

METAALBEWERKINGSMACHINES

Voor de hoogste kwaliteitseisen

OPTIMUM®

MASCHINEN - GERMANY

Optimum ontwerpt en ontwikkelt al **meer dan 35 jaar** machines voor metaalbewerking. Optimum onderscheidt zich door kwaliteit, nauwkeurigheid, duurzaamheid en zijn consistentie. Naast de eigen productievestigingen worden de machines ook samen met andere fabrikanten ontwikkeld; producenten die voldoen aan de hoogste kwaliteitseisen. Alle opgedane kennis wordt gebruikt voor een voortdurende ontwikkeling en verbetering van de Optimum producten. Vanaf de ontwikkeling, tot de serieproductie en tot bij de dienst-na-verkoop worden de producten zorgvuldig gemonitord. Dit resulteert in een hoog kwaliteitsniveau.

Kuize uit

- Boormachines
- Boorfreesmachines
- Lintzaagmachines
- Freesmachines
- Draaibanken
- Cirkelzaagmachines
- Polijstmachines
- Slijpmachines
- CNC machines
- Accessoires
- ...



De producten



Bent u op zoek naar een functionele machine met uitgebreide prestatiekenmerken aan een correcte prijs? Dan maakt u de juiste beslissing als u kiest voor een metaalbewerkingsmachine van Optimum.

Onze machines overtuigen door uitstekende prijs/kwaliteit, nauwkeurigheid, precisie en prestatie. De Optimum kwaliteit garandeert dat alle Optimum producten geproduceerd worden volgens hoge kwaliteitseisen.

Aftersales



Mocht u onze dienst-na-verkoop nodig hebben, dan staan wij tot uw beschikking met een ervaren aftersales team.

Een uitgebreide voorraad van reserveonderdelen kan indien nodig, op korte termijn geleverd worden. Onze service garandeert een standvastig gebruik van uw machine gedurende vele jaren.

Ons aanbod



01 MACHINES

02 AUTO

03 WORKSHOP

04 EQUIPMENT

05 TOOLS

COMPACTE, HANDIGE BORENSLIJPER VAN 2 TOT 13 MM.

Troeven:

- Boren slijpen zonder voorkennis
- Geldbesparend, uw eigen boren slijpen
- Tijdwinnend, verlies geen tijd om boren te gaan kopen
- Compact en handig
- Nefjes, snel en goed werken
- Gemakkelijk transporteerbaar

Geschikt voor:

- Het slijpen van spiraalboren uit HSS of hardmetaal (aparte diamantschijf 713100131)
- Iedere werkplaats, onderhoudsdienst, scholen en opleidingscentra, doe-het-zelver

Standaard geleverd met:

- 11 spantangen ER20 van \varnothing 2 tot 13 mm
- Nederlandstalige handleiding, opschriften, CE - kenmerk, en CE-attest volgens Machine richtlijn 2006/42/CE, en EMC Richtlijn 2014/30/CE



Order nr.	713100110	
Orig. nr.	GH10T	
Traploos instelbare snelheid	min-1	5.300
Slijphoek	°	90 - 135
Boorslijpcapaciteit	mm	2 - 13
Spanning	V	230V/1Ph ~50Hz
Vermogen	kW	0,18
Gewicht	kg	9,50
Afmetingen (l x b x h)	mm	310x180x190
Prijs	€	605,00

INFO Bekijk het volledige en up-to-date aanbod

Surf naar www.vynckier.biz/slijpmachines

COMPACTE, HANDIGE BORENSLIJPER VAN 3 TOT 30 MM.

Troeven:

- Boren slijpen zonder voorkennis
- Geldbesparend, uw eigen boren slijpen
- Tijdwinnend, verlies geen tijd om boren te gaan kopen
- Compact en handig
- Nefjes, snel en goed werken
- Gemakkelijk transporteerbaar

Geschikt voor:

- Het slijpen van spiraalboren uit HSS of hardmetaal (aparte diamantschijf 713100132)
- Iedere werkplaats, onderhoudsdienst, scholen en opleidingscentra, doe-het-zelver

Standaard geleverd met:

- Spantangen 6 x ER20 van \varnothing 3 tot 8 mm en 22 x ER40 \varnothing 8 tot 30 mm voor GH15T
- Nederlandstalige handleiding, opschriften, CE - kenmerk, en CE-attest volgens Machine richtlijn 2006/42/CE, en EMC Richtlijn 2014/30/CE



Order nr.	713100115	
Orig. nr.	GH15T	
Traploos instelbare snelheid	min-1	5.000
Slijphoek	°	90 - 145
Boorslijpcapaciteit	mm	3 - 30
Spanning	V	230V/1Ph ~50Hz
Vermogen	kW	0,45
Gewicht	kg	35,00
Afmetingen (l x b x h)	mm	450x240x270
Prijs	€	1.725,00

SCHIJSCHUURMACHINE VOOR METAAL- EN HOUTBEWERKING.

Troeven:

- Krachtige motor van 0,9 kW
- Slijptafel kantelbaar van -45 tot +45°
- Verstekaanslag instelbaar van -60 tot +60°
- Stabiele en solide behuizing
- Gebalanceerde aluminium schijfplaat voor een soepele werking
- Met afzuigmond 2 buitendiameters 30/38 mm

Geschikt voor:

- Veel toepassingsgebieden in zowel metaal als hout
- Ruw-, finiseer- en vormslijpen

Standaard geleverd met

- 1 kleefschijf korrel 60.

Tip: Wij raden het gebruik aan van steun- en klitschijven (velcro) bij vervanging van de schuurschijf, voor een vlugge en eenvoudige schijfwissel. Optionele steunschijf 713357801.



Order nr.	713310305	
Orig. nr.	TS305	
Spanning	V	230
Vermogen	kW	0,9
Diameter schijf	mm	305
Toerental	min-1	1420
Afmetingen tafel (b x d)	mm	155x440
Gewicht	kg	30,00
Afmetingen (l x b x h)	mm	440x445x365
Prijs	€	289,00

INFO

Velcro steunschijf 713357801

Hoekverstelling tafel - afzuigmond

“HEAVY DUTY” INDUSTRIËLE BANDSCHUURMACHINE OP VOET.

Troeven:

- Vibratievrije loop door een met rubber belegd drukwiel
- Met **verstelbaar slijpvlak** van 22° tot 50°
- Tweesnelheid krachtige 400V motor
- Eenvoudige en snelle schuurbandwissel
- Met verstelbare aanslag bovenaan
- Stevige, instelbare voet
- Voorzien van noodstop vooraan

Geschikt voor:

- Elke werkplaats of industriële omgeving
- Het slijpen van vlakken en boorden, en om af te ronden
- Lasvoorbereidingen

Standaard geleverd met:

- 2 afzuigopeningen ø 60 mm
- 1 verstelbare veiligheidsafscherming
- 1 schuurband korrel 60
- Nederlandstalige handleiding, opschriften, CE - kenmerk, en CE-attest volgens Machine richtlijn 2006/42/CE, en EMC Richtlijn 2014/30/CE

Tip: Een elektronische rem kan de stoptijd nog aanzienlijk worden ingekort van 10 sec. naar 3 sec., prijs op aanvraag

► NEW



INFO

Order nr.		713321155
Orig. nr.		GBS75 400V
Spanning	V	3x400
Vermogen	kW	1,5 / 2,2
Schuurbandafmetingen	mm	75x2000
Schuurbandsnelheid	m/s	29,4
Afzuigbuis binnen	mm	58
Afzuigbuis buiten	mm	60
Zwenkbereik tafel	°	22 - 50
Gewicht	kg	72,00
Afmetingen (l x b x h)	mm	1000x430x937
Prijs	€	985,00

“HEAVY DUTY” INDUSTRIËLE BANDSCHUURMACHINE OP VOET.

Troeven:

- Vibratievrije loop door een met rubber belegd drukwiel
- Met **verstelbaar slijpvlak** van 22° tot 50°
- Tweesnelheid krachtige 400V motor
- Eenvoudige en snelle schuurbandwissel
- Met verstelbare aanslag bovenaan
- Stevige, instelbare voet
- Voorzien van noodstop vooraan

Geschikt voor:

- Elke werkplaats of industriële omgeving
- Het slijpen van vlakken en boorden, en om af te ronden
- Lasvoorbereidingen

Standaard geleverd met:

- 2 afzuigopeningen ø 60 mm
- 1 verstelbare veiligheidsafscherming
- 1 schuurband korrel 60
- Nederlandstalige handleiding, opschriften, CE - kenmerk, en CE-attest volgens Machine richtlijn 2006/42/CE, en EMC Richtlijn 2014/30/CE

Tip: Een elektronische rem kan de stoptijd nog aanzienlijk worden ingekort van 10 sec. naar 3 sec., prijs op aanvraag

► NEW



INFO

Order nr.		713321160
Orig. nr.		GBS150 400V
Spanning	V	3x400
Vermogen	kW	1,5 / 2,2
Schuurbandafmetingen	mm	150x2000
Schuurbandsnelheid	m/s	29,4
Afzuigbuis binnen	mm	58
Afzuigbuis buiten	mm	60
Zwenkbereik tafel	°	22 - 50
Gewicht	kg	87,50
Afmetingen (l x b x h)	mm	1070x500x937
Prijs	€	1.119,00

STANDALONE AFZUIGING VOOR BANDSCHUURMACHINES.

Troeven:

- Tweemotorige cyclon afzuiging
- Weinig ruimte nodig
- Geluidsgeïsoleerd
- Externe 230V - permanente aansluiting
- Y-koppelstuk voor tweepijpsverbinding

Automatische opstart:

- Wanneer de bandschuurmachine wordt opgestart, start de afzuiging met een vertraging van 2 à 3 seconden. Het is dus niet noodzakelijk om de afzuiging bijkomend aan te sluiten
- De afzuiging blijft eveneens 2 à 3 seconden door werken na afsluiting van de bandschuurmachine
- Het residuele stof wordt afgezogen na het uitschakelen van de machine in lijn met het verwijderen van gevaarlijke stoffen

Geschikt voor:

- Bandschuurmachines Optimum, zoals BSM75, BSM150
- Andere bandschuurmachines

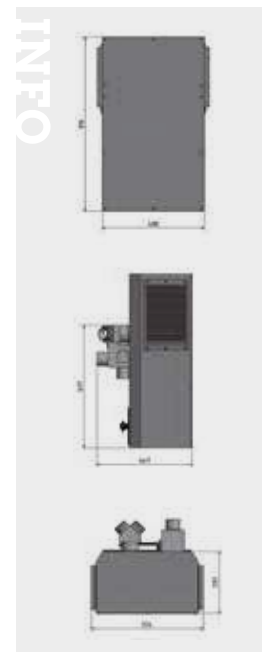

INFO



Order nr.		713107115
Orig. nr.		GU2 400V
Spanning	V	3x400
Vermogen	kW	2,6
Gewicht	kg	50,00
Afmetingen (l x b x h)	mm	524x447x816
Prijs	€	909,00

DUBBELE SLIJPMACHINE OPTIGRIND.

Troeven:

- Uitstekende prijs-prestatieverhouding
- Modern design
- Onderhoudsvrije motoren
- Kwalitatieve rollagers voor een geluidsarme loop

Geschikt voor:

- Elke werkplaats of industriële omgeving
- Het slijpen van vlakken, boorden en boren

Kenmerken:

- Zware behuizing
- Gebouwd voor professionele bewerking van metalen
- Voorzien van nullastspanning
- Lage voltage start (wit) en stop (zwart)
- Met twee verstelbare werkstukaanslag
- Met twee verstelbare oogbeschermglazen
- Met trillingsdempende gummivoeten
- Vervaardigd volgens CE-normen

Geleverd met:

- Twee slijpstenen, korrel 36 en 80.
- Nederlandstalige handleiding, opschriften, CE - kenmerk, en CE-attest volgens Machine richtlijn 2006/42/CE, en EMC Richtlijn 2014/30/CE



Inclusief 2 grijze slijpstenen (36/80)

Twee verstelbare oogbeschermglazen

Twee verstelbare werkstukaanslagen

Lage voltage start (wit) en stopknop (zwart)

Order nr.		713101505	713101510	713101515	713101520	713101525	713101530
Orig. nr.		GU15 230V	GU18 230V	GU20 230V	GU20 400V	GU25 400V	GU30 400V
Slijpsteenafm.(Ø x b x Ø as)	mm	150x20x16	175x25x32	200x30x32	200x30x32	250x40x32	300x50x75
Spanning	V	1x230	1x230	1x230	3x400	3x400	3x400
Vermogen	W	450	450	600	600	1500	2200
Gewicht	kg	12,00	14,00	20,00	20,00	37,00	66,00
Afmetingen (l x b x h)	mm	410x200x265	456x220x291	461x246x310	461x246x310	542x304x365	680x375x394
Prijs	€	169,00	191,00	254,00	255,00	368,00	1.125,00

SLIJPMACHINE MET BORSTEL OPTIGRIND.

Troeven:

- Uitstekende prijs-prestatieverhouding.
- Modern design
- Onderhoudsvrije motoren
- Kwalitatieve rollagers voor een geluidsarme loop

Geschikt voor:

- Elke werkplaats of industriële omgeving
- Het slijpen / borstelen van vlakken, boorden en slijpen van boren, etc.

Kenmerken:

- Zware behuizing
- Gebouwd voor professionele bewerking van metalen
- Lage voltage start (wit) en stop (zwart)
- Voorzien van nullastspanning
- Met een verstelbare werkstukaanslag aan de slijpsteen zijde
- Oogbeschermglas aan de slijpsteen zijde.
- Speciale borstelbehuizing, verdraaibaar, en voorzien voor een afzuiging
- Met trillingsdempende gummivoeten
- Vervaardigd volgens CE-normen

Geleverd met:

- Slijpsteen, korrel 36.
- Rondborstel met draaddikte van 0,3 mm
- Nederlandstalige handleiding, opschriften, CE - kenmerk, en CE-attest volgens Machine richtlijn 2006/42/CE, en EMC Richtlijn 2014/30/CE



Inclusief slijpsteen en slijpborstel

Speciale borstelbehuizing, verdraaibaar

Order nr.		713101600	713101605	713101610	713101615	713101620
Orig. nr.		GU15B 230V	GU18B 230V	GU20B 230V	GU20B 400V	GU25B 400V
Spanning	V	1x230	1x230	1x230	3x400	3x400
Slijpsteenafm.(Ø x b x Ø as)	mm	150x20x16	175x25x32	200x30x32	200x30x32	250x40x32
Vermogen	W	450	450	600	600	1500
Borstelafmetingen (diameter x b x asgat)	mm	150x20x32	175x20x32	200x25x32	200x25x32	250x30x32
Gewicht	kg	11,30	12,70	17,10	17,10	30,20
Afmetingen (l x b x h)	mm	495x305x305	495x305x305	580x345x335	580x345x335	650x380x385
Prijs	€	216,00	225,00	266,00	271,00	396,00

UNIVERSELE MACHINEVOET VOOR SLIJPMOLENS GU3.

Troeven:

- Met wateropvangbak
- Geringe ruimte
- Met 1 inlegplank

Geschikt voor:

- Slijpmolens GU15 tot GU25
- Slijpmolens met een zelfde voetafdruk

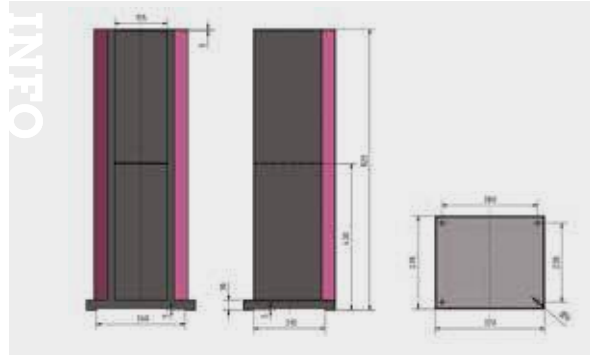

Order nr.	713107118		
Orig. nr.	GU3		
Gewicht	kg	14,50	
Afmetingen (l x b x h)	mm	320x270x825	
Prijs	€	165,00	

GRIJZE SLIJPSTENEN VOOR SLIJPMOLENS EN WITTE NAT SLIJPSTEEN VOOR NATDROOGSLIJPER.

Troeven:

- Goede prijs/kwaliteitsverhouding
- In grove korrelsoort K.36 voor het brutere werk
- In fijne korrelsoort K.60 / 80 voor het fijnere werk

Geschikt voor:

- Algemeen slijpwerk op slijpmolens
- Geschikt voor het slijpen van HSS



Order nr.	Orig. nr.	Slijpsteenafm.(Ø x b x Ø as) mm	Korrel K	Voor type	Prijs €
713107150	3107150	150x20x16	36	GU15	11,50
713107155	3107155	150x20x16	80	GU15	11,50
743107150	743107150	150x25x32	36	ME15 ME15ES	13,50
743107153	743107153	150x25x32	60	ME15 ME15ES	13,50
713107180	3107180	175x25x32	36	GU18	17,50
713107185	3107185	175x25x32	80	GU18	17,50
713107210	3107210	200x30x32	36	GU20 ME20	20,50
713107215	3107215	200x30x32	80	GU20 ME20	20,50
713107250	3107250	250x40x32	36	GU25	31,50
713107255	3107255	250x40x32	80	GU25	31,50
713107270	3107270	300x50x75	36	SM300	69,50
713107275	3107275	300x50x75	80	SM300	69,50

ONDERBOUW MET CYCLOON AFZUIGING VOOR SLIJPMOLEN.

Troeven:

- Stabiele uitvoering
- Cycloon afzuiging geïntegreerd in de onderbouw dus kleine ruimte nodig
- Stil
- Automatische schakelaar
- Voorzien van een lamphouder (lamp niet inbegrepen)
- Spanenlade is eenvoudig te reinigen

Geschikt voor:

- Slijpmolen GU- en GU-S
- Andere slijpmolens zijn mogelijk (aanpassingen kunnen mogelijk zijn)

Tip: kijk uw voltage van uw slijpmolen na. Voor deze 400V uitvoering dient u te beschikken over een O leiding. Vergeet de slijpmolen en afzuigslangen (713107111) niet te bestellen.



Onderbouw afzuiging met optionele toebehoren

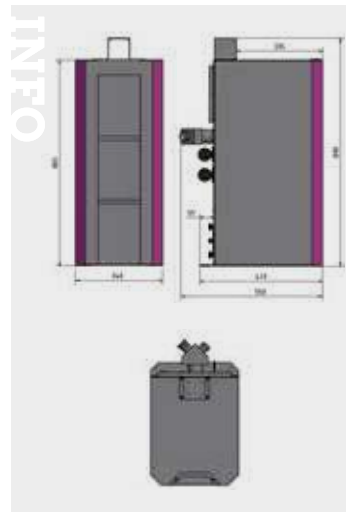

Cycloonafzuiging GU1 230V versie

Order nr.	713107110		713107109
Orig. nr.	GU1 230V		GU1 400V
Spanning	V	230 V / 1 Ph	3x400
Vermogen	kW	1,3	1,3
Gewicht	kg	40,00	40,00
Afmetingen (l x b x h)	mm	477x310x805	550x340x890
Prijs	€	645,00	645,00

WANDHOUDER VOOR SLIJPMOLENS.

Troeven:

- Stevige wandhouder
- Met wateropvangbakje

Geschikt voor:

- De meeste slijpmolens met een gewicht van circa 30 kg en gelijkaardig draagvlak
- Slijpmolens GU-, QSM-, SM-, PSM- alsook ME-serie tot ø 250 mm



Order nr.	713107050		
Orig. nr.	MH01		
Gewicht	kg	1,00	
Afmetingen (l x b x h)	mm	320x300x230	
Prijs	€	52,50	

FLEXIBELE AFZUIGSLANGEN (2 STUKS).

Geschikt voor:

- Slijpmolens GU-



Order nr.	713107111		
Orig. nr.	3107111		
Diameter uitwendig	mm	50	
Lengte	m	0.805	
Prijs	€	40,50	

GECOMBINEERDE SLIJPMOLEN MET SLIJPSTEEN EN SLIJPBAND OPTIGRIND.

Troeven:

- Uitstekende prijs-prestatieverhouding.
- Modern design
- Onderhoudsvrije motoren
- Kwalitatieve rollagers voor een geluidsarme loop

Geschikt voor:

- Elke werkplaats of industriële omgeving
- Het slijpen / schuren van vlakken, boorden, etc.

Extra informatie:

- Zware behuizing
- Gebouwd voor professionele bewerking van metalen.
- Voorzien van nullastspanning
- Lage voltage start (wit) en stop (zwart)
- Met twee Verstelbare werkstukaanslag.
- Met verstelbare oogbeschermlenzen.
- Met trillingsdempende gummivoeten.
- Slijpband voorzien van grafietlaag voorkomt wrijving en hitte
- Vervaardigd volgens CE-normen.

Geleverd met:

- Slijpsteen, korrel 36
- Slijpband, korrel 80
- Nederlandstalige handleiding, opschriften, CE - kenmerk, en CE-attest volgens Machine richtlijn 2006/42/CE, en EMC Richtlijn 2014/30/EU.



Order nr.	713101570	713101575	713101580	713101585
Orig. nr.	GU20S 230V	GU20S 400V	GU25S 400V	GU30S 400V
Spanning	V 1x230	3x400	3x400	3x400
Slijpsteenafm.(Ø x b x Ø as)	mm 200x30x32	200x30x32	250x40x32	300x50x75
Vermogen	W 600	600	1500	2200
Afmetingen slijpband	mm 75x762	75x762	75x1016	100x1190
Diameter afzuiging slijpband	mm 32	32	32	30
Hoekverstelling	° 90	90	90	90
Gewicht	kg 26,00	26,00	35,00	83,00
Prijs	€ 379,00	386,00	525,00	1.349,00

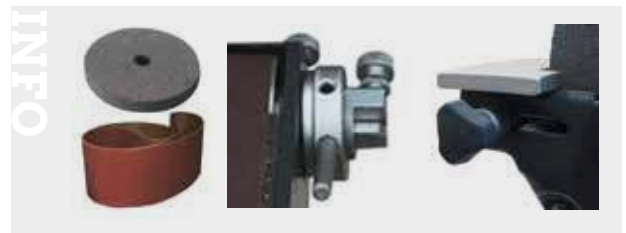

ROBUUSTE POLIJSTMACHINE VOOR HET POLIJSTEN VAN ALLERLEI METALEN.

Troeven:

- Uitstekende prijs-prestatieverhouding.
- Modern design
- Onderhoudsvrije motoren
- Kwalitatieve rollagers voor een geluidsarme loop

Geschikt voor:

- Elke werkplaats of industriële omgeving
- Voor het verwijderen van krassen, roest en het voorslijpen van metalen.

Kenmerken:

- Zware behuizing
- Gebouwd voor professionele bewerking van metalen.
- Voorzien van nullastspanning
- Lage voltage start (wit) en stop (zwart)
- Met trillingsdempende gummivoeten.
- Vervaardigd volgens CE-normen.

Standaard geleverd met:

- Zachte witte polierschijf (gebruik eventueel witte polierwas voor het voorslijpen)
- Harde witte polierschijf (gebruik eventueel grijze polierwas voor het schuren)
- Nederlandstalige handleiding, opschriften, CE - kenmerk, en CE-attest volgens Machine richtlijn 2006/42/CE, en EMC Richtlijn 2014/30/EU.



Order nr.	713101540	713101545	713101550	713101560
Orig. nr.	GU20P 230V	GU20P 400V	GU25P 400V	GU35P 400V
Polierschijf afmetingen (diameter x b x asgat)	mm 200x20x16	200x20x16	250x25x20	350x40x25
Toerental	tpm 2850	2850	2850	1450
Vermogen	W 600	600	1500	2200
Spanning	V 230	3x400	3x400	3x400
Gewicht	kg 18,00	18,00	23,00	51,50
Afmetingen (l x b x h)	mm 550x200x260	550x200x260	630x250x320	915x335x393
Prijs	€ 214,00	238,00	319,00	1.239,00



DUBBELE SLIJPMACHINE OPTIGRIND MET APARTE NOODSTOP EN SOKKEL.

Troeven:

- Uitstekende prijs-prestatieverhouding
- Modern design
- Onderhoudsvrije motoren
- Kwalitatieve rollagers voor een geluidsarme loop
- Met **aparte noodstop en hoofdschakelaar in machinevoet verwerkt**
- Onderstel

Geschikt voor:

- Elke werkplaats of industriële omgeving
- Het slijpen van vlakken, boorden en boren

Kenmerken:

- Zware behuizing
- Gebouwd voor professionele bewerking van metalen.
- Voorzien van nullastspanning, lage voltage start (wit) en stop (zwart)
- Met twee verstelbare werkstukaanslag, en twee verstelbare oogbeschermglasten
- Met trillingsdempende gummivoeten

Geleverd met:

- Twee slijpstenen, korrel 36 en 80, en sokkel
- Nederlandstalige handleiding, opschriften, CE - kenmerk, en CE-attest volgens Machine richtlijn 2006/42/CE, en EMC Richtlijn 2014/30/EU.

Tip: Noodstop heeft als functie het spanningsloos maken van deze slijpmolens, m.a.w. de noodstop zal de slijpmolen niet bruusk laten remmen, maar laten uitlopen. Reden: een slijpsteen mag niet bruusk remmen anders kan deze stuk springen en kan een gevaar voor de bediener opleveren.

Optie: De 400V modellen kunnen met een elektronische rem worden uitgerust de stoptijd wordt hierdoor aanzienlijk ingekort van 10 sec. naar 3 sec., prijs op aanvraag

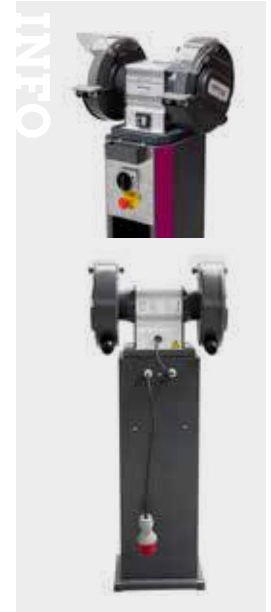

Order nr.	790025001	790025003	790025005
Orig. nr.	GU20NS 230V	GU20NS 400V	GU25NS 400V
Spanning	V 1x230	3x400	3x400
Slijpsteenafm.(Ø x b x Ø as)	mm 200x30x32	200x30x32	250x40x32
Vermogen	W 600	600	1500
Gewicht	kg 22,00	22,00	45,00
Prijs	€ 749,00	759,00	909,00

PREMIUM COMBI SLIJPMOLENS SLIJSTEEN / BORSTEL VOOR DE BETERE WERKPLAATS EN STAALBOUW.

Troeven:

- Zware industriële combi slijpmolen, absorbeert de geringe vibraties door zijn zwaar eigen gewicht
- Met 10 jaar Optimum garantie*
- Weerstaat ook zware duwkrachten op de slijpstenen
- Onderhoudsvrije inductiemotor met een lange levensduur en rustige loop
- Langs beide zijden uitgerust met gedraaide opspanschijven

Geschikt voor:

- Algemene industrie en onderhoud
- Het slijpen / borstelen van vlakken, boorden en slijpen van bore, etc.

Extra informatie:

- Zware gietijzere behuizing, gebouwd voor professionele bewerking van metalen
- Voorzien van nullastspanning
- Met een verstelbare werkstukaanslag aan slijpsteen zijde
- Met een verstelbare oogbeschermglas aan slijpsteen zijde
- Speciale borstelbehuizing, verdraaibaar, en voorzien van een afzuigmond
- Met trillingsdempende gummivoeten

Geleverd met:

- Nederlandstalige handleiding, opschriften, CE - kenmerk, en CE-attest volgens Machine richtlijn 2006/42/CE, en EMC Richtlijn 2014/30/CE

Tip: vergeet uw slijpsteen en slijpborstel niet bij te bestellen



Order nr.	713091070	713091075
Orig. nr.	GZ20C	GZ25C
Spanning	V 400	400
Slijpsteenafm.(Ø x b x Ø as)	mm 200x25x20	250x30x25
Borstelafmetingen (diameter x b x asgat)	mm 200x20x20	250x25x25
Toerental	min-1 2800	1400
Vermogen	W 750	1100
Gewicht	kg 26,50	40,70
Afmetingen (l x b x h)	mm 650x300x360	850x340x410
Prijs	€ 775,00	1.125,00

INFO

Bekijk het volledige en up-to-date aanbod

Surf naar www.vynckier.biz/slijpmachines



PREMIUM SLIJPMOLENS VOOR DE BETERE WERKPLAATS.

Troeven:

- Zware industriële slijpmolen, absorbeert de geringe vibraties door zijn zwaar eigen gewicht
- Met 10 jaar Optimum garantie*
- Weerstaat ook zware duwkrachten op de slijpstenen
- Onderhoudsvrije inductiemotor met een lange levensduur en rustige loop
- Langs beide zijden uitgerust met gedraaide opspanschijven

Geschikt voor:

- Algemene industrie en onderhoud
- Het slijpen van vlakken, boorden en boren

Extra informatie:

- Zware gietijzeren behuizing
- Gebouwd voor professionele bewerking van metalen
- Voorzien van nullastspanning
- Met twee verstelbare werkstukaanslag
- Met twee verstelbare oogbeschermglazen
- Met trillingsdempende gummivoeten

Geleverd met:

- Nederlandstalige handleiding, opschriften, CE - kenmerk, en CE-attest volgens Machine richtlijn 2006/42/CE, en EMC Richtlijn 2014/30/CE

Tip: vergeet uw slijpstenen niet bij te bestellen



Order nr.	713091010	713091015	713091020
Orig. nr.	GZ20D	GZ25D	GZ30D
Spanning	V 3x400	3x400	3x400
Vermogen	W 750	1100	1800
Toerental	min-1 2800	1400	1400
Slijpsteenafm.(Ø x b x Ø as)	mm 200x25x20	250x30x25	300x35x30
Gewicht	kg 25,00	44,80	64,50
Afmetingen (l x b x h)	mm 550x290x360	670x340x410	810x420x560
Prijs	€ 669,00	969,00	1.359,00



PREMIUM SLIJPMOLENS VOOR DE BETERE WERKPLAATS, MET ONDERSTEL EN GEÏNTEGREERD AFZUIGSYSTEEM.

Troeven:

- Zware industriële slijpmolen, absorbeert de geringe vibraties door zijn zwaar eigen gewicht
- Inclusief 10 jaar Optimum garantie*
- Weerstaat ook zware duwkrachten op de slijpstenen
- Met **geïntegreerde afzuigstelsysteem met ventilator** uit aluminium en zelfreinigende vleugels.
- Onderhoudsvrije inductiemotor met een lange levensduur en rustige loop
- Langs beide zijden uitgerust met gedraaide opspanschijven

Geschikt voor:

- Algemene industrie en onderhoud
- Het slijpen van vlakken, boorden en boren

Extra informatie:

- Zware gietijzeren behuizing
- Gebouwd voor professionele bewerking van metalen
- Voorzien van nullastspanning
- Met twee verstelbare werkstukaanslag
- Met twee verstelbare oogbeschermglazen
- Met trillingsdempende gummivoeten

Geleverd met:

- Machinevoet
- Afzuiging met 2 flexibele afzuigslangen
- Stofzak uit zelfdovend materiaal
- Nederlandstalige handleiding, opschriften, CE - kenmerk, en CE-attest volgens Machine richtlijn 2006/42/CE, en EMC Richtlijn 2014/30/EU

Tip: Vergeet uw slijpstenen niet bij te bestellen



GZ20DD - vooraanzicht

Order nr.	713091040	713091045	713091050
Orig. nr.	GZ20DD	GZ25DD	GZ30DD
Spanning	V 3x400	3x400	3x400
Vermogen	W 750	1100	1800
Toerental	min-1 2800	1400	1400
Slijpsteenafm.(Ø x b x Ø as)	mm 200x25x20	250x30x25	300x35x30
Gewicht	kg 63,70	91,00	124,00
Afmetingen (l x b x h)	mm 800x710x1300	800x700x1300	800x1200x1300
Prijs	€ 1.569,00	1.949,00	2.475,00



GZ20DD - achteraanzicht

ELEKTRONISCHE REM VOOR OPTIMUM PREMIUM SLIJPMOLENS.

Troeven:

- Gecontroleerd tot stilstand brengen van de slijpmolen
- Voorzien van noodstop en startstop

Geschikt:

- Voor Optimum Premium slijpmolens GZD, GZDD en GZC

Tip: inclusief fabrieksmontage bij aankoop nieuw toestel



Order nr.		713091099	🔗
Orig. nr.		3091099	
Voor type		GZD / GZDD / GZC	
Gewicht	kg	3,00	
Prijs	€	639,00	

KERAMISCHE, VIERKANTE SLIJPSTEENAFRICHTER 25 X 25 X 150 MM.

Werking:

- Iedere slijpsteenkorrel is eigenlijk een klein snijgereedschap, na enige tijd slijten deze korrels af en verliezen ze hun effectiviteit van slijpen.
- Door druk uit te oefenen op de slijpsteen bij het uitlopen van de slijpmolen, komen nieuwe korrels vrij te liggen en wordt uw slijpsteen terug scherp

Geschikt voor:

- Oppervlak van de slijpsteen terug in zijn originele vorm te krijgen
- Het reinigen van de slijpsteen als het materiaal zachter is dan de korrel van de slijpsteen.
- Grijs en korund slijpstenen tot een breedte van 25 mm.



Order nr.		794000004	🔗
Orig. nr.		SAFV25	
Omschrijving	l	Breedte 25 mm - Lengte 150 mm	
Manuele reiniging		Nee	
Gewicht	kg	0,15	
Afmetingen (l x b x h)	mm	150x25x25	
Prijs	€	25,50	

KORUND SLIJPSTENEN VOOR OPTIMUM PREMIUM SLIJPMOLENS.

Troeven:

- Korund slijpstenen
- Hardheid M
- Grijs slijpsteen
- Made in de EU



Order nr.	Orig. nr.	Slijpsteenafm. (Ø x b x Ø as) mm	Korrel K	Prijs €
713098121	3098121	200x25x20	36	30,50
713098123	3098123	200x25x20	60	30,50
713098125	3098125	200x25x20	80	30,50
713098131	3098131	250x30x25	36	68,50
713098133	3098133	250x30x25	60	68,50
713098135	3098135	250x30x25	80	68,50
713098141	3098141	300x35x30	36	116,00
713098143	3098143	300x35x30	60	116,00
713098145	3098145	300x35x30	80	116,00

PREMIUM SLIJPMOLENS VOOR DE BETERE WERKPLAATS.

Troeven:

- Zware industriële slijpmolen, absorbeert de geringe vibraties door zijn zwaar eigen gewicht
- Met 10 jaar Optimum garantie*
- Weerstaat ook zware duwkrachten op de slijpstenen
- Onderhoudsvrije inductiemotor met een lange levensduur en rustige loop
- Langs beide zijden uitgerust met gedraaide opspanschijven

Geschikt voor:

- Algemene industrie en onderhoud
- Het slijpen van vlakken, boorden en boren

Extra informatie:

- Zware gietijzeren behuizing
- Gebouwd voor professionele bewerking van metalen
- Voorzien van nullastspanning
- Met twee verstelbare werkstukaanslag
- Met twee verstelbare oogbeschermglazen
- Met trillingsdempende gummivoeten

Geleverd met:

- Nederlandstalige handleiding, opschriften, CE - kenmerk, en CE-attest volgens Machine richtlijn 2006/42/CE, en EMC Richtlijn 2014/30/EU

Tip: Vergeet uw slijpstenen niet bij te bestellen, 713098150, 713098152 of 713098154

▶ NEW



GZ40D met optionele stand GU4-H

Order nr.		713091025
Orig. nr.		GZ40D
Spanning	V	3x400
Slijpsteenafm. (Ø x b x Ø as)	mm	400x50x40
Toerental	min-1	1400
Vermogen	W	4400
Gewicht	kg	168,00
Prijs	€	4.125,00



PREMIUM COMBI SLIJPMOLENS SLIJPSTEEN / BORSTEL VOOR DE BETERE WERKPLAATS EN STAALBOUW.

Troeven:

- Zware industriële combi slijpmolen, absorbeert de geringe vibraties door zijn zwaar eigen gewicht
- Met 10 jaar Optimum garantie*
- Weerstaat ook zware duwkrachten op de slijpstenen
- Onderhoudsvrije inductiemotor met een lange levensduur en rustige loop
- Langs beide zijden uitgerust met gedraaide opspanschijven

Geschikt voor:

- Algemene industrie en onderhoud
- Het slijpen / borstelen van vlakken, boorden en slijpen van bore, etc.

Extra informatie:

- Zware gietijzeren behuizing
- Gebouwd voor professionele bewerking van metalen
- Voorzien van nullastspanning
- Met een verstelbare werkstukaanslag aan slijpsteen zijde
- Met een verstelbare oogbeschermglas aan slijpsteen zijde
- Speciale borstelbehuizing, verdraaibaar, en voorzien van een afzuigmond
- Met trillingsdempende gummivoeten

Geleverd met:

- Nederlandstalige handleiding, opschriften, CE - kenmerk, en CE-attest volgens Machine richtlijn 2006/42/CE, en EMC Richtlijn 2014/30/CE

Tip: vergeet uw slijpsteen en slijpborstel niet bij te bestellen

▶ NEW



GZ40C met optionele stand GU4-H

Order nr.		713091079
Orig. nr.		GZ40C
Spanning	V	3x400
Slijpsteenafm. (Ø x b x Ø as)	mm	400x50x40
Toerental	min-1	1400
Vermogen	W	4400
Borstelafmetingen (diameter x b x asgat)	mm	350x35x25
Gewicht	kg	144,00
Afmetingen (l x b x h)	mm	1200x660x580
Prijs	€	4.315,00

PREMIUM POLIJSTMOLENS VOOR DE BETERE WERKPLAATS.

Troeven:

- Zware industriële polijstmolen, absorbeert de geringe vibraties door zijn zwaar eigen gewicht
- Met 10 jaar Optimum garantie*
- Weerstaat ook zware duwkrachten op de slijpstenen
- Onderhoudsvrije inductiemotor met een lange levensduur en rustige loop
- Langs beide zijden uitgerust met brede afschermkappen

Geschikt voor:

- Algemene industrie en onderhoud
- Het polijsten van vlakken, boorden en boren

Extra informatie:

- Zware gietijzeren behuizing
- Gebouwd voor professionele bewerking van metalen
- Met **aparte start, stop en noodstop**
- Voorzien van nullastspanning
- Met trillingsdempende gummivoeten

Geleverd met:

- Nederlandstalige handleiding, opschriften, CE - kenmerk, en CE-attest volgens Machine richtlijn 2006/42/CE, en EMC Richtlijn 2014/30/EU

Tip: vergeet uw polijstschijsen niet bij te bestellen, 713107342 en 713107343



GZ40P met optionele stand GU4-H

Order nr.	713091130	
Orig. nr.	GZ40P	
Spanning	V	3x400
Toerental	min-1	1400
Vermogen	W	4400
Polierschijfmetingen (diameter x b x asgat)	mm	350x40x25
Gewicht	kg	112,00
Afmetingen (l x b x h)	mm	1390x530x580
Prijs	€	4.575,00

UNIVERSELE MACHINEVOET VOOR SLIJPMOLENS GU4.

Troeven:

- Met wateropvangbak
- Geringe ruimte

Geschikt voor:

- Volgende modellen GU30, GZ40D, GZ40C, GZ40P
- Slijpmolens met een zelfde voetafdruk

Tip: De machinevoet moet door de klant worden gevuld met beton.



Order nr.	713107123	
Gewicht	kg	33,00
Orig. nr.	GU4-H	
Afmetingen (l x b x h)	mm	500x420x770
Prijs	€	429,00

UNIVERSELE BAND- EN SCHIJFSCHUURMACHINE VOOR METAAL- ALS HOUTBEWERKING.

Troeven:

- Tafelmodel met zwenkbare arm
- Krachtige motor van 0,75 kW
- Manuele afstelling van de bandspanning voor een parallelle bandloop
- 2 verstelbare oplegtafels
- Eenvoudige bediening en snelle schuurbandwissel.
- Stofafzuiging aansluitbaar

Geschikt voor:

- Veel toepassingsgebieden in zowel metaal als hout
- Ruw-, finiseer- en vormslijpen en schuren

Standaard geleverd met:

- 1 schuurband 50x1000 korrel 80
- 1 kleefschijf ø150 korrel 80
- Nederlandstalige handleiding, opschriften, CE - kenmerk, en CE-attest volgens Machine richtlijn 2006/42/CE, en EMC Richtlijn 2014/30/CE

Tip: Wij raden het gebruik aan van steun- en klitschijven (velcro) bij vervanging van de schuur schijf, voor een vlugge en eenvoudige schijfwissel. Steunschijf 715911001



Order nr.		713700051
Orig. nr.		BTS51
Spanning	V	230
Schuurbandafmetingen	mm	1000x50
Diameter schuur schijf	mm	150
Schuurbandsnelheid	m/s	22
Afmetingen drukwiel	mm	60x150
Afzuiging diameter	mm	38
Vermogen	kW	0,75
Slijpwiël x asgat	mm	200x45
Gewicht	kg	20,00
Afmetingen (l x b x h)	mm	375x230x520
Prijs	€	569,00

PROFESSELE METAAL BANDSCHUURMACHINE, TAFELMODEL.

Troeven:

- Breed schuurvlak van 100 mm
- Groot horizontaal schuurvlak **285 x 100 mm**
- Krachtige motor 3x400V van 1/1,5 kW met aluminium behuizing en 2 snelheden of 1x230V 1,5kW
- Elektronische box voor het **starten / stoppen van de motor**
- Zeer snelle bandwissel
- Met **keuze van werkhoeek dankzij** plaatverstelling

Geschikt voor:

- Voor het slijpen van vlakken, boorden en om af te ronden
- Veeleisende doe-het-zelver, werkplaats, onderhoudsdienst, scholen en opleidingscentra

Kenmerken:

- Uitstekende prestaties dankzij het 140mm diameter grote drukwiel
- Hoge bandsnelheid
- Trillingsvrij dankzij een stabiele constructie
- Wegklapbare schuurband afdekplaat
- Automatische naspannen van de schuurband door veerondersteund bandspanstelsysteem
- Wegklapbare oogbescherming
- Door twee monden kan een stofafzuiging gebruikt worden

Standaard geleverd met:

- Schuurband 100 x 1220 mm K80
- Nederlandstalige handleiding, opschriften, CE - kenmerk, en CE-attest volgens Machine richtlijn 2006/42/CE, en EMC Richtlijn 2014/30/EU

Tip: geleverd zonder sokkel, vergeet deze eventueel niet bij te bestellen



Order nr.		713923141	713923142
Orig. nr.		MBSM100-140-1	MBSM100-140-2
Spanning	V	230	3x400
Vermogen	kW	1,5	1/1,5
Schuurbandafmetingen	mm	100x1220	100x1220
Schuurbandsnelheid	m/s	20	10 - 20
Afmetingen drukwiel	mm	127x100	127x100
Maximum schuurvlak	mm	285x100	285x100
Afzuiging diameter	mm	2x75	2x75
Gewicht	kg	39,00	39,00
Afmetingen (l x b x h)	mm	640x450x420	640x450x420
Prijs	€	452,00	486,00



COMBINATIE PIJPUITSLIJPER BANDSCHUURMACHINE 3 IN 1.

Troeven:

- Met 3 bedienvlakken (buizen, vlak- en rondblijpen)
- Compact en plaatsbesparend
- Uitstekende prijskwaliteitsverhouding

Geschikt voor:

- Buizen en klassieke slijpwerkzaamheden.
- Ateliers met beperkte ruimtes
- Werkplaatsen, onderhoudsdiensten, scholen en opleidingscentra

Kenmerken:

- De machine heeft 3 bedienvlakken: vooraan voor buizen (met buizenklem), bovenaan voor vlakslippen en achteraan voor rondblijpen (met werkstuksteun)
- Hoekinstelling buizenklem van 30 tot 90°
- Eenvoudige klemming en efficiënte werking met hefboomhendel
- Prismabek met aanslag, instelbaar zonder sleutels
- Sterke motor met 2 snelheden voor verwerken van zowel staal als inox
- Snel wisselen van draairichting en snelheid met keuzeschakelaars
- Kan aangesloten worden op een stofafzuiging dankzij de afzuigmonden

Standaard met:

- 1 slijpband K36
- 1 slijprol ø 42 mm
- 2 spaanderopvangbakken, voorzien van afzuigaansluiting
- Nederlandstalige handleiding, opschriften, CE - kenmerk, en CE-attest volgens Machine richtlijn 2006/42/CE, en EMC Richtlijn 2014/30/CE



Order nr.		713921001
Orig. nr.		KRBS101
Spanning	V	3x400
Afmetingen band	mm	100x2000
Vermogen	kW	2,5-3,3
Snelheid band	m/sec	15-30
Slijpbare diameters	mm	20-76
Instelbare slijphoek	°	30-90 (0-60)
Diameter afzuiging	mm	2x100
Gewicht	kg	159,00
Afmetingen (l x b x h)	mm	1250x750x1 140
Prijs	€	2.155,00

PROFESSIONELE METAAL BANDSCHUURMACHINE, 75 OF 150X2000 MM.

Troeven:

- Krachtige en geluidsarme motor
- In de hoogte regelbare slijpunit
- Elektronische box voor het **starten / stoppen van de motor**
- Met wegklapbaar deksel om grotere stukken te slijpen
- Met **keuze van werkhoek** dankzij plaatverstelling

Geschikt voor:

- Elke werkplaats of industriële omgeving
- Het slijpen van vlakken en boorden, en om af te ronden
- Lasvoorbereidingen

Kenmerken:

- Hoge bandsnelheid
- Stabiele uitvoering
- Aluminium aandrijf wiel met kwaliteitslagers
- Kwaliteits contactwiel van aluminium met rubber belegd
- Vlugge schuurbandwissel dankzij een wegneembare zijkant en opspanhendel
- Voorzien van afzuigkap aan de voorkant en afzuigmond aan de achterkant. Door de monden kan dit toestel aangesloten worden op een afzuiginstallatie
- Eenvoudige afregeling van het drukwiel met regelknop

Standaard geleverd met:

- Machinevoet
- Schuurband K80
- Nederlandstalige handleiding, opschriften, CE - kenmerk, en CE-attest volgens Machine richtlijn 2006/42/CE, en EMC Richtlijn 2014/30/CE



Order nr.	713923271	713923272	713923315
Orig. nr.	MBSM75-240-1	MBSM75-240-1 400V	MBSM150-240-2
Spanning	V	3x400	3x400
Vermogen	kW	3,3	4
Schuurbandafmetingen	mm	75 x 2000	150 x 2000
Schuurbandsnelheid	m/s	36	18 - 36
Afzuiging diameter	mm	2x100	2x100
Diameter drukwiel	mm	200	200
Frequentie	Hz	50	50
Gewicht	kg	82,00	98,00
Afmetingen (l x b x h)	mm	1000x500x1150	1000x570x1150
Prijs	€	849,00	1.089,00



INFO

BUDGETVRIENDELIJKE METAAL BANDSCHUURMACHINE IN TAFELMODEL.

Troeven:

- Breed schuurvlak van 100 mm
- Groot horizontaal schuurvlak 300 x 100 mm
- Krachtige motor van 1,5 kW met aluminium behuizing
- Snelwisselsysteem voor slijpband wisselen

Geschied voor:

- Voor het slijpen van vlakken, boorden en om af te ronden
- Veeleisende doe-het-zelver, werkplaats, onderhoudsdienst, scholen en opleidingscentra

Kenmerken:

- Uitstekende prestaties dankzij het 130 mm diameter grote drukwiel
- Hoge bandsnelheid
- Trillingsvrij dankzij een stabiele constructie
- Wegklapbare schuurband afdekplaat
- Automatische naspanssen van de schuurband door veerondersteund bandspansysteem
- Wegklapbare oogbescherming
- Door twee monden kan een stofafzuiging gebruikt worden

Standaard geleverd met:

- Schuurband 100 x 1220 mm Korrel 60
- Nederlandstalige handleiding, opschriften, CE - kenmerk, en CE-attest volgens Machine richtlijn 2006/42/CE, en EMC Richtlijn 2014/30/EU.

Tip: geleverd zonder sokkel, vergeet deze eventueel niet bij te bestellen 800170293.



Order nr.		800170290
Orig. nr.		BS100122 230V
Spanning	V	1x230
Vermogen	kW	1,5
Schuurbandafmetingen	mm	100x1220
Schuurbandsnelheid	m/s	19
Afmetingen drukwiel	mm	130x100
Diameter afzuiging	mm	73
Gewicht	kg	37,00
Afmetingen (l x b x h)	mm	690x390x360
Prijs	€	448,00

PROFESSIONELE METAAL BANDSCHUURMACHINE MET MOTORREM.

Troeven:

- Krachtige en geluidsarme motor
- Met meest voorkomende schuurbanden op de markt
- Model **BS75200400E met elektronisch rem (DC), aparte start en stopknop, als hoofdschakelaar**
- In de hoogte regelbare slijppunt
- Met **mechanische motorrem**
- Met wegklapbaar deksel om grotere stukken te slijpen

Geschikt voor:

- Elke werkplaats of industriële omgeving
- Het slijpen van vlakken en boorden, en om af te ronden
- Lasvoorbereidingen

Kenmerken:

- Hoge bandsnelheid
- Stabiele uitvoering
- Aluminium aandrijf wiel met kwaliteitslagers
- Kwaliteits contactwiel van aluminium met rubber belegd
- Vlugge schuurbandwissel dankzij een wegneembare zijkant en opspanhendel
- Voorzien van afzuigkap aan de voorkant en afzuigmond aan de achterkant. Door de monden kan dit toestel aangesloten worden op een afzuiginstallatie
- Eenvoudige afregeling van het drukwiel met regelknop

Standaard geleverd met:

- Machinevoet
- Schuurband Korrel 60
- Nederlandstalige handleiding, opschriften, CE - kenmerk, en CE-attest volgens Machine richtlijn 2006/42/CE, en EMC Richtlijn 2014/30/EU

Tip: Noodstop heeft als functie het spanningsloos maken van deze bandschuurmachine, m.a.w. de noodstop zal de bandschuurmachine niet bruusk laten remmen, maar laten uitlopen, samen met de motorrem stopt de bandschuurmachine binnen de 10 seconden. Reden: een schuurband mag niet bruusk remmen anders kan deze stuk springen en kan een gevaar voor de bediener opleveren. BS75200400E met zijn elektronische rem wordt de stoptijd nog aanzienlijk ingekort van 10 sec. naar 3 sec.



BS75200230



BS75200400



BS75200400E



INFO

Order nr.	800170300	800170302	800170305
Orig. nr.	BS75200400	BS75200400E	BS75200230
Spanning	V	3x400	230
Vermogen	kW	3	3
Afmetingen band	mm	75x2000	75x2000
Bandsnelheid	m/sec	29	29
Schuurbreedte	mm	75	75
Diameter drukwiel	mm	200	200
Gewicht	kg	75,00	75,00
Afmetingen (l x b x h)	mm	700x490x1130	700x490x1130
Prijs	€	765,00	775,00

SLIJPMACHINE VOOR DE VEELEISENDE GEBRUIKER.

Troeven:

- Krachtige motor
- Afschermingen van de slijpstenen in plaatstaal
- Uitgebalanceerde as met hoge kwaliteitslagers
- Robuuste as met grote asdiameter van ø 32 mm
- Zwaar lichaam verzekert een stabiel werken

Kenmerken:

- Onderhoudsvrije motor voor een continu gebruik
- Lichaam in gietaluminium
- Geluidsarme werking
- Start / stopknop met rode afdekknop
- Nullastspanning
- Iedere slijpmolen wordt afzonderlijk getest
- Geproduceerd volgens CE normen

Geleverd met:

- Twee slijpstenen, korrel 36 en korrel 60
- 2 stabiele en instelbare materiaalanslagen
- 2 grote regelbare oogbeschermingsglazen



Order nr.		794001150	794001200
Orig. nr.		ME15	ME20 230V
Spanning	V	230	230
Slijpsteenafm.(Ø x b x Ø as)	mm	150x25x32	200x32x32
Vermogen	W	520	900
Gewicht	kg	16,00	28,00
Afmetingen (l x b x h)	mm	471x261x254	526x320x310
Prijs	€	137,00	213,00

SLIJPMACHINE MET BORSTEL VOOR DE VEELEISENDE GEBRUIKER.

Troeven:

- Krachtige motor
- Afschermingen van de slijpsteen in plaatstaal
- Groot gedimensioneerde afscherming voor de borstel
- Uitgebalanceerde as met hoge kwaliteitslagers
- Robuuste as lmet grote asdiameter van ø 32 mm
- Zwaar lichaam verzekert een stabiel werken

Kenmerken:

- Onderhoudsvrije motor voor een continu gebruik
- Lichaam in gietaluminium
- Geluidsarme werking
- Start / stopknop met rode afdekknop
- Nullastspanning
- Iedere slijpmolen wordt afzonderlijk getest
- Geproduceerd volgens CE normen

Geleverd met:

- 1 slijpsteen, korrel 36; 1 borstel
- 2 stabiele en instelbare materiaalanslagen
- 2 grote regelbare oogbeschermingsglazen



Order nr.		794002150	794002200
Orig. nr.		ME15W 230V	ME20W 230V
Spanning	V	230	230
Slijpsteenafm.(Ø x b x Ø as)	mm	150x25x32	200x32x32
Vermogen	W	520	900
Borstelafmetingen (diameter x b x asgat)	mm	150x25x32	200x25x32
Gewicht	kg	15,00	27,00
Afmetingen (l x b x h)	mm	550x261x254	896x320x310
Prijs	€	149,00	225,00

NATDROOGSLIJPER VOOR DE VEELEISENDE GEBRUIKER.

Troeven:

- Om te slijpen
- Krachtige motor van 520 W
- Afscherming van de slijpsteen in plaatstaal
- Eenvoudig te reinigen reservoir
- Uitgebalanceerde as met hoge kwaliteitslagers
- Zwaar lichaam verzekert een stabiel werken

Kenmerken:

- Onderhoudsvrije motor voor een continu gebruik
- Lichaam in gietaluminium
- Geluidsarme werking
- Start / stopknop met rode afdekknop
- Nullastspanning
- Iedere slijpmolen wordt afzonderlijk getest
- Geproduceerd volgens CE normen

Geleverd met:

- 1 slijpstenen, korrel 36
- 1 Alu oxide witte slijpsteen
- 1 stabiele en instelbare materiaalanslag
- 2 grote regelbare oogbeschermingsglazen



Order nr.		794004150
Orig. nr.		ME15ES
Spanning	V	230
Slijpsteenafm.(Ø x b x Ø as)	mm	150x25x32
Vermogen	W	520
Afmetingen slijpsteen (diameter x b)	mm	200x40x20
Gewicht	kg	17,00
Afmetingen (l x b x h)	mm	555x285x325
Prijs	€	187,00

INFO

Bekijk het volledige en up-to-date aanbod

Surf naar www.vynckier.biz/slijpmachines



SCHIJFSCHUURMACHINE - Ø 300 MM.

Troeven:

- Robuust, duurzaam industrieel ontwerp met onderhoudsvrije motor
- Lange levensduur en rustige loop door uitgebalanceerde rotor met hoogwaardige kogellagers
- Verzwaarde aluminium slijpschijf voor een rustige loop
- Krachtige motor 1,1 kW
- Slijptafel is 0° tot 45° kantelbaar

Geschikt voor:

- Industrie, scholen en opleidingcentra
- Veel toepassingen
- Voor voorbereiden, fijn en gevormd slijpen

Geleverd met:

- Klitschijf
- Verstekaanslag 180° verstelbaar
- Nederlandstalige handleiding, opschriften, CE - kenmerk, en CE-attest volgens Machine richtlijn 2006/42/CE, en EMC Richtlijn 2014/30/CE

Tip: Wij raden het gebruik aan van steun- en klitschijven (velcro) bij vervanging van de schuur-schijf, voor een vlotte en eenvoudige schijfwissel. Optionele steunschijf 713357801.



► NEW

INFO



Order nr.		713101675
Orig. nr.		GB305D 400V
Spanning	V	3x400
Vermogen	kW	1,1
Diameter schijf	mm	305
Toerental	min-1	1450
Hoek van tafel	°	0-45
Uitgang voor afzuiging (diameter)		50
Gewicht	kg	26,50
Afmetingen (l x b x h)	mm	560x440x380
Prijs	€	384,00

AUTO TRANSFORMATOREN 400/230 V+N MET OMKASTING IP23.

Troeven:

- Standaard omkastung IP23
- Voorzien van klinkjes, om eenvoudig te verplaatsen
- Omkeerbaar 230/400V of 400/230V (opgepast 3F)
- Met koperen wikkelingen
- Temperatuurklasse E
- Isolatieklasse 1,1 KV
- Proefspanning 3 KV gedurende 1" - 50Hz
- Norm IEC 726
- Conform CE

Probleem:

U wenst een machine aan te kopen, maar u zit nog met 3x220V, blijkt dat de machinefabrikant niet langer zijn machines wenst om te bouwen naar 3x220V of vraagt hiervoor een veel te hoge prijs.

Oplossing:

Met deze transformatoren bouwt u eenvoudig een 3x400V machine om naar 3x220V, conform te CE wetgeving.



Order nr.		891600284	891567266	891567276	891567368	891600285	891600286
Vermogen	kVA	2	3	4	6.3	8	10
Stroom bij 400 V	A	2.9	4.3	5.7	9.1	11.5	14.4
Stroom bij 230 V	A	5	7.5	10	15.8	20	25.1
Breedte IP23	mm	265	265	265	310	310	370
Diepte IP23	mm	180/210	180/210	180/210	200/225	200/225	265/310
Hoogte IP23	mm	265	265	265	340	340	370
Gewicht	kg	10,70	13,30	18,00	22,80	26,30	38,40
Afmetingen (l x b x h)	mm	265x210x265	265x210x265	265x210x265	310x225x340	310x225x340	375x225x370
Prijs	€	306,00	348,00	379,00	460,00	494,00	639,00

DRAAGBARE BANDZAAGMACHINE ONDER HOEK VERSTELBAAR MET HOGE ZAAGPRECISIE, EN GELUIDSARM.

Troeven:

- Draagbaar
- SP11V zaagbeugel onder hoek verstelbaar van 0° tot 45°
- SP13V zaagbeugel onder hoek verstelbaar van 0° tot 60°
- Vario aandrijvingsmotor met lage toerental en koolstofborstels voor een 10x langere levensduur
- Gietijzeren machineklem.

Geschikt voor:

- Op werven, bouw, broeikas herstel, servicewagens, etc.
- Het zagen van buizen en profielen van staal, ijzer, lichte materialen

Standaard geleverd met:

- Bimetaal zaagblad.
- Materiaalaanslag
- Nederlandstalige handleiding, opschriften, CE-kenmerk, en CE-attest volgens Machine richtlijn 2006/42/CE, en EMC Richtlijn 2014/30/CE



SP11V

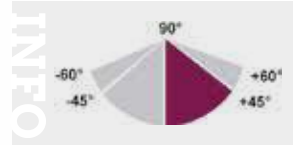

SP13V

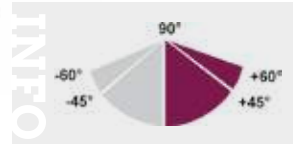

Order nr.	713300070	713300075
Orig. nr.	SP11V	SP13V
Variabele zaagsnelheden	Ja	Ja
Zaagsnelheid	m/min 30-80	30-80
Spanning	V 1x230	1x230
Vermogen	kW 0.85	1
Zaagcapaciteit rond 0°	mm 105	125
Zaagcapaciteit rond +45°	mm 65	85
Zaagcapaciteit rond +60°	mm	45
Zaagcapaciteit vierkant 0°	mm 100x100	125x125
Zaagcapaciteit vierkant +45°	mm 60x60	85x85
Zaagcapaciteit vierkant +60°	mm	45x45
Zaagcapaciteit rechthoek 0°	mm 100x100	125x125
Zaagcapaciteit rechthoek +45°	mm 60x65	85x85
Zaagcapaciteit rechthoek +60°	mm	45x50
Afmetingen zaaglint (l x h x d)	mm 1335x13x0.65	1440x13x0.65
Gewicht	kg 19,00	19,50
Afmetingen (l x b x h)	mm 650x290x450	720x300x420
Prijs	€ 569,00	649,00

LICHTE EN HANDIGE METAAL BANDZAAGMACHINE MET AUTOMATISCH DALEN ZAAGBEUGEL.

Troeven:

- Automatisch dalen van de zaagbeugel in 3 posities in stelbaar
- Heel betrouwbaar en degelijke kwaliteit
- Licht en voorzien van een ergonomische hendel

Geschikt voor:

- Universeel gebruik, in elke servicewagen, werkplaats, hobby, landbouwdoeleinden.

Standaard geleverd met:

- Bi-metaal lintzaag
- Materiaalaanslag.
- Nederlandstalige handleiding, opschriften, CE-kenmerk, en CE-attest volgens Machine richtlijn 2006/42/CE, en EMC Richtlijn 2014/30/CE



INFO Bekijk het volledige en up-to-date aanbod

Surf naar www.vynckier.biz/zaagmachines

Order nr.	713300100
Orig. nr.	S100G
Zaagsnelheid	m/min 45
Spanning	V 1x230
Vermogen	kW 0,37
Zaagcapaciteit rond 0°	mm 100
Zaagcapaciteit rond +45°	mm 65
Zaagcapaciteit vierkant 0°	mm 100x100
Zaagcapaciteit vierkant +45°	mm 60x60
Zaagcapaciteit rechthoek 0°	mm 100x150
Zaagcapaciteit rechthoek +45°	mm 60x100
Afmetingen zaaglint (l x h x d)	mm 1470x13x0,65
Gewicht	kg 23,00
Afmetingen (l x b x h)	mm 720x380x460
Prijs	€ 765,00

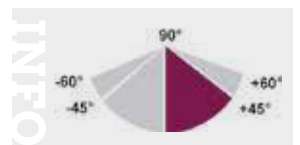

MOBIELE BANDZAAGMACHINE VOOR HET ZAGEN VAN METAAL EN KUNSTSTOF.

Troeven:

- Onder hoek verstelbaar -45° tot +60°
- Verrijdbare sokkel
- Met **krachtige en stille 1100 Watt motor**
- Daalvoeding; snelspanklemming
- Snelspanklemming

Geschikt voor:

- Lichte zaagwerkzaamheden, de veeleisende doe-het-zelver

Kenmerken:

- Precisie afwerking volgens Optimum normen.
- Automatische afslag na het doorzagen
- 3-voudige kogelgelagerde bandzaaggeleiding

Veiligheden:

- Uitgerust met een aparte noodstop, aparte start en stopknop
- 24V lage veiligheids spanning
- Snaarbehuizing alsook de zaagbeugel zijn voorzien van een veiligheidsschakelaar

Standaard geleverd met:

- Bi-metaal zaagblad 10-14 tpi; materiaal aanslag.
- Nederlandstalige handleiding, opschriften, CE - kenmerk, en CE-attest volgens Machine richtlijn 2006/42/CE, en EMC Richtlijn 2014/30/CE

Order nr.		713300131
Orig. nr.		S131GH
Zaagsnelheid	m/min	22-31-55
Hydraulische daalcilinder		Ja
Dubbele hoekverstelling		Ja
Spanning	V	1x230
Vermogen	kW	1,1
Zaagcapaciteit rond 0°	mm	128
Zaagcapaciteit rond -45°	mm	90
Zaagcapaciteit rond +45°	mm	90
Zaagcapaciteit rond +60°	mm	45
Zaagcapaciteit vierkant 0°	mm	128x128
Zaagcapaciteit vierkant -45°	mm	90x90
Zaagcapaciteit vierkant +45°	mm	90x90
Zaagcapaciteit vierkant +60°	mm	45x45
Zaagcapaciteit rechthoek 0°	mm	100x145
Zaagcapaciteit rechthoek -45°	mm	70x85
Zaagcapaciteit rechthoek +45°	mm	70x85
Zaagcapaciteit rechthoek +60°	mm	45x56
Afmetingen zaaglint (l x h x d)	mm	1638x13x0,65
Gewicht	kg	78,00
Afmetingen (l x b x h)	mm	1050x450x550
Prijs	€	929,00

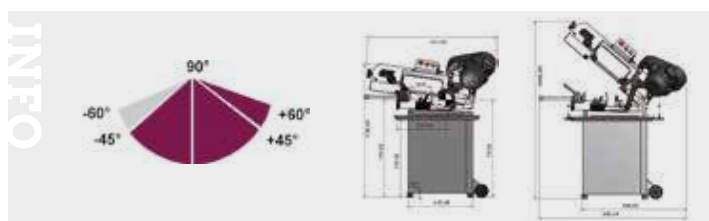

EENVOUDIGE EN STEVIGE BANDZAAGMACHINE MET ONDER VERSTEK INSTELBARE ZAAGBEUGEL 0° TOT 60°.

Troeven:

- Regelbare zaagsnelheden van 22 tot 65 m/min
- Onder hoek verstelbaar 0° tot 60°
- Krachtige en stille motor 1,1 kW
- Directe, instelbare koeling op het zaagblad
- Snelspanklemming

Geschikt voor:

- Het zagen van buizen en profielen van staal en roestvrij staal

Kenmerken:

- Stabiele gietijzeren uitvoering
- Drukknop in de hendel voor het activeren en stoppen van de zaag
- Kogelgelagerde zaagbladgeleiding
- Ergonomisch en gebruiksvriendelijk bedieningspaneel met aparte noodstop, schakelaar voor de koelpomp en potentiometer voor de variabele toerental

Veiligheden:

- Gebruikersvriendelijke veiligheidsschakelaar met laagspanningsbeveiliging en motorbeveiliging
- Aparte noodstop, aparte start en stopknop

Standaard geleverd met

- Sokkel, koelpomp, Bi-metalen zaagblad, materiaal aanslag
- Nederlandstalige handleiding, opschriften, CE - kenmerk, en CE-attest volgens Machine richtlijn 2006/42/CE, en EMC Richtlijn 2014/30/CE

Order nr.		713300150
Orig. nr.		S150G VARIO
Variabele zaagsnelheden		Ja
Zaagsnelheid	m/min	20-65
Koelvloeistofsysteem		Ja
Spanning	V	1x230
Vermogen	kW	1,1
Zaagcapaciteit rond 0°	mm	150
Zaagcapaciteit rond +45°	mm	105
Zaagcapaciteit rond +60°	mm	65
Zaagcapaciteit vierkant 0°	mm	150x150
Zaagcapaciteit vierkant +45°	mm	105x105
Zaagcapaciteit vierkant +60°	mm	65x65
Zaagcapaciteit rechthoek 0°	mm	150x160
Zaagcapaciteit rechthoek +45°	mm	105x130
Zaagcapaciteit rechthoek +60°	mm	65x65
Afmetingen zaaglint (l x h x d)	mm	1735x13x0,90
Gewicht	kg	100,00
Afmetingen (l x b x h)	mm	1130x570x840
Prijs	€	1.349,00



Aparte startknop, aparte stopknop, apartenoodstop, schakelaar koelpomp, potentiometer Vario drive 20-62 m/min

MOBIELE, ROBUUSTE BANDZAAGMACHINE VOOR DE METAALBEWERKING MET TRAPLOOS REGELBARE ZAAGDRUK.

Troeven:

- Zaagvoeding door traploos regelbare hydraulische cilinder
- 4 zaagsnelheden 21 / 33.5 / 45 / 50 m/min **door het verleggen van riemen / snaren**
- Grote zaagcapaciteit door zaagbeugel en groot gedimensioneerde loopwielen
- Zaagvoeding door traploos regelbare hydraulische cilinder
- Koelmiddelinrichting

Geslacht voor:

- Bouwwerven, service wagens

Kenmerken:

- Zagen onder verstek mogelijk dank zij het in het verstek plaatsen van de klem van 0° tot 45°.
- Stabiele gietijzeren uitvoering.
- Precisie afwerking volgens Optimum normen
- Automatische afslag na het einde van de zaagcyclus.
- Krachtige terughaalveer
- Krachtige en stille motor 0.75 kW
- Met handvat en wielen om eenvoudig te transporteren
- Zaagborstel voor het reinigen van het zaagblad
- Zaagbandgeleiding:
 - 3-punts kogelgelagerde geleiding
 - Uitstekende bandloop met optimale zaagsnede
 - Borstel voor het reinigen van de spanen
- Snelspan machineklem
- Koelmiddelinrichting
 - In onderstel geïntegreerd
 - Inhoud 11 liter
 - Directe, instelbare koeling op het zaagblad.
- Zowel in 1x230V als 3x400V beschikbaar

Standaard geleverd met:

- Mobiele sokkel,
- Koelpomp
- Bi-metalen zaagblad
- Materiaalaanslag.
- Nederlandstalige handleiding, opschriften, CE - kenmerk, en CE-attest volgens Machine richtlijn 2006/42/CE, en EMC Richtlijn 2014/30/CE



S181 400V

INFO

90°
-60° +60°
-45° +45°

Koelmiddelinrichting

Transporthendel en wielen

Zaaggeleiding met borstel

Snelspan machineklem

Order nr.		713300185	713300181
Orig. nr.		S181-230V	S181-400V
Zaagsnelheid	m/min	21/33,5/45/50	21/33,5/45/50
Hydraulische daalcilinder		Ja	Ja
Koelvloeistofsysteem		Ja	Ja
Spanning	V	1x230	3x400
Vermogen	kW	0,75	0,75
Zaagcapaciteit rond 0°	mm	180	180
Zaagcapaciteit rond +45°	mm	110	110
Zaagcapaciteit vierkant 0°	mm	180x180	180x180
Zaagcapaciteit vierkant +45°	mm	110x110	110x110
Zaagcapaciteit rechthoek 0°	mm	180x240	180x240
Zaagcapaciteit rechthoek +45°	mm	110x170	110x170
Afmetingen zaaglint (l x h x d)	mm	2362x19x0,90	2362x19x0,90
Gewicht	kg	130,00	130,00
Afmetingen (l x b x h)	mm	1300x460x1080	1300x460x1080
Prijs	€	1.579,00	1.635,00

MOBIELE, ROBUUSTE BANDZAAGMACHINE MET TANDWIELOVERBRENGING MET TRAPLOOS REGELBARE ZAAGDRUK.

Troeven:

- Grote zaagcapaciteiten
- Met **tandwieloverbrenging** met 3 instelbare zaagsnelheden 39 / 66 / 82 m/min
- Daalvoeding door traploos regelbare hydraulische cilinder
- Onder hoek verstelbaar 0° tot 45°
- Met ingebouwde koelpomp in de voet
- Met handvat en wielen om eenvoudig te transporteren

Geschikt voor:

- Bouwwerven, service wagens

Kenmerken:

- Groot gedimensioneerde loopwielen
- Zagen onder verstek mogelijk dank zij het in het verstek plaatsen van de klem van 0° tot 45°
- Stabiele gietijzere uitvoering
- Precisie afwerking volgens Optimum normen
- Automatische afslag na het einde van de zaagcyclus
- Krachtige terughaalveer
- Krachtige en stille motor 0,75 kW
- Zaagborstel voor het reinigen van het zaagblad
- Zaagbandgeleiding: 5-punts kogelgelagerde geleiding, uitstekende bandloop met optimale zaagsnede
- Koelmiddelrijsrichting in onderstel geïntegreerd, inhoud 11 liter, directe, instelbare koeling op het zaagblad

Standaard geleverd met:

- Mobiele sokkel
- Koelpomp
- Bi-metalen zaagblad
- Materiaalaanslag,
- Nederlandstalige handleiding, opschriften, CE - kenmerk, en CE-attest volgens Machine richtlijn 2006/42/CE, en EMC Richtlijn 2014/30/EU



S181G 400V

INFO

Koelmiddelrijsrichting

Zaagbandgeleiding

3 zaagsnelheden

Snelspan machineklem

Order nr.	713300186	713300182
Orig. nr.	S181G-230V	S181G-400V
Zaagsnelheid	m/min	39/66/82
Hydraulische daalcilinder	Ja	Ja
Koelvloeistofsysteem	Ja	Ja
Spanning	V	1x230
Vermogen	kW	0,75
Zaagcapaciteit rond 0°	mm	180
Zaagcapaciteit rond +45°	mm	110
Zaagcapaciteit vierkant 0°	mm	180x180
Zaagcapaciteit vierkant +45°	mm	110x110
Zaagcapaciteit rechthoek 0°	mm	180x240
Zaagcapaciteit rechthoek +45°	mm	110x170
Afmetingen zaaglint (l x h x d)	mm	2362x19x0,90
Gewicht	kg	130,00
Afmetingen (l x b x h)	mm	1300x460x1118
Prijs	€	1.745,00

MOBIELE, ROBUUSTE BANDZAAGMACHINE MET TANDWIELOVERBRENGING MET TRAPLOOS REGELBARE ZAAGDRUK.

Troeven:

- Grote zaagcapaciteiten
- Met **tandwieloverbrenging**
- Twee zaagsnelheden 44 / 88 m/min
- Daalvoeding door traploos regelbare hydraulische cilinder
- Onder hoek verstelbaar 0° tot 45°
- Met ingebouwde koelpomp in de voet
- Met handvat en wielen om eenvoudig te transporteren

Geslacht voor:

- Bouwwerven, service wagens

Kenmerken:

- Groot gedimensioneerde loopwielen
- Zagen onder verstek mogelijk dankzij het in het verstek plaatsen van de klem van 0° tot 45°
- Stabiele gietijzeren uitvoering
- Precisie afwerking volgens Optimum normen
- Automatische afslag na het einde van de zaagcyclus
- Krachtige terughaalveer
- Krachtige en stille tweesnelheidsmotor 0,55 / 0,75 kW
- Zaagborstel voor het reinigen van het zaagblad
- Zaagbandgeleiding: 5-punts kogelgelagerde geleiding, uitstekende bandloop met optimale zaagsnede
- Koelmiddelinrichting in onderstel geïntegreerd, inhoud 11 liter, directe, instelbare koeling op het zaagblad

Veiligheden:

- Ergonomisch bedieningspaneel met **aparte noodstop, aparte start en stopknop**
- Nullastspanning
- Veiligheidsschakelaar in de zaagbeugel

Standaard geleverd met:

- Mobiele sokkel
- Koelpomp
- Bi-metalen zaagblad
- Materiaalaanslag.
- Nederlandstalige handleiding, opschriften, CE - kenmerk, en CE-attest volgens Machine richtlijn 2006/42/CE, en EMC Richtlijn 2014/30/EU



INFO



Order nr.		713300200
Orig. nr.		SD200G 400V
Zaagsnelheid	m/min	44 / 88
Hydraulische daalcilinder		Ja
Koelvloeistofsysteem		Ja
Spanning	V	3x400
Vermogen	kW	0,55/0,75
Zaagcapaciteit rond 0°	mm	180
Afmetingen zaaglint (l x h x d)	mm	2362x19x0,90
Zaagcapaciteit rond +45°	mm	110
Zaagcapaciteit vierkant 0°	mm	180x180
Zaagcapaciteit vierkant +45°	mm	150x150
Zaagcapaciteit rechthoek 0°	mm	180x240
Zaagcapaciteit rechthoek +45°	mm	110x170
Gewicht	kg	130,00
Afmetingen (l x b x h)	mm	1314x464x1107
Prijs	€	1.635,00

STATIONAIRE, ROBUUSTE BANDZAAGMACHINE ONDER HOEK VERSTELBAAR MET 2 ZAAGSNELHEDEN.

Troeven:

- Tandwieloverbrenging
- Daalvoeding door traploos regelbare hydraulische cilinder
- Onder hoek verstelbaar 0° tot 45°
- Snelspanklemming
- Koelvloeistofsysteem met koelpomp

Geschied voor:

- Werkplaatsen, onderhoudsdiensten, opleidingcentra en scholen

Kenmerken:

- Met 2 instelbare zaagsnelheden 40 / 80 m/min
- Grote zaagcapaciteit door zaagbeugel en groot gedimensioneerde loopwielen
- Zagen onder verstek mogelijk dankzij het in het verstek plaatsen van de zaagbeugel van 0° tot 45°
- Stabiele gietijzeren spanklem met snelspan klemming
- Robuuste machineonderstel garandeert stabiliteit
- Precisie afwerking volgens Optimum normen
- Automatische afslag na het einde van de zaagcyclus
- Krachtige terughaalveer
- 5-punts kogelgelageerde zaagbladgeleiding
- Directe, instelbare koeling op het zaagblad
- Met ingebouwde koelpomp
- Krachtige en stille motor
- Zaagborstel voor het reinigen van het zaagblad
- Andere voltages: 3 x 220 V en 3 x 440 V op aanvraag

Veiligheden:

- Ergonomisch bedieningspaneel met aparte noodstop, aparte start en stopknop
- Nullastspanning
- Veiligheidsschakelaar in de zaagbeugel

Standaard geleverd met:

- Sokkel
- Koelpomp
- Bi-metalen zaagblad
- Materiaalaanslag
- Nederlandstalige handleiding, opschriften, CE - kenmerk, en CE-attest volgens Machine richtlijn 2006/42/CE, en EMC Richtlijn 2014/30/CE

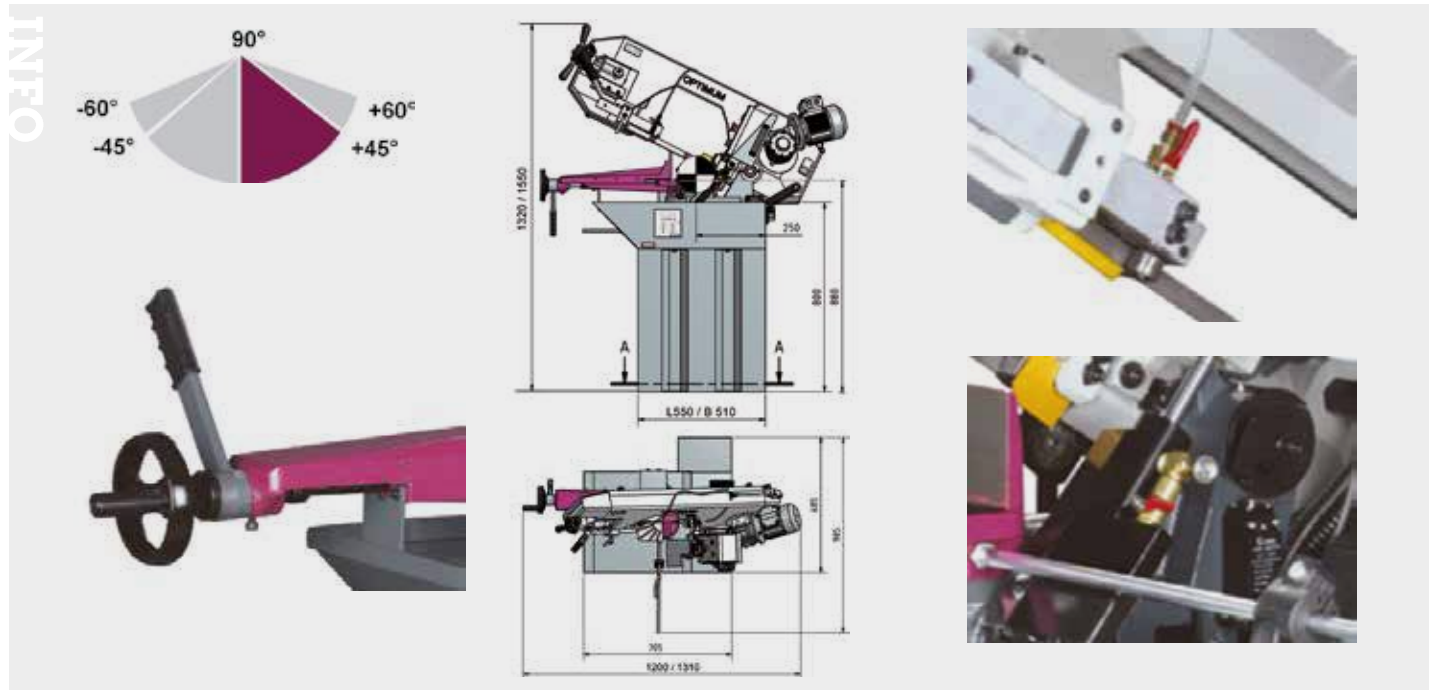

Order nr.		713300210
Orig. nr.		S210G-400V
Zaagsnelheid	m/min	40/80
Hydraulische daalcilinder		Ja
Koelvloeistofsysteem		Ja
Spanning	V	3x400
Vermogen	kW	0,75
Zaagcapaciteit rond 0°	mm	170
Zaagcapaciteit rond +45°	mm	125
Zaagcapaciteit vierkant 0°	mm	140x140
Zaagcapaciteit vierkant +45°	mm	125x125
Zaagcapaciteit rechthoek 0°	mm	140x190
Zaagcapaciteit rechthoek +45°	mm	95x140
Afmetingen zaaglint (l x h x d)	mm	2080x20x0,90
Gewicht	kg	152,00
Afmetingen (l x b x h)	mm	1300x580x900
Prijs	€	2.149,00

STATIONAIRE, ROBUUSTE BANDZAAGMACHINE, ONDER HOEK VERSTELBAAR TOT 60°, MET 2 ZAAGSNELHEDEN.

Troeven:

- Met versterkte zaagbeugel
- Met **zaagbladhoogte 27 mm**
- Onder hoek verstelbaar tot 60°
- Daalvoeding door traploos regelbare hydraulische cilinder
- Koelsysteem met koelpomp

Geschikt voor:

- Iedere werkplaats, montagebedrijven, onderhoudsdienst, scholen en opleidingcentra, algemene industrie

Kenmerken:

- Beste prijs-kwaliteitsverhouding voor zaagmachine met zaagblad hoogte 27 mm
- Met 2 instelbare zaagsnelheden 45/90 m/min
- Grote zaagcapaciteit door zaagbeugel en groot gedimensioneerde loopwielen
- Zaagvoeding door traploos regelbare hydraulische cilinder
- Zagen onder verstek mogelijk dankzij het in het verstek plaatsen van de zaagbeugel van 0° tot 60°
- Stabiele gietijzeren spanklem met snelspan klemming
- Zaagbladspanning duidelijk afleesbaar door geïnstalleerde manometer
- Robuuste machineonderstel garandeert stabiliteit
- Ergonomische geplaatst bedieningsbord met aparte noodstop, , aparte start-stopknop, koelmiddelschakelaar en keuzeschakelaar twee snelheden of potentiometer (enkel Vario modellen)
- Precisie afwerking volgens Optimum normen
- Automatische afslag na het einde van de zaagcyclus
- Krachtige terughaalveer
- 5-punts kogelgelageerde zaagbladgeleiding
- Directe, instelbare koeling op het zaagblad
- Met ingebouwde koelpomp
- Krachtige en stille motor
- Zaagborstel voor het reinigen van het zaagblad
- Andere voltages: 3x220V en 3x440V op aanvraag

Veiligheden:

- Ergonomisch bedieningspaneel met aparte noodstop, aparte start en stopknop
- Nullastspanning
- Veiligheidsschakelaar in de zaagbeugel

Standaard geleverd met:

- Sokkel
- Koelpomp
- Bi-metalen zaagblad
- Materiaalaanslag.
- Nederlandstalige handleiding, opschriften, CE - kenmerk, en CE-attest volgens Machine richtlijn 2006/42/CE, en EMC Richtlijn 2014/30/CE

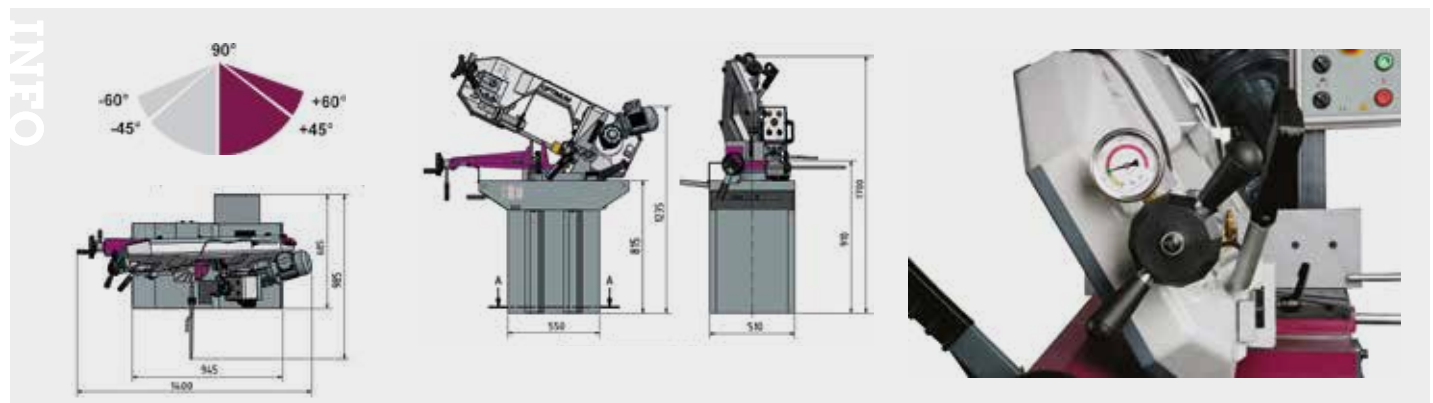

Order nr.		713300260
Orig. nr.		S275N 400V
Spanning	V	3x400
Zaagcapaciteit rond 0°	mm	225
Vermogen	kW	1.1
Afmetingen zaaglint (l x h x d)	mm	2480x27x0.9
Werkhoogte	mm	910
Zaagcapaciteit rond +45°	mm	145
Zaagcapaciteit rond +60°	mm	90
Zaagcapaciteit vierkant 0°	mm	170x170
Zaagcapaciteit vierkant +45°	mm	145x145
Zaagcapaciteit vierkant +60°	mm	90x90
Zaagcapaciteit rechthoek 0°	mm	150x245
Zaagcapaciteit rechthoek +45°	mm	145x180
Zaagcapaciteit rechthoek +60°	mm	90x120
Gewicht	kg	185,00
Afmetingen (l x b x h)	mm	1360x580x880
Prijs	€	2.255,00

STATIONAIRE, ROBUUSTE BANDZAAGMACHINE, ONDER HOEK VERSTELBAAR TOT 60°, MET VARIABLE SNELHEID.

Troeven:

- Met versterkte zaagbeugel
- Met **zaagbladhoogte 27 mm**
- Onder hoek verstelbaar tot 60°
- Met **variabele zaagsnelheden 20 – 90 m/min**
- Daalvoeding door traploos regelbare hydraulische cilinder
- Koelsysteem met koelpomp

Geschikt voor:

- Iedere werkplaats, montagebedrijven, onderhoudsdienst, scholen en opleidingscentra, algemene industrie

Kenmerken:

- Beste prijs-kwaliteitsverhouding voor zaagmachine met zaagblad hoogte 27 mm
- Grote zaagcapaciteit door zaagbeugel en groot gedimensioneerde loopwielen
- Zaagvoeding door traploos regelbare hydraulische cilinder
- Zagen onder verstek mogelijk dankzij het in het verstek plaatsen van de zaagbeugel van 0° tot 60°
- Stabiele gietijzeren spanklem met snelspan klemming
- Zaagbladspanning duidelijk afleesbaar door geïnstalleerde manometer
- Robuuste machineonderstel garandeert stabiliteit
- Ergonomische geplaatst bedieningsbord met aparte noodstop, aparte start-stopknop, koelmiddelschakelaar en keuzeschakelaar twee snelheden of potentiometer (enkel Vario modellen)
- Precisie afwerking volgens Optimum normen
- Automatische afslag na het einde van de zaagcyclus
- Krachtige terughaalveer
- 5-punts kogelgelageerde zaagbladgeleiding
- Directe, instelbare koeling op het zaagblad
- Met ingebouwde koelpomp
- Krachtige en stille motor
- Zaagborstel voor het reinigen van het zaagblad

Veiligheden:

- Ergonomisch bedieningspaneel met aparte noodstop, aparte start en stopknop
- Nullastspanning
- Veiligheidsschakelaar in de zaagbeugel

Standaard geleverd met:

- Sokkel
- Koelpomp
- Bi-metalen zaagblad
- Materiaalaanslag.
- Nederlandstalige handleiding, opschriften, CE - kenmerk, en CE-attest volgens Machine richtlijn 2006/42/CE, en EMC Richtlijn 2014/30/CE



01 MACHINES

02 AUTO

03 WORKSHOP

04 EQUIPMENT

05 TOOLS

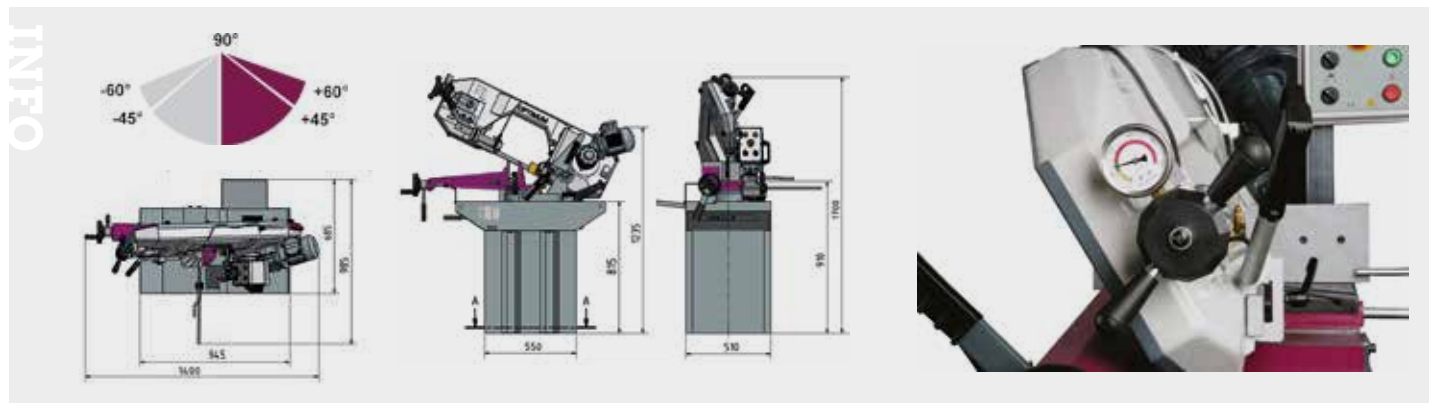

Order nr.		713300265
Orig. nr.		S275NV 230V
Spanning	V	1x230
Zaagcapaciteit rond 0°	mm	225
Vermogen	kW	1.5
Afmetingen zaaglint (l x h x d)	mm	2480x27x0.9
Werkhoogte	mm	910
Zaagcapaciteit rond +45°	mm	145
Zaagcapaciteit rond +60°	mm	90
Zaagcapaciteit vierkant 0°	mm	170x170
Zaagcapaciteit vierkant +45°	mm	145x145
Zaagcapaciteit vierkant +60°	mm	90x90
Zaagcapaciteit rechthoek 0°	mm	150x245
Zaagcapaciteit rechthoek +45°	mm	145x180
Zaagcapaciteit rechthoek +60°	mm	90x120
Gewicht	kg	185,00
Afmetingen (l x b x h)	mm	1360x580x880
Prijs	€	2.359,00

STATIONAIRE, ROBUUSTE BANDZAAGMACHINE, ONDER HOEK VERSTELBAAR TOT 60°, MET VARIABLE ZAAGSNELHEDEN 15 - 100 M/MIN 400 V.

Troeven:

- Zaagbladhoogte 27 mm
- Met **Siemens Sinamics frequentieregelaar 15-100 m/min 400 V**
- Zaaggeleidingen voorzien van hardmetalen plaatjes
- Onder hoek verstelbaar tot 60°
- Daalvoeding door traploos regelbare hydraulische cilinder
- Koelsysteem met koelpomp

Geschikt voor:

- Iedere werkplaats, montagebedrijven, onderhoudsdienst, scholen en opleidingcentra, algemene industrie

Kenmerken:

- Grote zaagcapaciteit door zaagbeugel en groot gedimensioneerde loopwielen
- Zaagvoeding door traploos regelbare hydraulische cilinder
- Zagen onder verstek mogelijk dank zij het in het verstek plaatsen van de zaagbeugel van 0° tot 60°.
- Stabiele gietijzeren spanklem met snelspan klemming
- Zaagbladspanning duidelijk afleesbaar door geïnstalleerde manometer
- Robuuste machineonderstel garandeert stabiliteit
- Ergonomische geplaatst bedieningsbord met aparte noodstop, aparte start-stopknop, koelmiddelschakelaar en potentiometer
- Precisie afwerking volgens Optimum normen
- Automatische afslag na het einde van de zaagcyclus
- Krachtige terughaalveer
- 5-punts kogelgelageerde zaagbladgeleiding
- Directe, instelbare koeling op het zaagblad
- Met ingebouwde koelpomp
- Krachtige en stille motor
- Zaagborstel voor het reinigen van het zaagblad

Veiligheden:

- Ergonomisch bedieningspaneel met aparte noodstop, aparte start en stopknop
- Nullastspanning
- Veiligheidsschakelaar in de zaagbeugel
- Volgens DIN EN55011: EMC Klasse 2

Standaard geleverd met:

- Sokkel
- Koelpomp
- Bi-metalen zaagblad
- Materiaalaanslag
- Nederlandstalige handleiding, opschriften, CE - kenmerk, en CE-attest volgens Machine richtlijn 2006/42/CE, en EMC Richtlijn 2014/30/CE

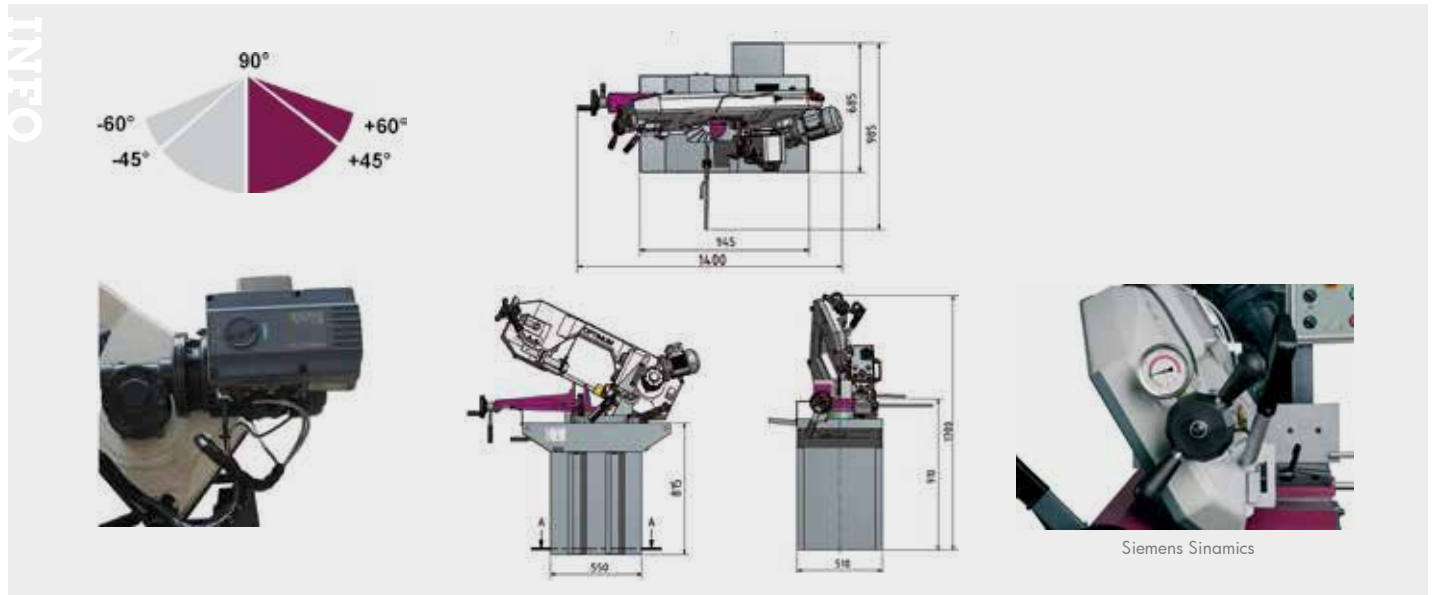

Order nr.		713290250
Orig. nr.		SD281V 400V
Variabele zaagsnelheden		Ja
Zaagsnelheid	m/min	15 - 100
Hydraulische daalcilinder		Ja
Koelvloeistofstelsysteem		Ja
Spanning	V	3x400
Vermogen	kW	1.5
Zaagcapaciteit rond 0°	mm	225
Zaagcapaciteit rond +45°	mm	155
Zaagcapaciteit rond +60°	mm	90
Zaagcapaciteit vierkant 0°	mm	190x190
Zaagcapaciteit vierkant +45°	mm	155x155
Zaagcapaciteit vierkant +60°	mm	90x90
Zaagcapaciteit rechthoek 0°	mm	150x235
Zaagcapaciteit rechthoek +45°	mm	155x210
Zaagcapaciteit rechthoek +60°	mm	90x120
Afmetingen zaaglint (l x h x d)	mm	2480x27x0.9
Werkhoogte	mm	910
Gewicht	kg	185,00
Afmetingen (l x b x h)	mm	1400x685x1300
Prijs	€	3.825,00

STATIONAIRE, ROBUUSTE BANDZAAGMACHINE ONDER DUBBEL VERSTEK VAN -45° TOT +60° MET 2 ZAAGSNELHEDEN.

Troeven:

- Zaagbladhoogte 27 mm
- Onder **dubbel verstek van -45° tot +60°**
- Daalvoeding door traploos regelbare hydraulische cilinder
- Koelsysteem met koelpomp

Geschikt voor:

- Iedere werkplaats, montagebedrijven, onderhoudsdienst, scholen en opleidingcentra, algemene industrie

Kenmerken:

- Met 2 instelbare zaagsnelheden 45 / 90 m/min
- Grote zaagcapaciteit door zaagbeugel en groot gedimensioneerde loopwielen
- Zagen onder verstek mogelijk dankzij het in het verstek plaatsen van de zaagbeugel van -45° tot +60°
- Stabiele gietijzeren spanklem met snelspan klemming
- Zaagbladspanning duidelijk afleesbaar door geïnstalleerde manometer
- Robuuste machineonderstel garandeert stabiliteit
- Ergonomische geplaatst bedieningsbord met aparte noodstop, aparte start-stopknop, koelmiddelschakelaar en keuzeschakelaar twee snelheden
- Precisie afwerking volgens Optimum normen
- Automatische afslag na het einde van de zaagcyclus
- Krachtige terughaalveer
- 5-punts kogelgelagereerde zaagbladgeleiding
- Directe, instelbare koeling op het zaagblad
- Met ingebouwde koelpomp
- Krachtige en stille motor
- Andere voltages: 3 x 220 V en 3 x 440 V op aanvraag

Veiligheden:

- Ergonomisch bedieningspaneel met aparte noodstop, aparte start en stopknop
- Nullastspanning
- Veiligheidsschakelaar in de zaagbeugel

Standaard geleverd met

- Sokkel:
- Koelpomp
- Bi-metalen zaagblad
- Materiaalaanslag
- Nederlandstalige handleiding, opschriften, CE - kenmerk, en CE-attest volgens Machine richtlijn 2006/42/CE, en EMC Richtlijn 2014/30/CE

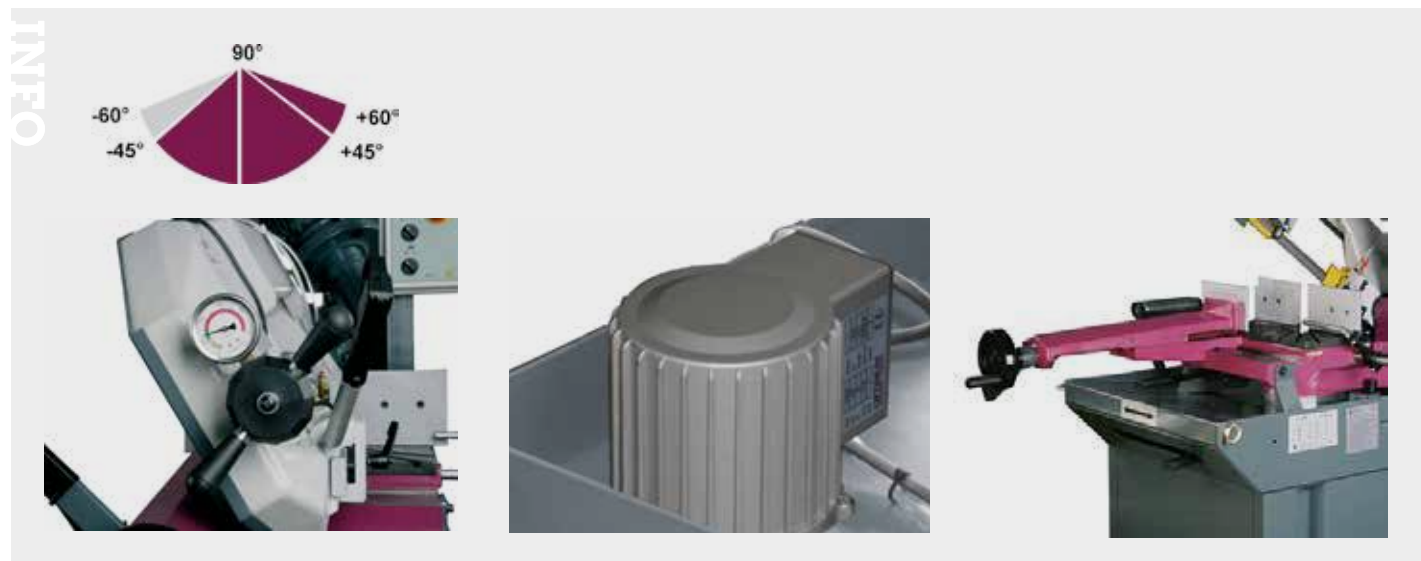

Order nr.		713300285
Orig. nr.		S285DG
Zaagsnelheid	m/min	45/90
Hydraulische daalcilinder		Ja
Koelvloeistofsysteem		Ja
Dubbele hoekverstelling		Ja
Spanning	V	3x400
Vermogen	kW	1,1
Zaagcapaciteit rond 0°	mm	225
Zaagcapaciteit rond -45°	mm	150
Zaagcapaciteit rond +45°	mm	150
Zaagcapaciteit rond +60°	mm	90
Zaagcapaciteit vierkant 0°	mm	180x180
Zaagcapaciteit vierkant -45°	mm	150x150
Zaagcapaciteit vierkant +45°	mm	150x150
Zaagcapaciteit vierkant +60°	mm	90x90
Zaagcapaciteit rechthoek 0°	mm	150x245
Zaagcapaciteit rechthoek -45°	mm	120x150
Zaagcapaciteit rechthoek +45°	mm	150x190
Zaagcapaciteit rechthoek +60°	mm	90x180
Afmetingen zaaglint (l x h x d)	mm	2480x27x0,90
Werkhoogte	mm	980
Gewicht	kg	295,00
Afmetingen (l x b x h)	mm	1460x730x1060
Prijs	€	3.735,00

STATIONAIRE, ROBUUSTE BANDZAAGMACHINE ONDER DUBBEL VERSTEK VAN -45° TOT +60° MET 2 ZAAGSNELHEDEN.

Troeven:

- Zaagbladhoogte 27 mm
- Onder dubbel verstek -45° tot +60°
- Regelbare **daalvoeding in paneel**
- Koelsysteem met koelpomp
- Zaaggeleiding met **hardmetalen plaatjes**

Geschikt voor:

- Iedere werkplaats, montagebedrijven, onderhoudsdiensten, scholen en opleidingscentra, algemene industrie

Kenmerken:

- Met 2 instelbare zaagsnelheden 35 / 70 m/min
- SD300V met **Siemens Sinamics frequentieregelaar 15-100 m/min 400V**
- Grote zaagcapaciteit door zaagbeugel en groot gedimensioneerde loopwielen
- Zagen onder verstek mogelijk dankzij het in het verstek plaatsen van de zaagbeugel van -45° tot +60°
- Stabiele gietijzeren spanklem met snelspan klemming
- Zaagbladspanning duidelijk afleesbaar door geïnstalleerde manometer
- Robuuste machineonderstel garandeert stabiliteit
- Aan de linkerzijde geïnstalleerde ondersteuningsrol, voor het ondersteunen van langere werkstukken
- Ergonomische geplaatst bedieningsbord met aparte noodstop, , aparte start-stopknop, koelmiddelschakelaar en keuzeschakelaar twee snelheden, keuzeschakelaar (manueel of in cyclus)
- Automatische afslag na het einde van de zaagcyclus
- Krachtige terughaalveer
- 5-punts kogelgelagete zaagbladgeleiding
- Directe, instelbare koeling op het zaagblad, met ingebouwde koelpomp
- Krachtige en stille motor
- Voorzien van een zaagborstel voor het reinigen van het zaagblad

Veiligheden:

- Ergonomisch bedieningspaneel met aparte noodstop, aparte start en stopknop
- Nullastspanning
- Tweede noodstop
- Veiligheidsschakelaar in de zaagbeugel
- Vergrendelbare hoofdschakelaar

Standaard geleverd met:

- Sokkel
- Koelpomp
- Bi-metalen zaagblad
- Materiaalaanslag 500 mm met mm schaalverdeling
- Spanen opvangbak
- Nederlandstalige handleiding, opschriften, CE - kenmerk, en CE-attest volgens Machine richtlijn 2006/42/CE, en EMC Richtlijn 2014/30/CE



S300DG



SD300V 400V

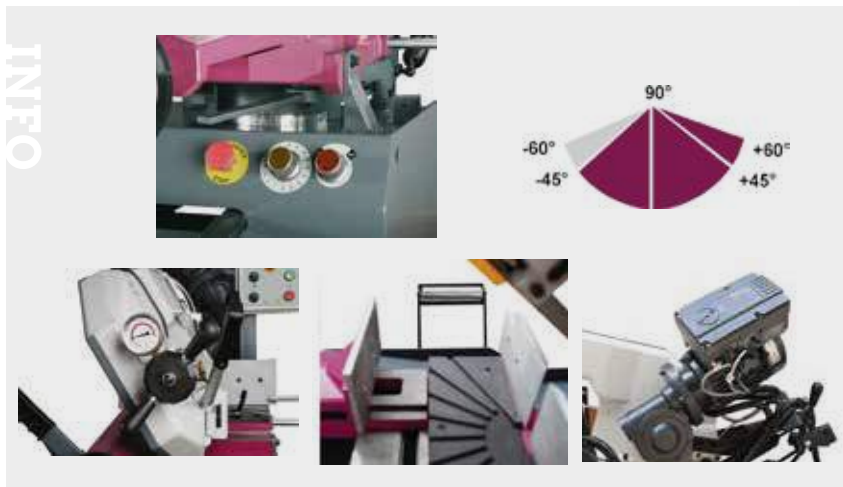

Order nr.		713290290	713290310
Orig. nr.		S300DG	SD300V 400V
Zaagsnelheid	m/min	35/70	15 - 100
Hydraulische daalcilinder		Ja	Ja
Koelvloeiostofstelsysteem		Ja	Ja
Dubbele hoekverstelling		Ja	Ja
Spanning	V	3x400	3x400
Vermogen	kW	1,5	1,5
Zaagcapaciteit rond 0°	mm	255	255
Zaagcapaciteit rond -45°	mm	215	215
Zaagcapaciteit rond +45°	mm	220	220
Zaagcapaciteit rond +60°	mm	135	135
Zaagcapaciteit vierkant 0°	mm	190x190	190x190
Zaagcapaciteit vierkant -45°	mm	190x190	190x190
Zaagcapaciteit vierkant +45°	mm	190x190	190x190
Zaagcapaciteit vierkant +60°	mm	135x135	135x135
Zaagcapaciteit rechthoek 0°	mm	190x310	190x310
Zaagcapaciteit rechthoek -45°	mm	135x190	135x190
Zaagcapaciteit rechthoek +45°	mm	190x200	190x200
Zaagcapaciteit rechthoek +60°	mm	135x135	135x135
Afmetingen zaaglint (l x h x d)	mm	2750x27x0,9	2750x27x0,9
Werkhoogte	mm	960	960
Gewicht	kg	335,00	280,00
Afmetingen (l x b x h)	mm	1720x730x1130	1680x700x1600
Prijs	€	4.295,00	5.790,00

STATIONAIRE, ROBUUSTE BANDZAAGMACHINE MET DRAAITAFEL ONDER DUBBEL VERSTEK VAN -45° TOT +60° MET VARIABLELE ZAAGSNELHEDEN 15 – 100 M/MIN.

Troeven:

- Zaagbladhoogte 27 mm
- Met **Siemens Sinamics frequentieregelaar 15-100 m/min 400V**
- Onder dubbel verstek -45° tot +60°
- Degelijke **gradenboog met grote schaalverdeling**
- Regelbare daalvoeding in paneel
- Koelsysteem met koelpomp

► NEW

Geschikt voor:

- Iedere werkplaats, montagebedrijven, onderhoudsdiensten, scholen en opleidingscentra, algemene industrie

Kenmerken:

- Grote zaagcapaciteit door zaagbeugel en groot gedimensioneerde loopwielen
- Zagen onder verstek mogelijk dankzij het in het verstek plaatsen van de zaagbeugel van -45° tot +60°
- Stabiele gietijzere spanklem met snelspan klemming
- Zaagbladspanning duidelijk afleesbaar door geïnstalleerde manometer
- Robuuste machineonderstel garandeert stabiliteit
- Aan de linkerzijde geïnstalleerde ondersteuningsrol, voor het ondersteunen van langere werkstukken
- Voorzien van een potentiometer
- Precisie afwerking volgens Optimum normen
- Automatische afslag na het einde van de zaagcyclus
- Krachtige terughalveer
- 5-punts kogelgelageerde zaagbladgeleiding
- Directe, instelbare koeling op het zaagblad
- Met ingebouwde koelpomp
- Krachtige en stille motor
- Voorzien van een zaagborstel voor het reinigen van het zaagblad

Veiligheden:

- Ergonomisch bedieningspaneel met aparte noodstop, aparte start en stopknop
- Nullastspanning
- Tweede noodstop
- Veiligheidsschakelaar in de zaagbeugel
- Vergrendelbare hoofdschakelaar

Standaard geleverd met:

- Sokkel
- Koelpomp
- Bi-metalen zaagblad
- Materiaalaanslag 500 mm met mm schaalverdeling.
- Spanen opvangbak
- Nederlandstalige handleiding, opschriften, CE - kenmerk, en CE-attest volgens Machine richtlijn 2006/42/CE, en EMC Richtlijn 2014/30/CE



INFO

Order nr.		713290340
Orig. nr.		SD310V
Variabele zaagsnelheden		Ja
Zaagsnelheid	m/min	15~100
Hydraulische daalcilinder		Ja
Koelvloeistofsysteem		Ja
Dubbele hoekverstelling		Ja
Spanning	V	3x400
Vermogen	kW	1,5
Zaagcapaciteit rond 0°	mm	255
Zaagcapaciteit rond -45°	mm	190
Zaagcapaciteit rond +45°	mm	190
Zaagcapaciteit rond +60°	mm	110
Zaagcapaciteit vierkant 0°	mm	200x200
Zaagcapaciteit vierkant -45°	mm	140x140
Zaagcapaciteit vierkant +45°	mm	160x160
Zaagcapaciteit vierkant +60°	mm	110x110
Zaagcapaciteit rechthoek 0°	mm	200x270
Afmetingen zaaglint (l x h x d)	mm	2750x27x0,9
Gewicht	kg	380,00
Afmetingen (l x b x h)	mm	1680x700x1600
Prijs	€	6.720,00

STATIONAIRE, ROBUUSTE BANDZAAGMACHINE ONDER DUBBEL VERSTEK VAN -45° TOT +60° MET TWEE ZAAGSNELHEDEN.

Troeven:

- Zaagbladhoogte 27 mm
- Onder dubbel verstek -45° tot +60°
- Regelbare daalvoeding in paneel
- Koelsysteem met koelpomp

Geschikt voor:

- Iedere werkplaats, montagebedrijven, onderhoudsdienst, scholen en opleidingcentra, algemene industrie

Kenmerken:

- Met 2 zaagsnelheden 36 - 72 m/min dankzij tweesnelheidsmotor
- Zware gietijzere uitvoering
- Grote zaagcapaciteit door zaagbeugel en groot gedimensioneerde loopwielen
- Stabiele gietijzere spanklem met snelspan klemming.
- Zaagbladspanning duidelijk afleesbaar door geïnstalleerde manometer.
- Robuuste machineonderstel garandeert stabiliteit.
- Aan de linkerzijde geïnstalleerde ondersteuningsrol, voor het ondersteunen van langere werkstukken.
- Tweetrapsoverbrenging van de motor voor krachtige overbrenging van het motorvermogen.
- Krachtige en stille motor.
- Ergonomische geplaatst bedieningsbord met aparte noodstop, aparte start-stopknop, koelmiddelschakelaar en keuzeschakelaar twee snelheden, keuzeschakelaar (manueel of in cyclus)
- Automatische afslag na het einde van de zaagcyclus.
- Twee krachtige terughaalveren
- 5-punts kogelgelageerde zaagbladgeleiding.
- Directe, instelbare koeling op het zaagblad, met ingebouwde koelpomp.
- Voorzien van een zaagborstel voor het reinigen van het zaagblad

Veiligheden:

- Ergonomisch bedieningspaneel met aparte noodstop, aparte start en stopknop
- Nullastspanning
- Tweede noodstop
- Veiligheidsschakelaar in de zaagbeugel
- Vergrendelbare hoofdschakelaar

Standaard geleverd met

- Sokkel
- Koelpomp
- Bi-metalen zaagblad
- Materiaalaanslag 500 mm met mm schaalverdeling.
- Spanenopvangbak
- Nederlandstalige handleiding, opschriften, CE - kenmerk, en CE-attest volgens Machine richtlijn 2006/42/CE, en EMC Richtlijn 2014/30/CE

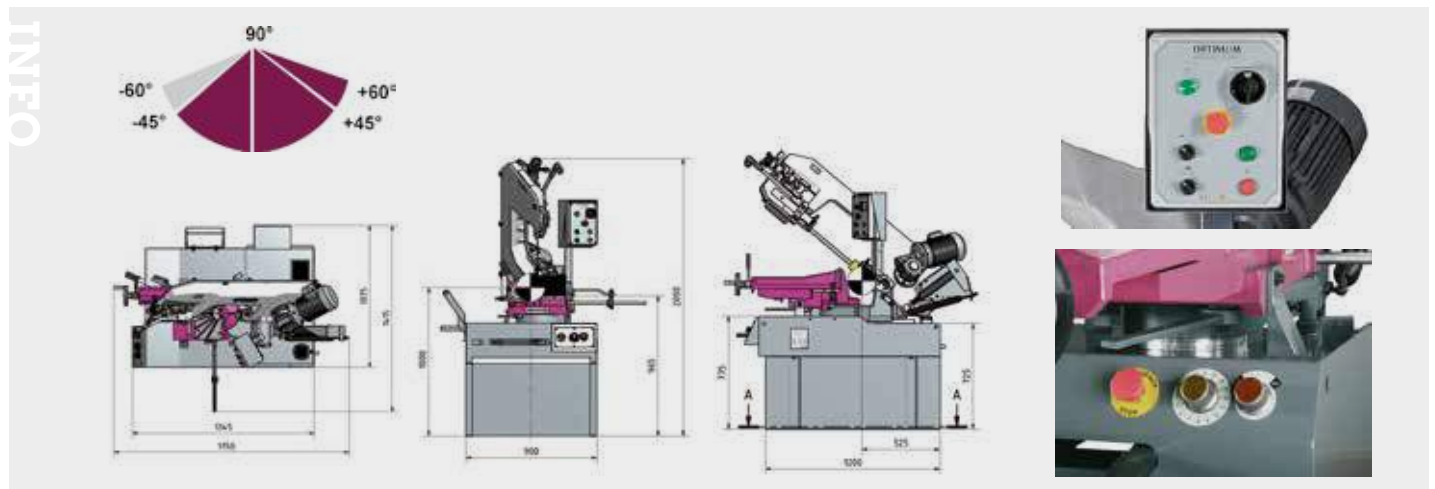

Order nr.		713290350
Orig. nr.		S350DG
Zaagsnelheid	m/min	36/72
Hydraulische daalcilinder		Ja
Koelvloestofstelsysteem		Ja
Dubbele hoekverstelling		Ja
Spanning	V	3x400
Vermogen	kW	2,2
Zaagcapaciteit rond 0°	mm	270
Zaagcapaciteit rond -45°	mm	230
Zaagcapaciteit rond +45°	mm	230
Zaagcapaciteit rond +60°	mm	140
Zaagcapaciteit vierkant 0°	mm	230x230
Zaagcapaciteit vierkant -45°	mm	170x170
Zaagcapaciteit vierkant +45°	mm	200x200
Zaagcapaciteit vierkant +60°	mm	140x140
Zaagcapaciteit rechthoek 0°	mm	230x350
Zaagcapaciteit rechthoek -45°	mm	140x200
Zaagcapaciteit rechthoek +45°	mm	210x220
Zaagcapaciteit rechthoek +60°	mm	140x200
Afmetingen zaaglint (l x h x d)	mm	2925x27x0,9
Werkhoogte	mm	965
Gewicht	kg	550,00
Afmetingen (l x b x h)	mm	1930x970x1120
Prijs	€	6.400,00

STATIONAIRE, ROBUUSTE HALFAUTOMATISCHE BANDZAAGMACHINE ONDER DUBBEL VERSTEK VAN -45° TOT +60° MET VARIABELE ZAAGSNELHEDEN.

► NEW

Troeven:

- Dubbel verstek -60° tot +45°
- In **halfautomatische uitvoering:**
 - Sluiten machineklem
 - Dalen zaagbeugel
 - Stijgen zaagbeugel
 - Openen machineklem
- Met **Siemens Sinamics frequentieregelaar 15-100 m/min 400V**
- Koelsysteem met koelpomp

Geschikt voor:

- Iedere werkplaats, montagebedrijven, onderhoudsdienst, scholen en opleidingscentra, algemene industrie

Kenmerken:

- Zware plaatstalen uitvoering
- Grote zaagcapaciteit door zaagbeugel en groot gedimensioneerde loopwielen
- Regelbare daalvoeding in paneel, alsook een tweede noodstop
- Zagen onder verstek mogelijk dankzij het in het verstek plaatsen van de zaagbeugel van -45° tot +60°
- Stabiele gietijzeren spanklem met snelspan klemming
- Zaagbladspanning duidelijk afleesbaar door geïnstalleerde manometer
- Robuuste machineonderstel garandeert stabiliteit
- Aan de linkerzijde geïnstalleerde ondersteuningsrol, voor het ondersteunen van langere werkstukken
- Tweetrapsoverbrenging van de motor voor krachtige overbrenging van het motorvermogen
- Krachtige en stille motor van 2,2 kW
- Ergonomisch geplaatst bedieningsbord met aparte noodstop, aparte start-stopknop, koelmiddelschakelaar en keuzeschakelaar (manueel of in cyclus)
- Precisie afwerking volgens Optimum normen
- Automatische afslag na het einde van de zaagcyclus
- Twee krachtige terughalveren
- 5-punts kogelgelageerde zaagbladgeleiding
- Directe, instelbare koeling op het zaagblad
- Met ingebouwde koelpomp
- Voorzien van een zaagborstel voor het reinigen van het zaagblad

Veiligheden:

- Ergonomisch bedieningspaneel met aparte noodstop, aparte start en stopknop
- Nullastspanning
- Tweede noodstop
- Volgens DIN EN55011: klasse 2
- Veiligheidsschakelaar in de zaagbeugel
- Vergrendelbare hoofdschakelaar

Standaard geleverd met:

- Sokkel
- Koelpomp
- Bi-metalen zaagblad
- Materiaalaanslag 500 mm met mm schaalverdeling.
- Spanenopvangbak
- Nederlandstalige handleiding, opschriften, CE - kenmerk, en CE-attest volgens Machine richtlijn 2006/42/CE en EMC Richtlijn 2014/30/CE

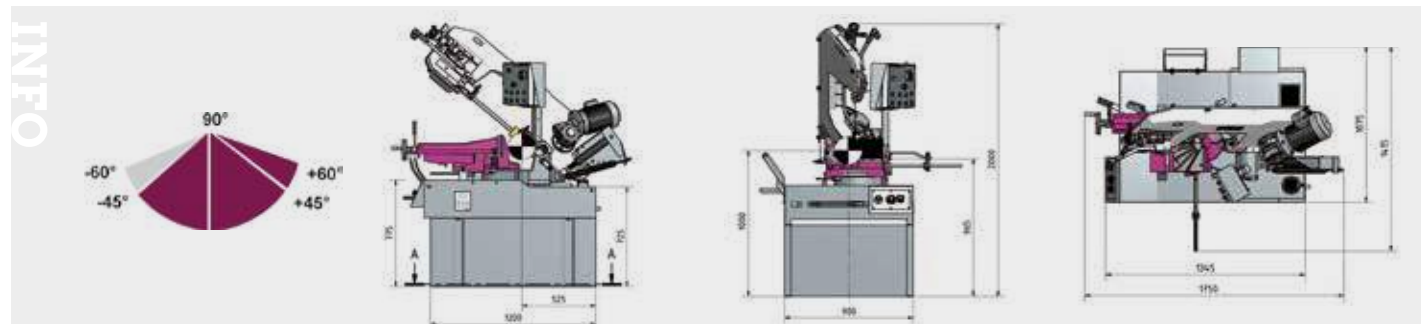

Order nr.		713290360
Orig. nr.		SD351AV
Variabele zaagsnelheden		Ja
Zaagsnelheid	m/min	15 - 100
Halfautomatisch		Ja
Koelvloestofstelsysteem		Ja
Dubbele hoekverstelling		Ja
Spanning	V	3x400
Vermogen	kW	2.2
Zaagcapaciteit rond 0°	mm	270
Zaagcapaciteit rond -45°	mm	230
Zaagcapaciteit rond +45°	mm	230
Zaagcapaciteit rond +60°	mm	140
Zaagcapaciteit vierkant 0°	mm	230x230
Zaagcapaciteit vierkant -45°	mm	170x170
Zaagcapaciteit vierkant +45°	mm	200x200
Zaagcapaciteit vierkant +60°	mm	140x140
Zaagcapaciteit rechthoek 0°	mm	230x350
Zaagcapaciteit rechthoek -45°	mm	140x200
Zaagcapaciteit rechthoek +45°	mm	210x220
Zaagcapaciteit rechthoek +60°	mm	140x220
Afmetingen zaaglint (l x h x d)	mm	2925x27x0.9
Werkhoogte	mm	1000
Gewicht	kg	600,00
Afmetingen (l x b x h)	mm	1750x1075x1420
Prijs	€	10.320,00

01 MACHINES

02 AUTO

03 WORKSHOP

04 EQUIPMENT

05 TOOLS

STATIONAIRE, ROBUUSTE BANDZAAGMACHINE ONDER DUBBEL VERSTEK VAN -45° TOT +60° MET 2 ZAAGSNELHEDEN.

Troeven:

- Met een **zaagbladhoogte 34 mm**
- Onder dubbel verstek -45° tot +60°
- Regelbare **daalvoeding in paneel**
- Koelsysteem met koelpomp
- Zaaggeleiding met **hardmetalen plaatjes**

Geschikt voor:

- Iedere werkplaats, montagebedrijven, onderhoudsdiensten, scholen en opleidingcentra, algemene industrie

Kenmerken:

- Met 2 instelbare zaagsnelheden 40 / 80 m/min
- Grote zaagcapaciteit door zaagbeugel en groot gedimensioneerde loopwielen
- Zagen onder verstek mogelijk dankzij het in het verstek plaatsen van de zaagbeugel van -45° tot +60°
- Stabiele gietijzeren spanklem met snelspan klemming
- Zaagbladspanning duidelijk afleesbaar door geïnstalleerde manometer
- Robuuste machineonderstel garandeert stabiliteit
- Aan de linkerzijde geïnstalleerde ondersteuningsrol, voor het ondersteunen van langere werkstukken
- Ergonomische geplaatst bedieningsbord met aparte noodstop, aparte start-stopknop, koelmiddelschakelaar en keuzeschakelaar twee snelheden, keuzeschakelaar (manueel of in cyclus)
- Precisie afwerking volgens Optimum normen
- Automatische afslag na het einde van de zaagcyclus
- Krachtige terughaalveer
- Directe, instelbare koeling op het zaagblad, met ingebouwde koelpomp
- Krachtige en stille motor
- Voorzien van een zaagborstel voor het reinigen van het zaagblad
- Andere voltages: 3x220V (enkel met tranfo) en 3x440V op aanvraag

Veiligheden:

- Ergonomisch bedieningspaneel met aparte noodstop, aparte start en stopknop
- Nullastspanning
- Veiligheidsschakelaar in de zaagbeugel
- Vergrendelbare hoofdschakelaar

Standaard geleverd met:

- Sokkel
- Koelpomp
- Bi-metalen zaagblad
- Materiaalaanslag 500 mm met mm schaalverdeling
- Nederlandstalige handleiding, opschriften, CE - kenmerk, en CE-attest volgens Machine richtlijn 2006/42/CE, en EMC Richtlijn 2014/30/CE

Tip: Ook verkrijgbaar in halfautomatische uitvoering, SD500AV, 713292385, met Siemens inverter.



INFO Bekijk het volledige en up-to-date aanbod
 Surf naar www.vynckier.biz/zaagmachines

Order nr.		713292380
Orig. nr.		SD500
Zaagsnelheid	m/min	40 / 80
Hydraulische daalcilinder		Ja
Koelvloeistofsysteem		Ja
Dubbele hoekverstelling		Ja
Spanning	V	3x400
Vermogen	kW	1.9
Zaagcapaciteit rond 0°	mm	355
Zaagcapaciteit rond -45°	mm	300
Zaagcapaciteit rond +45°	mm	355
Zaagcapaciteit rond +60°	mm	240
Zaagcapaciteit vierkant 0°	mm	280x280
Zaagcapaciteit vierkant -45°	mm	270x270
Zaagcapaciteit vierkant +45°	mm	280x280
Zaagcapaciteit vierkant +60°	mm	170x170
Zaagcapaciteit rechthoek 0°	mm	280x530
Zaagcapaciteit rechthoek -45°	mm	270x270
Zaagcapaciteit rechthoek +45°	mm	280x360
Zaagcapaciteit rechthoek +60°	mm	170x240
Afmetingen zaaglint (l x h x d)	mm	3770x34x1.1
Werkhoogte	mm	874
Gewicht	kg	765,00
Afmetingen (l x b x h)	mm	2122x1046x1497
Prijs	€	8.000,00

STATIONAIRE, ROBUUSTE HALFAUTOMATISCHE BANDZAAGMACHINE ONDER DUBBEL VERSTEK VAN -45° TOT +60° MET VARIABLE ZAAGSNELHEDEN.

Troeven:

- Met **zaagbladhoogte 34 mm**
- Dubbel verstek -45° tot +60°
- In **halfautomatische uitvoering:**
 - Sluiten machineklem
 - Dalen zaagbeugel
 - Stijgen zaagbeugel
 - Openen machineklem
- Met **Siemens Sinamics frequentieregelaar 15-100 m/min 400V**
- Koelsysteem met koelpomp
- Zaaggeleiding met **hardmetalen plaatjes**

Geschikt voor:

- Iedere werkplaats, montagebedrijven, onderhoudsdienst, scholen en opleidingscentra, algemene industrie

Kenmerken:

- Zware plaatstalen uitvoering
- Grote zaagcapaciteit door zaagbeugel en groot gedimensioneerde loopwielen
- Regelbare dalvoeding in paneel, alsook een tweede noodstop
- Zagen onder verstek mogelijk dankzij het in het verstek plaatsen van de zaagbeugel van -45° tot +60°
- Stabiele gietijzeren spanklem met snelspan klemming
- Zaagbladspanning duidelijk afleesbaar door geïnstalleerde manometer
- Robuuste machineonderstel garandeert stabiliteit
- Aan de linkerzijde geïnstalleerde ondersteuningsrol, voor het ondersteunen van langere werkstukken
- Tweetrapsoverbrenging van de motor voor krachtige overbrenging van het motorvermogen
- Krachtige en stille motor van 2,2 kW
- Ergonomisch geplaatst bedieningsbord met aparte noodstop, aparte start-stopknop, koelmiddelschakelaar en keuzeschakelaar twee snelheden
- Precisie afwerking volgens Optimum normen
- Automatische afslag na het einde van de zaagcyclus
- Twee krachtige terughaalveren
- Directe, instelbare koeling op het zaagblad, et ingebouwde koelpomp
- Voorzien van een zaagborstel voor het reinigen van het zaagblad

Veiligheden:

- Ergonomisch bedieningspaneel met aparte noodstop, aparte start en stopknop
- Nullastspanning
- Volgens DIN EN55011: klasse 2
- Veiligheidsschakelaar in de zaagbeugel
- Vergrendelbare hoofdschakelaar

Standaard geleverd met:

- Sokkel
- Koelpomp
- Bi-metalen zaagblad
- Materiaalaanslag 500 mm met mm schaalverdeling.
- Spanenopvangbak
- Nederlandstalige handleiding, opschriften, CE - kenmerk, en CE-attest volgens Machine richtlijn 2006/42/CE en EMC Richtlijn 2014/30/CE



Order nr.		713292385 M
Orig. nr.		SD500AV
Variabele zaagsnelheden		Ja
Zaagsnelheid	m/min	15 - 100
Halfautomatisch		Ja
Koelvloeiistofstelsysteem		Ja
Dubbele hoekverstelling		Ja
Spanning	V	3x400
Vermogen	kW	2.2
Zaagcapaciteit rond 0°	mm	355
Zaagcapaciteit rond -45°	mm	290
Zaagcapaciteit rond +45°	mm	350
Zaagcapaciteit rond +60°	mm	230
Zaagcapaciteit vierkant 0°	mm	300
Zaagcapaciteit vierkant -45°	mm	250
Zaagcapaciteit vierkant +45°	mm	290
Zaagcapaciteit vierkant +60°	mm	180
Zaagcapaciteit rechthoek 0°	mm	300x490
Zaagcapaciteit rechthoek -45°	mm	250x250
Zaagcapaciteit rechthoek +45°	mm	290x340
Zaagcapaciteit rechthoek +60°	mm	180x220
Afmetingen zaaglint (l x h x d)	mm	3770x34x1.1
Werkhoogte	mm	874
Gewicht	kg	765,00
Afmetingen (l x b x h)	mm	2129x1046x1687
Prijs	€	11.960,00

MANUELE BANDZAAGMACHINE MET HYDRAULISCHE DAALCILINDER EN DUBBEL VERSTEK -60° TOT +45°.

Troeven:

- Zaaggeleiding met hardmetalen plaatjes
- Onder dubbel verstek -60° tot +45°
- Draaitafel met meedraaiende zaagbeugel
- Hydraulische daalcilinder
- Gesloten koelsysteem met directe koeling op het zaagblad
- Europese kwaliteit

Geschikt voor:

- Onderhoudswerkplaatsen, staalbouw, scholen en opleidingcentra, iedere metaal werkplaats die net dat ietsje meer wil

Kenmerken:

- Krachtige tweesnelheidsmotor met overbelastingsbeveiliging
- Sterk geribde zaagbeugel en onder 25° geplaatst
- Groot gedimensioneerde tandwielkast met helicoïdale tandwielen
- Spanschroef met snelspanklemming
- Uiterst robuuste onderbouw
- Automatische afslag na zaagcyclus
- Krachtige terughaalveer
- Machineklem verplaatsbaar van links naar rechts
- Zaagbladspanning met ingebouwde schakelaar om de zaag correct op te spannen

Veiligheden:

- Vergrendelbare hoofdschakelaar
- Aparte noodstop, aparte start en stopknop
- Motorbeveiliging
- Lage voltage bediening 24V

Geleverd met:

- M42 zaagblad 2720x27x0,9 mm
- Materiaalaanslag
- Koelpomp
- Bedieningsleutels
- Nederlandstalige handleiding, opschriften, CE-kenmerk, en CE attest volgens Machine Richtlijn 2006/42/CE, en EMC richtlijn 2004/108/CE

H staat voor hydraulische daalcilinder

DG staat voor dubbel verstek



INFO

mm	0°	45°	60°	45°	$\frac{b}{a \times b}$
	230	195	125	185	X
	150*	110*	80*	110*	X
	a x b 280 x 180	180 x 170	120 x 100	180 x 120	280 x 125
	a x b 260 x 230	170 x 190	110 x 90	125 x 230	280 x 125

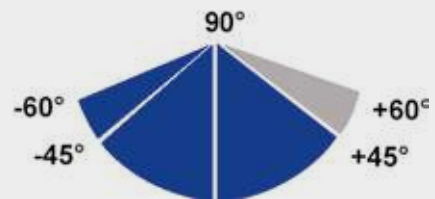

Order nr.		713680013
Orig. nr.		BMBS230X280 H-DG
Zaagsnelheid	m/min	35/70
Hydraulische daalcilinder		Ja
Koelvloeistofsysteem		Ja
Dubbele hoekverstelling		Ja
Spanning	V	3x400
Vermogen	kW	1.4 / 2.0
Zaagcapaciteit rond 0°	mm	230
Zaagcapaciteit rond -45°	mm	170
Zaagcapaciteit rond +45°	mm	190
Zaagcapaciteit rond +60°	mm	100
Zaagcapaciteit rechthoek 0°	mm	210x280
Zaagcapaciteit rechthoek -45°	mm	120x170
Zaagcapaciteit rechthoek +45°	mm	170x180
Zaagcapaciteit rechthoek +60°	mm	70x100
Afmetingen zaaglint (l x h x d)	mm	2720x27x0,9
Werkhoogte	mm	785
Gewicht	kg	280,00
Afmetingen (l x b x h)	mm	1650x885x1860
Prijs	€	4.069,00

MANUELE BANDZAAGMACHINE BMBS300X320 H-DG MET DUBBEL VERSTEK -60° TOT +45° EN TWEE ZAAGSNELHEDEN 35 / 70 M/MIN.

Troeven:

- Zaaggeleiding met hardmetalen plaatjes
- Onder dubbel verstek -60° tot +45°
- Draaitafel met meedraaiende zaagbeugel
- Hydraulische daalcilinder
- Gesloten koelsysteem met directe koeling op het zaagblad
- Europese kwaliteit

Geschikt voor:

- Onderhoudswerkplaatsen, staalbouw, scholen en opleidingcentra, iedere metaal werkplaats die net dat ietsje meer wil

Kenmerken:

- Krachtige tweesnelheidsmotor met overbelastingsbeveiliging
- Sterk geribde zaagbeugel en onder 25° geplaatst
- Groot gedimensioneerde tandwielkast met helicoïdale tandwielen
- Spanschroef met snelspanklemming
- Uiterst robuuste onderbouw
- Automatische afslag na zaagcyclus
- Krachtige terughaalveer
- Machineklem verplaatsbaar van links naar rechts
- Zaagbladspanning met ingebouwde schakelaar om de zaag correct op te spannen

Veiligheden:

- Vergrendelbare hoofdschakelaar
- Aparte noodstop, aparte start en stopknop
- Motorbeveiliging
- Lage voltage bediening 24V

Geleverd met:

- M42 zaagblad 3660x27x0.9
- Materiaalaanslag
- Koelpomp
- Bedieningsleutels
- Nederlandstalige handleiding, opschriften, CE-kenmerk, en CE attest volgens Machine Richtlijn 2006/42/CE, en EMC richtlijn 2014/30/CE

H staat voor hydraulische daalcilinder.

DG staat voor dubbel verstek.



01 MACHINES

02 AUTO

03 WORKSHOP

04 EQUIPMENT

05 TOOLS

INFO

mm	0°	45°	60°	45°	a b
	300	300	200	280	X
	180*	110*	80*	110*	X
	320 x 300	305 x 250	200 x 200	260 x 200	230 x 120

Order nr.		713680012
Orig. nr.		BMBS300X320 H-DG
Zaagsnelheid	m/min	35/70
Hydraulische daalcilinder		Ja
Koelvloeistofsysteem		Ja
Dubbele hoekverstelling		Ja
Spanning	V	3x400
Vermogen	kW	1.4 / 2
Zaagcapaciteit rond 0°	mm	300
Zaagcapaciteit rond -45°	mm	280
Zaagcapaciteit rond +45°	mm	300
Zaagcapaciteit rond +60°	mm	200
Zaagcapaciteit rechthoek 0°	mm	300x320
Zaagcapaciteit rechthoek -45°	mm	200x260
Zaagcapaciteit rechthoek +45°	mm	250x305
Zaagcapaciteit rechthoek +60°	mm	200x200
Afmetingen zaaglint (l x h x d)	mm	3660x27x0.9
Werkhoogte	mm	800
Gewicht	kg	548,00
Afmetingen (l x b x h)	mm	2270x1170x2040
Prijs	€	7.780,00

HALFAUTOMATISCHE BANDZAAGMACHINE BMBS230X280 HA-DG MET DUBBEL VERSTEK -60° TOT +45° EN FREQUENTIETEGELAAR 20-100 M/MIN.

Troeven:

- Zaaggeleiding met hardmetalen plaatjes
- Dubbel verstek -60° tot +45°
- In **halfautomatische uitvoering:**
 - Sluiten machineklem
 - Dalen zaagbeugel
 - Stijgen zaagbeugel
 - Openen machineklem
- Met **frequentievormer voor variabele zaagsnelheden van 20 - 100 m/min**
- Europese kwaliteit

Geschiedt voor:

- Industrie, onderhoudswerkplaatsen, staalbouw, scholen en opleidingcentra, iedere metaal werkplaats die net dat ietsje meer wil

Kenmerken:

- Met hydraulisch gestuurde zaagfuncties
- Kogelgelagerde draaitafel met meedraaiende zaagbeugel
- Sterk geribde zaagbeugel en onder 25° geplaatst
- Groot gedimensioneerde tandwielkast met helicoidale tandwielen
- Hydraulische machineklem met manuele snelspanklemming
- Verplaatsbaar bedieningsbord
- Uiterst robuuste onderbouw
- Gesloten koelsysteem met directe koeling op het zaagblad
- Machineklem verplaatsbaar van links naar rechts
- Zaagbladspanning met ingebouwde schakelaar om de zaag correct op te spannen

Veiligheden:

- Vergrendelbare hoofdschakelaar
- Aparte noodstop, aparte start en stopknop
- Motorbeveiliging
- Lage voltage bediening 24 V

Geleverd met:

- M42 zaagblad 2720 x 27 x 0,9 mm
- Materiaalaanslag
- Koelpomp
- Bedieningsleutels
- Nederlandstalige handleiding, opschriften, CE-kenmerk, en CE attest volgens Machine Richtlijn 2006/42/CE, en EMC richtlijn 2014/30/CE

HA staat voor halfautomatische uitvoering
DG staat voor dubbel verstek



INFO

	0°	45°	60°	45°	60°	90°
	230	195	125	185	x	x
	150*	110*	80*	110*	x	x
	280x180	180x170	120x100	180x120	x	180x120

Order nr.	713690026
Orig. nr.	BMBS230X280 HA-DG
Variabele zaagsnelheden	Ja
Zaagsnelheid	m/min 20 - 100
Halfautomatisch	Ja
Koelvloeistofsysteem	Ja
Dubbele hoekverstelling	Ja
Spanning	V 3x400
Vermogen	kW 1.5
Zaagcapaciteit rond 0°	mm 230
Zaagcapaciteit rond -45°	mm 185
Zaagcapaciteit rond +45°	mm 195
Zaagcapaciteit rond +60°	mm 125
Zaagcapaciteit rechthoek 0°	mm 180x280
Zaagcapaciteit rechthoek -45°	mm 120x180
Zaagcapaciteit rechthoek +45°	mm 170x180
Zaagcapaciteit rechthoek +60°	mm 100x120
Afmetingen zaaglint (l x h x d)	mm 2720x27x0.9
Werkhoogte	mm 795
Gewicht	kg 395,00
Afmetingen (l x b x h)	mm 1860x1045x1750
Prijs	€ 8.430,00

HALFAUTOMATISCHE BANDZAAGMACHINE BMBS300X320 HA-DG-F MET DUBBEL VERSTEK -60° TOT +45° EN FREQUENTIEREGELAAR 20-100 M/MIN.

Troeven:

- Zaaggeleiding met hardmetalen plaatjes
- Dubbel verstek -60° tot +45°
- In **halfautomatische uitvoering**:
 - Sluiten machineklem
 - Dalen zaagbeugel
 - Stijgen zaagbeugel
 - Openen machineklem
- Met **frequentievormer voor variabele zaagsnelheden van 20 - 100 m/min**
- Europese kwaliteit

Geschikt voor:

- Industrie, onderhoudswerkplaatsen, staalbouw, scholen en opleidingcentra, iedere metaal werkplaats die net dat ietsje meer wil

Kenmerken:

- Met hydraulisch gestuurde zaagfuncties
- Kogelgelagerde draaitafel met meedraaiende zaagbeugel
- Sterk geribde zaagbeugel en onder 25° geplaatst
- Groot gedimensioneerde tandwielkast met helicoidale tandwielen
- Hydraulische machineklem met manuele snelspanklemming
- Verplaatsbaar bedieningsbord
- Uiterst robuuste onderbouw
- Gesloten koelsysteem met directe koeling op het zaagblad
- Machineklem verplaatsbaar van links naar rechts
- Zaagbladspanning met ingebouwde schakelaar om de zaag correct op te spannen

Veiligheden:

- Vergrendelbare hoofdschakelaar
- Aparte noodstop, aparte start en stopknop
- Motorbeveiliging
- Lage voltage bediening 24V

Geleverd met:

- Geïnstalleerde **microdoseerapparaat**
Voordelen:
 - Universeel inzetbaar voor minimale smering
 - Afzonderlijke lucht- en sproeimiddelgeleiding, waardoor het niet druipst.
 - Met extra grote smeermiddelreservoir, frequentiegeregelde pomp en sproeikop
- Geïnstalleerde **drukregeling op de spanschroef**
- M42 zaagblad 3660x27x0.9
- Materiaalaanslag
- Koelpomp
- Bedieningsleutels
- Nederlandstalige handleiding, opschriften, CE-kenmerk, en CE attest volgens Machine Richtlijn 2006/42/CE, en EMC richtlijn 2014/30/CE

HA staat voor halfautomatische uitvoering

DG staat voor dubbel verstek

F staat voor frequentieregeling - variabele zaagsnelheden



INFO

mm	0°	45°	60°	45°	a b
	300	300	200	280	X
	180*	110*	80*	110*	X
	320 x 300	305 x 250	200 x 200	260 x 200	230 x 120

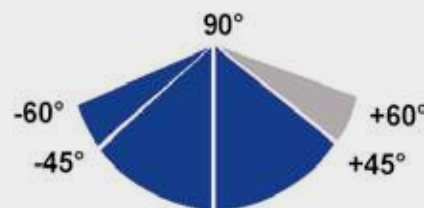

Order nr.	713690041	
Orig. nr.	BMBS300X320 HA-DG	
Variabele zaagsnelheden	Ja	
Zaagsnelheid	m/min	20 - 100
Halfautomatisch	Ja	
Koelvloeistofsysteem	Ja	
Dubbele hoekverstelling	Ja	
Spanning	V	3x400
Vermogen	kW	2.4
Zaagcapaciteit rond 0°	mm	300
Zaagcapaciteit rond -45°	mm	280
Zaagcapaciteit rond +45°	mm	300
Zaagcapaciteit rond +60°	mm	200
Zaagcapaciteit rechthoek 0°	mm	300x320
Zaagcapaciteit rechthoek -45°	mm	200x260
Zaagcapaciteit rechthoek +45°	mm	250x305
Zaagcapaciteit rechthoek +60°	mm	200x200
Afmetingen zaaglint (l x h x d)	mm	3660x27x0.9
Werkhoogte	mm	800
Gewicht	kg	650,00
Afmetingen (l x b x h)	mm	1800x950x2100
Prijs	€	10.390,00

AUTOMATISCHE, CNC GESTUURDE, SCHARNIERENDE METAAL BANDZAAGMACHINE MET FREQUENTIEOMFORMER, MET MANUELE HOEKVERSTELLING TOT 60°.

Troeven:

- Zaaggeleiding met hardmetalen plaatjes
- Onder verstek tot 60°
- Met **automatische CNC uitvoering met kleuren aanraakscherm**
- Met frequentieomvormer voor variabele zaagsnelheden van 20 - 100 m/min
- Digitale hoekaanduiding
- Europese kwaliteit

Geschikt voor:

- Het automatische zagen van RVS en werktuigstaal, profiel, zowel hol als vol materiaal.
- Industrie, onderhoudswerkplaatsen, staalbouw, scholen en opleidingscentra

Kenmerken:

- Automatische bandzaagmachine, hydraulisch gestuurde functies: zakken en stijgen van de zaagbeugel zijn eenvoudig bedienbaar vanaf het bedieningsbord met drukknoppen, alsook het openen en het sluiten van de vaste machineklem, als van de beweegbare machineklem
- Met modi om zowel halfautomatisch als automatisch te werken
- Werkwijze **CNC automatische bediening via PLC Mitsubishi**: het is mogelijk verschillende ingaven te programmeren. Het programma houdt per ingave het aantal te zagen stukken en de gewenste zaaglengtes bij. Het aantal stappen van de aanvoerenlengtes wordt automatisch berekend door de processor. Het is mogelijk verschillende zaagsneden op te roepen en een programma van verschillende zaagsneden na elkaar te laten uitvoeren. **Keuze uit 20 programma's, met elk 15 lijnen (lengte+hoeveelheid)**. Bovendien voorzien van volgende informatie weergave: toestand van de zaag, actuele positie van de bewegende machineklem, werkstuk- / zaagsnedenteller, gekozen lengte van de kopzaagsnede.
- De beweging van de materiaal aanvoer wordt verzekerd door een kogelomloopspil, die wordt aangedreven door een elektromotor met encoder en frequentieregelaar, overbrenging door tandriem. De positie van de aanvoer wordt gedetecteerd met behulp van de roterende encoder. Voor maximale nauwkeurige aanvoer gaat de aanvoer naar de ingestelde positie door microbeweging. Materiaalaanvoer kan nominaal ABS als incrementeel REL werken.
- Materiaalaanvoer voorzien van een optische sensor, het merkt op of er materiaal aanwezig is of niet
- Mechanische zaagbladspanning en automatische indicatie afleesbaar via PLC sturing
- Zaagarm staat onder 25°, wat een hogere stabiliteit van het zaagblad garandeert
- Bij het manueel draaien van de massief gelaste tafel voor hoeksnedes, wordt de positie van de draaitafel bevestigd door een hendel met een excenter. De graden worden weergegeven op het aanraakscherm. De hoekindicatie wordt verwezenlijkt met behulp van een incrementele sensor en een magneetband
- Uiterst robuuste bandzaagmachine met dikke plaatstalen onderconstructie
- Regelbaar koelvloeistofsysteem met directe koeling doorheen beide zaaggeleidingen op de bandzaag
- Overgedimensioneerde rollagers op beide zaaggeleidingen en dit langs beide zijden van de bandzaag, bovendien uitgerust met grote hardmetalen geleidingsplaatjes; zo wordt de zaag perfect geleid.
- De bandzaag wordt continu gereinigd door een zaagborstel.
- Binnen in de zaagbeugel zitten twee grote gietstukken loopwielen voorzien van sterke lagers
- Met **BRP zaagbreuk-/overbelastingsbeveiliging**: BRP systeem wordt geactiveerd wanneer de maximum voorafgeïnstalleerde waarde van ampères wordt overschreden door de motor. De zaagbeugel stopt de voeding terwijl de lintzaag blijft draaien en verwijderd zo de overtollige spanen in de zaaglijn. Wanneer de belasting op de lintzaag werd vermindert tot een minimum start het normale zaagproces.
- Met **speciale voeler boven het zaagblad**: wanneer het stuk doorgezaagd wordt, blijft de voeler op enkele cm boven het materiaal staan, zo wordt de eindschakelaar van de bovenste positie geactiveerd, zodat men geen tijdsverlies lijdt met het te hoog terugkeren van de zaagbeugel, bovendien moet men deze dan ook niet meer instellen, en komt de bediener niet in de gevarenzone



Geleverd met:

- Zaagblad M42 2720 x 27 x 0,9 mm, bedieningsleutels, spanenborstel, koelpomp
- Nederlandstalige handleiding, opschriften, CE-kenmerk, en CE attest volgens Machine Richtlijn 2006/42/CE en EMC richtlijn 2014/30/CE

INFO

mm	0°	45°	60°	b a x b
	230	180	100	X
	150*	110*	80*	X
	280 x 210	180 x 150	100 x 70	280 x 130

Order nr.		713690053
Orig. nr.		BMBS230X280 CNC-G
Variabele zaagsnelheden		Ja
Zaagsnelheid	m/min	20 - 100
Automatisch / CNC		Ja
Koelvloeistofsysteem		Ja
Spanning	V	3x400
Vermogen	kW	1.5
Zaagcapaciteit rond 0°	mm	230
Zaagcapaciteit rond +45°	mm	180
Zaagcapaciteit rond +60°	mm	100
Zaagcapaciteit rechthoek 0°	mm	210x280
Zaagcapaciteit rechthoek +45°	mm	150x180
Zaagcapaciteit rechthoek +60°	mm	70x100
Afmetingen zaaglint (l x h x d)	mm	2720x27x0.9
Werkhoogte	mm	800
Gewicht	kg	770,00
Afmetingen (l x b x h)	mm	2305x2260x1780
Prijs	€	16.690,00

AUTOMATISCHE, CNC GESTUURDE, SCHARNIERENDE METAAL BANDZAAGMACHINE MET FREQUENTIEOMFORMER, MET MANUELE HOEKVERSTELLING TOT 60°.

Troeven:

- Zaaggeleiding met hardmetalen plaatjes
- Onder verstek tot 60°
- Met **automatische CNC uitvoering met kleuren aanraakscherm**
- Met frequentieomvormer voor variabele zaagsnelheden van 20 - 100 m/min
- Digitale hoekaanduiding
- Europese kwaliteit

Geschikt voor:

- Het automatische zagen van RVS en werktuigstaal, profiel, zowel hol als vol materiaal.
- Industrie, onderhoudswerkplaatsen, staalbouw, scholen en opleidingcentra

Kenmerken:

- Automatische bandzaagmachine, hydraulisch gestuurde functies: zakken en stijgen van de zaagbeugel zijn eenvoudig bedienbaar vanaf het bedieningsbord met drukknoppen, alsook het openen en het sluiten van de vaste machineklem, als van de beweegbare machineklem
- Met modi om zowel halfautomatisch als automatisch te werken
- Werkwijze **CNC automatische bediening via PLC Mitsubishi:** het is mogelijk verschillende ingaven te programmeren. Het programma houdt per ingave het aantal te zagen stukken en de gewenste zaaglengtes bij. Het aantal stappen van de aanvoerlengtes wordt automatisch berekend door de processor. Het is mogelijk verschillende zaagsneden op te roepen en een programma van verschillende zaagsneden na elkaar te laten uitvoeren. **Keuze uit 20 programma's, met elk 15 lijnen (lengte+hoeveelheid).** Bovendien voorzien van volgende informatie weergave: toestand van de zaag, actuele positie van de bewegende machineklem, werkstuk- / zaagsnedenteller, gekozen lengte van de kopzaagsnede.
- De beweging van de materiaalaanvoer wordt verzekerd door een kogelomloopspil, die wordt aangedreven door een elektromotor met encoder en frequentieregelaar, overbrenging door tandriem. De positie van de aanvoer wordt gedetecteerd met behulp van de roterende encoder. Voor maximale nauwkeurige aanvoer gaat de aanvoer naar de ingestelde positie door microbeweging. Materiaalaanvoer kan nominaal ABS als incrementeel REL werken.
- Materiaalaanvoer voorzien van een optische sensor, het merkt op of er materiaal aanwezig is of niet
- Mechanische zaagbladspanning en automatische indicatie afleesbaar via PLC sturing
- Zaagarm staat onder 25°, wat een hogere stabiliteit van het zaagblad garandeert
- Bij het manueel draaien van de massief gelaste tafel voor hoeksnedes, wordt de positie van de draaitafel bevestigd door een hendel met een excenter. De graden worden weergegeven op het aanraakscherm. De hoekindicatie wordt verwezenlijkt met behulp van een incrementele sensor en een magneetband
- Uiterst robuuste bandzaagmachine met dikke plaatstalen onderconstructie
- Regelbaar koelvloeistofsysteem met directe koeling doorheen beide zaaggeleidingen op de bandzaag
- Overgedimensioneerde rollagers op beide zaaggeleidingen en dit langs beide zijden van de bandzaag, bovendien uitgerust met grote hardmetalen geleidingsplaatjes; zo wordt de zaag perfect geleid.
- De bandzaag wordt continu gereinigd door een zaagborstel.
- Binnen in de zaagbeugel zitten twee grote gietstukken loopwielen voorzien van sterke lagers
- Met **BRP zaagbreuk-/overbelastingsbeveiliging:** BRP systeem wordt geactiveerd wanneer de maximum voorafgeinstalleerde waarde van ampères wordt overschreden door de motor. De zaagbeugel stopt de voeding terwijl de lintzaag blijft draaien en verwijderd zo de overvloedige spanen in de zaaglijn. Wanneer de belasting op de lintzaag werd verminderd tot een minimum start het normale zaagproces.
- Met **speciale voeler boven het zaagblad:** wanneer het stuk doorgezaagd wordt, blijft de voeler op enkele cm boven het materiaal staan, zo wordt de eindschakelaar van de bovenste positie geactiveerd, zodat men geen tijdsverlies lijdt met het te hoog terugkeren van de zaagbeugel, bovendien moet men deze dan ook niet meer instellen, en komt de bediener niet in de gevarenszone

Geleverd met:

- Zaagblad M42 3660 x 27 x 0,9 mm, bedieningsleutels, spanenborstel, koelpomp
- Nederlandstalige handleiding, opschriften, CE-kenmerk, en CE attest volgens Machine Richtlijn 2006/42/CE en EMC richtlijn 2014/30/CE



INFO

mm	0°	45°	60°	a x b
	300	300	200	X
	180 *	110 *	80 *	X
	320 x 300	300 x 250	200 x 200	230 x 120

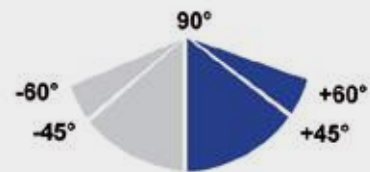

Order nr.	713690055	
Orig. nr.	BMBS300X320 CNC-G	
Variabele zaagsnelheden	Ja	
Zaagsnelheid	m/min	20 - 100
Automatisch / CNC	Ja	
Koelvloeistofsysteem	Ja	
Spanning	V	3x400
Vermogen	kW	2,4
Zaagcapaciteit rond 0°	mm	300
Zaagcapaciteit rond +45°	mm	300
Zaagcapaciteit rond +60°	mm	200
Zaagcapaciteit rechthoek 0°	mm	300x320
Zaagcapaciteit rechthoek +45°	mm	290x300
Zaagcapaciteit rechthoek +60°	mm	190x190
Afmetingen zaaglint (l x h x d)	mm	3660x27x0,9
Werkhoogte	mm	800
Gewicht	kg	800,00
Afmetingen (l x b x h)	mm	2240x2710x2050
Prijs	€	20.180,00

**HALFAUTOMATISCHE BANDZAAGMACHINE BMBS360X500 HA-DG-F MET
DUBBEL VERSTEK -60° TOT +60° EN FREQUENTIETEGELAAR 20-100 M/MIN.**

Troeven:

- Zaaggeleiding met hardmetalen plaatjes
- Dubbel verstek -60° tot +60°
- In **halfautomatische uitvoering:**
 - Sluiten machineklem
 - Dalen zaagbeugel
 - Stijgen zaagbeugel
 - Openen machineklem
- Met frequentieomvormer voor variabele zaagsnelheden van 20 - 100 m/min
- Zaagbreukbeveiliging
- Europese kwaliteit

Geschiedt voor:

- Industrie, onderhoudswerkplaatsen, staalbouw, scholen en opleidingscentra, iedere metaal werkplaats die net dat ietsje meer wil

Kenmerken:

- Met hydraulisch gestuurde zaagfuncties
- Kogelgelagerde draaitafel met meedraaiende zaagbeugel
- Groot gedimensioneerde tandwielkast met helicoïdale tandwielen
- Verplaatsbaar bedieningsbord
- Uiterst robuuste onderbouw
- Gesloten koelsysteem met directe koeling op het zaagblad
- Machineklem verplaatsbaar van links naar rechts
- Zaagbladspanning met ingebouwde schakelaar om de zaag correct op te spannen

Veiligheden:

- Vergrendelbare hoofdschakelaar
- Aparte noodstop, aparte start en stopknop
- Motorbeveiliging
- Lage voltage bediening 24V

Geleverd met:

- M42 zaagblad 4780x34x1.1
- Materiaalaanslag
- Koelpomp
- Bedieningsleutels
- Nederlandstalige handleiding, opschriften, CE-kenmerk, en CE attest volgens Machine Richtlijn 2006/42/CE, en EMC richtlijn 2014/30/CE

HA staat voor halfautomatische uitvoering

DG staat voor dubbel verstek

F staat voor frequentieregeling - variabele zaagsnelheden



INFO

mm	0°	45°	60°	45°	60°	a ^b
	360	350	270	360	310	X
	250 *	180 *	130 *	180 *	130 *	X
	500 x 360	400 x 180	270 x 320	400 x 190	310 x 170	500 x 220

* aanbevolen waarden

Order nr.		713690090
Orig. nr.		BMBS360X500 HA-DG
Variabele zaagsnelheden		Ja
Zaagsnelheid	m/min	20 - 100
Halfautomatisch		Ja
Koelvloeistofsysteem		Ja
Dubbele hoekverstelling		Ja
Spanning	V	3x400
Vermogen	kW	3
Zaagcapaciteit rond 0°	mm	360
Zaagcapaciteit rond -45°	mm	360
Zaagcapaciteit rond -60°	mm	300
Zaagcapaciteit rond +45°	mm	360
Zaagcapaciteit rond +60°	mm	300
Zaagcapaciteit rechthoek 0°	mm	340x500
Zaagcapaciteit rechthoek -45°	mm	220x430
Zaagcapaciteit rechthoek -60°	mm	220x320
Zaagcapaciteit rechthoek +45°	mm	220x440
Zaagcapaciteit rechthoek +60°	mm	220x310
Afmetingen zaaglint (l x h x d)	mm	4780x34x1.1
Werkhoogte	mm	820
Gewicht	kg	715,00
Afmetingen (l x b x h)	mm	2750x950x2270
Prijs	€	17.670,00

HALFAUTOMATISCHE BANDZAAGMACHINE BMBS460X600 HA-DG-F MET DUBBEL VERSTEK -60° TOT +60° EN FREQUENTIEREGELAAR 20-100 M/MIN.

Troeven:

- Zaaggeleiding met hardmetalen plaatjes
- Dubbel verstek -60° tot +60°
- In **halfautomatische uitvoering**:
 - Sluiten machineklem
 - Dalen zaagbeugel
 - Stijgen zaagbeugel
 - Openen machineklem
- Met frequentieomvormer voor variabele zaagsnelheden van 20 - 100 m/min
- Zaagbreukbeveiliging
- Europese kwaliteit

Geschikt voor:

- Industrie, onderhoudswerkplaatsen, staalbouw, scholen en opleidingscentra, iedere metaal werkplaats die net dat ietsje meer wil

Kenmerken:

- Met hydraulisch gestuurde zaagfuncties
- Kogelgelagerde draaitafel met meedraaiende zaagbeugel
- Groot gedimensioneerde tandwielkast met helicoïdale tandwielen
- Uiterst robuuste onderbouw
- Gesloten koelsysteem met directe koeling op het zaagblad
- Machineklem verplaatsbaar van links naar rechts
- Mechanische zaagbladspanning met ingebouwde schakelaar om de zaag correct op te spannen
- De spanbekken kunnen zich over het complete zaagbereik verplaatsen
- Door de tweedelige machineklem, wordt het materiaal zowel voor als na de zaagsnede geklemd.
- Met **BRP zaagbreukbeveiliging**: BRP systeem wordt geactiveerd wanneer de maximum voorafgeïnstalleerde waarde van ampères wordt overschreden door de motor. De zaagbeugel stopt de voeding terwijl de lintzaag blijft draaien en verwijdert zo de overtollige spanen in de zaaglijn. Wanneer de belasting op de lintzaag werd verminderd tot een minimum start het normale zaagproces.
- STOP-functie - de zaagcyclus kan iedere moment worden onderbroken door het drukken van een schakelaar, de zaag blijft lopen, terwijl de arm zich verwijdert uit de zaaglijn.
- Met zaagborstel voor het reinigen van overtollige spanen.

Veiligheden:

- Vergrendelbare hoofdschakelaar
- Aparte noodstop, aparte start en stopknop
- Motorbeveiliging
- Lage voltage bediening 24V

Geleverd met:

- M42 zaagblad 5380x41x1.3
- Materiaalaanslag
- Koelpomp
- Bedieningsleutels
- Nederlandstalige handleiding, opschriften, CE-kenmerk, en CE attest volgens Machine Richtlijn 2006/42/CE en EMC richtlijn 2014/30/CE

HA staat voor halfautomatische uitvoering
DG staat voor dubbel verstek



INFO

mm	0°	45°	60°	45°	60°	b
	460	460	320	460	320	X
	400*	280*	200*	280*	190*	X
	600 x 460	490 x 200	340 x 160	470 x 220	320 x 220	610 x 250

* recommended values

INFO Bekijk het volledige en up-to-date aanbod

Surf naar www.vynckier.biz/zaagmachines

Order nr.		713690067
Orig. nr.		BMBS460X600 HA-DG
Zaagsnelheid	m/min	20 - 100
Variabele zaagsnelheden		Ja
Halfautomatisch		Ja
Koelvloeistofstelsysteem		Ja
Dubbele hoekverstelling		Ja
Spanning	V	3x400
Vermogen	kW	4
Zaagcapaciteit rond 0°	mm	460
Zaagcapaciteit rond -45°	mm	460
Zaagcapaciteit rond -60°	mm	320
Zaagcapaciteit rond +45°	mm	460
Zaagcapaciteit rond +60°	mm	320
Zaagcapaciteit rechthoek 0°	mm	460x600
Zaagcapaciteit rechthoek -45°	mm	240x470
Zaagcapaciteit rechthoek -60°	mm	180x330
Zaagcapaciteit rechthoek +45°	mm	250x470
Zaagcapaciteit rechthoek +60°	mm	240x320
Afmetingen zaaglint (l x h x d)	mm	5380x34x1.1
Werkhoogte	mm	940
Gewicht	kg	1270,00
Afmetingen (l x b x h)	mm	3150x1130x2750
Prijs	€	22.510,00

VERTICALE METAAL BANDZAAGMACHINE IN EEN SOLIDE STRUCTUUR MET LASEENHEID.

Troeven:

- Traploos regelbare zaagsnelheden
- Ingebouwde laseenheid
- Neigbare werktafel
- Machineverlichting

Geslacht voor:

- Werkplaatsen, onderhoudsdiensten, scholen en opleidingcentra

Kenmerken:

- Uiterst stabiele bouwstructuur, volledige machinelichaam uit staal
- Gebruiksvriendelijke bedieningspaneel met degelijke werkplaatsverlichting
- Spanen eenvoudig verwijderen door wegblazen
- Zaagbladspanning en zaagbladsnelheidweergave
- Groot gedimensioneerde loopwielen
- De ingebouwde laseenheid (snijden, slijpen en verlassen) maakt het herstellen en op lengte aanmaken van nieuwe zaagbladen vanaf rol mogelijk.

Standaard geleverd met:

- Werkstukaanslag
- Bedieningsleutels
- Nederlandstalige handleiding, opschriften, CE - kenmerk, en CE-attest volgens Machine richtlijn 2006/42/CE, en EMC Richtlijn 2014/30/CE

Tip: wordt geleverd zonder zaagblad, vergeet uit rollen of gelaste uitvoering niet te bestellen



Order nr.	713951407	
Orig. nr.	VMBS1408	
Uitlading	mm	356
Max. zaaghoogte	mm	205
Hellingshoek werktafel links/rechts	°	12/15
Zaagbandlengte	mm	2880
Max. zaagbandbreedte	mm	13
Zaagsnelheid (1ste gang)	m/min	20-80
Zaagsnelheid (2de gang)	m/min	-
Maximum zaagbandbreedte laseenheid	mm	13
Diameter loopwiel	mm	368
Diameter extra loopwiel boven	mm	-
Werkhoogte	mm	990
Vermogen	kW	0.75
Motor	V	3x400
Tafelafmetingen	mm	500x500
Verplaatsing tafel	mm	-
Gewicht	kg	275,00
Afmetingen (l x b x h)	mm	850x600x1740
Prijs	€	5.650,00

VERTICALE METAAL BANDZAAGMACHINE IN EEN SOLIDE STRUCTUUR MET LASEENHEID.

Troeven:

- Traploos regelbare zaagsnelheden met 2-traps overbrenging
- Ingebouwde laseenheid
- Neigbare werktafel
- Machineverlichting

Geschikt voor:

- Werkplaats, onderhoudsdienst, scholen en opleidingcentra

Kenmerken:

- Uiterst stabiele bouwstructuur, volledige machinelichaam uit staal
- Gebruiksvriendelijke bedieningspaneel met degelijke werkplaatsverlichting
- Spanen eenvoudig verwijderen door wegblazen
- Zaagbladspanning en zaagbladsnelheidweergave
- Groot gedimensioneerde loopwielen
- De ingebouwde laseenheid (snijden, slijpen en verlassen) maakt het herstellen en op lengte aanmaken van nieuwe zaagbladen vanaf rol mogelijk.

Standaard geleverd met:

- Werkstukaanslag
- Bedieningsleutels
- Nederlandstalige handleiding, opschriften, CE - kenmerk, en CE-attest volgens Machine richtlijn 2006/42/CE, en EMC Richtlijn 2014/30/CE

Tip: wordt geleverd zonder zaagblad, vergeet uit rollen of gelaste uitvoering niet te bestellen



Order nr.	713951610	
Orig. nr.	VMBS1610	
Uitlading	mm	396
Max. zaaghoogte	mm	255
Hellingshoek werktafel links/rechts	°	12/15
Hellingshoek werktafel voor/achter	°	8/8
Zaagbandlengte	mm	3140
Max. zaagbandbreedte	mm	16
Zaagsnelheid (1ste gang)	m/min	20-80
Zaagsnelheid (2de gang)	m/min	250-1000
Maximum zaagbandbreedte laseenheid	mm	16
Diameter loopwiel	mm	408
Diameter extra loopwiel boven	mm	-
Werkhoogte	mm	1000
Vermogen	kW	1,5
Motor	V	3x400
Tafelafmetingen	mm	550x600
Verplaatsing tafel	mm	-
Gewicht	kg	410,00
Afmetingen (l x b x h)	mm	940x675x1840
Prijs	€	7.250,00

VERTICALE METAAL BANDZAAGMACHINE IN EEN SOLIDE STRUCTUUR MET LASEENHEID, MET ELEKTRISCHE TAFELVOEDING.

Troeven:

- Met **2-traps overbrenging van 20 tot 1000 m/min**
- Met elektrische tafelvoeding
- Ingebouwde laseenheid
- Neigbare werktafel
- Machineverlichting

Geschikt voor:

- Werkplaats, onderhoudsdienst, scholen en opleidingcentra

Kenmerken:

- Uiterst stabiele bouwstructuur, volledige machinelichaam uit staal
- Gebruiksvriendelijke bedieningspaneel met degelijke werkplaatsverlichting
- Spanen eenvoudig verwijderen door wegblazen
- Zaagbladspanning en zaagbladsnelheidweergave
- Groot gedimensioneerde loopwielen
- De ingebouwde laseenheid (snijden, slijpen en verlassen) maakt het herstellen en op lengte aanmaken van nieuwe zaagbladen vanaf rol mogelijk

Standaard geleverd met:

- Werkstukaanslag
- Bedieningsleutels
- Nederlandstalige handleiding, opschriften, CE - kenmerk, en CE-attest volgens Machine richtlijn 2006/42/CE, en EMC Richtlijn 2004/108/CE

Tip: wordt geleverd zonder zaagblad, vergeet uit rollen of gelaste uitvoering niet te bestellen



Order nr.	713951611	
Orig. nr.	VMBS1610E	
Uitlading	mm	396
Max. zaaghoogte	mm	255
Hellingshoek werktafel links/rechts	°	5/5
Zaagbandlengte	mm	3140
Max. zaagbandbreedte	mm	16
Zaagsnelheid (1ste gang)	m/min	20-80
Zaagsnelheid (2de gang)	m/min	250-1000
Maximum zaagbandbreedte laseenheid	mm	16
Werkhoogte	mm	1000
Vermogen	kW	1,5
Motor	V	3x400
Tafelafmetingen	mm	550x600
Verplaatsing tafel	mm	300
Gewicht	kg	435,00
Afmetingen (l x b x h)	mm	940x675x1840
Prijs	€	9.540,00

VERTICALE METAAL BANDZAAGMACHINE IN EEN SOLIDE STRUCTUUR MET LASEENHEID EN 2-TRAPS SNELHEIDSOVERBRENGING.

Troeven:

- Traploos regelbare zaagsnelheden
- Met **2-traps overbrenging van 15 tot 1500 m/min**
- Ingebouwde laseenheid
- Neigbare werktafel
- Machineverlichting

Geschikt voor:

- Werkplaats, onderhoudsdienst, scholen en opleidingcentra

Kenmerken:

- Uiterst stabiele bouwstructuur, volledige machinelichaam uit staal
- Gebruiksvriendelijke bedieningspaneel met degelijke werkplaatsverlichting
- Spanen eenvoudig verwijderen door wegblazen
- Zaagbladspanning en zaagbladsnelheidweergave
- Groot gedimensioneerde loopwielen
- De ingebouwde laseenheid (snijden, slijpen en verlassen) maakt het herstellen en op lengte aanmaken van nieuwe zaagbladen vanaf rol mogelijk.

Standaard geleverd met:

- Werkstukaanslag
- Bedieningsleutels
- Nederlandstalige handleiding, opschriften, CE - kenmerk, en CE-attest volgens Machine richtlijn 2006/42/CE, en EMC Richtlijn 2004/108/CE

Tip: wordt geleverd zonder zaagblad, vergeet uit rollen of gelaste uitvoering niet te bestellen



Order nr.	713952011	
Orig. nr.	VMBS2012H	
Uitlading	mm	508
Max. zaaghoogte	mm	305
Hellingshoek werktafel links/rechts	°	15/15
Hellingshoek werktafel voor/achter	°	8/8
Zaagbandlengte	mm	4030
Max. zaagbandbreedte	mm	27
Zaagsnelheid (1ste gang)	m/min	15-125
Zaagsnelheid (2de gang)	m/min	165-1500
Maximum zaagbandbreedte laseenheid	mm	19
Diameter loopwiel	mm	515
Werkhoogte	mm	1016
Vermogen	kW	2.2
Motor	V	3x400
Tafelafmetingen	mm	600x700
Gewicht	kg	590,00
Afmetingen (l x b x h)	mm	1090x810x2030
Prijs	€	10.260,00

VERTICALE METAAL BANDZAAGMACHINE IN EEN SOLIDE STRUCTUUR MET LASEENHEID, MET ELEKTRISCHE TAFELVOEDING.

Troeven:

- Traploos regelbare zaagsnelheden
- Met **2-traps overbrenging van 15 tot 1500 m/min**
- Met elektrische tafelvoeding
- Ingebouwde laseenheid
- Neigbare werktafel 15/45°
- Machineverlichting

Geschikt voor:

- Werkplaatsen, onderhoudsdiensten, scholen en opleidingcentra

Kenmerken:

- Uiterst stabiele bouwstructuur, volledige machinelichaam uit staal
- Gebruiksvriendelijke bedieningspaneel met degelijke werkplaatsverlichting
- Spanen eenvoudig verwijderen door wegblazen
- Zaagbladspanning en zaagbladsnelheidweergave
- Groot gedimensioneerde loopwielen
- De ingebouwde laseenheid (snijden, slijpen en verlassen) maakt het herstellen en op lengte aanmaken van nieuwe zaagbladen vanaf rol mogelijk

Standaard geleverd met:

- Werkstukaanslag
- Bedieningsleutels
- Nederlandstalige handleiding, opschriften, CE - kenmerk, en CE-attest volgens Machine richtlijn 2006/42/CE, en EMC Richtlijn 2004/108/CE

Tip: wordt geleverd zonder zaagblad, vergeet uit rollen of gelaste uitvoering niet te bestellen



Order nr.	713952012	
Orig. nr.	VMBS2012HE	
Uitlading	mm	508
Max. zaaghoogte	mm	305
Hellingshoek werktafel links/rechts	°	5/5
Zaagbandlengte	mm	4030
Max. zaagbandbreedte	mm	27
Zaagsnelheid (1ste gang)	m/min	15-125
Zaagsnelheid (2de gang)	m/min	165-1500
Maximum zaagbandbreedte laseenheid	mm	20
Diameter loopwiel	mm	515
Werkhoogte	mm	1016
Vermogen	kW	2.25
Motor	V	3x400
Tafelafmetingen	mm	600x700
Verplaatsing tafel	mm	300
Gewicht	kg	625,00
Afmetingen (l x b x h)	mm	1090x810x2030
Prijs	€	12.420,00

VERTICALE METAAL BANDZAAGMACHINE IN EEN SOLIDE STRUCTUUR MET LASEENHEID EN 2-TRAPS SNELHEIDSOVERBRENGING.

Troeven:

- Traploos regelbare zaagsnelheden
- Met 2-traps overbrenging van 15 tot 1500 m/min
- Ingebouwde laseenheid
- Neigbare werktafel
- Machineverlichting

Geschikt voor:

- Werkplaats, onderhoudsdienst, scholen en opleidingscentra

Kenmerken:

- Uiterst stabiele bouwstructuur, volledige machinelichaam uit staal
- Gebruiksvriendelijke bedieningspaneel met degelijke werkplaatsverlichting
- Spanen eenvoudig verwijderen door wegblazen
- Zaagbladspanning en zaagbladsnelheidweergave
- Groot gedimensioneerde loopwielen
- De ingebouwde laseenheid (snijden, slijpen en verlassen) maakt het herstellen en op lengte aanmaken van nieuwe zaagbladen vanaf rol mogelijk.

Standaard geleverd met:

- Werkstukaanslag
- Cirkelsnijder
- Bedieningsleutels
- Nederlandstalige handleiding, opschriften, CE - kenmerk, en CE-attest volgens Machine richtlijn 2006/42/CE, en EMC Richtlijn 2014/30/CE

Tip: wordt geleverd zonder zaagblad, vergeet uit rollen of gelaste uitvoering niet te bestellen



Order nr.	713952612	
Orig. nr.	VMBS2613	
Uitlading	mm	658
Max. zaaghoogte	mm	330
Hellingshoek werktafel links/rechts	°	10/45
Hellingshoek werktafel voor/achter	°	-
Zaagbandlengte	mm	4680
Max. zaagbandbreedte	mm	27
Zaagsnelheid (1ste gang)	m/min	15-125
Zaagsnelheid (2de gang)	m/min	165-1500
Maximum zaagbandbreedte laseenheid	mm	19
Diameter loopwiel	mm	665
Werkhoogte	mm	1000
Vermogen	kW	2,2
Motor	V	400
Tafelafmetingen	mm	600x700
Gewicht	kg	665,00
Afmetingen (l x b x h)	mm	1340x810x2190
Prijs	€	11.600,00

VERTICALE METAAL BANDZAAGMACHINE IN EEN SOLIDE STRUCTUUR MET LASEENHEID, MET ELEKTRISCHE TAFELVOEDING.

Troeven:

- Traploos regelbare zaagsnelheden
- Met 2-traps overbrenging van 15 tot 1500 m/min
- Met elektrische tafelvoeding
- Ingebouwde laseenheid
- Neigbare werktafel 15/45°
- Machineverlichting

Geschikt voor:

- Werkplaatsen, onderhoudsdiensten, scholen en opleidingscentra

Kenmerken:

- Uiterst stabiele bouwstructuur, volledige machinelichaam uit staal
- Gebruiksvriendelijke bedieningspaneel met degelijke werkplaatsverlichting
- Spanen eenvoudig verwijderen door wegblazen
- Zaagbladspanning en zaagbladsnelheidweergave
- Groot gedimensioneerde loopwielen
- De ingebouwde laseenheid (snijden, slijpen en verlassen) maakt het herstellen en op lengte aanmaken van nieuwe zaagbladen vanaf rol mogelijk

Standaard geleverd met:

- Werkstukaanslag
- Cirkelsnijder
- Bedieningsleutels
- Nederlandstalige handleiding, opschriften, CE - kenmerk, en CE-attest volgens Machine richtlijn 2006/42/CE, en EMC Richtlijn 2014/30/CE

Tip: wordt geleverd zonder zaagblad, vergeet uit rollen of gelaste uitvoering niet te bestellen



Order nr.	713952613	
Orig. nr.	VMBS2613E	
Uitlading	mm	658
Max. zaaghoogte	mm	330
Hellingshoek werktafel links/rechts	°	10/45
Hellingshoek werktafel voor/achter	°	-
Zaagbandlengte	mm	4680
Max. zaagbandbreedte	mm	27
Zaagsnelheid (1ste gang)	m/min	15-125
Zaagsnelheid (2de gang)	m/min	165-1500
Maximum zaagbandbreedte laseenheid	mm	19
Diameter loopwiel	mm	665
Werkhoogte	mm	1000
Vermogen	kW	2,2
Motor	V	400
Tafelafmetingen	mm	600x700
Verplaatsing tafel	mm	300
Gewicht	kg	710,00
Afmetingen (l x b x h)	mm	1340x810x2190
Prijs	€	14.070,00

DRAAGBARE, SNELDRAAIENDE AFKORTZAAG.

Troeven:

- Droog zagend, sneldraaiend
- Een lichtgewicht met 7,1 kg
- Vlugges zaagbladwissel door borgpen
- Geringe hitte- en vonkenontwikkeling
- Krachtige motor met overbelastingsbeveiliging
- Draagbaar

Geschikt voor:

- Voor de industrie en bouw voor het zagen van aluminium, staal en roestvrij staalprofielen
- Montage- en onderhoudsbedrijven, standbouw, werkplaatsen of voorbereiding op laswerkzaamheden, sanitair
- Daar waar de doorslijpschijf niet sterk genoeg is of onzuiver werk levert
- Zaagt in staal, aluminium en roestvast staal zonder bramen of kromtrekking

Geleverd met:

- Kunststof koffer
- Geleidingsprofiel

Tip: Zonder zaagblad geleverd, vergeet uw TCT zaagblad niet bij te bestellen

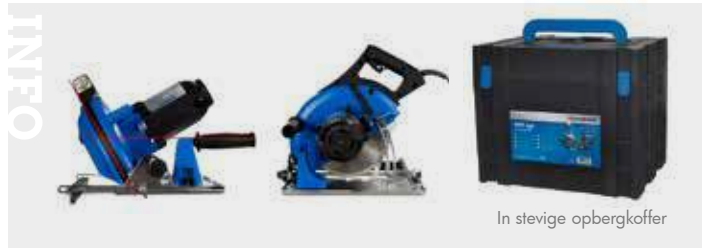

Order nr.		713840231
Orig. nr.		HKS230
Spanning	V	1x230
Diameter zaagblad x asgat x dikte	mm	230x25,4x2
Vermogen	kW	1,7
Zaagsnelheid	min-1	2600
Zaagcapaciteit 90°	mm	80
Zaagcapaciteit 45°	mm	56
Gewicht	kg	7,10
Afmetingen (l x b x h)	mm	520x320x270
Prijs	€	433,00

DROOGZAGENDE AFKORTZAAG, VOOR HET ZAGEN VAN METAALPROFIELEN ZONDER KOELING.

Troeven:

- Voor het braamloos en vonkenvrij zagen
- Droog zagend en sneldraaiend
- Draagbaar
- Motor met soft start

Geschikt voor:

- Zagen van profielen en buizen uit staal, ijzer, koper, messing, aluminium, legeringen en roestvrij staal zonder koelmiddel.
- Montage- en onderhoudsbedrijven, standbouw, werkplaatsen of voorbereiding op laswerkzaamheden, sanitair.

Kenmerken:

- Spanschroef met snelklemming
- 5 maal langere standtijd door het plaatsen van het materiaal onder 45° in een prisma spanschroef, daarvoor zijn bijkomende prismabekken optioneel te verkrijgen.
- spindelblokkering voor snelle zaagbladwissel.

Standaard geleverd met:

- 1 prismaspanbek,
- Diepteaanslag voor precieze zaagsneden
- Hoek- en parallelaanslag voor versteksneede tot 45°
- 3 zeskant sleutels (4 / 6 / 8 mm),
- Scharnierende zaagafscherming.

Tip: geleverd zonder TCT zaagblad, vergeet uw zaagblad niet bij te bestellen

	0°	+/-45°
	Ø 132mm	Ø 105mm
	100x180mm	120x90mm
	120mm	90mm



Order nr.		713849314
Orig. nr.		MTS356
Spanning	V	1x230
Diameter zaagblad x asgat	mm	355 X 25,4
Vermogen	kW	2,2
Zaagsnelheid	min-1	1300
Opening klem	mm	180
Gewicht	kg	23,50
Afmetingen (l x b x h)	mm	680x360x580
Prijs	€	549,00

LICHTE, HANDIGE EN PROFESSIONELE BAND-ZAAGMACHINES MET VARIABLELE ZAAGSNELHEID.

Troeven:

- Met **bijzonder geruisloze vario-motor***
- Draagbaar
- Met **krachtige 1,01 kW motor**
- Zaagbeugel onder hoek verstelbaar van 0° tot 45°
- Gietijzeren machineklem

Geschikt voor:

- Op werven, bouw, broeikas herstel, servicewagens, etc.
- Het zagen van buizen en profielen van staal, ijzer, lichte materialen

Kenmerken:

- Toerental variabel regelbaar van 30 tot 80m/min
- Dankzij de speciaal ontworpen motor met een dito aandrijving naar het zaagwiel trillingsarm en 60% geruislozer dan gelijkaardige zaagmachines
- Zaagspanning regelbaar d.m.v. instelknop aan de voorkant van de zaagbeugel
- Goed afleesbare schaal voor de aanduiding van de hoekinstelling van de zaagbeugel op 1° nauwkeurig
- Geschikt voor zowel droog- als natzagen
- Kogellagers met extreem sterke gietijzeren loopwielen
- Langere levensduur van de zaagbeugel door afzonderlijke zaagbandgeleidingen

Standaard geleverd met:

- Materiaalaanslag
- Bi-metaal zaagblad
- Nederlandstalige handleiding, opschriften, CE-kenmerk, en CE-attest volgens Machine richtlijn 2006/42/CE, en EMC Richtlijn 2014/30/CE

* Geluidsniveau volgens DIN EN ISO 3744: **61.6 db(A)**

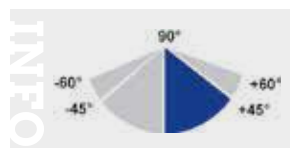

Order nr.	713630105
Orig. nr.	MBS105
Variabele zaagsnelheden	Ja
Zaagsnelheid	m/min 30-80 Vario
Spanning	V 1x230
Vermogen	kW 1,01
Zaagcapaciteit rond 0°	mm 105
Zaagcapaciteit rond +45°	mm 70
Zaagcapaciteit vierkant 0°	mm 105x105
Zaagcapaciteit vierkant +45°	mm 60x60
Zaagcapaciteit rechthoek 0°	mm 102x105
Zaagcapaciteit rechthoek +45°	mm 60x70
Afmetingen zaaglint (l x h x d)	mm 1335x13x0.65
Gewicht	kg 18,00
Afmetingen (l x b x h)	mm 720x320x450
Prijs	€ 545,00

LICHTE, HANDIGE EN PROFESSIONELE BAND-ZAAGMACHINES MET VARIABLELE ZAAGSNELHEID.

Troeven:

- Bijzonder **geruisloze vario-motor***
- Met **krachtige 1,01 kW motor** (tov 0.4 kW modellen)
- Draagbaar
- Zaagbeugel onder hoek verstelbaar van 0° tot 60°
- Afstelling van het dalen van de zaagbeugel **nastelbaar door een excentrische ringmoer** met dubbel conische lager
- Gietijzeren machineklem

Geschikt voor:

- Op werven, bouw, broeikas herstel, servicewagens, etc.
- Het zagen van buizen en profielen van staal, ijzer, lichte materialen, voor zowel droog- als natzagen

Kenmerken:

- Dankzij de speciaal ontworpen motor met een dito aandrijving naar het zaagwiel trillingsarm en 60% geruislozer dan gelijkaardige zaagmachines
- Zaagspanning regelbaar d.m.v. instelknop aan de voorkant van de zaagbeugel
- Goed afleesbare schaal voor de aanduiding van de hoekinstelling van de zaagbeugel op 1° nauwkeurig
- Kogellagers met extreem sterke gietijzeren loopwielen
- Langere levensduur van de zaagbeugel door afzonderlijke zaagbandgeleidingen

Standaard geleverd met:

- Materiaalaanslag
- Bi-metaal zaagblad
- Nederlandstalige handleiding, opschriften, CE-kenmerk, en CE-attest volgens Machine richtlijn 2006/42/CE, en EMC Richtlijn 2014/30/CE

* Geluidsniveau volgens DIN EN ISO 3744: **61.6 db(A)**

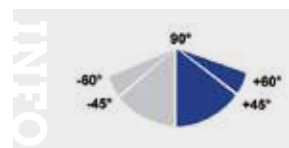

Order nr.	713630125
Orig. nr.	MBS125
Variabele zaagsnelheden	Ja
Zaagsnelheid	m/min 30-80 Vario
Spanning	V 1x230
Vermogen	kW 1,01
Zaagcapaciteit rond 0°	mm 125
Zaagcapaciteit rond +45°	mm 85
Zaagcapaciteit rond +60°	mm 50
Zaagcapaciteit vierkant 0°	mm 120x120
Zaagcapaciteit vierkant +45°	mm 80x80
Zaagcapaciteit vierkant +60°	mm 50x50
Zaagcapaciteit rechthoek 0°	mm 125x120
Zaagcapaciteit rechthoek +45°	mm 80x110
Zaagcapaciteit rechthoek +60°	mm 50x90
Afmetingen zaaglint (l x h x d)	mm 1440x13x0.65
Gewicht	kg 19,00
Afmetingen (l x b x h)	mm 720x320x470
Prijs	€ 675,00

KRACHTIGE, HANDIGE EN PROFESSIONELE BAND-ZAAGMACHINES MET VARIABLELE ZAAGSNELHEID.

Troeven:

- Bijzonder **geruisloze vario-motor***
- Met **uiterst krachtige 2 kW motor**
- Draagbaar
- Zaagbeugel onder hoek verstelbaar van 0° tot 60°
- Afstelling van het dalen van de zaagbeugel **nastelbaar door een excentrische ringmoer** met dubbel conische lager
- Gietijzeren machineklem

Geschikt voor:

- Op werven, bouw, broeikas herstel, servicewagens, etc.
- Het zagen van buizen en profielen van staal, ijzer, lichte materialen, voor zowel droog- als natzagen

Kenmerken:

- Dankzij de speciaal ontworpen motor met een dito aandrijving naar het zaagwiel trillingsarm en 60% geruislozer dan gelijkaardige zaagmachines
- Zaagspanning regelbaar d.m.v. instelknop aan de voorkant van de zaagbeugel
- Goed afleesbare schaal voor de aanduiding van de hoekinstelling van de zaagbeugel op 1° nauwkeurig
- Kogellagers met extreem sterke gietijzeren loopwielen
- Langere levensduur van de zaagbeugel door afzonderlijke zaagbandgeleidingen

Standaard geleverd met:

- Materiaalaanslag
- Bi-metaal zaagblad
- Nederlandstalige handleiding, opschriften, CE-kenmerk, en CE-attest volgens Machine richtlijn 2006/42/CE, en EMC Richtlijn 2014/30/CE

* Geluidsniveau volgens DIN EN ISO 3744: **67.5 db(A)**

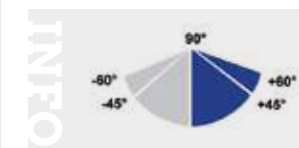

Order nr.	713630150
Orig. nr.	MBS150
Variabele zaagsnelheden	Ja
Zaagsnelheid	m/min 30-80 Vario
Spanning	V 1x230
Vermogen	kW 2
Zaagcapaciteit rond 0°	mm 150
Zaagcapaciteit rond +45°	mm 100
Zaagcapaciteit rond +60°	mm 70
Zaagcapaciteit vierkant 0°	mm 140x140
Zaagcapaciteit vierkant +45°	mm 100x100
Zaagcapaciteit vierkant +60°	mm 60x60
Zaagcapaciteit rechthoek 0°	mm 140x150
Zaagcapaciteit rechthoek +45°	mm 100x140
Zaagcapaciteit rechthoek +60°	mm 60x75
Afmetingen zaaglint (l x h x d)	mm 1735x13x0.65
Gewicht	kg 30,00
Afmetingen (l x b x h)	mm 1000x390x590
Prijs	€ 1.279,00

MANUELE AFKORTZAAG VOOR EEN ZAAGBLAD VAN 250 OF 275 MM, EN 1 OF 2 ZAAGSNELHEDEN.

Troeven:

- MKS250N 1 zaagsnelheid, MKS255N/MKS275N: 2 zaagsnelheden
- Draaibare zaagkop en spanklem 45° links naar 45° rechts
- Dubbele spanklem met snelspan inrichting en antibraam houder
- Tandwieloverbrenging via worm en wormwiel, lopend in een oliebad
- Voorzien van messing tandwiel tegen breuk bij overbelasting
- Automatische membraankoelpomp met koelmiddelfilter

Geschikt voor:

- Het zagen van metalen profielen, zowel buis als vol materiaal staal, ijzer, lichte materialen.

Veiligheden:

- Kantelbare zaagbladafscherming voor optimale veiligheid bij het zagen
- Bedieningshandvat met veiligheidsschakelaar
- Elektrische 24 V laagspanningsbediening, overbelastingsthermie
- Vergrendelbare hoofdschakelaar
- Aparte nood

Standaard met :

- Membraankoelpomp met filter
- Lengteaanslag 500 mm
- Nederlandstalige handleiding, opschriften, CE - kenmerk, en CE-attest volgens Machine richtlijn 2006/42/CE, en EMC Richtlijn 2014/30/CE

Tip: Worden geleverd zonder zaagblad en sokkel, vergeet deze niet bij te bestellen



MKS250N



MKS255N

INFO

	0°	45°	45°+
	Ø 70mm	Ø 65mm	Ø 65mm
	40mm	35mm	35mm
	55x95mm	50x60mm	50x60mm
	70mm	55mm	55mm

MKS250/255N

	0°	45°	45°+
	Ø 65 mm	Ø 60 mm	Ø 60 mm
	45 mm	40 mm	40 mm
	85x60 mm	40x60 mm	40x60 mm
	65 mm	40 mm	40 mm

MKS275N



MKS275N

Order nr.	713620251	713620253	713620275
Orig. nr.	MKS250N	MKS255N	MKS275N
Spanning	V	1x230	3x400
Diameter zaagblad x asgat	mm	250 x 32	275 x 32
Vermogen	kW	0,9	0,95-1,32
Zaagsnelheid	min-1	40	40/80
Zaagcapaciteit 90°	mm	70	65
Zaagcapaciteit 45°	mm	65	60
Opening klem	mm	100	105
Werkhoogte	mm	970	970
Gewicht	kg	83,00	83,00
Afmetingen (l x b x h)	mm	800x830x750	830x900x1025
Prijs	€	1.295,00	1.345,00
			1.649,00

MANUELE CIRKELZAAGMACHINE MET SLIPKOPPELING, ZAAGBLAD Ø 315 MM, TWEE SNELHEDEN EN ONDER HOEK VERSTELBARE ZAAGKOP EN SPANSCHROEF. "MADE IN EU".

Troeven:

- MKS316R traag draaiend, twee zaagsnelheden **20 en 40 tpm**
- Types met R uitgerust met een **slipkoppeling**, waardoor het breken van het zaagblad wordt uitgesloten
- Draaibare zaagkop en spanklem 45° links naar 45° rechts
- Dubbele spanklem met snelspan inrichting en antibraam houder
- Tandwieloverbrenging via worm en wormwiel, lopend in een oliebad
- Voorzien van messing tandwiel tegen breuk bij overbelasting
- Automatische membraankoelpomp met koelmiddelfilter

Geschikt voor:

- Het zagen van metalen profielen, zowel buis als vol materiaal staal, ijzer, lichte materialen
- MKS316R **voor het zagen van RVS, mits aangepast zaagblad**

Veiligheden:

- Kantelbare zaagbladafscherming voor optimale veiligheid bij het zagen
- Bedieningshandvat met veiligheidsschakelaar
- Elektrische 24 V laagspanningsbediening, overbelastingstermieik
- Vergrendelbare hoofdschakelaar
- Aparte noodstop

Standaard geleverd met:

- Membraankoelpomp met filter
- Materiaal ondersteuningsrol
- Bedieningsleutels
- Lengteaanslag 500 mm
- Nederlandstalige handleiding, opschriften, CE - kenmerk, en CE-attest volgens Machine richtlijn 2006/42/CE en EMC Richtlijn 2014/30/CE

Tip: worden geleverd zonder zaagblad en sokkel, vergeet deze niet bij te bestellen



MKS315R



MKS315N



MKS315R met optionele voet

INFO

	0°	+/-45°
	Ø 90mm	Ø 80mm
	55mm	50mm
	115x70mm	70x70mm
	80mm	70mm

MKS315N

Order nr.	713620303	713621315	713621316
Orig. nr.	MKS315N 400V	MKS315R 400V	MKS316R
Spanning	V	3x400	3x400
Diameter zaagblad x asgat	mm	315 x 32	315 x 32
Vermogen	kW	1,5-2,2	1,32-1,91
Zaagsnelheid	min-1	40/80	40/80
Zaagcapaciteit 90°	mm	90	90
Zaagcapaciteit 45°	mm	80	80
Opening klem	mm	120	120
Werkhoogte	mm	1015	1015
Gewicht	kg	150,00	170,00
Afmetingen (l x b x h)	mm	1000x1150x1475	1150x1000x1475
Prijs	€	2.229,00	3.025,00
			2.879,00

MANUELE CIRKELZAAGMACHINE MET ZAAGBLAD Ø 350 MM, TWEE SNELHEDEN EN ONDER HOEK VERSTELBARE ZAAGKOP EN SPANSCHROEF.

Troeven:

- Traag draaiend, twee zaagsnelheden 36 en 72 tpm.
- Grote zaagcapaciteiten
- Met **degelijk machineonderstel**
- Draaibare zaagkop en spanklem 45° links naar 45° rechts
- Dubbele spanklem met snelspan inrichting en antibraam houder
- Automatische membraankoelpomp met koelmiddelfilter

Geschikt voor:

- Het zagen van metalen profielen, zowel buis als vol materiaal staal, ijzer, lichte materialen

Veiligheden:

- Kantelbare zaagbladafscherming voor optimale veiligheid bij het zagen
- Bedieningshandvat met veiligheidsschakelaar
- Elektrische 24V laagspanningsbediening
- Vergrendelbare hoofdschakelaar
- Aparte noodstop

Standaard met:

- Membraankoelpomp met filter
- Bedieningsleutels
- Machineonderstel
- Lengteaanslag 500 mm
- Nederlandstalige handleiding, opschriften, CE - kenmerk, en CE-attest volgens Machine richtlijn 2006/42/CE, en EMC Richtlijn 2014/30/CE

Tip: worden geleverd zonder zaagblad, vergeet deze niet bij te bestellen

INFO Bekijk het volledige en up-to-date aanbod

Surf naar www.vynckier.biz/zaagmachines



INFO

	●	■	○	□	▭
	55	50x50	120	110x110	140x100
	45	40x40	105	100x100	100x100
	45	40x40	105	100x100	100x100

Order nr.		713629350
Orig. nr.		MKS350E
Spanning	V	3x400
Diameter zaagblad x asgat	mm	350x32
Zaagsnelheid	min-1	36/72
Zaagcapaciteit 90°	mm	120
Zaagcapaciteit 45°	mm	105
Opening klem	mm	145
Werkhoogte	mm	960
Gewicht	kg	236,00
Afmetingen (l x b x h)	mm	800x600x1600
Prijs	€	2.085,00

MANUELE SNELDRAAIENDE AFKORTZAAG MET ZAAGLAD Ø 400 MM VOOR ALUMINIUM EN NON-FERROMETALEN. "MADE IN EU"

Troeven:

- Sneldraaiend
- Precieze zaagsnede
- Braamloos zagen en verstek zagen van aluminium
- Met **dubbele pneumatische klemming**
- Met kunststofbelegde alu spanbekken

Geschikt voor:

- Industrie, montagebedrijven, productie van ramen, keukens, sectionale poorten, etc.
- Aluminium en non-ferrometalen (Let op: niet geschikt voor volmetalen, staal, of andere harde metaalsoorten. Hiervoor raden wij de Metalkraft MKS-machines aan)

Kenmerken:

- Stabiele en robuuste uitvoering.
- Draaibare machinekop 45° links en 45° rechts.
- Eenvoudig 45° draaien van de zaagkop door positiestops.
- Op rollagers gemonteerde zaagkop en schaal.
- Op rollagers gemonteerde zaagas
- Met **pneumatische spanklem met voetpedaalbediening.**

Veiligheden:

- Elektrische bediening 24V en overbelastingthermiek
- Vergrendelbare hoofdschakelaar
- Bedieningshandvat met veiligheidsschakelaar
- Kantelbare zaagbladafscherming voor optimale veiligheid bij het zagen
- Aparte noodstop

Standaard geleverd met:

- Lengteaanslag 500 mm
- Bedieningsleutels
- Nederlandstalige handleiding, opschriften, CE - kenmerk, en CE-attest volgens Machine richtlijn 2006/42/CE, en EMC Richtlijn 2014/30/EU.

Tip: worden geleverd zonder zaagblad en sokkel, vergeet deze niet bij te bestellen



LMS400



LMS400P

INFO

	●	○	□	▭
90°	60	140	110 x 110	180 x 100
45°	60	120	100 x 100	150 x 100
45° +	60	120	100 x 100	150 x 100

	●	○	□	▭
90°	60	140	110 x 110	180 x 100
45°	60	120	100 x 100	150 x 100
45° +	60	120	100 x 100	150 x 100

LMS400P

Order nr.	713625400	713625402
Orig. nr.	LMS400	LMS400P
ø zaagblad	mm 400	400
Spanning	V 3x400	3x400
Zaagsnelheid	min-1 3000	3000
Vermogen	kW 2,2	2,2
Gewicht	kg 160,00	210,00
Afmetingen (l x b x h)	mm 1500x1000x900	1500x1000x1600
Prijs	€ 2.885,00	3.499,00

PNEUMATISCHE TAPARM M3 TOT M12, ZOWEL HORIZONTAAL ALS VERTICAAL TAPPEN, EN 6 TAPPOTTEN.

Troeven:

- Met actieradius tot 900 mm !
- **Horizontaal / verticaal apparaat gemonteerd**
- Snelheid, nauwkeurig en betrouwbaar
- Voorkom breken van uw tapen
- Perslucht aangedreven (compressor nodig)

Geschikt voor:

- Het gebruik in garages, werkplaatsen, opleidingcentra, scholen en verspaningstoepassingen

Geleverd met:

- Degelijke industriële tapspindel
- Beweegbare taparm met gasveren
- Voet
- Luchtdrukregelbaar met manometer
- 6 tappotten met slipkoppeling

Tip: Voor iedere tapmaat is er tappot met slipkoppeling nodig. De slipkoppeling is zodanig ingesteld dat het max. toelaatbare draaimoment nooit overschreden kan worden, hierdoor wordt het breken van de tap in bijvoorbeeld dure werkstukken voorkomen.

Optioneel beschikbaar vrijrijdbare werkbank met gietijzeren blad voorzien van T-gleuven, 900 x 600 mm, 795940502

Aanbevolen compressor: 712007411 - Airstar 401/100 of zwaarder.

Order nr.	793940016 ⓘ	
Orig. nr.	PTA1209HV	
Voor tappen	M3-M12	
Snelheid	tpm	400
Effectieve actieradius over 360° (1)	Rmax mm	900
Effectieve actieradius over 360° (2)	Rmin mm	200
Aanbevolen maximum druk	bar	6
Type	19	
Tapkoppen	M3/M4/M5-6/M8/M10/M12	
Luchtverbruik	l/min	+/-400 - 600
Gewicht	kg	20,00
Afmetingen (l x b x h)	mm	650x650x250
Prijs	€	815,00



PTA1209HV met werkbank (optie)

PNEUMATISCHE TAPARM MET GROTE ACTIERADIUS, ZOWEL HORIZONTAAL ALS VERTICAAL TAPPEN, EN 6 TAPPOTTEN.

Troeven:

- Met grote actieradius tot 1.900 mm !
- Met **horizontaal / verticaal apparaat gemonteerd**
- Snelheid, nauwkeurig en betrouwbaar
- Voorkom breken van uw tapen
- Perslucht aangedreven (compressor nodig)

Geschikt voor:

- Het gebruik in garages, werkplaatsen, opleidingcentra, scholen en verspaningstoepassingen

Geleverd met:

- Degelijke industriële tapspindel
- Beweegbare taparm met gasveren
- Voet
- Luchtdrukregelbaar met manometer
- **6 tappotten met slipkoppeling**

Tip: Voor iedere tapmaat is er tappot met slipkoppeling nodig. De slipkoppeling is zodanig ingesteld dat het max. toelaatbare draaimoment nooit overschreden kan worden, hierdoor wordt het breken van de tap in bijvoorbeeld dure werkstukken voorkomen.

Aanbevolen compressor: 712007411 - Airstar 401/100 of zwaarder.



Drukregelaar met manometer



Pneumatische taparm met optionele werkbank

Order nr.	790004483	790004484	790004485	790004486
Orig. nr.	PTA12HV	PTA16HV	PTA20HV	PTA27HV
Voor tappen	M3-M12	M3-M16	M3-M20	M3-M27
Snelheid	tpm	300	150/400	70/220
Effectieve actieradius over 360° (1)	Rmax mm	1900	1900	1900
Type	19	31	31	31
Tapkoppen	M3/4/5/6/8 DIN371 M12 DIN352	M4/5/8/10 DIN371 M12/16 DIN352 + adapter	M8/10 DIN371 M12/16/18/20 DIN352 + adapter	M12/16/18/20/24/27 DIN352 + adapter
Luchtverbruik	l/min	+/- 800	+/- 950	+/- 950
Gewicht	kg	22,40	27,20	38,50
Prijs	€	1.759,00	2.375,00	3.219,00

ELEKTRISCHE TAPMACHINE MET TOUCHSCREEN, PLC STURING EN VARIABELE SNELHEIDSREGLING.

Troeven:

- Energiebesparend; onderhoudsarm
- Geen dure compressor nodig
- Krachtige **servomotor**
- Minder lawaai dan pneumatisch
- Met **PLC sturing via Touchscreen**: eenvoudig spoel, diepte en snelheid ingeven.
- Variabele toerentalregeling
- Voorzien **van horizontale als verticaal instelbare tapspindel**

Geschikt voor:

- Tappen van allerlei materialen
- Algemene industrie

Kenmerken:

- Krachtige geanodiseerde armen
- Zowel **in Nederlands als in Frans** eenvoudig uw gegevens ingeven
- Alle draaipunten zijn voorzien van levenslang gesmeerde lagers
- Een gewichtloze werking wordt bekomen door de gasveren
- Lage voltage en nullastspanning
- Bescherming tegen oververhitting

Geleverd met:

- Met **8 tappotten met slipkoppeling**
- Nederlandstalige handleiding, opschriften, CE - kenmerk, en CE-attest volgens Machine richtlijn 2006/42/CE, en EMC Richtlijn 2014/30/CE

Tip: Optioneel beschikbaar verrijdbare werkbank met gietijzeren blad voorzien van T-gleuven, 900 x 600 mm, 795940502



ETA1610 met werkbank (optie)



Order nr.	793940116	793940124	793940136
Orig. nr.	ETA1610	ETA2412	ETA3612
Voor tappen	M3-M16	M6 - M24	M6 - M36
Snelheid	tpm 0-300	200	150
Effectieve actieradius over 360° (1)	Rmax mm 1000	1200	1200
Type	ø 19	ø 31	ø 31
Vermogen	kW 0.6	1,2	1,2
Spanning	V 1x230	1 x 230	1 x 230
Gewicht	kg 25,00	50,00	50,00
Prijs	€ 1.465,00	1.805,00	2.145,00

VERRIJDABARE WERKBANK MET EEN GIETIJZEREN WERKBLAD.

Troeven:

- Verplaatsbaar dankzij wielen met rem
- Met **gietijzeren werkblad met 3 T-gleuven (18)**
- Voorzien van 2 deuren met handgreep
- Robuust

Geschikt voor:

- Pneumatische / elektrische taparmen
- Werkplaatsen, opleidingcentra, scholen

INFO Bekijk het volledige en up-to-date aanbod
Surf naar www.vynckier.biz/taparmen

Order nr.	795940502
Orig. nr.	SF-WB
Maximum breedte	mm 600
Lengte werkblad	mm 800
Werkhoogte	mm 875
Dikte	mm 55
Gewicht	kg 100,00
Afmetingen (l x b x h)	mm 900x600x875
Prijs	€ 705,00



HOOGWAARDIGE MAGNEETBOORMACHINE VOOR CONTINU GEBRUIK.

Troeven:

- Krachtige magneet
- Krachtige motor van 1,1 kW
- MB351 / MB502 **met snelspanopname met Weldon 19 mm**
- Licht in gewicht
- MB351F **met geringe hoogte**
- Tot 40% tijds- en energiebesparing met kernboren tegenover klassieke boren

Geschikt voor:

- Het gebruik met kernboren
- Ideaal voor gebruik op bouwerven op moeilijk bereikbare plaatsen
- Constructiebedrijven, herstelling allerhande machines

Kenmerken:

- Met krachtige printplaat
- Stabiël boren dankzij een lange pinolen-geleiding
- Kan ook omgekeerd of schuin gebruikt worden
- Het koelmiddel wordt doorheen de boor geleid
- Veiligheidsafscherming tegen wegvliegende delen

INFO Bekijk het volledige en up-to-date aanbod
 Surf naar www.vynckier.biz/boormachines



MB351F



MB351



MB502E

INFO

100% Zet & Kruiken: Kernboren
 40% Zet & Kruiken: Standaardboren

Order nr.		713860350	713860351	713860500
Orig. nr.		MB351F	MB351	MB502E
Spanning	V	1x230	1x230	1x230
Vermogen	kW	1,1	1,1	1,1
Voeding		Manueel	Manueel	Manueel
Maximum diameter kernboren	mm	35	35	50
Maximum boordiepte kernboren	mm	30	50	50
Weldon opname	mm	19	19	19
Spilopname		vast	M27	M8
Maximum diameter volle boren	mm		13	13
Maximum boordiepte volle boren	mm		140	140
Aantal snelheden		1	1	2
Afmetingen magneetvoet (l x b)	mm	165x80	165x80	180x90
Magneetcapaciteit	N	15000	15000	17000
Gewicht	kg	13,80	12,70	12,36
Afmetingen (l x b x h)	mm	285x101x200	330x260x450	330x125x476
Prijs	€	655,00	669,00	849,00

KRACHTIGE MAGNEETBOORMACHINE VOOR DE VEELEISENDE GEBRUIKER.

Troeven:

- Krachtige magneet van 32.000 N
- Met **2 snijnelheden of 4 bij MB1204**
- Krachtige motor van 2 kW
- MB502 met snelspanopname met Weldon 19 mm
- Licht in gewicht
- MB754 / MB1204 met **MK3 aansluiting**
- Tot 40% tijds- en energiebesparing met kernboren tegenover klassieke boren

Geschikt voor:

- Het gebruik met kernboren
- Ideaal voor gebruik op bouwerven op moeilijk bereikbare plaatsen
- Constructiebedrijven, herstelling allerhande machines

Kenmerken:

- Met krachtige printplaat
- Stabiel boren dankzij een lange pinolen-geleiding
- Kan ook omgekeerd of schuin gebruikt worden
- Het koelmiddel wordt doorheen de boor geleid
- Veiligheidsafscherming tegen wegvliegende delen
- Eenvoudige ombouw voor gebruik van gewone boren



MB502



MB754



MB1204

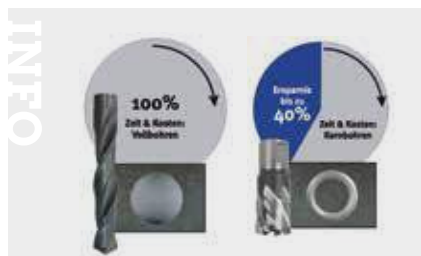

Order nr.		713860502	713860754	713861204
Orig. nr.		MB502	MB754	MB1204
Spanning	V	1x230	1x230	1x230
Maximum diameter kernboren	mm	50	75	120
Maximum boordiepte kernboren	mm	75	50	75
Weldon opname	mm	19	19	19
Maximum diameter volle boren	mm	16	31	31
Maximum boordiepte volle boren	mm	110	150	200
Afmetingen magneetvoet (l x b)	mm	200x100	200x100	200x100
Magneetcapaciteit	N	32000	32000	32000
Aantal snelheden		2	4	4
Vermogen	kW	2	2,0	2,0
Spilopname		M24	MK3	MK3
Gewicht	kg	22,90	24,80	28,31
Afmetingen (l x b x h)	mm	340x290x570	330x125x476	330x125x576
Prijs	€	1.029,00	1.235,00	2.089,00

TAFELBOORMACHINE MET RIEM / SNAARAANDRIJVING - ROBUUST EN PRIJSGUNSTIG.

Troeven:

- Opname morse konus MK2 vanaf B20
- 5 of 12 snelheden vanaf B20
- Met **krachtige motoren met aluminium behuizing**
- Robuust en prijsgunstig

Kenmerken:

- Gegarandeerde **rondlooptrouwkeurigheid beter dan 0.03 mm** gemeten in de boorspindel
- Spil met precisie kogellagering
- Rustigere loop door aluminium riemschijven en beste krachtoverbrenging door vertande kwaliteit V riemen - snaren Gates
- Door de getande kwaliteitsaandrijfriemen verkrijgt de machine een aanzienlijk betere krachtoverbrenging en beduidend minder prestatieverlies
- Boordiepte aanslag
- Precies bewerkte werktafel met T-gleuven in diagonaalpatroon en centergat, van -45° tot +45° zwenkbaar en 360° draaibaar rond de kolom. Vanaf B16 Basic met brede tandlat
- Lange, ergonomische stervormige handgreep uit 3 stukken met "soft grip"
- Massieve, grote bodemplaat met T-gleuven

Veiligheden:

- Gebruiksvriendelijke bedieningsknopen met aparte start- en stopdrukknop en aparte noodstop
- Nullastspanning
- BASIC versies met degelijke **klapbooraafscherming met veren**
- Vanaf B20 degelijke booraafscherming **dubbel venster**, uitgerust met veiligheidsschakelaar
- V-snaarkap uitgerust met veiligheidsschakelaar

Standaard geleverd met:

- Snelspanboorkop (Tandkrans boorkop B13 Basic)
- Kegeldoorn volgens DIN228 MK2/B16 vanaf B20)
- Nederlandstalige handleiding, opschriften, CE - kenmerk, en CE-attest volgens Machine richtlijn 2006/42/CE, en EMC Richtlijn 2014/30/CE



B13 BASIC



B14 BASIC



B20 230V

Order nr.		713008013	713008014	713008201
Orig. nr.		B13 BASIC	B14 BASIC	B20-230V
Spanning	V	1x230	1x230	1x230
Vermogen	kW	0.3	0.35	0.55
Boorcap. in staal S235JR	mm	13	14	20
Spilopname		Vast/B16	MK2	MK2
Aantal snelheden		5	5	12
Spindeltoerental	min-1	520 - 2620	520 - 2620	210-2220
Boordiepte	mm	50	50	85
Uitlading	mm	104	104	170
Diameter kolom	mm	46	46	70
Afmetingen tafel (b x d)	mm	160x160	160x160	275x275
T-gleuven	mm	14	14	14
Zwenkbaarheid boortafel	°	+/-45	+/-45	+/- 45
Draaibaarheid boortafel	°	360	360	360
Gewicht	kg	18,00	20,00	53,00
Afmetingen (l x b x h)	mm	420x220x580	420x230x700	700x350x990
Prijs	€	161,00	220,00	509,00

KOLOMBOORMACHINE MET RIEM / SNAARAANDRIJVING - ROBUUST EN PRIJSGUNSTIG.

Troeven:

- Opname morse konus MK3 (B25) of MK4 (B32)
- 9 (B32) of 12 (B25) snelheden
- Krachtige motoren met aluminium behuizing
- Links-rechtsdraaiend bij 3x400V
- Robuust en prijsgunstig

Kenmerken:

- Gegarandeerde **rondloopnauwkeurigheid beter dan 0,03 mm** gemeten in de boorspindel
- Spil met precisie kogellagering en rustigere loop door aluminium riemschijven
- Door de getande kwaliteitsaandrijfriemen verkrijgt de machine een aanzienlijk betere krachtoverbrenging en beduidend minder prestatieverlies
- Boordiepte aanslag
- Precies bewerkte werktafel met T-gleuven in diagonaalpatroon, van -45° tot +45° zwenkbaar en 360° draaibaar rond de kolom. D.m.v. van een brede tandlat wordt de tafel eenvoudig in de hoogte versteld
- Massieve, grote bodemplaat met T-gleuven
- Lange, ergonomische stervormige handgreep uit 3 stukken met "soft grip"

Veiligheden:

- Gebruiksvriendelijke bedieningsknoppen met aparte start- en stopdrukknop en aparte noodstop
- Nullastspanning
- Degelijke boorafscherming **dubbel venster**, uitgerust met veiligheidsschakelaar
- V-snaarkap uitgerust met veiligheidsschakelaar

Standaard geleverd met:

- Snelspan boorkop 1-16 mm B16
- Kegeldoom volgens DIN228 MK3/B16 of MK4/B16
- 2 T-moeren voor T-gleuf 14 mm en draad M12.
- Nederlandstalige handleiding, opschriften, CE - kenmerk, en CE-attest volgens Machine richtlijn 2006/42/CE, en EMC Richtlijn 2014/30/CE



Order nr.		713008323
Orig. nr.		B32-4-400V
Spanning	V	3x400
Vermogen	kW	1,1
Boorcap. in staal S235JR	mm	32
Spilopname Morse Konus	MK	4
Aantal snelheden		9
Spindeltoerental	min-1	140-2020
Boordiepte	mm	85
Uitlading	mm	225
Diameter kolom	mm	92
Afmetingen tafel (b x d)	mm	360x360
T-gleuven	mm	14
Zwenkbaarheid boortafel	°	+/- 45
Draaibaarheid boortafel	°	360
Gewicht	kg	113,00
Afmetingen (l x b x h)	mm	790x400x1730
Prijs	€	1.069,00

TAFELBOORMACHINE MET RIEM / SNAARAANDRIJVING.

Troeven:

- Opname Morse konus 2 vanaf DQ18
- 5 of 12 snelheden vanaf DQ22
- Met krachtige motoren met aluminium behuizing

Kenmerken:

- Gegarandeerde rondloopnauwkeurigheid **beter dan 0,03 mm** gemeten in de boorspindel
- Stille kwalitatieve elektromotoren
- Spil met precisie kogellagering
- Rustigere loop door aluminium riemschijven
- Door de getande kwaliteitsaandrijfriemen **GATES** verkrijgt de machine een aanzienlijk betere krachtoverbrenging en beduidend minder prestatieverlies
- Boordiepte aanslag
- Precies bewerkte werktafel met T-gleuven in diagonaalpatroon, voorzien van een koelrand vanaf DQ18, van -45° tot +45° zwenkbaar en 360° draaibaar rond de kolom, in de hoogte verstelbaar d.m.v. een brede tandlat
- Massieve, grote bodemplaat met T-gleuven
- Lange, ergonomische handgreep met 'soft grip'

Veiligheden:

- Gebruiksvriendelijke bedieningsknoppen met aparte start- en stopdrukknop en aparte noodstop in IP54
- Geïntegreerde LED verlichting
- Nullastspanning
- Met **dubbel elektrisch veiligheidskanaal 24V**
- DQ14 / DQ18 met degelijke klapbooraafscherming met veren
- DQ22 met degelijke booraafscherming, dubbel venster, uitgerust met veiligheidschakelaar
- V-snaarkap uitgerust met veiligheidschakelaar

Standaard geleverd met:

- Snelspan boorkop 1-13 mm B16 DQ14 en 1-16 mm B16 DQ18 / DQ22
- Kegeldoorn Morse Konus 2 / B16 vanaf DQ18 / DQ22
- 2 T-moeren voor T-gleuf 14 mm en draad M12
- Nederlandstalige handleiding, opschriften, CE - kenmerk, en CE-attest volgens Machine richtlijn 2006/42/CE, en EMC Richtlijn 2014/30/EU

► NEW



DQ14



DQ22

Order nr.	713191040	713191042	713191044	713191045
Orig. nr.	DQ14 230V	DQ18 230V	DQ22 230V	DQ22 400V
Spanning	V	1x230	1x230	3x400
Vermogen	kW	0,35	0,45	0,55
Spilopname Morse Konus	MK	2	2	2
Aantal snelheden		5	5	12
Spindeltoerental	min-1	700-2500	600-2400	300-2300
Boordiepte	mm	52	65	85
Uitlading	mm	104	127	169
Diameter kolom	mm	46	60	70
Afmetingen tafel (b x d)	mm	170x170	200x200	270x270
T-gleuven grootte/aantal/afstand	mm	14/diagonaal	14/diagonaal	14/diagonaal
Zwenkbaarheid boortafel	°	+/-45	+/-45	+/-45
Draaibaarheid boortafel	°	360	360	360
Afstand spindel-tafel	mm	250	319	460
Afstand spindel-voet	mm	340	518	639
Afmetingen voet (b x d)	mm	138x128	145x143	191x187
Boorcap. in staal S235JR	mm	13	16	16
Gewicht	kg	18,50	28,50	41,70
Afmetingen (l x b x h)	mm	472x283x634	568x319x849	700x351x1006
Prijs	€	197,00	349,00	485,00

TAFELBOORMACHINE MET RIEM / SNAARAANDRIJVING EN MECHANISCHE VARIABLE SNELHEDEN.

Troeven:

- Boren in staal tot 16 mm
- Opname Morse konus 2
- Met **mechanische traploos regelbare snelheden**
- Motor 750 Watt met aluminium behuizing, **1x230V**
- Zwaar eigen gewicht **40,7 kg**

▶ NEW

Kenmerken:

- Gegarandeerde rondloopnauwkeurigheid **beter dan 0,03 mm** gemeten in de boorspindel
- Stille kwalitatieve elektromotoren
- Spil met precisie kogellagering
- Rustigere loop door aluminium riemschijven
- Door de getande kwaliteitsaandrijfriemen **GATES** verkrijgt de machine een aanzienlijk betere krachtoverbrenging en beduidend minder prestatieverlies
- Door het verplaatsen van de hendel bij een draaiende boormachine, bekomt men een andere snelheid, met **digitale weergave van de snelheden**
- Boordiepte aanslag
- Precies bewerkte werktafel met T-gleuven in diagonaalpatroon, voorzien van een koelrand, van -45° tot +45° zwenkbaar en 360° draaibaar rond de kolom, in de hoogte verstelbaar d.m.v. een brede tandlat
- Massieve, grote bodemplaat met T-gleuven
- Lange, ergonomische stervormige handgreep met 'soft grip'

Veiligheden:

- Gebruiksvriendelijke bedieningsknopen met aparte start- en stopdrukknop en aparte noodstop in IP54
- Geïntegreerde LED verlichting
- Nullastspanning
- Met **dubbel elektrisch veiligheidskanaal 24V**
- Degelijke booraafscherming, dubbel venster, met veiligheidsschakelaar
- Vsnaarkap uitgerust met veiligheidsschakelaar

Standaard geleverd met:

- Snelspan boorkop 1-16 mm B16
- Kegeldoorn Morse Konus 2 / B16
- 2 T-moeren voor T-gleuf 14 mm en draad M12
- Nederlandstalige handleiding, opschriften, CE - kenmerk, en CE-attest volgens Machine richtlijn 2006/42/CE, en EMC Richtlijn 2014/30/EU



INFO



Mechanische variabele snelheidsregeling



Hendel voor variabele toerental



LED machineverlichting

Order nr.		713191080
Orig. nr.		DQ20V 230V
Spanning	V	1x230
Vermogen	kW	0,75
Boorcap. in staal S235JR	mm	16
Boorcapaciteit bij continu gebruik S235JR	mm	14
Spilopname Morse Konus	MK	2
Spindeltoerental	min-1	450-2500 Vario
Boordiepte	mm	80
Uitlading	mm	152
Diameter kolom	mm	65
Afmetingen tafel (b x d)	mm	243x243
T-gleuven grootte/aantal/afstand	mm	14/diagonaal
Zwenkbaarheid boortafel	°	+/-45
Draaibaarheid boortafel	°	360
Afstand spindel-tafel	mm	423
Afstand spindel-voet	mm	599
Afmetingen voet (b x d)	mm	181x187
Gewicht	kg	40,70
Afmetingen (l x b x h)	mm	581x397x957
Prijs	€	475,00

KOLOMBOORMACHINE MET RIEM-/ SNAARAANDRIJVING.

Troeven:

- Boren in staal tot 25 of 30 mm
- Opname morse konus MK3 of MK4
- 9 of 12 snelheden
- Links-rechtsdraaiend
- Motor **750 of 1100 Watt** met aluminium behuizing, **1x230V of 3x400V**
- Zwaar eigen gewicht **69 of 120 kg**

Kenmerken:

- Gegarandeerde rondloopnauwkeurigheid **beter dan 0,03 mm** gemeten in de boorspindel
- Stille kwalitatieve elektromotoren
- Spil met precisie kogellagering
- Rustigere loop door aluminium riemschijven
- Door de getande kwaliteitsaandrijfriemen **GATES** verkrijgt de machine een aanzienlijk betere krachtoverbrenging en beduidend minder prestatieverlies
- Boordiepte aanslag
- Precies bewerkte werktafel met T-gleuven in diagonaalpatroon, van -45° tot +45° zwenkbaar en 360° draaibaar rond de kolom. D.m.v. van een brede tandlat wordt de tafel eenvoudig in de hoogte versteld
- Massieve, grote bodemplaat met T-gleuven
- Lange, ergonomische stervormige handgreep uit 1 stuk met "soft grip"

Veiligheden:

- Gebruiksvriendelijke bedieningsknoppen met aparte start- en stopdrukknop en aparte noodstop in IP54
- Nullastspanning
- Met **dubbel elektrisch veiligheidskanaal**
- Degelijke booraafscherming **dubbel venster**, uitgerust met veiligheidsschakelaar
- V-snaarkap uitgerust met veiligheidsschakelaar

Standaard geleverd met:

- Snelspan boorkop 1-16 mm B16
- Kegeldoorn volgens DIN228 MK3/B16 of MK4/B16
- 2 T-moeren voor T-gleuf 14 mm en draad M12
- Nederlandstalige handleiding, opschriften, CE - kenmerk, en CE-attest volgens Machine richtlijn 2006/42/CE, en EMC Richtlijn 2014/30/EU



DQ25 400V

DQ33 400V

INFO

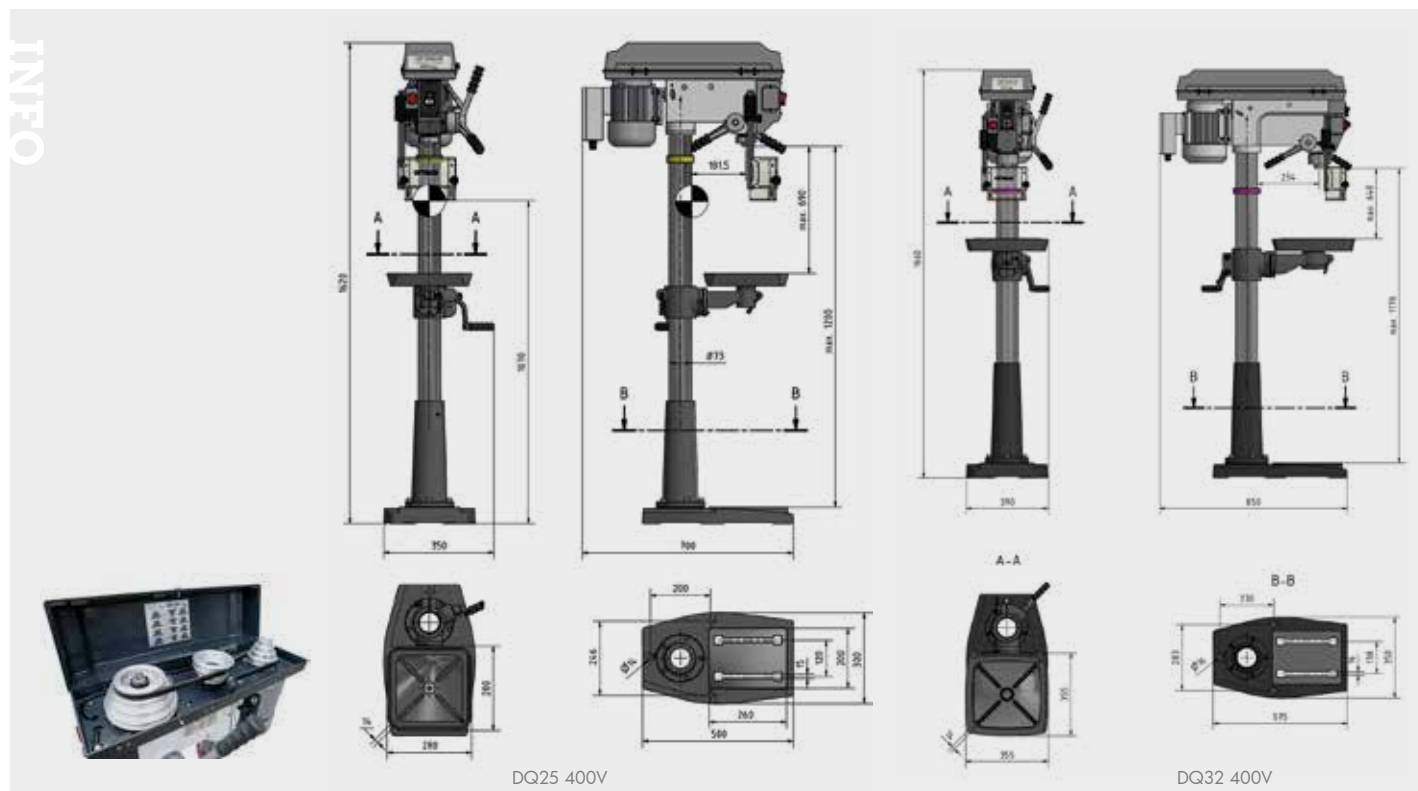

DQ25 400V

DQ32 400V

Order nr.	713191046	713191047	713191048	713191049	
Orig. nr.	DQ25 230V	DQ25 400V	DQ32 230V	DQ32 400V	
Spanning	V	1x230	3x400	1x230	3x400
Vermogen	kW	0,75	0,75	1,1	1,1
Boorcap. in staal S235JR	mm	25	25	30	30
Spilopname Morse Konus	MK	3	3	4	4
Aantal snelheden		12	12	9	9
Spindeltoerental	min-1	200-2.440	200-2.440	120-1.810	120-1.810
Boordiepte	mm	80	80	120	120
Uitlading	mm	181	181	254	254
Afmetingen tafel (b x d)	mm	280x280	280x280	355x355	355x355
T-gleuven grootte/aantal/afstand	mm	14 diagonaal	14 diagonaal	14 diagonaal	14 diagonaal
Zwenkbaarheid boortafel	°	+/-45	+/-45	+/-45	+/-45
Draaibaarheid boortafel	°	360	360	360	360
Gewicht	kg	69,00	69,00	69,00	120,00
Afmetingen (l x b x h)	mm	700x350x1620	700x350x1620	700x350x1620	850x390x1660
Prijs	€	639,00	639,00	849,00	969,00

TAFEL- EN KOLOMBOORMACHINE MET RIEM- / SNAARAANDRIJVING IN EEN MODERN FUNCTIONEEL ONTWERP.

Troeven:

- Boren in staal tot 25 of 30 mm
- Opname morse konus MK3 of MK4
- Met **digitale weergave snelheden en boordiepte, en nulpunt bepaling**
- 9 of 12 snelheden
- Krachtige **industriemotor van 0,75 of 1,1 kW**
- Geïntegreerde LED machineverlichting

► NEW

Geschikt voor:

- Werkplaats, onderhoudsdienst, scholen en opleidingcentra

Kenmerken:

- Zware uitvoering van de hele machine
- Soepele loop dankzij het nieuwe spindelontwerp
- Spil met precisie kogellagering en geplaatst in een precisie spilloring
- Door de getande kwaliteitsaandrijfriemen / snaren GATES verkrijgt de machine een aanzienlijk betere krachtoverbrenging en beduidend minder prestatieverlies
- Boordiepte aanslag instelbaar aan de hendel en digitaal afleesbaar
- Precies bewerkte werktafel met T-gleuven in diagonaalpatroon met koelrand, van -45° tot +45° zwenkbaar en 360° draaibaar rond de kolom. D.m.v. van een brede tandlat wordt de tafel eenvoudig in de hoogte versteld
- Ergonomische handgreep uit één stuk met "soft grip"
- Massieve, grote bodemplaat met T-gleuven

Veiligheden:

- Gebruiksvriendelijke bedieningsknoppen met aparte start- en stopdrukknop en aparte noodstop
- Nullastspanning
- Elektrische veiligheidssysteem in 24V DC
- Degelijke boorafscherming dubbel venster, uitgerust met veiligheidsschakelaar
- V-snaarkap uitgerust met veiligheidsschakelaar

Standaard geleverd met:

- Optimum snelspan boorkop 1-16 mm B16
- Kegeldoorn volgens DIN228 MK3/B16 of MK4/B16
- 2 T-moeren voor T-gleuf 14 of 16 mm en draad M12 of M14
- Nederlandstalige handleiding, opschriften, CE - kenmerk, en CE-attest volgens Machine richtlijn 2006/42/CE en EMC Richtlijn 2014/30/EU



DP26-T 400V

DP26-F 400V

DP33 400V

INFO

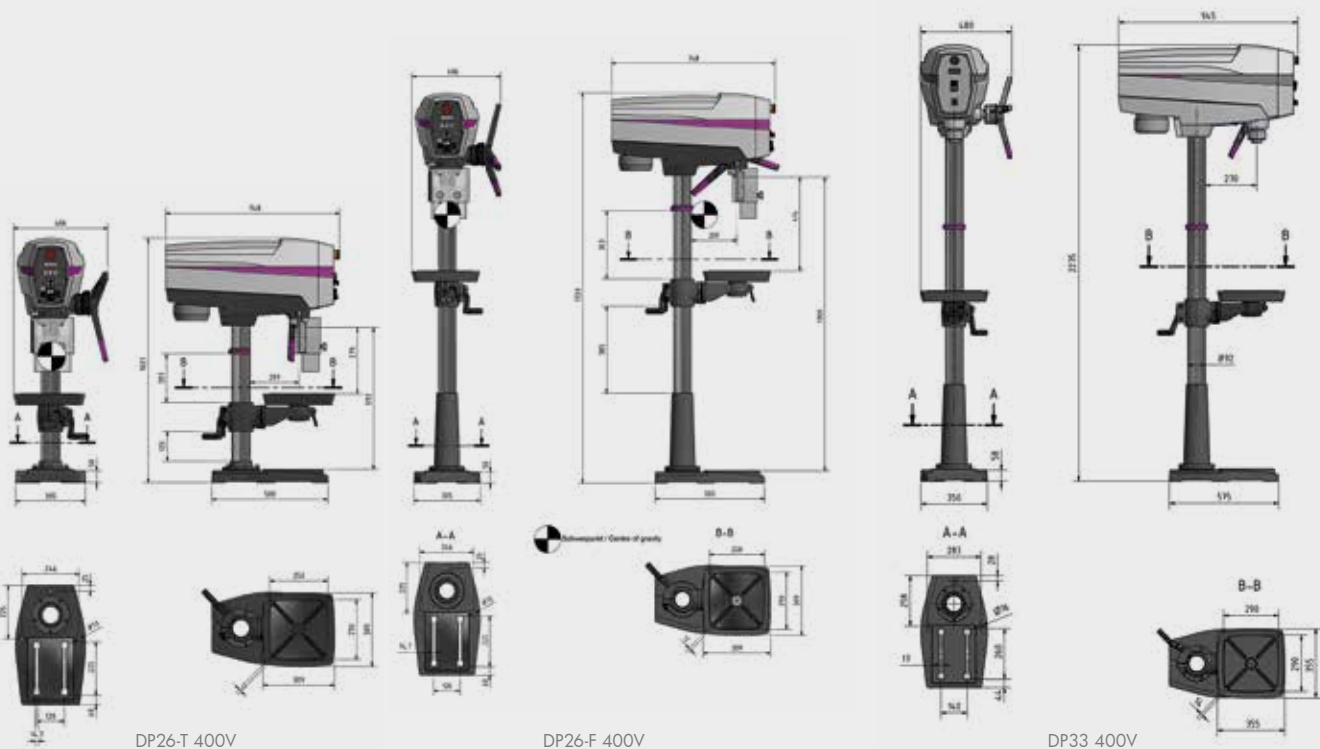

DP26-T 400V

DP26-F 400V

DP33 400V

Order nr.	713020620	713020625	7130206201	7130206251	713020640	
Orig. nr.	DP26-T 230V	DP26-T 400V	DP26-F 230V	DP26-F 400V	DP33 400V	
Spanning	V	1x230	3x400	1x230	3x400	
Vermogen	kW	0,75	0,75	0,75	0,75	1,1
Boorcap. in staal S235JR	mm	25	25	25	25	30
Spilopname Morse Konus	MK	3	3	3	3	4
Aantal snelheden		12	12	12	12	9
Spindeltoerental	min-1	200-2440	200-2440	200-2440	200-2440	120-1810
Boordiepte	mm	95	95	95	95	125
Uitlading	mm	209	209	209	209	270
Afmetingen tafel (b x d)	mm	308x308	308x308	308x308	308x308	355x355
T-gleuven grootte/aantal/afstand	mm	12 diagonaal	12 diagonaal	12 diagonaal	12 diagonaal	14 diagonaal
Zwenkbaarheid boortafel	°	+/-45	+/-45	+/-45	+/-45	+/-45
Draaibaarheid boortafel	°	360	360	360	360	360
Gewicht	kg	107,00	107,00	116,00	116,00	150,00
Afmetingen (l x b x h)	mm	748x406x1025	748x406x1025	748x406x1724	748x406x1724	945x480x1880
Prijs	€	1.395,00	1.425,00	1.425,00	1.445,00	1.695,00

TAFELBOORMACHINES MET SNAARAANDRIJVING MET DIGITALE WEERGAVE SPILSNELHEDEN EN BOORDIEPTE.

Troeven:

- Opname morse konus MK2
- 5 of 12 snelheden vanaf D23PRO
- Met **digitale weergave snelheden en boordiepte**
- Krachtige motor met aluminium behuizing

Geslacht voor:

- Werkplaatsen, onderhoudsdiensten, scholen en opleidingcentra

Kenmerken:

- Gegarandeerde rondloopnauwkeurigheid **beter dan 0,02 mm** gemeten in de boorspindel
- Spil met precisie kogellagering en boordiepte aanslag
- Precies bewerkte werktafel met T-gleuven in diagonaalpatroon met koelrand en massieve, grote bodemplaat met T-gleuven
- Aluminium handgreep uit één stuk met "soft grip"

Veiligheden:

- Gebruiksvriendelijke bedieningsknoppen met aparte start- en stopdrukknop en aparte noodstop
- Nullastspanning en elektrisch veiligheidssysteem in 24V DC
- Degelijke boorafscherming dubbel venster, uitgerust met veiligheidsschakelaar
- V-snaarkap uitgerust met veiligheidsschakelaar

Standaard geleverd met:

- Optimum snelspan boorkop 1 -16 mm B16 en kegeldoorn volgens DIN228 MK2/B16
- 2 T-moeren voor T-gleuf 12mm en draad M10
- Nederlandstalige handleiding, opschriften, CE - kenmerk, en CE-attest volgens Machine richtlijn 2006/42/CE, en EMC Richtlijn 2014/30/CE



D17PRO



D23PRO



D23PRO



INFO

INFO
 Bekijk het volledige en up-to-date aanbod
 Surf naar www.vynckier.biz/boormachines

Order nr.		713003010	713003015	713003020
Orig. nr.		D17PRO	D23PRO 230V	D23PRO 400V
Spanning	V	1x230	1x230	3x400
Vermogen	kW	0,5	0,75	0,75
Boorcap. in staal S235JR	mm	16	25	25
Spilopname Morse Konus	MK	2	2	2
Aantal snelheden		5	12	12
Spindeltoerental	min-1	500 - 2.520	200 - 2.440	200 - 2.440
Boordiepte	mm	65	80	80
Uitlading	mm	152	180	180
Afmetingen tafel (b x d)	mm	235x220	280x245	280x245
T-gleuven grootte/aantal/afstand	mm	12 diagonaal	12 diagonaal	12 diagonaal
Zwenkbaarheid boortafel	°	+/-45	+/-45	+/-45
Draaibaarheid boortafel	°	360	360	360
Gewicht	kg	36,50	58,00	63,50
Afmetingen (l x b x h)	mm	565x275x840	615x330x1015	615x330x1015
Prijs	€	585,00	809,00	819,00

KOLOMBOORMACHINE MET SNAARAANDRIJVING MET DIGITALE WEERGAVE SPILSNELHEDEN EN BOORDIEPTE.

Troeven:

- Opname morse konus MK3 (D26PRO) en MK4 (D33PRO)
- 9 (D33PRO) of 12 (D26PRO) snelheden
- Met **digitale weergave snelheden en boordiepte**
- Krachtige motoren - aluminium riemschijven

Geschikt voor:

- Werkplaatsen, onderhoudsdiensten, scholen en opleidingcentra

Kenmerken:

- Gegarandeerde rondloopnauwkeurigheid **beter dan 0,02 mm** gemeten in de boorspindel
- Spil met precisie kogellagering en boordiepte aanslag
- Door de getande "GATES" kwaliteitsaandrijfriemen snaren verkrijgt de machine een aanzienlijk betere krachtoverbrenging en beduidend minder prestatieverlies
- Precies bewerkte werktafel met T-gleuven in diagonaalpatroon met koelrand, van -45° tot +45° zwenkbaar en 360° draaibaar rond de kolom en massieve, grote bodemplaat met T-gleuven
- Aluminium handgreep uit één stuk met "soft grip"

Veiligheden:

- Gebruiksvriendelijke bedieningsknoppen met aparte start- en stopdrukknop in IP54 en aparte noodstop
- Nullastspanning
- Veiligheid elektrisch systeem in 24V DC
- Degelijke booraafscherming dubbel venster, uitgerust met veiligheidsschakelaar
- V-snaarkap uitgerust met veiligheidsschakelaar

Standaard geleverd met:

- Optimum snelspan boorkop 1 - 16 mm B16 en kegeldoorn volgens DIN228 MK3/B16 (D26PRO) en MK4/B16 (D33PRO)
- 2 T-moeren voor T-gleuf 14 mm en draad M12
- Nederlandstalige handleiding, opschriften, CE - kenmerk, en CE-attest volgens Machine richtlijn 2006/42/CE, en EMC Richtlijn 2014/30/CE



D26PRO



D26PRO



D33PRO

Order nr.		713003031	713003030	713003040
Orig. nr.		D26PRO 230V	D26PRO 400V	D33PRO 400V
Spanning	V	1x230	3x400	3x400
Vermogen	kW	0,75	0,75	1,1
Boorcap. in staal S235JR	mm	25	25	30
Spilopname Morse Konus	MK	3	3	4
Aantal snelheden		12	12	9
Spindeltoerental	min-1	200-2.440	200-2.440	120 - 1.810
Boordiepte	mm	85	85	120
Uitlading	mm	210	210	254
Afmetingen tafel (b x d)	mm	330x290	330x290	475x425
T-gleuven grootte/aantal/afstand	mm	14 diagonaal	14 diagonaal	14 diagonaal
Zwenkbaarheid boortafel	°	+/-45	+/-45	+/-45
Draaibaarheid boortafel	°	360	360	360
Gewicht	kg	85,00	85,00	132,00
Afmetingen (l x b x h)	mm	670x355x1640	670x355x1640	755x440x1705
Prijs	€	909,00	909,00	1.249,00

PRECISIE TAFELBOORMACHINE MET TRAPLOOS REGELBARE TOERENTALREGELING MET NIEUWE, INNOVATIEVE GEBRUIKERSBEDIENING.

Troeven:

- Variabele toerentalregeling
- Boorkop in de hoogte verstelbaar
- Opname Vast B16

Geschiedt voor:

- Hersteldiensten (zoals uurwerkherteller), scholen, opleidingscentra, labo's

Kenmerken:

- Beste krachtoverbrenging door Aluminium riemschijven
- Boorspindel met precisie kogellagers
- Softkey paneel met kontrastrijke LED display, 2 drukknopen - potentiometer
- Massieve, grote bodemplaat met T-gleuven.

Veiligheden:

- Gebruiksvriendelijke bedieningsknoppen met aparte start- en stopdrukknop en aparte noodstop
- Nullastspanning.
- Degelijke booraafscherming **dubbel venster**, uitgerust met veiligheidsschakelaar

Geleverd met:

- Optimum snelspan boorkop van 1 - 13 mm, B16
- Nederlandstalige handleiding, opschriften, CE - kenmerk, en CE-attest volgens Machine richtlijn 2006/42/CE, en EMC Richtlijn 2014/30/EU



Order nr.		713020150
Orig. nr.		DX13V
Spanning	V	1x230
Vermogen	kW	0.85
Boorcap. in staal S235JR	mm	13
Spilopname		B16
Aantal snelheden		Vario
Spindeltoerental	min-1	100-3000
Boordiepte	mm	60
Uitlading	mm	235
Afmetingen voet (b x d)	mm	290x270
T-gleuven voet	mm	14
Gewicht	kg	45,00
Afmetingen (l x b x h)	mm	517x325x895
Prijs	€	1.245,00

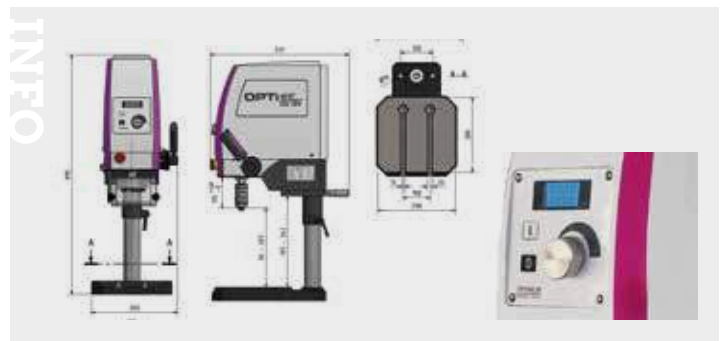

PRECISIE TAFELBOORMACHINE MET TRAPLOOS REGELBARE TOERENTALREGELING MET NIEUWE, INNOVATIEVE GEBRUIKERSBEDIENING.

Troeven:

- Variabele toerentalregeling
- Met verplaatsbare boortafel
- Morse konus 2 spindel

Geschiedt voor:

- Hersteldiensten (zoals uurwerkherteller), scholen, opleidingscentra, labo's

Kenmerken:

- Beste krachtoverbrenging door Aluminium riemschijven
- Boorspindel met precisie kogellagers
- Softkey paneel met kontrastrijke LED display, 2 drukknopen en potentiometer
- Massieve, grote bodemplaat met T-gleuven

Veiligheden:

- Gebruiksvriendelijke bedieningsknoppen met aparte start- en stopdrukknop en aparte noodstop
- Nullastspanning
- Degelijke booraafscherming **dubbel venster**, uitgerust met veiligheidsschakelaar

Geleverd met:

- Optimum snelspan boorkop van 1 - 13 mm, B16
- Nederlandstalige handleiding, opschriften, CE - kenmerk, en CE-attest volgens Machine richtlijn 2006/42/CE, en EMC Richtlijn 2014/30/EU



Order nr.		713020155
Orig. nr.		DX15V
Spanning	V	1x230
Vermogen	kW	0.85
Boorcap. in staal S235JR	mm	15
Spilopname Morse Konus	MK	2
Aantal snelheden		Vario
Spindeltoerental	min-1	100-3000
Boordiepte	mm	60
Uitlading	mm	235
Afmetingen tafel (b x d)	mm	290x290
T-gleuven grootte/aantal/afstand	mm	10/2/100
Draaibaarheid boortafel	°	360
Gewicht	kg	66,00
Afmetingen (l x b x h)	mm	481x475x980
Prijs	€	1.469,00

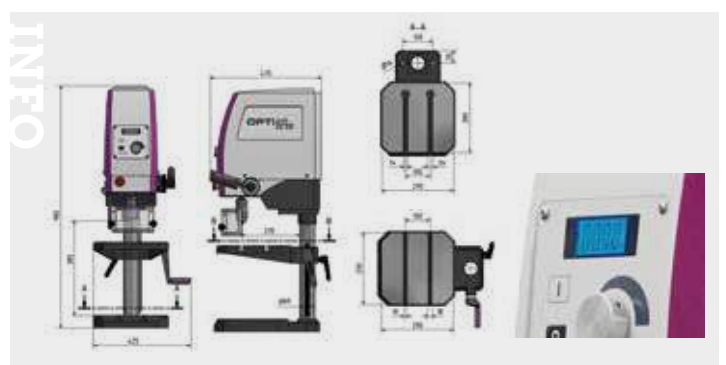

TAFELBOORMACHINE MET TRAPLOOS REGELBARE TOERENTALREGELING MET NIEUWE, INNOVATIEVE GEBRUIKERSBEDIENING.

Troeven:

- Innovatieve bedieningspaneel met verschillende talen (DE-EN-FR-RUS):
- Variabele toerentalregeling, Siemens frequentieomvormer **SINAMICS V20**
- Digitale stukenteller
- Opname Vast B16

Geschiedt voor:

- Hersteldiensten (zoals uurwerkhersteller), scholen, opleidingcentra, labo's, etc.

Kenmerken:

- Beste krachtoverbrenging door Aluminium riemschijven en boorspindel met precisie kogellagers
- De Optimum DX17V stelt zelfstandig het **optimale toerental voor het gewenste gereedschap**:
 - Ingave van boordiameter
 - Ingave van materiaal
 - In de twee modi: boren of tappen
 - Digitale referentiepunt
- Akoestisch signaal bij het bereiken van de gewenste boordiepte
- Softkey paneel met kontrastrijke display d.m.v. 4 drukknoepen en potentiometer
- Groot gedimensioneerde tussentafel, die zich verplaatst d.m.v. hendel over een tandlat.

Veiligheden:

- Gebruiksvriendelijke bedieningsknoppen met aparte start- en stopdrukknop en aparte noodstop
- Nullastspanning.
- Degelijke boorafterscherming **dubbel venster**, uitgerust met veiligheidsschakelaar

Geleverd met:

- Optimum snelspan boorkop van 0 - 13 mm, B16
- Nederlandstalige handleiding, opschriften, CE - kenmerk, en CE-attest volgens Machine richtlijn 2006/42/CE, en EMC Richtlijn 2014/30/CE



optionele sokkel

Order nr.	713020170	
Orig. nr.	DX17V	
Spanning	V	1x230
Vermogen	kW	1
Boorcap. in staal S235JR	mm	16
Draadsnijcapaciteit in staal S235JR	M	8
Spilopname	B16	
Aantal snelheden	Elektron. regelbaar	
Spindeltoerental	min-1	50-4000
Boordiepte	mm	60
Uitlading	mm	235
Afmetingen tafel (b x d)	mm	290x290
T-gleuven grootte/aantal/afstand	mm	10/2/100
Gewicht	kg	72,00
Afmetingen (l x b x h)	mm	475x424x910
Prijs	€	2.329,00

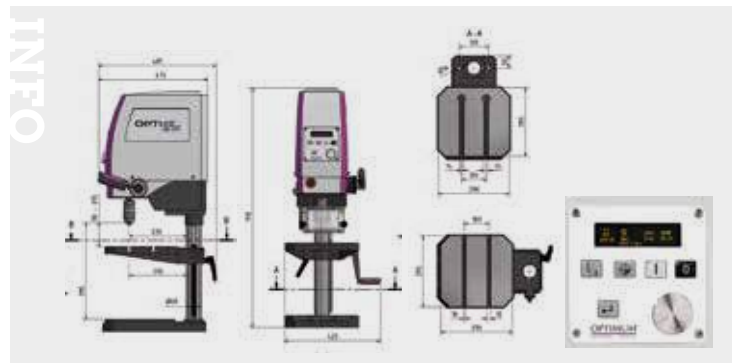

ROBUUSTE TAFELBOORMACHINE MET KRACHTIGE BORSTELOZE MOTOR EN MENU MET WERKMODI BOREN / TAPPEN.

Troeven:

- Krachtige borsteloze aandrijving met rustige loop
- Menu met werkmodi: boren / tappen / keuze dikte materiaal
- Variabele toerentalregeling tot 6000 tpm (5 traps)
- OLED display (snelheid, boordiepte met akustisch signaal)

Geschiedt voor:

- Werkplaatsen, onderhoudsdiensten, scholen en opleidingcentra

Kenmerken:

- Hoogwaardige Optimum boorspil met precisie kogellagering
- Rustigere loop door aluminium riemschijven en getande kwaliteitsaandrijfriemen
- Zware, precies bewerkte werktafel met T-gleuven in diagonaalpatroon
- Massieve, grote bodemplaat met 2 parallelle T-gleuven
- Softkey paneel met kontrastrijke OLED display; vuil en waterresistent, eenvoudig te reinigen
 - Spindeltoerental
 - Boordiepte (mm/inch)
 - Akoestisch signaal bij het bereiken van de gekozen boordiepte
 - Werkmodi: tappen / boren
 - Keuze dikte materiaal

Standaard geleverd met:

- Optimum snelspan boorkop 1 - 13 mm B16 en kegeldoorn volgens DIN228 MK2/B16
- 2 T-moeren voor T-gleuf 12 mm en draad M10
- Nederlandstalige handleiding, opschriften, CE - kenmerk, en CE-attest volgens Machine richtlijn 2006/42/CE, en EMC Richtlijn 2014/30/EU



Order nr.	713020220	
Orig. nr.	DH18V	
Spanning	V	1x230
Vermogen	kW	1.5
Boorcap. in staal S235JR	mm	18
Draadsnijcapaciteit in staal S235JR	M	10
Spilopname Morse Konus	MK	
Spindeltoerental	min-1	100-6000
Boordiepte	mm	65
Uitlading	mm	132.5
Diameter kolom	mm	60
Afmetingen tafel (b x d)	mm	245x230
T-gleuven grootte/aantal/afstand	mm	12
Gewicht	kg	64,00
Afmetingen (l x b x h)	mm	540x375x850
Prijs	€	2.255,00

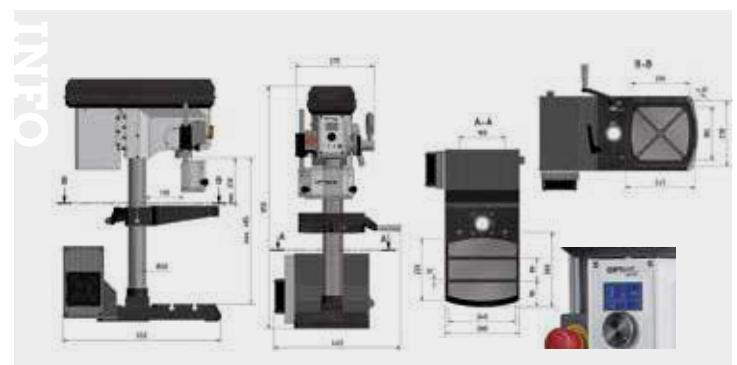

**PROFESSENELE TAFELBOORMACHINE MET RIEM / SNAARAANDRIJVING VOOR DE BETERE WERKPLAATS OF OPLEIDINGSCENTRA.****Troeven:**

- Boren in staal tot 24 mm, 7 snelheden
- Opname morse konus MK2
- Motor 850 Watt met aluminium behuizing
- Links-rechtsdraaiend

Geschikt voor:

- Betere werkplaats, onderhoudsdienst, scholen en opleidingcentra

Kenmerken:

- Gegarandeerde rondloopnauwkeurigheid **beter dan 0,015 mm** gemeten in de boorspindel
- Spil met precisie kogellagering en rustigere loop door aluminium riemschijven
- Zware, precies bewerkte werktafel met T-gleuven in diagonaalpatroon en 360° draaibaar rond de kolom, voorzien van dubbele klemming en massieve, grote bodemplaat met T-gleuven
- Aluminium handgreep uit één stuk met "soft grip"



Veiligheden:

- Gebruiksvriendelijke bedieningsknopen met aparte start- en stopdrukknop en aparte noodstop
- Nullastspanning
- Degelijke boorafscherming, uitgerust met veiligheidsschakelaar
- V-snaarkap uitgerust met veiligheidsschakelaar

Standaard geleverd met:

- Optimum snelspan boorkop 1-16 mm B16 en kegeldoorn volgens DIN228 MK2/B16
- 2 T-moeren voor T-gleuf 14mm en draad M12
- Nederlandstalige handleiding, opschriften, CE - kenmerk, en CE-attest volgens Machine richtlijn 2006/42/CE, en EMC Richtlijn 2014/30/CE



Order nr.		713020241 	713020243 
Orig. nr.		B24H 230V	B24H 400V
Spanning	V	1x230	3x400
Vermogen	kW	0,850	0,850
Boorcap. in staal S235JR	mm	24	24
Spilopname Morse Konus	MK	2	2
Aantal snelheden		7	7
Spindeltoerental	min-1	350-4000	350-4000
Boordiepte	mm	85	85
Uitlading	mm	165	165
Afmetingen tafel (b x d)	mm	280x300	280x300
T-gleuven	mm	14	14
Draaibaarheid boortafel	°	360	360
Gewicht	kg	84,00	84,00
Afmetingen (l x b x h)	mm	665x434x998	665x434x998
Prijs	€	1.565,00	1.565,00

PROFESSIONELE KOLOMBOORMACHINE MET RIEM / SNAARAANDRIJVING.

Troeven:

- 16 (B28H) en 2x9 (B34H) snelheden
- Opname morse konus MK3 (B28H) en MK4 (B34H)
- Krachtige motoren en B34H tweesnelheidsmotor
- Links-rechtsdraaiend
- Ingebouwde machineverlichting
- B34H ook met digitale LED display voor spijlsnelheden en digitale boordiepte

Geschikt voor:

- Betere werkplaats, onderhoudsdienst, scholen en opleidingcentra

Kenmerken:

- Gegarandeerde rondloopnauwkeurigheid **beter dan 0,015 mm** gemeten in de boorspindel
- Spil met precisie kogellagering en rustigere loop door aluminium riemschijven
- Zware, precies bewerkte werktafel met T-gleuven in diagonaalpatroon en 360° draaibaar rond de kolom, voorzien van dubbele klemming en massieve, grote bodemplaat met T-gleuven
- Stalen stervormige handgreep uit 3 stukken
- Eenvoudigere gereedschapswissel door automatische booruitdrijver

Veiligheden:

- Gebruiksvriendelijke bedieningsknoppen met aparte start- en stopdrukknop, aparte noodstop
- Nullastspanning en vergrendelbare hoofdschakelaar
- Degelijke boorafscherming en V-snaarkap, uitgerust met veiligheidsschakelaar

Standaard geleverd met:

- Optimum snelspan boorkop 1 -16 mm B16 en kegeldoorn volgens DIN228 MK3/B16 (B28H) en MK4/B16 (B34H)
- 2 T-moeren voor T-gleuf 14 mm en draad M12
- Nederlandstalige handleiding, opschriften, CE - kenmerk, en CE-attest volgens Machine richtlijn 2006/42/CE, en EMC Richtlijn 2014/30/CE



B28H

B34H



7M Kwaliteitsriemen

Order nr.		713020281	713020283	713020333
Orig. nr.		B28H 230V	B28H 400V	B34H
Spanning	V	1x230	3x400	3x400
Vermogen	kW	0,850	0,850	1,5 / 2,2
Boorcap. in staal S235JR	mm	28	28	34
Spilopname Morse Konus	MK	3	3	4
Aantal snelheden		16	16	2x9
Spindeltoerental	min-1	120-4000	120-4000	145-4800
Boordiepte	mm	105	105	160
Uitlading	mm	200	200	285
Afmetingen tafel (b x d)	mm	340x360	340x360	420x400
T-gleuven	mm	14	14	14
Draaibaarheid boortafel	°	360	360	360
Gewicht	kg	140,00	140,00	274,00
Afmetingen (l x b x h)	mm	698x449x1721	698x449x1721	918x585x2130
Prijs	€	1.925,00	1.875,00	2.929,00

PROFESSENELE KOLOMBOORMACHINE MET RIEM / SNAARAANDRIJVING EN VARIABLE, TRAPLOOS REGELBARE SPILSNELHEDEN TOT 5.000 TPM VOOR DE BETERE WERKPLAATS OF OPLEIDINGSCENTRA.

Troeven:

- Boren in staal tot 34 mm
- Opname morse konus MK4
- Met **variabele toerentalregeling (9 traps)**
- Krachtige motor 2,2 kW
- Digitale LED display voor de spilsnelheden
- Digitale boordiepte instelling
- Gesloten koelvoelstofsysteem met **koelpomp en EMC spanenfilter**
- Geïntegreerde **tapcyclus**
- Ingebouwde machineverlichting
- Machine volledig gemonteerd

Geschikt voor:

- Werkplaatsen, onderhoudsdiensten, scholen en opleidingscentra

Kenmerken:

- Gegarandeerde rondloopnauwkeurigheid **beter dan 0,015 mm** gemeten in de boorspindel
- Spil met precisie kogellagering
- Rustigere loop door aluminium riemschijven
- Door de getande kwaliteitsaandrijfriemen verkrijgt de machine een aanzienlijk betere krachtoverbrenging en beduidend minder prestatieverlies. 7M industriële V-riem, gegarandeerde levensduur van de riem tot 10.000 werkuren
- Boordiepte aanslag
- Zware, precies bewerkte werktafel met T-gleuven in diagonaalpatroon en 360° draaibaar rond de kolom, voorzien van dubbele klemming. D.m.v. van een brede tandlat wordt de tafel eenvoudig in de hoogte vasteld
- Stalen stervormige handgreep uit 3 stukken
- Eenvoudigere gereedschapswissel door automatische booruitdrijver
- Massieve, grote bodemplaat met T-gleuven
- Met **keuzeschakelaar 4 standen** - linksdraaiend - recht draaiend - Auto ON/OFF (automatisch spindel activatie bij het trekken aan de hendel en uitschakeling bij het loslaten) - tapfunctie (rechtsdraaiend tot op een bepaalde vooraf ingestelde diepte om vervolgens automatisch linksdraaiend terug te keren)

Veiligheden:

- Gebruiksvriendelijke bedieningsknoppen met aparte start- en stopdrukknop en aparte noodstop
- Nullastspanning
- Degelijke boorafscherming, uitgerust met veiligheidsschakelaar
- V-snaarkap uitgerust met veiligheidsschakelaar
- Vergenelbare hoofdschakelaar

Standaard geleverd met:

- Optimum snelspan boorkop 1 -16 mm B16
- Kegeldoom volgens DIN228 MK4/B16
- 2 T-moeren voor T-gleuf 14 mm en draad M12
- Nederlandstalige handleiding, opschriften, CE - kenmerk, en CE-attest volgens Machine richtlijn 2006/42/CE, en EMC Richtlijn 2014/30/CE



INFO

Hoe kies ik de geschikte boormachine?

Surf naar www.vynckier.biz/boormachines

<https://www.vynckier.biz/boormachines>

De verschillende boormachines

De tafelboormachine of kolomboormachine is een vast opgestelde boormachine waarmee je nauwkeurig boorwerk kan verrichten. Deze boormachines bestaan uit een kolom met een sterke boorspindel (een T-gleuf) en een werktafel. Daarop vind je de krachtige elektromotor, aandrijving en de boorspindel met boorkop.

Magneetboormachines zijn ideaal voor gebruik op boorwerven of moeilijk bereikbare plekken. Deze kunnen ook gemakkelijk schuin of omhoog gebruikt worden.

Tafelboormachines kunnen gemakkelijk worden op een werktafel. Tafelboormachines worden vorgekocht op de grond.

Order nr.		713020335
Orig. nr.		B34HV
Spanning	V	1x230
Vermogen	kW	2,2
Boorcap. in staal S235JR	mm	34
Spilopname Morse Konus	MK	4
Aantal snelheden		9 (vario)
Spindeltoerental	min-1	40-5000
Boordiepte	mm	160
Uitlading	mm	285
Afmetingen tafel (b x d)	mm	420x400
T-gleuven	mm	14
Draaibaarheid boortafel	°	360
Gewicht	kg	290,00
Afmetingen (l x b x h)	mm	860x595x2150
Prijs	€	4.189,00

PROFESSIONELE TAFELBOORMACHINE MET RIEM / SNAARAANDRIJVING EN AUTOMATISCHE BOORVOEDING.

Troeven:

- Met **automatische boorvoeding**
- Motor 850 Watt met aluminium behuizing, 12 snelheden
- Links-rechtsdraaiend
- Uitgerust met **digitale snelheidsweergave** in de boorkop

Geschikt voor:

- Betere werkplaats, onderhoudsdienst, scholen en opleidingcentra

Kenmerken:

- Gegarandeerde rondloopnauwkeurigheid **beter dan 0,015 mm** gemeten in de boorspindel
- Hoogwaardige aandrijving met bijzonder rustige loop, evenals hoge prestaties met vrijwel **constant koppel over het gehele snelheidsbereik**
- Spil met precisie kogellagering, rustigere loop door 3 aluminium riemschijven met getande kwaliteitsaandrijfsnaren
- De **functie van de automatische boorvoeding**: de boorvoeding wordt automatisch uitgeschakeld na het bereiken van de ingestelde boordiepte (0 - 95 mm) en door de veerkracht van de drukveer terug naar zijn oorspronkelijke positie gebracht
- Dikwandige gietijzeren kolom voor hoge vermogensabsorptie en stabiliteit
- Zware, precies bewerkte werktafel met T-gleuven in diagonaalpatroon en 360° draaibaar rond de kolom, en rondom een koelwaterkanaal. D.m.v. van een brede tandlat wordt de tafel eenvoudig in de hoogte vasteld
- Tweepunts spaakwiel met soft grip

Veiligheden:

- Gebruiksvriendelijke bedieningsknopen met aparte start- en stopdrukknop en aparte noodstop
- Nullastspanning, vergrendelbare hoofdschakelaar
- Degelijke boorafscherming met dubbel scherm, uitgerust met veiligheidsschakelaar
- V-snaarkap uitgerust met veiligheidsschakelaar

Standaard geleverd met:

- Optimum snelspan boorkop 1 -16 mm B16, kegeldoorn volgens DIN228 MK3/B16, 2 T-moeren voor T-gleuf 14mm en draad M12
- Nederlandstalige handleiding, opschriften, CE - kenmerk, en CE-attest volgens Machine richtlijn 2006/42/CE en EMC Richtlijn 2014/30/CE



Order nr.	713020260	
Orig. nr.	DH28FT	
Spanning	V	3x400
Vermogen	kW	0.85
Spilopname Morse Konus	MK	3
Aantal snelheden	12	
Spindeltoerental	min-1	120 - 3000
Boordiepte	mm	105
Uitlading	mm	200
Diameter kolom	mm	92
Afmetingen tafel (b x d)	mm	340x358
T-gleuven	mm	14
Draaibaarheid boortafel	°	360
Afstand spindel-tafel	mm	540
Afstand spindel-voet	mm	700
Afmetingen voet (b x d)	mm	320x320
T-gleuven voet	mm	14
Gewicht	kg	136,00
Afmetingen (l x b x h)	mm	715x450x1150
Prijs	€	1.885,00

PROFESSIONELE KOLOMBOORMACHINE MET RIEM / SNAARAANDRIJVING EN AUTOMATISCHE BOORVOEDING.

Troeven:

- Met **automatische boorvoeding**
- Motor 850 Watt met aluminium behuizing, 12 snelheden
- Links-rechtsdraaiend
- Uitgerust met **digitale snelheidsweergave** in de boorkop

Geschikt voor:

- Betere werkplaats, onderhoudsdienst, scholen en opleidingcentra

Kenmerken:

- Gegarandeerde rondloopnauwkeurigheid **beter dan 0,015 mm** gemeten in de boorspindel
- Hoogwaardige aandrijving met bijzonder rustige loop, evenals hoge prestaties met vrijwel **constant koppel over het gehele snelheidsbereik**
- Spil met precisie kogellagering, rustigere loop door 3 aluminium riemschijven met getande kwaliteitsaandrijfsnaren
- De **functie van de automatische boorvoeding**: de boorvoeding wordt automatisch uitgeschakeld na het bereiken van de ingestelde boordiepte (0 - 95 mm) en door de veerkracht van de drukveer terug naar zijn oorspronkelijke positie gebracht
- Dikwandige gietijzeren kolom voor hoge vermogensabsorptie en stabiliteit
- Zware, precies bewerkte werktafel met T-gleuven in diagonaalpatroon en 360° draaibaar rond de kolom, en rondom een koelwaterkanaal. D.m.v. van een brede tandlat wordt de tafel eenvoudig in de hoogte vasteld
- Tweepunts spaakwiel met soft grip
- Massieve, grote bodemplaat met T-gleuven

Veiligheden:

- Gebruiksvriendelijke bedieningsknopen met aparte start- en stopdrukknop en aparte noodstop
- Nullastspanning, vergrendelbare hoofdschakelaar
- Degelijke boorafscherming met dubbel scherm, uitgerust met veiligheidsschakelaar
- V-snaarkap uitgerust met veiligheidsschakelaar

Standaard geleverd met:

- Optimum snelspan boorkop 1 -16 mm B16, kegeldoorn volgens DIN228 MK3/B16, 2 T-moeren voor T-gleuf 14mm en draad M12
- Nederlandstalige handleiding, opschriften, CE - kenmerk, en CE-attest volgens Machine richtlijn 2006/42/CE en EMC Richtlijn 2014/30/CE



Order nr.	713020284	
Orig. nr.	DH28FS	
Spanning	V	3x400
Vermogen	kW	0.85
Spilopname Morse Konus	MK	3
Aantal snelheden	12	
Spindeltoerental	min-1	120 - 3000
Boordiepte	mm	105
Uitlading	mm	200
Diameter kolom	mm	92
Afmetingen tafel (b x d)	mm	340x358
T-gleuven	mm	14
Draaibaarheid boortafel	°	360
Afstand spindel-tafel	mm	928
Afstand spindel-voet	mm	1279
Afmetingen voet (b x d)	mm	320x320
T-gleuven voet	mm	14
Gewicht	kg	148,00
Afmetingen (l x b x h)	mm	715x450x1720
Prijs	€	2.129,00

PROFESSENELE TAFELBOORMACHINE MET VARIABLE TOERENTALREGELING.

Troeven:

- Met **Duitse Variomatic variabele toerentalregeling mechanisch systeem, niet langer snaren / riemen verleggen**
- Digitale LED snelheidsweergave
- Machineverlichting
- Krachtige tweesneldmotor 0,85/1,5 kW, links-rechtsdraaiend

Geslacht voor:

- Werkplaatsen, onderhoudsdiensten, scholen en opleidingcentra, algemene industrie
- Het verwerken van verschillende soorten materialen

Kenmerken:

- Gegarandeerde rondloopnauwkeurigheid **beter dan 0,015 mm** gemeten in de boorspindel
- Aluminium handgreep uit één stuk met "soft grip"
- Spil met precisie kogellagering
- 7M industriële V-riem, gegarandeerde levensduur van de riem tot 10.000 werkuren
- Zware, precies bewerkte werktafel met T-gleuven in diagonaalpatroon en 360° draaibaar rond de kolom, voorzien van dubbele klemming. D.m.v. van een brede tandlat wordt de tafel eenvoudig in de hoogte versteld, alsook een massieve, grote bodemplaat met T-gleuven

Veiligheden:

- Gebruiksvriendelijke bedieningsknopen met aparte start- en stopdrukknop en aparte noodstop
- Nullastspanning; degelijke boorafscherming, uitgerust met veiligheidsschakelaar
- V-snaarkap uitgerust met veiligheidsschakelaar

Standaard geleverd met:

- Optimum snelspan boorkop 1-16 mm B16, kegeldoorn volgens DIN228 MK2/B16
- 2 T-moeren voor T-gleuf 14 mm en draad M12
- Nederlandstalige handleiding, opschriften, CE - kenmerk, en CE-attest volgens Machine richtlijn 2006/42/CE, en EMC Richtlijn 2014/30/EU

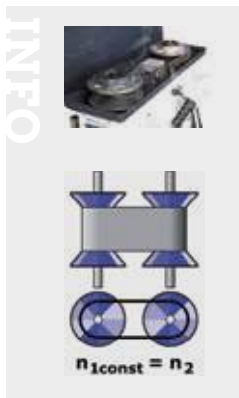

Order nr.	713020420	
Orig. nr.	DH24BV 400V	
Spanning	V	3x400
Vermogen	kW	0,85/1,5
Boorcap. in staal S235JR	mm	24
Boorcapaciteit bij continu gebruik S235JR	mm	20
Spilopname Morse Konus	MK	2
Aantal trappen		2
Spindeltoerental	min-1	300 - 4.000
Boordiepte	mm	85
Uitlading	mm	165
Afmetingen tafel (b x d)	mm	280x300
T-gleuven	mm	14
Gewicht	kg	115,00
Afmetingen (l x b x h)	mm	665x434x1000
Prijs	€	2.599,00

PROFESSENELE KOLOMBOORMACHINE.

Troeven:

- Met **Duitse Variomatic variabele toerentalregeling mechanisch systeem, niet langer snaren / riemen verleggen**
- Digitale LED snelheidsweergave
- Machineverlichting
- Krachtige tweesneldmotor 0,85 / 1,5 kW, links-rechtsdraaiend

Geslacht voor:

- Betere werkplaatsen, onderhoudsdienst, scholen en opleidingcentra, algemene industrie
- Het verwerken van verschillende soorten materialen

Kenmerken:

- Gegarandeerde rondloopnauwkeurigheid **beter dan 0,015 mm** gemeten in de boorspindel
- Lange ergonomische handgrepen uit staal
- Spil met precisie kogellagering
- 7M industriële V-riem, gegarandeerde levensduur van de riem tot 10.000 werkuren
- Zware, precies bewerkte werktafel met T-gleuven in diagonaalpatroon en 360° draaibaar rond de kolom, voorzien van dubbele klemming. D.m.v. van een brede tandlat wordt de tafel eenvoudig in de hoogte versteld, alsook een massieve, grote bodemplaat met T-gleuven
- Eenvoudige gereedschapswissel door automatische uitdrijver

Veiligheden:

- Gebruiksvriendelijke bedieningsknopen met aparte start- en stopdrukknop en aparte noodstop
- Nullastspanning; degelijke boorafscherming, uitgerust met veiligheidsschakelaar
- V-snaarkap uitgerust met veiligheidsschakelaar; vergenelbare hoofdschakelaar

Standaard geleverd met:

- Optimum snelspan boorkop 1-16 mm B16, kegeldoorn volgens DIN228 MK3/B16
- 2 T-moeren voor T-gleuf 14 mm en draad M12.
- Nederlandstalige handleiding, opschriften, CE - kenmerk, en CE-attest volgens Machine richtlijn 2006/42/CE, en EMC Richtlijn 2014/30/EU

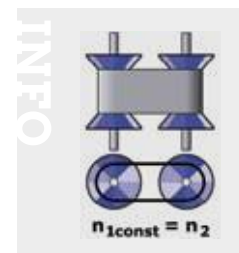

Order nr.	713020430	
Orig. nr.	DH28BV 400V	
Spanning	V	3x400
Vermogen	kW	0,85/1,5
Boorcap. in staal S235JR	mm	28
Boorcapaciteit bij continu gebruik S235JR	mm	24
Spilopname Morse Konus	MK	3
Aantal trappen		2
Spindeltoerental	min-1	300 - 4.000
Boordiepte	mm	105
Uitlading	mm	200
Afmetingen tafel (b x d)	mm	340x360
T-gleuven	mm	14
Afstand spindel-voet	mm	1275
Afmetingen voet (b x d)	mm	320x320
Gewicht	kg	152,00
Afmetingen (l x b x h)	mm	701x474x1780
Prijs	€	2.935,00

PROFESSIONELE KOLOMBOORMACHINE.

Troeven:

- Boren in staal tot 40 mm
- Opname morse konus **MK4**
- Met **Duitse Variomatic variabele toerentalregeling mechanisch systeem**, niet langer snaren / riemen verleggen
- Digitale LED snelheidsweergave
- Digitale boordiepteweergave
- Met **tussenliggende tandwielkast**, zodat er groter koppel kan gegeneerd worden
- Machineverlichting
- Krachtige tweesneldheidsmotor 1,5 / 2,2 kW
- Links-rechtsdraaiend
- Machine volledig gemonteerd

Geschikt voor:

- Beter werkplaats, onderhoudsdienst, scholen en opleidingcentra, algemene industrie
- Het verwerken van verschillende soorten materialen

Kenmerken:

- Gegarandeerde rondloopnauwkeurigheid **beter dan 0,015 mm** gemeten in de boorspindel
- Lange, ergonomische stalen handgrepen
- Spil met precisie kogellagering
- 7M industriële V-riem, gegarandeerde levensduur van de riem tot 10.000 werkuren
- Zware, precies bewerkte werktafel met T-gleuven in diagonaalpatroon en 360° draaibaar rond de kolom, voorzien van klemming. D.m.v. van een brede tandlat wordt de tafel eenvoudig in de hoogte versteld
- Eenvoudige gereedschapswissel door automatische uitdrijver
- Massieve, grote bodemplaat met T-gleuven
- 3x220V model enkel mogelijk met transformator

Veiligheden:

- Gebruiksvriendelijke bedieningsknoppen met aparte start- en stopdrukknop en aparte noodstop
- Nullastspanning
- Degelijke boorafscherming, uitgerust met veiligheidsschakelaar
- V-snaarkap uitgerust met veiligheidsschakelaar
- Vergenelbare hoofdschakelaar

Standaard geleverd met:

- Optimum snelspan boorkop 1-16 mm B16
- Kegeldoorn volgens DIN228 MK4/B16
- 2 T-moeren voor T-gleuf 14 mm en draad M12
- Nederlandstalige handleiding, opschriften, CE - kenmerk, en CE-attest volgens Machine richtlijn 2006/42/CE, en EMC 2014/30/CE



Berges Duitse Variomatic

Order nr.		713020450 M
Orig. nr.		DH40BV 400V
Spanning	V	3x400
Vermogen	kW	1.5 / 2.2
Boorcap. in staal S235JR	mm	40
Spilopname Morse Konus	MK	4
Aantal trappen		2
Spindeltoerental	min-1	150-2000
Boordiepte	mm	160
Uitlading	mm	285
Afmetingen tafel (b x d)	mm	420x400
T-gleuven	mm	14
Draaibaarheid boortafel	°	360
Gewicht	kg	275,00
Afmetingen (l x b x h)	mm	918x595x1960
Prijs	€	4.025,00

TANDWIELAANGEDREVEN TAFELBOORMACHINE VOOR MONTAGEBEDRIJVEN EN DE ALGEMENE INDUSTRIE.

Troeven:

- Voorzien van **tandwieloverbrenging**
- Opname morse konus MK3
- Tweesnelheidsmotor 1,1 / 1,5 kW, links-rechtsdraaiend
- Machineverlichting
- Machine volledig gemonteerd

Geschikt voor:

- Werkplaatsen, onderhoudsdiensten, montagebedrijven, algemene industrie, scholen en opleidingscentra

Kenmerken:

- Zware, massieve gietijzeren uitvoering
- Onderhoudsarme aandrijving met vetsmering
- Geluidsarme loop dankzij geslepen meenemer met multiverantanding
- Precieze omloopnauwkeurigheid spindel en een lange levensduur door geharde en geslepen spindel
- Gietijzeren dikwandige kolom voor grote krachtopnames en stabiliteit
- Groot gedimensioneerde gietijzeren werktafel, geslepen en voorzien van T-gleuven
- Massieve, grote bodemplaat met T-gleuven
- Boordiepte instelling met millimeter schaal
- Snelheidsinstelling door twee keuzeschakelaars aan de linker zijkant van de boorkop

Veiligheden:

- Degelijke booraafscherming met microschakelaar, boormachine valt onmiddellijk stil bij het openen van de afscherming; nullastspanning
- Gebruiksvriendelijke bedieningsknoppen met aparte start- en stopdrukknop en aparte noodstop.

Standaard geleverd met:

- Kegeldoorn MK3 - B16
- Nederlandstalige handleiding, opschriften, CE - kenmerk, en CE-attest volgens Machine richtlijn 2006/42/CE, en EMC Richtlijn 2014/30/CE

Tip: Vergeet uw snelspan boorkop niet bij te bestellen.

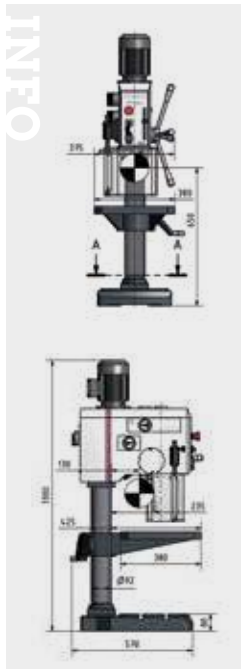

Order nr.	713034220	
Orig. nr.	DH26GT	
Spanning	V	3x400
Vermogen	kW	1.1/1.5
Boorcap. in staal S235JR	mm	24
Spilopname Morse Konus	MK	3
Uitlading	mm	235
Aantal snelheden		8
Spindeltoerental	min-1	75-2900
Boordiepte	mm	127
Afmetingen tafel (b x d)	mm	380x380
T-gleuven	mm	14
Draaibaarheid boortafel	°	360
Gewicht	kg	166,00
Afmetingen (l x b x h)	mm	600x380x1300
Prijs	€	2.249,00

TANDWIELAANGEDREVEN KOLOMBOORMACHINE VOOR MONTAGEBEDRIJVEN EN DE ALGEMENE INDUSTRIE.

Troeven:

- Met **tandwieloverbrenging**
- Rechts / links draairichting
- Geïntegreerde machineverlichting in de boorkop
- Machine volledig gemonteerd

Geschikt voor:

- Iedere werkplaats, montagebedrijven, onderhoudsdiensten, scholen en opleidingscentra, algemene industrie

Kenmerken:

- Zware, massieve gietijzeren uitvoering
- Onderhoudsarme aandrijving met vetsmering
- Krachtige, stille 2 stappen motor, geluidsarme loop dankzij geslepen meenemer met multiverantanding
- Precieze omloopnauwkeurigheid spindel en een lange levensduur door geharde en geslepen spindel
- Gietijzeren dikwandige kolom voor grote krachtopnames en stabiliteit
- Groot gedimensioneerde gietijzeren werktafel, geslepen en voorzien van T-gleuven
- Massieve, grote bodemplaat met T-gleuven
- Boordiepte instelling met millimeter schaal
- Snelheidsinstelling door twee keuzeschakelaars aan de linker zijkant van de boorkop

Veiligheden:

- Gebruiksvriendelijke bedieningsknoppen met aparte start- en stopdrukknop en aparte noodstop
- Nullastspanning, vergendelbare hoofdschakelaar
- Degelijke booraafscherming met microschakelaar, boormachine valt onmiddellijk stil bij het openen van de afscherming

Standaard geleverd met:

- Kegeldoorn MK3 - B16
- Nederlandstalige handleiding, opschriften, CE - kenmerk, en CE-attest volgens Machine richtlijn 2006/42/CE, en EMC Richtlijn 2014/30/CE

Tip: Vergeet uw snelspan boorkop niet bij te bestellen



Order nr.	713034230	
Orig. nr.	DH28GS	
Spanning	V	3x400
Vermogen	kW	1.1/1.5
Boorcap. in staal S235JR	mm	26
Spilopname Morse Konus	MK	3
Uitlading	mm	260
Aantal snelheden		8
Spindeltoerental	min-1	75-2900
Boordiepte	mm	127
Afmetingen tafel (b x d)	mm	376x394
T-gleuven	mm	14
Draaibaarheid boortafel	°	360
Gewicht	kg	184,00
Afmetingen (l x b x h)	mm	670x550x2080
Prijs	€	2.939,00

TANDWIELAANGEDREVEN KOLOMBOORMACHINE VOOR MONTAGEBEDRIJVEN EN DE ALGEMENE INDUSTRIE.

Troeven:

- Tandwieloverbrenging
- Met **elektromagnetische boorvoedingen**, met 3 voedingen 0,1, 0,15 en 0,20 mm/omw.
- Geïntegreerde tapfunctie
- Gesloten koelvloeistofsysteem met koelpomp en spanenfilter volgens de machine richtlijn.
- Geïntegreerde machineverlichting in de boorkop
- Machine volledig gemonteerd

Geschikt voor:

- Betere werkplaats, onderhoudsdienst, scholen en opleidingcentra, algemene industrie

Kenmerken:

- Onderhoudsarme aandrijving met vetsmering
- Krachtige, stille 2 stappen motor, geluidsarme loop dankzij geslepen meenemer met multivertanding
- Precieze omloopnauwkeurigheid spindel en een lange levensduur door geharde en geslepen spindel
- Gietijzeren dikwandige kolom voor grote krachtopnames en stabiliteit
- Groot gedimensioneerde gietijzeren werktafel, geslepen en voorzien van T-gleuven en een massieve, grote bodemplaat met T-gleuven
- Boordiepte instelling met millimeter schaal
- Snelheidsinstelling door twee keuzeschakelaars aan de linker zijkant van de boorkop

Veiligheden:

- Gebruiksvriendelijke bedieningsknopen met aparte start- en stopdrukknop en aparte noodstop
- Nullastspanning, vergenelbare hoofdschakelaar
- Degelijke booraafscherming met microscharnelaar, boormachine valt onmiddellijk stil bij het openen van de afscherming

Standaard geleverd met:

- Kegeldoom MK4 - B16
- Nederlandstalige handleiding, opschriften, CE - kenmerk, en CE-attest volgens Machine richtlijn 2006/42/CE, en EMC Richtlijn 2014/30/CE

Tip: Vergeet uw snelspan boorkop niet bij te bestellen

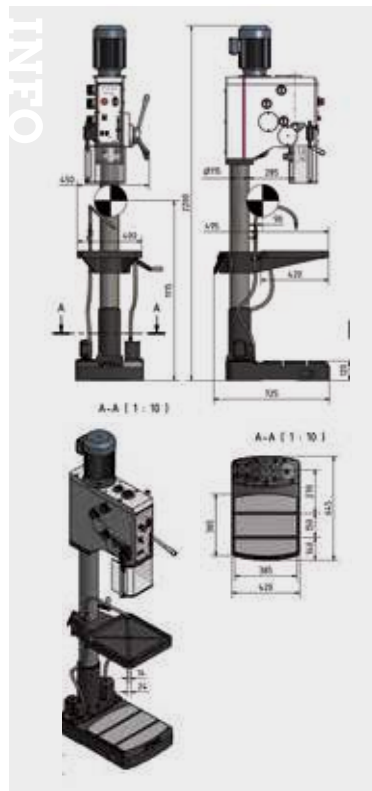

Order nr.		713034240
Orig. nr.		DH32GS
Spanning	V	3x400
Vermogen	kW	1.5/2.2
Boorcap. in staal S235JR	mm	30
Draadsnijcapaciteit in staal S235JR	M	16x2
Spilopname Morse Konus	MK	4
Uitlading	mm	285
Aantal snelheden		8
Spindeltoerental	min-1	75-2000
Boordiepte	mm	125
Aantal boorvoedingen		3
Automatische boorvoedingen	mm	0,10-0,15-0,20
Afmetingen tafel (b x d)	mm	400x420
T-gleuven	mm	14
Draaibaarheid boortafel	°	360
Afmetingen voet (b x d)	mm	420x480
Gewicht	kg	295,00
Afmetingen (l x b x h)	mm	725x450x2200
Prijs	€	3.849,00

TANDWIELAANGEDREVEN KOLOMBOORMACHINE MET VARIABELE TOERENTALREGELING (400V).

Troeven:

- Tandwieloverbrenging
- Met **traploos regelbare toerentalregeling** 40 - 3.000 tpm, met potentiometer, koppel in het laagste toerental bedraagt tot 200 Nm
- Elektromagnetische boorvoeding, met 3 voedingen **0,1, 0,15 en 0,20 mm/omw**
- Digitale weergave van de snelheden
- Geïntegreerde tapfunctie en machneverlichting
- Gesloten koelvloeistofsysteem met koelpomp en spanenfilter volgens de machine richtlijn

Geschikt voor:

- Iedere werkplaats, onderhoudsdienst, scholen en opleidingcentra, algemene industrie
- Het verwerken van verschillende soorten materialen

Kenmerken:

- Onderhoudsarme aandrijving met vetsmering
- Krachtige, stille motor, geluidsarme loop dankzij geslepen meenemer met multivertanding
- Precieze omloopnauwkeurigheid spindel en een lange levensduur door geharde en geslepen spindel
- Gietijzeren dikwandige kolom voor grote krachtopnames en stabiliteit
- Rechts / links draairichting
- Eenvoudige gereedschapswissel door automatische booruitdrijver
- Groot gedimensioneerde gietijzeren werktafel, geslepen en voorzien van T-gleuven en een massieve, grote bodemplaat met T-gleuven
- Boordiepte instelling met millimeter schaal

Veiligheden:

- Gebruiksvriendelijke bedieningsknopen met aparte start- en stopdrukknop en aparte noodstop
- Nullastspanning, vergenelbare hoofdschakelaar
- Degelijke booraafscherming met microscharnelaar, boormachine valt onmiddellijk stil bij het openen van de afscherming

Standaard geleverd met:

- Kegeldoom MK4 - B16
- Nederlandstalige handleiding, opschriften, CE - kenmerk, en CE-attest volgens Machine richtlijn 2006/42/CE, en EMC Richtlijn 2014/30/CE

Opgepast: snelspan boorkop (713050574) is niet inbegrepen.



Order nr.		713034245
Orig. nr.		DH32GSV 400V
Spanning	V	3x400
Vermogen	kW	2,2
Boorcap. in staal S235JR	mm	30
Draadsnijcapaciteit in staal S235JR	M	16x2
Spilopname Morse Konus	MK	4
Uitlading	mm	285
Aantal snelheden		Vario (4)
Spindeltoerental	min-1	40 - 3000
Boordiepte	mm	125
Aantal boorvoedingen		3
Automatische boorvoedingen	mm	0,1 / 0,15 / 0,2
Afmetingen tafel (b x d)	mm	400x420
T-gleuven	mm	14
Draaibaarheid boortafel	°	360
Afmetingen voet (b x d)	mm	420x480
Gewicht	kg	300,00
Afmetingen (l x b x h)	mm	725x450x2200
Prijs	€	5.080,00

“HEAVY DUTY” INDUSTRIËLE KOLOMBOORMACHINE MET TANDWIEL OVERBRENGING EN ELEKTROMAGNETISCHE BOORVOEDINGEN, DH35V MET VARIABELE TOERENTALREGELING DANKZIJ SIEMENS INVERTER G110M.

Troeven:

- Boren in staal tot 35 mm
- Krachtige motor 2,2 kW
- Met **variabele toerentalregeling dankzij Siemens inverter G110M (DH35V)**
- Innovatief membraantoestenbord
- Automatische tandwielsmering via oliepomp
- **Elektromagnetische** automatische boorvoedingen
- Geïntegreerde tapfunctie
- Gesloten koelvloeistofsysteem met koelpomp en spanenfilter volgens de machine richtlijn.

Geschikt voor:

- Betere werkplaats, montagebedrijven, onderhoudsdienst, scholen en opleidingcentra, algemene industrie

Kenmerken:

- Zware, massieve gietijzeren uitvoering
- Elektromagnetische voeding, door een eenvoudige druk op één van de knoppen in de handgreep wordt de automatische voeding in- en uitgeschakeld.
- 3 boorvoedingen aanwezig: 0,05 - 0,15 mm/omw.
- Krachtige, kwalitatieve elektromotor van 2,2 kW.
- Grote uitlading van 285 mm, waardoor grotere stukken kunnen worden bewerkt.
- Spil met precisie kogellagering.
- Uitzonderlijke rondloopnauwkeurigheid dankzij geharde en geslepen hoofdspindel.
- Tandwieloverbrenging wordt gesmeerd in een oliebad en smering gebeurt automatisch door een oliepomp. Alle tandwielen en assen zijn geslepen en gehard.
- Zware, precies bewerkte werktafel met T-gleuven in diagonaalpatroon en +/-90° schuinstelbaar en draaibaar rond eigen as, maar ook 360° draaibaar rond de kolom, voorzien van krachtige klemming. D.m.v. van een brede tandlat wordt de tafel eenvoudig in de hoogte veresteld.
- Geïntegreerde machineverlichting
- Eenvoudigere gereedschapswissel door automatische booruitdrijver
- Massieve, grote bodemplaat met 2 parallelle T-gleuven.
- **Innovatief membraantoestenbord:** vuil en spatwaterdicht, eenvoudig te reinigen:
 - Tapfunctie (rechtsdraaiend tot op een bepaalde vooraf ingestelde diepte om vervolgens automatisch linksdraaiend terug te keren).
 - Links- en rechtsdraaiend
 - Activeren koelpomp
- Boordiepteinstelling eenvoudig te verstellen met verstelbare handgreep

Veiligheden:

- Gebruiksvriendelijke bedieningsknoppen met aparte start- en stopdrukknop en aparte noodstop
- Nullastspanning
- Motorbeveiliging
- 24V DC adapter
- Vergenelbare hoofdschakelaar
- Degelijke “dubbele” boorafscherming met microscharakelaar, boormachine valt onmiddellijk stil bij het openen van de afscherming

Standaard geleverd met:

- Optimum snelspan boorkop 1-16 mm B16
- Kegeldoorn volgens DIN228 MK4 B16
- Nederlandstalige handleiding, opschriften, CE - kenmerk, en CE-attest volgens Machine richtlijn 2006/42/CE, en EMC Richtlijn 2014/30/CE.

Opgepast: machine niet afgevuld met tandwielolie, vergeet deze niet bij te bestellen, Helios 5, 790030020.



Order nr.		713034250	713034252
Orig. nr.		DH35G	DH35V
Spanning	V	3x400	3x400
Vermogen	kW	2,2	2,2
Boorcap. in staal S235JR	mm	35	35
Spilopname Morse Konus	MK	4	4
Uitlading	mm	285	285
Aantal snelheden		8	Variabel
Spindeltoerental	min-1	75 - 2000	30 - 2950
Boordiepte	mm	125	125
Aantal boorvoedingen		3	3
Automatische boorvoedingen	mm	0,05 - 0,15	0,05 - 0,15
Afmetingen tafel (b x d)	mm	400 x 420	400 x 420
T-gleuven	mm	14	14
Gewicht	kg	350,00	450,00
Afmetingen (l x b x h)	mm	725x450x2175	860x474x2175
Prijs	€	4.865,00	7.690,00

“HEAVY DUTY” INDUSTRIËLE KOLOMBOORMACHINE MET TANDWIELOVERBRENGING EN ELEKTROMAGNETISCHE BOORVOEDINGEN, DH45V MET VARIABLE TOERENTALREGELING DANKZIJ SIEMENS INVERTER G110M.

Troeven:

- Boren in staal tot 40 mm
- Krachtige motor 2,2 kW
- Met **variabele toerentalregeling dankzij Siemens inverter G110M (DH45V)**
- Innovatief membraantoestenbord
- Automatische tandwielsmering via oliepomp
- Met **elektromagnetische automatische boorvoedingen**
- Geïntegreerde tapfunctie
- Gesloten koelvloeistofsysteem met koelpomp en spanenfilter volgens de machine richtlijn.

Geschikt voor:

- Betere werkplaats, montagebedrijven, onderhoudsdienst, scholen en opleidingcentra, algemene industrie

Kenmerken:

- Zware, massieve gietijzere uitvoering
- Elektromagnetische voeding, door een eenvoudige druk op één van de knoppen in de handgreep wordt de automatische voeding in- en uitgeschakeld
- 3 boorvoedingen aanwezig: 0,1, 0,15 en 0,20 mm/omw.
- Krachtige, kwalitatieve elektromotor van 2,2 kW.
- Grote uitlading van 350 mm, waardoor grotere stukken kunnen worden bewerkt.
- Spil met precisie kogellagering.
- Uitzonderlijke rondloopenauwkeurigheid dankzij geharde en geslepen hoofdspindel.
- Tandwieloverbrenging wordt gesmeerd in een oliebad en smering gebeurt automatisch door een oliepomp. Alle tandwielen en assen zijn geslepen en gehard.
- Zware, precies bewerkte werktafel met 3 parallelle T-gleuven en +/-90° schuinstelbaar en draaibaar rond eigen as, maar ook 360° draaibaar rond de kolom, voorzien van krachtige klemming. D.m.v. van een brede tandlat wordt de tafel eenvoudig in de hoogte versteld.
- Geïntegreerde machineverlichting
- Eenvoudigere gereedschapswissel door automatische booruitdrijver
- Massieve, grote bodemplaat met 2 parallelle T-gleuven.
- **Innovatief membraantoestenbord:** vuil en spatwaterdicht, eenvoudig te reinigen:
 - Tapfunctie (rechtsdraaiend tot op een bepaalde vooraf ingestelde diepte om vervolgens automatisch linksdraaiend terug te keren).
 - Links- en rechtsdraaiend
 - Activeren koelpomp
- Boordiepteinstelling eenvoudig te verstellen met verstelbare handgreep

Veiligheden:

- Gebruiksvriendelijke bedieningsknoppen met aparte start- en stopdrukknop en aparte noodstop
- Nullastspanning
- Motorbeveiliging
- 24V DC bedieningsknoppen
- Vergenelbare hoofdschakelaar
- Degelijke “dubbele” boorafscherming met microscharnelaar, boormachine valt onmiddellijk stil bij het openen van de afscherming

Standaard geleverd met:

- Optimum snelspan boorkop 1-16 mm B16
- Kegeldoorn volgens DIN228 MK4 B16
- Nederlandstalige handleiding, opschriften, CE - kenmerk, en CE-attest volgens Machine richtlijn 2006/42/CE, en EMC Richtlijn 2014/30/CE

Tip: wordt niet afgevuld met tandwielolie (reden transportwijze), vergeet deze niet bij te bestellen, 7900030020



Order nr.		713034255	713034262
Orig. nr.		DH45G	DH45V
Spanning	V	3x400	3x400
Vermogen	kW	2,2	2,2
Boorcap. in staal S235JR	mm	40	40
Draadsnijcapaciteit in staal S235JR	M	35	35
Spilopname Morse Konus	MK	4	4
Uitlading	mm	350	350
Aantal snelheden		8	4 variabel
Spindeltoerental	min-1	90-1520	30 - 2.430
Boordiepte	mm	170	170
Aantal boorvoedingen		3	3
Automatische boorvoedingen	mm	0.1 - 0.15 - 0.2	0.1 - 0.15 - 0.2
Afmetingen tafel (b x d)	mm	530x530	530x530
T-gleuven	mm	16/125/3	16/125/3
Gewicht	kg	540,00	525,00
Afmetingen (l x b x h)	mm	880x595x2445	880x595x2445
Prijs	€	6.100,00	9.270,00



“HEAVY DUTY” INDUSTRIËLE KOLOMBOORMACHINE MET TANDWIEL OVERBRENGING EN ELEKTROMAGNETISCHE BOORVOEDINGEN.

Troeven:

- Boren in staal tot 55 mm
- Krachtige tweesnelheidsmotor 2,2 / 2,8 kW
- Met **innovatief membraantoestembord**
- Automatische tandwielsmering via oliepompe
- Voorzien van **elektromagnetische** automatische boorvoedingen
- Geïntegreerde tapfunctie
- Met **gemotoriseerde werktafel**
- Gesloten koelvoelstofsysteem met koelpomp en spanenfilter volgens de machine richtlijn, kan eenvoudig worden losgekoppeld om te reinigen

Geslacht voor:

- Betere werkplaats, montagebedrijven, onderhoudsdienst, scholen en opleidingcentra, algemene industrie

Kenmerken:

- Zware, massieve gietijzere uitvoering
- Elektromagnetische voeding, door een eenvoudige druk op één van de knoppen in de handgreep wordt de automatische boorvoeding in- en uitgeschakeld
- 3 boorvoedingen aanwezig
- Krachtige, kwalitatieve tweesnelheid elektromotor van 2,2 / 2,8 kW
- Met een **grote uitlading van 405 mm**, waardoor grotere stukken kunnen worden bewerkt
- Spil met precisie kogellagering
- Uitzonderlijke rondloopnauwkeurigheid dankzij geharde en geslepen hoofdspindel
- Tandwieloverbrenging wordt gesmeerd in een oliebad en smering gebeurt automatisch door een oliepompe. Alle tandwielen en assen zijn geslepen en gehard
- Zware, precies bewerkte werktafel met 3 parallelle T-gleuven en +/-90° schuinstelbaar en draaibaar rond eigen as, maar ook 360° draaibaar rond de kolom, voorzien van krachtige klemming. D.m.v. van een brede tandlat wordt de tafel eenvoudig in de hoogte vermeld
- Geïntegreerde machineverlichting
- Eenvoudigere gereedschapswissel door automatische booruitdrijver
- Massieve, grote bodemplaat met 2 parallelle T-gleuven.
- Het **innovatief membraantoestembord**: vuil en spatwaterdicht, eenvoudig te reinigen:
 - Tapfunctie (rechtsdraaiend tot op een bepaalde vooraf ingestelde diepte om vervolgens automatisch linksdraaiend terug te keren)
 - Links- en rechtsdraaiend
 - Activeren koelpomp
- Boordiepteinstelling eenvoudig te verstellen met verstelbare handgreep

Veiligheden:

- Gebruiksvriendelijke bedieningsknoppen met aparte start- en stopdrukknop en aparte noodstop
- Nullastspanning
- Motorbeveiliging
- 24V DC bedieningsknoppen
- Vergenelbare hoofdschakelaar
- Degelijke “dubbele” boorafscherming met microscharrelaar, boormachine valt onmiddellijk stil bij het openen van de afscherming

Standaard geleverd met:

- Optimum snelspan boorkop 1-16 mm B16
- Kegeldoorn volgens DIN228 MK4 B16
- Afgeslepen tandwielolie
- Nederlandstalige handleiding, opschriften, CE - kenmerk, en CE-attest volgens Machine richtlijn 2006/42/CE, en EMC Richtlijn 2014/30/EU



Order nr.	713034265	
Orig. nr.	DH55G	
Spanning	V	3x400
Vermogen	kW	2.2-2.8
Boorcap. in staal S235JR	mm	55
Boorcapaciteit bij continu gebruik S235JR	mm	50
Draadsnijcapaciteit in staal S235JR	M	42
Spilopname Morse Konus	MK	4
Uitlading	mm	405
Aantal snelheden		16
Spindeltoerental	min-1	45-2.000
Boordiepte	mm	200
Aantal boorvoedingen		3
Automatische boorvoedingen	mm	0.1 - 0.2
Afmetingen tafel (b x d)	mm	600x600
T-gleuven	mm	18/160/3
Zwenkbaarheid boortafel	°	90
Draaibaarheid boortafel	°	360
Gewicht	kg	700,00
Afmetingen (l x b x h)	mm	860x1050x2530
Prijs	€	10.030,00

**“HEAVY DUTY” INDUSTRIËLE KOLOMBOORMACHINE MET TANDWIEL OVERBRENGING EN ELEKTROMAGNETISCHE BOORVOEDINGEN, MET VARIABLE TOERENTALREGELING DANKZIJ SIEMENS INVERTER G110M.****Troeven:**

- Boren in staal tot 55 mm
- Krachtige motor 2,8 kW
- Met **variabele toerentalregeling dankzij Siemens inverter G110M**
- Met innovatief membraantoestenbord
- Automatische tandwielsmering via oliepomp
- Voorzien van **elektromagnetische** automatische boorvoedingen
- Geïntegreerde tapfunctie
- Met **gemotoriseerde werktafel**
- Gesloten koelvloeistofsysteem met koelpomp en spanenfilter volgens de machine richtlijn, kan eenvoudig worden losgekoppeld om te reinigen

Geschikt voor:

- Betere werkplaats, montagebedrijven, onderhoudsdienst, scholen en opleidingscentra, algemene industrie

Kenmerken:

- Zware, massieve gietijzeren uitvoering
- Elektromagnetische voeding, door een eenvoudige druk op één van de knoppe in de handgreep wordt de automatische boorvoeding in- en uitgeschakeld
- 3 boorvoedingen aanwezig
- Krachtige, kwalitatieve elektromotor van 2,8 kW
- Met een **grote uitlading van 405 mm**, waardoor grotere stukken kunnen worden bewerkt.
- Spil met precisie kogellagering.
- Uitzonderlijke rondloopnauwkeurigheid dankzij geharde en geslepen hoofdspindel.
- Tandwieloverbrenging wordt gesmeerd in een oliebad en smering gebeurt automatisch door een oliepomp. Alle tandwielen en assen zijn geslepen en gehard.
- Zware, precies bewerkte werktafel met 3 parallelle T-gleuven en +/-90° schuinstelbaar en draaibaar rond eigen as, maar ook 360° draaibaar rond de kolom, voorzien van krachtige klemming. D.m.v. van een brede tandlat wordt de tafel eenvoudig in de hoogte versteld.
- Geïntegreerde machineverlichting
- Eenvoudigere gereedschapswissel door automatische booruitdrijver
- Massieve, grote bodemplaat met 2 parallelle T-gleuven.
- Het **innovatief membraantoestenbord**: vuil en spatwaterdicht, eenvoudig te reinigen:
 - Tapfunctie (rechtsdraaiend tot op een bepaalde vooraf ingestelde diepte om vervolgens automatisch linksdraaiend terug te keren).
 - links- en rechtsdraaiend
 - Activeren koelpomp
- Boordiepteinstelling eenvoudig te verstellen met verstelbare handgreep

Veiligheden:

- Gebruiksvriendelijke bedieningsknoppen met aparte start- en stopdrukknop en aparte noodstop
- Nullastspanning
- Motorbeveiliging
- 24V DC bedieningsknoppen
- Vergenelbare hoofdschakelaar
- Degelijke “dubbele” boorafscherming met microscharakelaar, boormachine valt onmiddellijk stil bij het openen van de afscherming

Standaard geleverd met:

- Optimum snelspan boorkop 1-16 mm B16
- Kegeldoom volgens DIN228 MK4 B16
- Aangevuld met tandwielolie
- Nederlandstalige handleiding, opschriften, CE - kenmerk, en CE-attest volgens Machine richtlijn 2006/42/CE, en EMC Richtlijn 2014/30/EU

INFO

Bekijk het volledige en up-to-date aanbod

Surf naar www.vynckier.biz/boormachines

Order nr.		713034267
Orig. nr.		DH55V
Spanning	V	3x400
Vermogen	kW	2.8
Boorcap. in staal S235JR	mm	55
Boorcapaciteit bij continu gebruik S235JR	mm	50
Draadsnijcapaciteit in staal S235JR	M	42
Spilopname Morse Konus	MK	4
Uitlading	mm	405
Aantal snelheden		Variabel
Spindeltoerental	min-1	10 - 3000
Boordiepte	mm	200
Aantal boorvoedingen		3
Automatische boorvoedingen	mm	0.1 - 0.2
Afmetingen tafel (b x d)	mm	600 x 600
T-gleuven	mm	18/160/3
Zwenkbaarheid boortafel	°	90
Draaibaarheid boortafel	°	360
Gewicht	kg	900,00
Afmetingen (l x b x h)	mm	860x1050x2530
Prijs	€	13.930,00



TANDWIELAANGEDREVEN KOLOMBOORFREESMACHINE VOOR MONTAGEBEDRIJVEN EN DE ALGEMENE INDUSTRIE, ZOWEL BOREN ALS FREZEN MOGELIJK

Troeven:

- Met **tandwieloverbrenging in een oliebad gesmeerd**
- 2 x 6 spilsnelheden
- In **de hoogte verstelbare boorkop en schuinstelbare boorkop**

Geslacht voor:

- Iedere werkplaats, montagebedrijven, onderhoudsdienst, scholen en opleidingscentra, algemene industrie

Kenmerken:

- Krachtige, stille 2 stappen motoren
- Spil met precisie kogellagering, precieze omloopnauwkeurigheid spindel
- Stabiliteit gegarandeerd door een zwaar gedimensioneerde, dikwandige stalen kolom
- Rechts / links draairichting
- Groot gedimensioneerde gietijzeren werktafel, geslepen en voorzien van T-gleuven en hoogteverstelling via tandlat. Massieve, grote bodemplaat met T-gleuven
- Boorkop is eveneens links en rechts instelbaar tot 45°
- Boordiepte instelling met millimeter schaal. Handwiel voor fijne manuele voeding
- Stalen handgreep uit drie stukken
- Snelheidsinstelling door twee schakelhendels aan de voorkant van de boorkop

Veiligheden:

- Gebruiksvriendelijke bedieningsknopen met aparte start- en stopdrukknop en aparte noodstop
- Nullastspanning; vergenelbare hoofdschakelaar
- Degelijke boorafscherming met microschakelaar, boormachine valt onmiddellijk stil bij het openen van de afscherming

Standaard geleverd met:

- Snelspanboorkop 1-16 mm B16, kegeldoorn MK4/M16 B16
- Nederlandstalige handleiding, opschriften, CE - kenmerk, en CE-attest volgens Machine richtlijn 2006/42/CE, en EMC Richtlijn 2014/30/CE



Order nr.	713034355 	
Orig. nr.	DH40G	
Spanning	V	3x400
Vermogen	kW	1,1-1,5
Boorcap. in staal S235JR	mm	32
Draadsnijcapaciteit in staal S235JR	M	16
Spilopname Morse Konus	MK	4/M16
Uitlading	mm	280
Aantal snelheden	2x6	
Spindeltoerental	min-1	95-3200
Boordiepte	mm	120
Afmetingen tafel (b x d)	mm	500x460
T-gleuven	mm	14
Draaibaarheid boortafel	°	360
Gewicht	kg	290,00
Prijs	€	2.779,00

TANDWIELAANGEDREVEN KOLOMBOORFREESMACHINE VOOR MONTAGEBEDRIJVEN EN DE ALGEMENE INDUSTRIE, ZOWEL BOREN ALS FREZEN MOGELIJK

Troeven:

- Met **mechanische automatische boorvoedingen (3)**
- Met **tandwieloverbrenging in een oliebad gesmeerd**
- 2 x 6 spilsnelheden
- In **de hoogte verstelbare boorkop en schuinstelbare boorkop**

Geslacht voor:

- Iedere werkplaats, montagebedrijven, onderhoudsdienst, scholen en opleidingscentra, algemene industrie

Kenmerken:

- Krachtige, stille 2 stappen motoren
- Spil met precisie kogellagering, precieze omloopnauwkeurigheid spindel
- Stabiliteit gegarandeerd door een zwaar gedimensioneerde, dikwandige stalen kolom
- Rechts / links draairichting
- Groot gedimensioneerde gietijzeren werktafel, geslepen en voorzien van T-gleuven en hoogteverstelling via tandlat. Massieve, grote bodemplaat met T-gleuven
- Boorkop is eveneens links en rechts instelbaar tot 45°
- Boordiepte instelling met millimeter schaal. Handwiel voor fijne manuele voeding
- Stalen handgreep uit drie stukken
- Snelheidsinstelling door twee schakelhendels aan de voorkant van de boorkop

Veiligheden:

- Gebruiksvriendelijke bedieningsknopen met aparte start- en stopdrukknop en aparte noodstop
- Nullastspanning; vergenelbare hoofdschakelaar
- Degelijke boorafscherming met microschakelaar, boormachine valt onmiddellijk stil bij het openen van de afscherming

Standaard geleverd met:

- Snelspanboorkop 1-16 mm B16, kegeldoorn MK4/M16 B16
- Nederlandstalige handleiding, opschriften, CE - kenmerk, en CE-attest volgens Machine richtlijn 2006/42/CE, en EMC Richtlijn 2014/30/CE



Order nr.	713034360 	
Orig. nr.	DH40GP	
Spanning	V	3x400
Vermogen	kW	1,1-1,5
Boorcap. in staal S235JR	mm	32
Draadsnijcapaciteit in staal S235JR	M	16
Spilopname Morse Konus	MK	4/M16
Uitlading	mm	280
Aantal snelheden	2x6	
Spindeltoerental	min-1	95-3200
Boordiepte	mm	120
Aantal boorvoedingen	3	
Automatische boorvoedingen	mm	0,1 / 0,18 / 0,26
Afmetingen tafel (b x d)	mm	500x460
T-gleuven	mm	14
Draaibaarheid boortafel	°	360
Gewicht	kg	290,00
Afmetingen (l x b x h)	mm	700x590x1760
Prijs	€	3.289,00

TANDWIEL AANGEDREVEN KOLOMBOORFREESMACHINE MET STABIELE KRUISTAFEL, ZOWEL BOREN ALS FREZEN MOGELIJK.

Troeven:

- Voorzien van **solide kruistafel om eenvoudig te centreren**
- Tandwieloverbrenging in een oliebad gesmeerd
- 2 x 6 spilsnelheden
- **In de hoogte verstelbare boorkop en schuinstelbare boorkop**
- Geïntegreerde tapfunctie

Geschikt voor:

- Iedere werkplaats, montagebedrijven, onderhoudsdienst, scholen en opleidingscentra, algemene industrie

Kenmerken:

- Krachtige, stille 2 stappen motoren
- Spil met precisie kogellagering, precieze omloopnauwkeurigheid spindel
- Stabiliteit gegarandeerd door een zwaar gedimensioneerde, dikwandige stalen kolom.
- Rechts / links draairichting
- Groot gedimensioneerde gietijzeren kruistafel, geslepen en voorzien van T-gleuven, 3 handwielen om eenvoudig te centreren, met twee verstelbare eindelopen en hoogteverstelling werktafel via tandlat
- Massieve, grote bodemplaat met T-gleuven
- Boorkop is eveneens links en rechts instelbaar tot 45°
- Boordiepte instelling met millimeter schaal. Handwiel voor fijne manuele voeding
- Stalen handgreep uit drie stukken
- Snelheidsinstelling door twee schakelhendels aan de voorkant van de boorkop

Veiligheden:

- Gebruiksvriendelijke bedieningsknopen met aparte start- en stopdrukknop en aparte noodstop
- Nullastspanning, vergelijkbare hoofdschakelaar
- Degelijke booraafscherming met microscharnelaar, boormachine valt onmiddellijk stil bij het openen van de afscherming

Standaard geleverd met:

- Tandkrans boorkop 1-13 mm B18 en kegeldoorn MK4/M16 B18, T-moeren en booruidrijver, reductiehuls MK4-MK3
- Nederlandstalige handleiding, opschriften, CE - kenmerk, en CE-attest volgens Machine richtlijn 2006/42/CE, en EMC Richtlijn 2014/30/CE

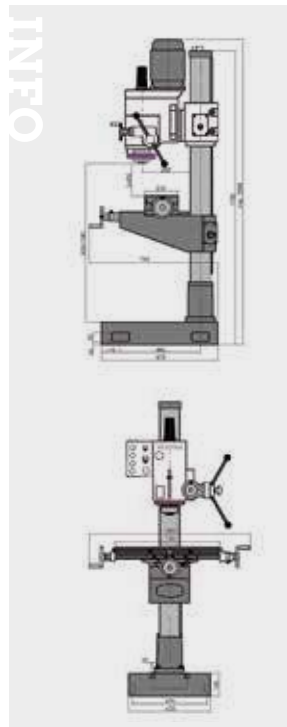

Order nr.	713034350	
Orig. nr.	DH40CT	
Spanning	V	3x400
Vermogen	kW	1,1/1,5
Boorcapaciteit bij continu gebruik S235JR	mm	28
Spilopname Morse Konus	MK	4/M16
Uitlading	mm	280
Diameter spindel	mm	75
Boordiepte	mm	120
Kop zwenkbaar	°	+/-45
Aantal snelheden		2x6
Spindeltoerental	min-1	95-3200
Rijweg X-as	mm	480
Rijweg Y-as	mm	180
Rijweg Z-as	mm	560
Afmetingen tafel (b x d)	mm	720x210
Afmetingen T-groeven/afstand	mm	14/3/63
Gewicht	kg	340,00
Afmetingen (l x b x h)	mm	1060x750x2090
Prijs	€	2.869,00

TANDWIEL AANGEDREVEN KOLOMBOORFREESMACHINE MET STABIELE KRUISTAFEL, ZOWEL BOREN ALS FREZEN MOGELIJK, EN VOORZIEN VAN 3 AUTOMATISCHE BOORVOEDINGEN.

Troeven:

- Met **3 automatische boorvoedingen**
- Voorzien **van solide kruistafel om eenvoudig te centreren**
- Tandwieloverbrenging in een oliebad gesmeerd
- **In de hoogte verstelbare boorkop en schuinstelbare boorkop**
- Geïntegreerde tapfunctie

Geschikt voor:

- Iedere werkplaats, montagebedrijven, onderhoudsdienst, scholen en opleidingscentra, algemene industrie

Kenmerken:

- Krachtige, stille 2 stappen motoren, rechts / links draairichting
- Spil met precisie kogellagering, precieze omloopnauwkeurigheid spindel
- Stabiliteit gegarandeerd door een zwaar gedimensioneerde, dikwandige stalen kolom.
- Groot gedimensioneerde gietijzeren kruistafel, geslepen en voorzien van T-gleuven, 3 handwielen om eenvoudig te centreren, met twee verstelbare eindelopen en hoogteverstelling via tandlat
- Massieve, grote bodemplaat met T-gleuven
- Boorkop is eveneens links en rechts instelbaar tot 45°
- Boordiepte instelling met millimeter schaal, Handwiel voor fijne manuele voeding
- Stalen handgreep uit twee stukken
- Snelheidsinstelling door twee schakelhendels aan de voorkant van de boorkop

Veiligheden:

- Gebruiksvriendelijke bedieningsknopen met aparte start- en stopdrukknop en aparte noodstop
- Nullastspanning, vergelijkbare hoofdschakelaar
- Degelijke booraafscherming met microscharnelaar, boormachine valt onmiddellijk stil bij het openen van de afscherming

Standaard geleverd met:

- Tandkrans boorkop 1-13 mm B18, T-moeren, booruidrijver, kegeldoorn MK4/M16 B18, reductiehuls MK4-MK3
- Nederlandstalige handleiding, opschriften, CE - kenmerk, en CE-attest volgens Machine richtlijn 2006/42/CE, en EMC Richtlijn 2014/30/CE



Order nr.	713034351	
Orig. nr.	DH40CTP	
Spanning	V	3x400
Vermogen	kW	1,1/1,5
Spilopname Morse Konus	MK	4/M16
Uitlading	mm	280
Boordiepte	mm	120
Kop zwenkbaar	°	+/-45
Aantal snelheden		2x6
Spindeltoerental	min-1	95-3200
Rijweg X-as	mm	480
Rijweg Y-as	mm	180
Rijweg Z-as	mm	560
Afmetingen tafel (b x d)	mm	720x210
Afmetingen T-groeven/afstand	mm	14/3/16
Gewicht	kg	360,00
Afmetingen (l x b x h)	mm	1060x745x2090
Prijs	€	3.375,00

RADIAAL TAFELBOORMACHINE MET GROTE UITLADING VOOR HOUT, KUNSTSTOF EN ALUMINIUM.

Troeven:

- Radiaal uitvoering met grote uitlading
- Opname morse konus 2
- 5 spilsnelheden
- Motor 750 Watt met aluminium behuizing
- Prijsgunstig

Geschikt voor:

- Veeleisende doe-het-zelver
- Het bewerken van hout, kunststof en aluminium

Kenmerken:

- Gegarandeerde rondloopnauwkeurigheid beter dan 0,03 mm gemeten in de boerspindel
- Stille kwalitatieve elektromotoren
- Spil met precisie kogellagering en rustigere loop door aluminium riemschijven
- Precies bewerkte werktafel met T-gleuven in diagonaalpatroon, van -45° tot +45° zwenkbaar en 360° draaibaar rond de kolom en massieve, grote bodemplaat met T-gleuven
- Lange, ergonomische stervormige handgreep uit 3 stukken met "soft grip"

Veiligheden:

- Gebruiksvriendelijke bedieningsknoppen met aparte start- en stopdrukknop, aparte noodstop
- Nullastspanning
- Degelijke booraafscherming **dubbel venster** en V-snaarkap uitgerust met veiligheidsschakelaar

Standaard geleverd met:

- Tandkrans boorkop 1-16 mm B16 en kegeldoorn volgens DIN228 MK2/B16
- Nederlandstalige handleiding, opschriften, CE - kenmerk, en CE-attest volgens Machine richtlijn 2006/42/CE, en EMC Richtlijn 2014/30/CE



Order nr.		713009161
Orig. nr.		RB6T
Spanning	V	1x230
Vermogen	kW	0,750
Boorcap. in staal S235JR	mm	16
Spilopname Morse Konus	MK	2
Aantal snelheden		5
Spindeltoerental	min-1	390-3000
Boordiepte	mm	80
Uitlading	mm	115-430
Afmetingen tafel (b x d)	mm	225x230
T-gleuven	mm	14
Zwenkbaarheid boortafel	°	+/- 45
Draaibaarheid boortafel	°	360
Gewicht	kg	40,00
Afmetingen (l x b x h)	mm	820x290x930
Prijs	€	474,00

RADIAAL KOLOMBOORMACHINE MET GROTE UITLADING VOOR HOUT, KUNSTSTOF EN ALUMINIUM.

Troeven:

- Radiaal uitvoering met grote uitlading
- Opname morse konus 2
- 5 spilsnelheden
- Motor 750 Watt met aluminium behuizing
- Prijsgunstig

Geschikt voor:

- Veeleisende doe-het-zelver
- Het bewerken van hout, kunststof en aluminium

Kenmerken:

- Gegarandeerde rondloopnauwkeurigheid beter dan 0,03 mm gemeten in de boerspindel
- Stille kwalitatieve elektromotoren
- Spil met precisie kogellagering en rustigere loop door aluminium riemschijven
- Precies bewerkte werktafel met T-gleuven in diagonaalpatroon, van -45° tot +45° zwenkbaar en 360° draaibaar rond de kolom en massieve, grote bodemplaat met T-gleuven
- Lange, ergonomische stervormige handgreep uit 3 stukken met "soft grip"

Veiligheden:

- Gebruiksvriendelijke bedieningsknoppen met aparte start- en stopdrukknop, aparte noodstop
- Nullastspanning
- Degelijke booraafscherming **dubbel venster** en V-snaarkap, uitgerust met veiligheidsschakelaar

Standaard geleverd met:

- Tandkrans boorkop 1-16 mm B16 en kegeldoorn volgens DIN228 MK2/B16
- Nederlandstalige handleiding, opschriften, CE - kenmerk, en CE-attest volgens Machine richtlijn 2006/42/CE, en EMC Richtlijn 2014/30/CE



Order nr.		713009181
Orig. nr.		RB8S
Spanning	V	1x230
Vermogen	kW	0,750
Boorcap. in staal S235JR	mm	16
Spilopname Morse Konus	MK	2
Aantal snelheden		5
Spindeltoerental	min-1	390-3000
Boordiepte	mm	80
Uitlading	mm	115-430
Afmetingen tafel (b x d)	mm	262x262
T-gleuven	mm	14
Zwenkbaarheid boortafel	°	+/- 45
Draaibaarheid boortafel	°	360
Afstand spindel-tafel	mm	740
Gewicht	kg	63,00
Afmetingen (l x b x h)	mm	820x290x1640
Prijs	€	559,00

PRECISIE AFGEWERKTE RADIAALBOORMACHINE MET ONDERSTEL EN OPSPANTAFEL.

Troeven:

- Elektrische remmotor
- Grote uitlading 160 - 530 mm
- Grote boordiepte 130 mm
- Met **complete elektrische DC schakelkast**
- Onderstel en opspantafel (280x230x200 mm)

Geschikt voor:

- Onderhoudsdiensten, scholen, opleidingcentra, etc.
- Het bewerken van volumineuze werkstukken

Kenmerken:

- Veelzijdig toepassingsgebied
- Gegarandeerde rondloopnauwkeurigheid **beter dan 0,015 mm** gemeten in de boorspindel
- Spil met precisie kogellagering.
- Gietijzeren uitvoering zorgt voor stabiliteit, rustige loop en precisie
- Krachtige kwaliteit tweesnelheidsmotor
- Groot toerentalbereik van 155 - 2.250 tpm
- Snaar/riemaangedreven overbrenging.
- Grote uitlading dankzij de horizontaal verplaatsbare boorkop
- Mechanische klemming van de boorkop, kolom en arm.
- Dikwandige stalen kolom (ø 115 mm) voor vlotte werking en stabiliteit
- Precisie boortafel, groot gedimensioneerd met precisie afgewerkte bovenblad met parallel lopende T-gleuven

Veiligheden:

- Gebruiksvriendelijke bedieningsknoppen met aparte start- en stopdrukknop en aparte noodstop
- Nullastspanning.
- Normgerechtigde veiligheidsschakelaar
- V-snaarkap uitgerust met veiligheidsschakelaar
- Elektrische remmotor
- Elektrische DC schakelkast volgens de normen

Standaard geleverd met:

- Onderstel
- Opspantafel
- Nederlandstalige handleiding, opschriften, CE - kenmerk, en CE-attest volgens Machine richtlijn 2006/42/CE, en EMC Richtlijn 2014/30/CE

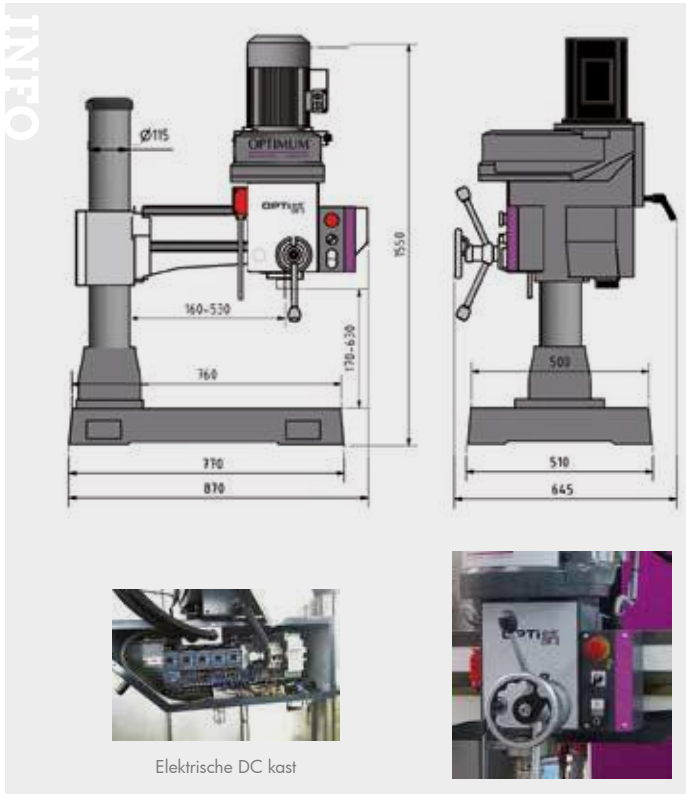

Elektrische DC kast



Order nr.		713049030
Orig. nr.		RD3
Spanning	V	3x400
Vermogen	kW	0.55 / 1.1
Boorcap. in staal S235JR	mm	28
Draadsnijcapaciteit in staal S235JR	M	12
Spilopname Morse Konus	MK	3
Aantal snelheden		5
Spindeltoerental	min-1	155-2250
Boordiepte	mm	130
Afstand spindel-tafel	mm	170-630
Afmetingen tafel (b x d)	mm	780x520
T-gleuven	mm	16/100/3
Rijweg kop		160-530
Gewicht	kg	288,00
Afmetingen (l x b x h)	mm	870x645x1550
Prijs	€	5.430,00

PRECISIE AFGEWERKTE, MASSIEVE RADIAALBOORMACHINE, MET HORIZONTALE VERPLAATSING VAN 820 OF 1.250 MM.

Troeven:

- Elektrische remmotor
- DR5 met geoptimaliseerde hoogwaardige klemming van de assen
- DR6 met **hydraulische klemming** van de kolom
- Tandwielen uit Chroomnikkelstaal
- Zwaar, massief kwaliteitsgietijzer
- Dikwandige stalen kolom voor rustige loop en stabiliteit

Geschikt voor:

- Variabel gebruik in de prototypebouw als in een productie omgeving
- Breed scala aan toepassingen boren, ruimen, draadsnijden en kotten.

Kenmerken:

- Krachtige, industriële motor
- Brede uitlading door horizontale verstelbare machinekop
- Overzichtelijk bedieningspaneel
- Soepele draaibewegingen en verplaatsingen van de assen
- Robuuste constructie van de arm
- Hoogteverstelling van de arm via een krachtige motor en hoofspindel
- In olielopend tandwielmechanisme van de boorkop
- Armgeleidingen zijn gehard en precisie geslepen
- Tandwielen uit chroomnikkelstaal, gehard en nauwkeurig geslepen, waardoor een geluidsarme en gelijkmatige werking
- Boorkop en kolom kunnen samen of afzonderlijk geklemd als gelost worden
- Rechts- en linksdraaiend
- Koelvoelstofsysteem met reservoir in de machinevoet
- Solide, precisie grootgedimensioneerde boortafel met parallelle T-gleuven
- LED machineverlichting
- Instelbare diepteanslag met millimeterschaal

Veiligheden:

- Aparte start-, stop- en noodstop.
- Bescherming tegen overbelasting
- Nullastspanning
- 24V DC bedieningselementen
- Afscherming met microscharakelaar volgens CE norm
- Elektrische remmotor
- Hoofdscharakelaar

Standaard geleverd met:

- Boortafel
- LED machineverlichting
- Bedieningsleutels
- Nederlandstalige handleiding, opschriften, CE - kenmerk, en CE-attest volgens Machine richtlijn 2006/42/CE, en EMC Richtlijn 2014/30/CE

Tip: Vergeet uw boorkop niet bij te bestellen. Installatie, ingebruikname en scholing door gekwalificeerde technici op aanvraag.

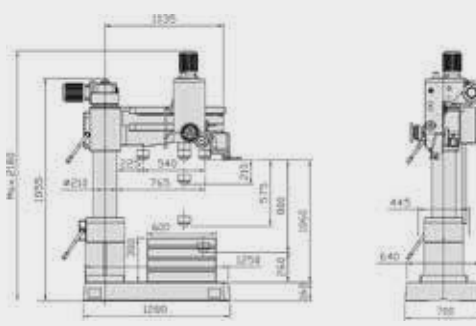

Order nr.		713049040
Orig. nr.		RD4
Spanning	V	3x400
Gezamenlijk vermogen	kW	3
Spil aandrijfmotor	kW	1.5
Vermogen hefmotor arm	kW	0.75
Motor koelmiddelomp	W	90
Boorcapaciteit bij continu gebruik S235JR	mm	28
Spilverplaatsing	mm	220
Spilopname Morse Konus	MK	4
Aantal boorvoedingen		3
Boorvoeding	mm/omw	0,05 - 0,15
Draaihoek van de arm		+/-180°
Verplaatsing boorkop horizontaal	mm	530
Verplaatsing arm verticaal	mm	580
Snelheden	min-1	73-1.247
Aantal snelheden		6
Afm. machinevoet LxB	mm	1.260x700
Werkoppervlak machinevoet	mm	828x522
T-gleuven grootte/aantal/afstand	mm	19/3/100
Afstand spindel-voet	mm	260-1.060
Afstand spindel - kolom	mm	220-750
Afstand spindel - opspantafel	mm	0-675
Werkoppervlak opspantafel	mm	600x445
Diameter kolom	mm	210
Gewicht	kg	1120,00
Afmetingen (l x b x h)	mm	1260x700x2180
Prijs	€	15.910,00

PRECISIE AFGEWERKTE, MASSIEVE RADIAALBOORMACHINE, MET HORIZONTALE VERPLAATSING VAN 820 OF 1.250 MM.

Troeven:

- Elektrische remmotor
- DR5 met geoptimaliseerde hoogwaardige klemming van de assen
- DR6 met **hydraulische klemming** van de kolom
- Tandwielen uit Chroomnikkelstaal
- Zwaar, massief kwaliteitsgietijzer
- Dikwandige stalen kolom voor rustige loop en stabiliteit

Geschikt voor:

- Variabel gebruik in de prototypebouw als in een productie omgeving
- Breed scala aan toepassingen boren, ruimen, draadsnijden en kotteren.

Kenmerken:

- Krachtige, industriële motor
- Brede uitlading door horizontale verstelbare machinekop
- Overzichtelijk bedieningspaneel
- Soepele draaibewegingen en verplaatsingen van de assen
- Robuuste constructie van de arm
- Hoogteverstelling van de arm via een krachtige motor en hoofspindel
- In olielopen tandwielmechanisme van de boorkop
- Armgeleidingen zijn gehard en precisie geslepen
- Tandwielen uit chroomnikkelstaal, gehard en nauwkeurig geslepen, waardoor een geluidsarme en gelijkmatige werking
- Boorkop en kolom kunnen samen of afzonderlijk geklemd als gelost worden
- Rechts- en linksdraaiend
- Koelvloeistofstelsel met reservoir in de machinevoet
- Solide, precisie grootgedimensioneerde boortafel met parallelle T-gleuven
- LED machineverlichting
- Instelbare diepteaanslag met millimeterschaal

Veiligheden:

- Aparte start-, stop- en noodstop.
- Bescherming tegen overbelasting
- Nullastspanning
- 24V DC bedieningselementen
- Afscherming met microschemelaar volgens CE norm
- Elektrische remmotor
- Hoofdschemelaar

Standaard geleverd met:

- Boortafel
- LED machineverlichting
- Bedieningsleutels
- Nederlandstalige handleiding, opschriften, CE - kenmerk, en CE-attest volgens Machine richtlijn 2006/42/CE, en EMC Richtlijn 2014/30/CE

Tip: Vergeet uw boorkop niet bij te bestellen. Installatie, ingebruikname en scholing door gekwalificeerde technici op aanvraag.



RD5

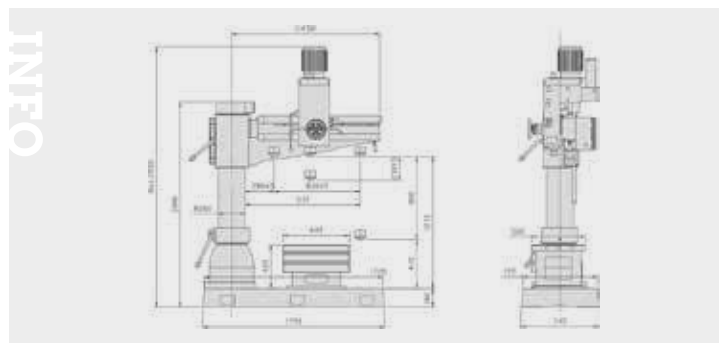

INFO Bekijk het volledige en up-to-date aanbod
 Surf naar www.vynckier.biz/boormachines

Order nr.		713049050	713049070
Orig. nr.		RD5	RD6
Spanning	V	3x400	3x400
Gezamenlijk vermogen	kW	4	6.5
Spil aandrijfmotor	kW	2.25	4
Vermogen hefmotor arm	kW	0.75	1.5
Vermogen hydraulische motor	W		750
Motor koelmiddelpomp	W	90	90
Boorcapaciteit bij continu gebruik S235JR	mm	40	45
Spilverplaatsing	mm	230	270
Spilopname Morse Konus	MK	4	5
Aantal boorvoedingen		3	6
Boorvoeding	mm/omw	0.05 - 0.15	0,06 - 0,2
Draaihoek van de arm		+/-180°	+/-180°
Verplaatsing boorkop horizontaal	mm	820	1.250
Verplaatsing arm verticaal	mm	570	680
Snelheden	min-1	37 - 1.253	44 - 1.206
Aantal snelheden		12	12
Afm. machinevoet LxB	mm	1.608x745	2.550x970
Werkoppervlak machinevoet	mm	1.147x589	1.800x830
T-gleuven grootte/aantal/afstand	mm	19/3/171	22/3/150
Afstand spindel-voet	mm	470-1.270	465-1.420
Afstand spindel - kolom	mm	280-1.100	350-1.600
Afstand spindel - opspantafel	mm	50-850	0-910
Werkoppervlak opspantafel	mm	635x520	630x505
Diameter kolom	mm	260	320
Gewicht	kg	1800,00	3300,00
Afmetingen (l x b x h)	mm	1725x745x2550	2670x1120x2410
Prijs	€	21.260,00	38.200,00

CONFIGUREER ZELF UW OFFERTE

Helemaal op uw maat

Stap 1

SURF NAAR
WWW.VYNCKIER.BIZ
SELECTEER UW
FAVORIEETE PRODUCT



Stap 2

KLIK ONDERAAN OP
'OFFERTE OPMAKEN'

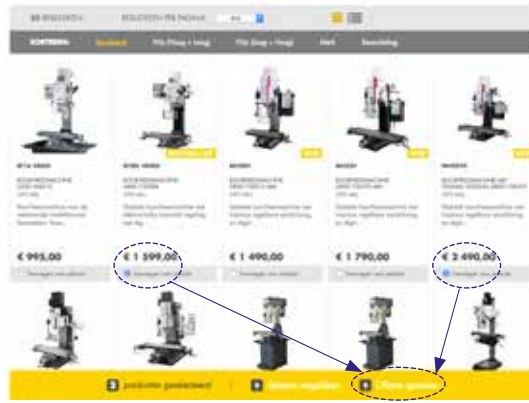

Stap 3

SELECTEER DE
AANBEVOLEN ACCESSOIRES



Stap 4

KLIK ONDERAAN OP
'GENEREER OFFERTE'



Stel snel en eenvoudig uw offerte op

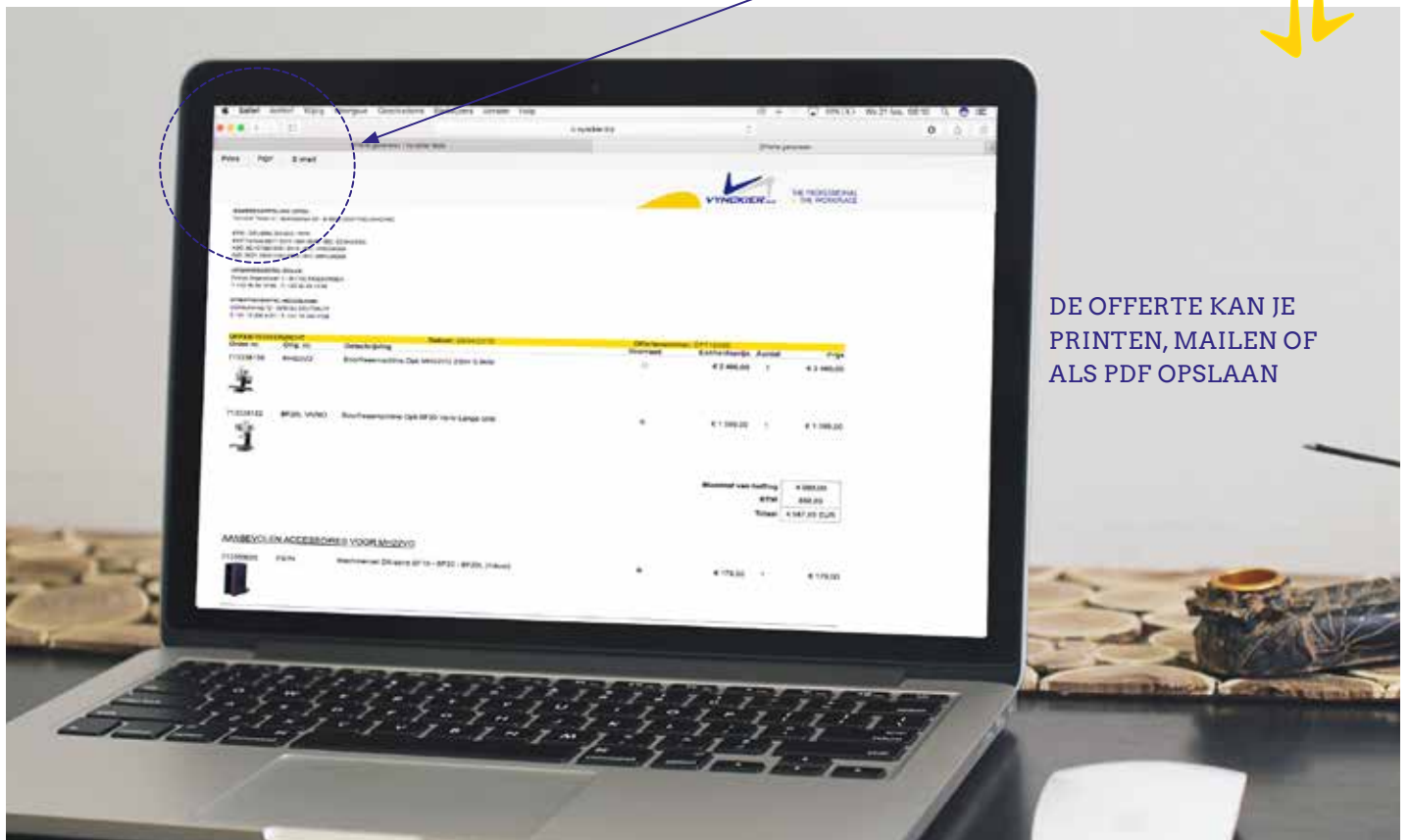
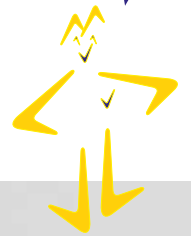

DE OFFERTE KAN JE
PRINTEN, MAILEN OF
ALS PDF OPSLAAN

STABIELE BOORFREESMACHINE MET TRAPLOOS REGELBARE AANDRIJVING, DIGITALE SNELHEIDSWERGAVE, EN MH20VLD DIGITALE AFLEZING OP 3 ASSEN.

Troeven:

- Traploos regelbaar toerental met potentiometer
- Digitale weergave van de spijnsnelheden als boordiepte
- MH20VLD is uitgerust met **digitale aflezing op 3 assen**
- Boorfreeskop onder hoek verstelbaar +/-60°
- Met gebruiksvriendelijk bedieningspaneel
- MH20VL en MH20VLD: lange werktafel met **langsverplaatsing van 480 mm**

Kenmerken:

- Uiterst stabiele freeskop, precisie afgewerkt en voorzien van machieverlichting
- Alle geleidingen zijn geslepen en handgeschaapt (olieopvang voor smering)
- De assen zijn uitgerust met tweerijen hoekcontactlagers, spelingsvrij nastelbaar
- Recht / linkslopend
- Massieve en precieze zwaluwstaartuitvoering met regelbare spie-geleiders op de 3 assen
- Stille **krachtige elektromotor van 750 Watt**. Gelijkstroom motor met permanente toerentalbewaking
- Massieve en precies geslepen kruistafel met T-gleuven en koelmiddelrand
- Balgbescherming voor de Z-as
- Gebruiksvriendelijk bedieningspaneel, met drukcontacten met de vinger is voldoende om de touch functie te activeren en met aparte overzichtelijke elektrische kast

Veiligheden:

- Gebruiksvriendelijke bedieningsknoppen met aparte start- en stopdrukknop en aparte noodstop
- Nullastspanning, elektrische veiligheidscomponenten in 24V uitvoering
- EMV filterklasse B (Inzet in privé huishoudens); hoofdschakelaar
- Degelijke booraafscherming **dubbel venster**, uitgerust met veiligheidsschakelaar

Standaard geleverd met:

- Bedieningsleutels
- Nederlandstalige handleiding, opschriften, CE - kenmerk, en CE-attest volgens Machine richtlijn 2006/42/CE, en EMC Richtlijn 2014/30/CE.



MH20V



MH20VL



MH20VLD

INFO





Optie 71335300



Order nr.		713338131	713338132	713338133
Orig. nr.		MH20V	MH20VL	MH20VLD
Spanning	V	1x230	1x230	1x230
Vermogen	kW	0,75	0,75	0,75
Boorcap. in staal S235JR	mm	16	16	16
Maximum freescapaciteit vlakfrees	mm	52	52	52
Maximum freescapaciteit vingerfrees	mm	20	20	20
Spilopname Morse Konus	MK	2/M10	2/M10	2/M10
Uitlading	mm	170	170	170
Boordiepte	mm	50	50	50
Kop zwenkbaar	°	+/-60	+/-90	+/-60
Aantal snelheden		2	Variabel (2-traps)	Variabel (2-traps)
Spindeltoerental	min-1	100-3000	100-3000	100-3000
Rijweg X-as	mm	280	480	480
Rijweg Y-as	mm	175	175	175
Rijweg Z-as	mm	210	210	210
Afmetingen tafel (b x d)	mm	510x180	700x180	700x180
Afmetingen T-groeven/afstand	mm	12/3/63	12/3/63	12/3/63
Maximum belastbaar gewicht	kg	40	50	50
Gewicht	kg	94,00	99,00	99,00
Afmetingen (l x b x h)	mm	750x650x820	770x714x917	770x714x917
Prijs	€	1.589,00	1.705,00	2.459,00

STABIELE BOORFREESMACHINE MET TRAPLOOS REGELBARE AANDRIJVING, DIGITALE SNELHEIDSWEEGAVE EN DIGITALE AFLEZING DRO5 OP 3 ASSEN (MH22VD).

Troeven:

- Spilopname **BT20**
- Met **digitale weergave van de spilsnelheden als boordiepte**
- Eenvoudige mechanische gereedschapswissel d.m.v. tuimelaar
- Met **traploos regelbare toerental met potentiometer**
- Boorfreeskop onder hoek verstelbaar +/-90°
- Met gebruiksvriendelijk bedieningspaneel
- MH22VD met **digitale aflezing DRO5 op 3 assen gemonteerd**
- Kabels van boorfreeskop naar kolom in kabelgoot
- Machine volledig gemonteerd

Kenmerken:

- Uiterst stabiele freeskop
- Precisie afgewerkt
- Machineverlichting
- Mechanische snelwissel systeem, voor het inspannen van houders met aantrekbouten BT20x45°
- Alle geleidingen zijn geslepen en handgeschraapt (olieopvang voor smering)
- De assen zijn uitgerust met tweerijen hoekcontactlagers, spelingsvrij nastelbaar
- Recht / linkslopend
- Massieve en precieze zwaluwstaartuitvoering met regelbare spie-geleiders op de 3 assen
- Stille **krachtige elektromotor van 950 Watt**. Gelijktroom motor met permanente toerentalbewaking
- Massieve en precies geslepen kruistafel met T-gleuven en koelmiddelrand
- Balgbescherming voor de Z-as
- Gebruiksvriendelijk bedieningspaneel, met drukcontacten met de vinger is voldoende om de touch functie te activeren
- Met aparte overzichtelijke elektrische kast

Veiligheden:

- Gebruiksvriendelijke bedieningsknopen met aparte start- en stopdrukknop en aparte noodstop
- Nullastspanning
- Elektrische veiligheidscomponenten in 24V uitvoering
- EMV filterklasse B (Inzet in privé huishoudens)
- Degelijke boorafscherming **dubbel venster**, uitgerust met veiligheidsschakelaar
- Hoofdschakelaar

Standaard geleverd met:

- Bedieningsleutels
- Nederlandstalige handleiding, opschriften, CE - kenmerk, en CE-attest volgens Machine richtlijn 2006/42/CE, en EMC Richtlijn 2014/30/CE.



MH22V



MH22VD



Aparte elektrische kast

Tuimelaar (aantrekbout)

MH22VD

Innovatief bedieningspaneel

Optie 71335300

Order nr.		713338135	713338136
Orig. nr.		MH22V	MH22VD
Spanning	V	1x230	1x230
Vermogen	kW	0.95	0.95
Boorcap. in staal S235JR	mm	20	20
Maximum freescapaciteit vlakfrees	mm	52	52
Maximum freescapaciteit vingerfrees	mm	12	12
Spilopname		BT20	BT20
Uitlading	mm	170	170
Boordiepte	mm	50	50
Kop zwenkbaar	°	+/-60	+/-90
Aantal snelheden		2 traps variabel	2 traps variabel
Spindeltoerental	min-1	90-3000	90-3000
Rijweg X-as	mm	480	480
Rijweg Y-as	mm	175	175
Rijweg Z-as	mm	270	270
Afmetingen tafel (b x d)	mm	700x180	700x180
Afmetingen T-groeven/afstand	mm	12/63/3	12/63/3
Maximum belastbaar gewicht	kg	50	50
Gewicht	kg	120,00	116,00
Afmetingen (l x b x h)	mm	950x745x650	950x745x650
Prijs	€	2.155,00	2.915,00

STABIELE BOORFREESMACHINE MET TRAPLOOS REGELBARE AANDRIJVING, EN DIGITALE SNELHEIDSWEEERGAVE.

Troeven:

- Met **spilopname MAS403 BT30**
- Met gebruiksvriendelijk bedieningspaneel
- Met **digitale weergave van de spilsnelheden LED**
- Eenvoudige gereedschapswissel d.m.v. tuimelaar
- Met **traploos regelbare toerental met potentiometer**
- Boorfreeskop onder hoek verstelbaar +/-45°
- Tegengewicht voorkomt dat de Z-as zich van positie verplaatst
- Machine volledig gemonteerd

Kenmerken:

- Uiterst stabiele freeskop
- Precisie afgewerkt
- Alle geleidingen zijn geslepen en handgeschraapt (olieopvang voor smering)
- De assen zijn uitgerust met hoekcontactlagers, spelingsvrij nastelbaar
- Recht / linkslopend
- Massieve en precieze zwaluwstaartuitvoering met regelbare spie-geleiders op de 3 assen
- Stille **krachtige elektromotor van 1.500 Watt**. Gelijksstroom motor met permanente toerentalbewaking
- Massieve en precies geslepen kruistafel met T-gleuven en koelmiddelrand
- Metalen zalwstaartbescherming voor de Z-as
- Gebruiksvriendelijk bedieningspaneel, met drukcontacten met de vinger is voldoende om de touch functie te activeren
- Met aparte overzichtelijke elektrische kast

Veiligheden:

- Gebruiksvriendelijke bedieningsknopen met aparte start- en stopdrukknop en aparte noodstop
- Nullastspanning
- Degelijke booraafscherming **dubbel venster**, uitgerust met veiligheidsschakelaar
- Vergrendelbare hoofdschakelaar

Standaard geleverd met:

- Bedieningsleutels
- Nederlandstalige handleiding, opschriften, CE - kenmerk, en CE-attest volgens Machine richtlijn 2006/42/CE, en EMC Richtlijn 2014/30/CE

Tip: Machine uitgerust met BT30 spindel, om uw houders te kunnen opspannen dient u gebruik te maken van aantrekbouten, 790003068 vergeet deze niet bij te bestellen



INFO

Tuimelaar (aantrekbout)

Optie 713353009

Order nr.		713338155
Orig. nr.		MH25V
Spanning	V	1x230
Vermogen	kW	1,5
Boorcap. in staal S235JR	mm	25
Maximum freescapaciteit vlakfrees	mm	50
Maximum freescapaciteit vingerfrees	mm	25
Spilopname		BT30
Uitlading	mm	185
Aantal snelheden		Variabel
Spindeltoerental	min-1	200 - 4000
Rijweg X-as	mm	400
Rijweg Y-as	mm	210
Rijweg Z-as	mm	270
Afmetingen tafel (b x d)	mm	620x180
Afmetingen T-groeven/afstand	mm	12/50/3
Maximum belastbaar gewicht	kg	30
Gewicht	kg	192,00
Afmetingen (l x b x h)	mm	914x844x1119
Prijs	€	3.359,00

STABIELE FREESMACHINE MET TRAPLOOS REGELBARE AANDRIJVING, MET STAPPENMOTOREN EN DIGITALE POSITIEAANDUIDING DRO5.

Troeven:

- Met **spilopname MAS403 BT30**
- Traploos regelbare toerental met potentiometer
- Met **stappenmotoren**, automatische verplaatsingen door manueel op druktoesten te drukken
- Traploos instelbare voedingen op alle assen
- Digitale weergave van de spilsnelheden LED
- Met **digitale positieaanduiding DRO5 op 3 assen**

Kenmerken:

- Uiterst stabiele freeskop
- Alle geleidingen zijn geslepen en handgeschaapt (olieopvang voor smering)
- Boorfreeskop onder hoek verstelbaar +/-45°
- Tegengewicht voorkomt dat de Z-as zich van positie verplaatst
- De assen zijn uitgerust met hoekcontactlagers, spelingsvrij nastelbaar
- Rech / linkslopend
- Eenvoudige gereedschapswissel d.m.v. tuimelaar
- Voedingsspindels afstelbaar d.m.v. nastelbare spindelmoeren
- Ijlgang X / Y as voor vlugge positionering
- Bekabeling wordt mooi begeleid door een kabelgoot
- Eindschakelaars op de 3 assen
- Uitneembaar bedieningspaneel met:
 - Overzichtelijk geplaatste bedieningen gemakkelijk en snel te bedienen
 - Met drukcontacten met de vinger is voldoende om de touch functie te activeren
- Massieve en precieze zaluwstaartuitvoering met regelbare spie-geleiders op de 3 assen
- Stille krachtige elektromotor van 1.500 Watt. Gelijktroom motor met permanente toerentalbewaking.
- Massieve en precies geslepen kruis tafel met T-gleuven en koelmiddelrand
- Metalen zaluwstaartbescherming voor de Z-as

Veiligheden:

- Gebruiksvriendelijke bedieningsknoppen met aparte start- stopdrukknop en aparte noodstop
- Nullastspanning; vergrendelbare hoofdschakelaar
- Degelijke boorafschermer **dubbel venster**, uitgerust met veiligheidsschakelaar

Standaard geleverd met:

- Bedieningsleutels
- Nederlandstalige handleiding, opschriften, CE - kenmerk, en CE-attest volgens Machine richtlijn 2006/4 2014/30/EU.

Tip: Machine uitgerust met BT30 spindel, om uw houders te kunnen opspannen dient u gebruik te maken van aantrekbouten, 790003068 vergeet deze niet bij te bestellen



01 MACHINES

02 AUTO

Kabels in kabelgoot

Uitneembaar bedieningspaneel

Tuimelaar (aantrekbout)

Optie 713353009

03 WORKSHOP

04 EQUIPMENT

05 TOOLS

Order nr.		713338160
Orig. nr.		MH25SV
Elektrische aansluiting	V	230
Totaal verbruik	KVA	2
Aandrijfmotor S1	kW	1.5
Koppel aandrijfmotor S1	Nm	10
Spilopname		BT30
Snelheden	min-1	200 - 4000
Boorcap. in staal S235JR	mm	25
Freescapaciteit vlakfrees	mm	50
Freescapaciteit vingerfrees maximum	mm	25
Verplaatsing X-as	mm	400
Verplaatsing Y-as	mm	210
Verplaatsing Z-as	mm	270
Voeding X, Y en Z as	mm/min	150/100/80
Ijlgang X, Y, Z-as	mm/min	930/580/450
X-as servomotor koppel	Nm	2.2
Y-as servomotor koppel	Nm	2.2
Z-as servomotor koppel	Nm	4.2
Afmetingen tafel	mm	620x180
T-gleuven grootte/aantal/afstand	mm	12/3/50
Maximale belasting	kg	30
Gewicht	kg	200,00
Afmetingen (l x b x h)	mm	914x844x1119
Prijs	€	5.210,00

UNIVERSELE PRECISIE BOORFREESMACHINE MET TANDWIELOVERBRENGING, EN DIGITALE SNELHEIDSWEERGAVE.

Troeven:

- Spilopname **MAS403 BT40**
- Digitale weergave van de spilsnelheden LED
- De **MH50V is voorzien van variabele toerentalregeling** via frequentieomvormer
- Eenvoudige mechanische gereedschapswissel d.m.v. tuimelaar
- Boorfreeskop onder hoek verstelbaar 60°
- Met gebruiksvriendelijk bedieningspaneel
- Gemotoriseerde Z verplaatsing
- Geïntegreerde tapfunctie
- Machine volledig gemonteerd

Kenmerken:

- Uiterst stabiele freeskop
- Precisie afgewerkt
- Hoge rondlooptrouwkeurigheid door kegellager, beter dan 0,015 mm gemeten in de spindel
- Machineverlichting
- Mechanische snelwissel systeem, voor het inspannen van houders met aantrekbouten BT40x45°
- Handwiel voor fijne manuele voeding
- Alle geleidingen zijn geslepen en handgeschraapt (olieopvang voor smering)
- De assen zijn uitgerust met hoekcontactlagers, spelingsvrij nastelbaar
- Rech / linkslopend
- Massieve en precieze zwaluwstaartuivoering met regelbare spie-geleiders op de 3 assen
- Stille krachtige motor
- Grootgedimensioneerde spanhendel voor het krachtig vastzetten van de spindel
- Massieve en precies geslepen kruistafel met T-gleuven en koelmiddelrand
- Metalen zaluwstaartbescherming voor de Z-as
- Tegengewicht voorkomt dat de Z-as zich van positie verplaatst
- Gebruiksvriendelijk bedieningspaneel, met vingervrij te bedienen touchfunctie te activeren, alsook een draaiknop voor het instellen van de boordiepte in mm/inch en het vastleggen van het nulpunt
- Kabels lopen in een kabelgoot van de boorfreeskop naar de kolom
- Met aparte overzichtelijke elektrische kast

Veiligheden:

- Gebruiksvriendelijke bedieningsknoppen met aparte start- en stopdrukknop en aparte noodstop
- Nullastspanning
- Degelijke boorafschermering **dubbel venster**, uitgerust met veiligheidsschakelaar
- Vergrendelbare hoofdschakelaar

Standaard geleverd met:

- Bedieningsleutels
- Nederlandstalige handleiding, opschriften, CE - kenmerk, en CE-attest volgens Machine richtlijn 2006/42/CE, en EMC Richtlijn 2014/30/CE.

Tip: Geleverd zonder stekker volgens EN50178. Deze machine is uitgerust met een BT40 spindel, om uw houders te kunnen opspannen, dient u gebruik te maken van aantrekbouten, 713536332 vergeet deze niet bij te bestellen



MH50G

INFO

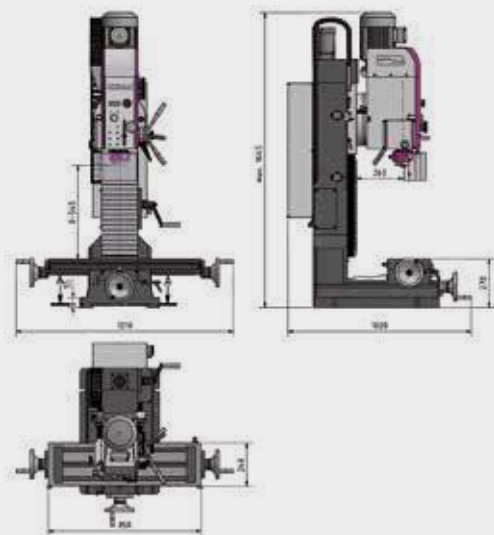

Gemotoriseerde Z



Optie 713353015

Order nr.		713338180	713338185
Orig. nr.		MH50G	MH50V
Spanning	V	3x400	3x400
Vermogen	kW	1.5/2.2	2.2
Boorcap. in staal S235JR	mm	38	38
Maximum freescapaciteit vlakfrees	mm	80	80
Maximum freescapaciteit vingerfrees	mm	32	32
Spilopname		BT40	BT40
Uitlading	mm	260	260
Boordiepte	mm	115	115
Kop zwenkbaar	°	+/-30	+/-30
Aantal snelheden		2 x 6	6 variabel
Spindeltoerental	min-1	225-3260	50-3260
Rijweg X-as	mm	520	520
Rijweg Y-as	mm	260	260
Rijweg Z-as	mm	465	460
Afmetingen tafel (b x d)	mm	850x240	850x240
Afmetingen T-groeven/afstand	mm	18/3/80	18/3/80
Gewicht	kg	525,00	515,00
Afmetingen (l x b x h)	mm	1210x1020x1645	1210x1020x1645
Prijs	€	6.440,00	6.790,00

UNIVERSELE PRECISIE BOORFREESMACHINE MET SNAAR/RIEMAANDRIJVING.

Troeven:

- Aansluiting **MK3 met draad M12**
- Snaaraandrijving
- Krachtige motor van 1500 Watt
- Uitstekende prijskwaliteitsverhouding
- Eenvoudig, gemakkelijk en robuust

Geschikt voor:

- Scholen en opleidingcentra, R&D, modelmakers, thuiswerkers en doe-het-zelvers

Bijkomende informatie:

- Boorfreeskop regelbaar in de hoogte, door middel van een brede tandlat op de kolom
- Instelbare boordiepte met schaalverdeling in cm en inch
- Handwiel voor fijne voeding.
- Degelijke hendel voor het vastklemmen van de spindel
- Solide constructie in gietijzer 280 kg
- Dikwandige gietijzeren kolom voor een grote stabiliteit
- Balgbescherming achteraan voor de bescherming van de zwaluwstaartgeleding van de Y as.
- Ster handgreep, uit 3 stukken.
- Blokkering van de bewegingen in de X (langs) en Y (dwars), de verplaatsingen kunnen worden afgelezen op een schaalverdeling.
- Nastelbare spiën op beide assen.
- Massieve geslepen kruistafel, met T gleuven en koelrand.
- Langsverplaatsing voorzien van mechanische eindlopen.

Veiligheden:

- Eenvoudige bediening vooraan met aparte start en stopknop, en afzonderlijke noodstop
- Grote boorfreesafscherming met microscharakelaar
- Nullastspanning
- Snaarafscherming voorzien van microscharakelaar
- Deksel van de snaarafscherming dicht, zodat handen niet bij draaiende stukken kunnen komen
- Vergrendelbare hoofdscharakelaar

Standaard geleverd met:

- Aantrekstang M12
- Bedieningsleutels
- Nederlandstalige handleiding, opschriften, CE - kenmerk, en CE-attest volgens Machine richtlijn 2006/42/CE, en EMC Richtlijn 2014/30/EU



INFO Bekijk het volledige en up-to-date aanbod
Surf naar www.vynckier.biz/freesmachines

INFO

Aparte noodstop Aluminium riemschijven Snaarkap volledig afsluitbaar Optie 713353014

Order nr.		713338426	713338425
Orig. nr.		MB3 1X230V	MB3 400V
Spanning	V	1x230	3x400
Vermogen	kW	1.5	1.5
Boorcap. in staal S235JR	mm	32	32
Maximum freescapaciteit vlakfrees	mm	63	63
Maximum freescapaciteit vingerfrees	mm	20	20
Spilopname Morse Konus	MK	3/M12	3/M12
Uitlading	mm	395	395
Boordiepte	mm	120	120
Aantal snelheden		12	12
Spindeltoerental	min-1	100-2080	100-2080
Rijweg X-as	mm	500	500
Rijweg Y-as	mm	175	175
Rijweg Z-as	mm	440	440
Afmetingen tafel (b x d)	mm	730x210	730x210
Afmetingen T-groeven/afstand	mm	14 / 63 (3)	14 / 63 (3)
Diameter kolom	mm	115	115
Gewicht	kg	300,00	300,00
Afmetingen (l x b x h)	mm	950x760x1150	950x760x1150
Prijs	€	2.029,00	2.029,00

UNIVERSELE BOORFREESMACHINE MET TANDWIELOVERBRENGING EN 12 SPILSNELHEDEN.

Troeven:

- Opname **MK4 met draadopname M16**
- Tandwieloverbrenging in een oliebad
- Krachtige tweesnelheid motor 1,1 / 1,5 kW
- Boorfreeskop onder hoek verstelbaar links / rechts
- Geïntegreerde tapfunctie
- Machine volledig gemonteerd

Geschikt voor:

- Werkplaatsen, onderhoudsdiensten, scholen en opleidingcentra

Kenmerken:

- Breed gamma toerentalbereik 95 – 3.200 tpm
- Boorfreeskop is langs beide zijden onder hoek instelbaar +/- 60°, maakt de meeste frees- en boorbewerkingen onder iedere hoek mogelijk
- Boorfreeskop is in de hoogte verstelbaar
- Hoge rondlooptrouwkeurigheid door geslepen spindel
- Snelheden worden vooraan gekozen
- Handwiel voor fijne manuele voeding
- Boordiepte aanslag
- Blokkeren van de spil mogelijk met degelijke spanhendel
- Keuzeschakelaar links - rechtsdraaiend
- Gegoten stervormige handgreep
- Vastzetten van alle rijwegen mogelijk en alle verplaatsingen zijn met een schaal aanduiding uitgerust
- Stabiele en precieze zwaluwstaartuitvoering met regelbare spie-geleiders op de 3 assen
- Massieve en precies geslepen kruistafel met T-gleuven en koelmiddelrand
- Langsverplaatsing voorzien van mechanisch instelbare eindeloop schakelaars

Veiligheden:

- Gebruiksvriendelijke bedieningsknoppen met aparte start- en stopdrukknop en aparte noodstop
- Nullastspanning
- Degelijke boorafscherming, uitgerust met veiligheidsschakelaar

Standaard geleverd met:

- Aantrekstang M16
- Afgeluld met hoogwaardige tandwielolie
- Bedienings sleutels
- Nederlandstalige handleiding, opschriften, CE - kenmerk, en CE-attest volgens Machine richtlijn 2006/42/CE, en EMC Richtlijn 2014/30/EU

Tip: Sokkel niet inbegrepen, vergeet deze niet bij te bestellen, 713353014

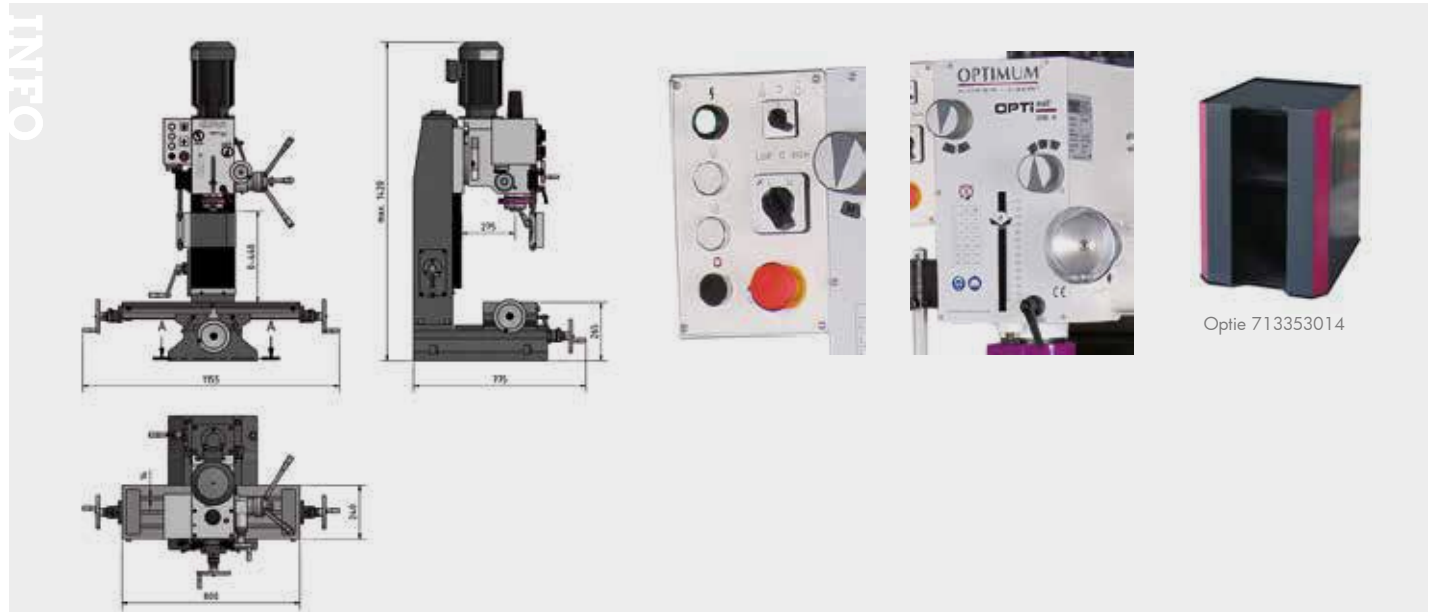

Order nr.		713338450
Orig. nr.		MB4
Spanning	V	3x400
Vermogen	kW	1,1/1,5
Boorcap. in staal S235JR	mm	32
Maximum freescapaciteit vlakfrees	mm	63
Maximum freescapaciteit vingerfrees	mm	28
Spilopname Morse Konus	MK	4/M16
Uitlading	mm	275
Boordiepte	mm	120
Kop zwenkbaar	°	+/-60
Aantal snelheden		2x6
Spindeltoerental	min-1	95-3.200
Rijweg X-as	mm	450
Rijweg Y-as	mm	200
Rijweg Z-as	mm	430
Afmetingen tafel (b x d)	mm	800x240
Afmetingen T-groeven/afstand	mm	14/63/3
Gewicht	kg	320,00
Afmetingen (l x b x h)	mm	760x850x1150
Prijs	€	2.839,00

UNIVERSELE BOORFREESMACHINE MET BOORVOEDING, DIGITALE AFLEZING, ONDERSTEL EN AUTOMATISCHE LANGSVOEDING.

Troeven:

- Opname **MK4/M16**
- Tandwieloverbrenging in een oliebad
- Krachtige tweesnelheid **motor 1,1 / 1,5 kW - 3x400V**
- Digitale aflezing op 3 assen
- Automatische mechanische boorvoedingen
- Gesloten koelvloeistofsysteem met koelpomp
- Automatische elektronische langsvoeding
- Inclusief **onderstel**

Geschikt voor:

- Werkplaatsen, onderhoudsdiensten, scholen en opleidingcentra

Kenmerken:

- Boorfreeskop is langs beide zijden onder hoek instelbaar +/- 60°, maakt de meeste frees- en boorbewerkingen onder iedere hoek mogelijk
- Gemotoriseerde Z hoogteverplaatsing van de boorfreeskop
- Hoge rondloopnauwkeurigheid door geslepen spindel
- Geïntegreerde bediening met aparte start/stop drukknop en aparte noodstop, links-rechtsdraaiend, koeling aan-uit, tapfunctie en digitale aflezing op 3 assen.
- Boorvoeding d.m.v. inschakelen handgreep
- Robuuste gietijzeren onderstel
- Vastzetten van alle rijwegen mogelijk en alle verplaatsingen zijn met een schaal aanduiding uitgerust
- Stabiele en precieze zwaluwstaartuitvoering met regelbare spiegeleiders op de 3 assen
- Massieve en precies geslepen kruistafel met T-gleuven en koelmiddelrand
- Langsverplaatsing voorzien van mechanische instelbare eindeloop schakelaars

Veiligheden:

- Gebruiksvriendelijke bedieningsknoppen met aparte start- en stopdrukknop en aparte noodstop
- Nullastspanning
- Degelijke boorafscherming, uitgerust met veiligheidsschakelaar
- Vergrendelbare hoofdschakelaar

Standaard geleverd met:

- Aantrekstang M16
- Bedieningsleutels
- Nederlandstalige handleiding, opschriften, CE - kenmerk, en CE-attest volgens Machine richtlijn 2006/42/CE, en EMC Richtlijn 2014/30/CE

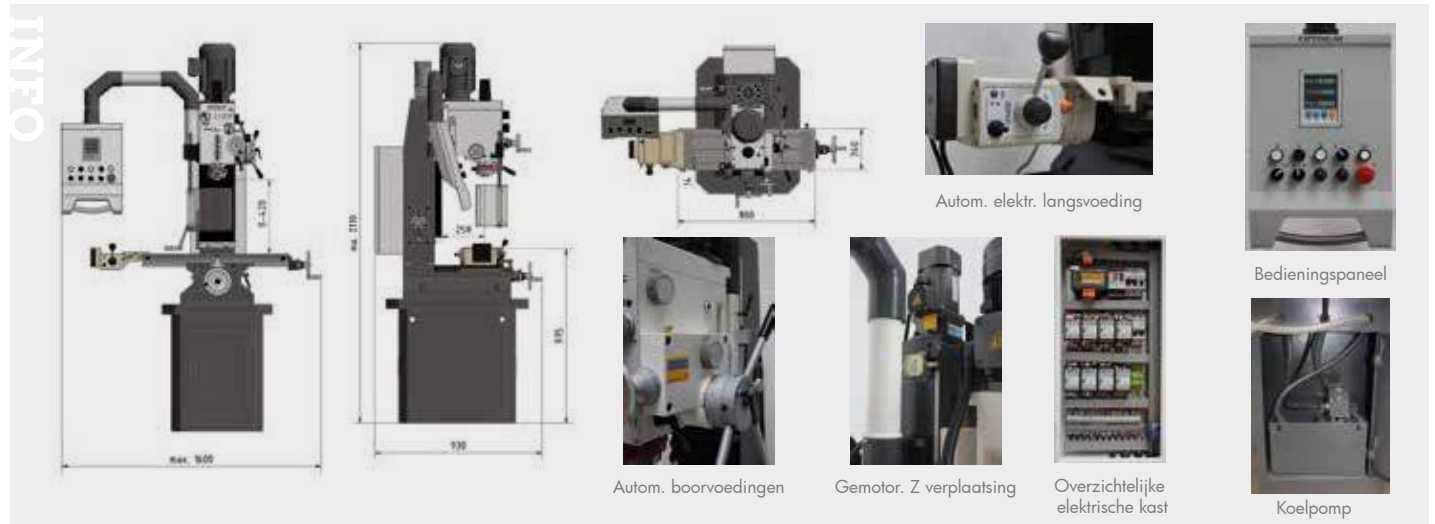

Order nr.		713338460
Orig. nr.		MB4P
Spanning	V	3x400
Vermogen	kW	1,1/1,5
Maximum freescapaciteit vlakfrees	mm	63
Maximum freescapaciteit vingerfrees	mm	28
Spilopname Morse Konus	MK	4/M16
Uitlading	mm	280
Boordiepte	mm	120
Kop zwenkbaar	°	+/-60
Aantal snelheden		2x6
Boorcapaciteit bij continu gebruik S235JR	mm	28
Spindeltoerental	min-1	95-3200
Rijweg X-as automatisch	mm	480
Rijweg Y-as	mm	230
Rijweg Z-as	mm	350
Afmetingen tafel (b x d)	mm	800x240
Afmetingen T-groeven/afstand	mm	14/80/3
Boorcap. in staal S235JR	mm	32
Gewicht	kg	515,00
Afmetingen (l x b x h)	mm	1000x1300x2220
Prijs	€	6.550,00

UNIVERSELE BOORFREESMACHINE MET BOORVOEDING, DIGITALE AFLEZING, ONDERSTEL EN AUTOMATISCHE LANGSVOEDING. TRAPLOOS REGELBARE TOERENTALREGELING.

Troeven:

- Opname **MK4/M16**
- Tandwieloverbrenging in een oliebad
- Stille krachtige **elektromotor 1,5 kW - 3x400V**
- Digitale aflezing op 3 assen
- Automatische mechanische boorvoedingen
- Met **traploos regelbare toerentalregeling - Vario**
- Gesloten koelvloeistofsysteem met koelpomp
- Automatische elektronische langsvoeding
- Inclusief **onderstel**

Geschikt voor:

- Werkplaatsen, onderhoudsdiensten, scholen en opleidingcentra

Kenmerken:

- Boorfreeskop is langs beide zijden onder hoek instelbaar +/- 60°, maakt de meeste frees- en boorbewerkingen onder iedere hoek mogelijk
- Gemotoriseerde Z hoogteverplaatsing van de boorfreeskop
- Hoge rondloopnauwkeurigheid door geslepen spindel
- Geïntegreerde bediening met aparte start/stop drukknop en aparte noodstop, links-rechtsdraaiend, koeling aan-uit, tapfunctie en digitale aflezing op 3 assen. Weergave spijlsnelheden
- Boorvoeding d.m.v. inschakelen handgreep
- Robuuste gietijzeren onderstel
- Vastzetten van alle rijwegen mogelijk en alle verplaatsingen zijn met een schaal aanduiding uitgerust
- Stabiele en precieze zwaluwstaartuitvoering met regelbare spie-geleiders op de 3 assen
- Massieve en precies geslepen kruistafel met T-gleuven en koelmiddelrand
- Langsverplaatsing voorzien van mechanische instelbare eindeloop schakelaars

Veiligheden:

- Gebruiksvriendelijke bedieningsknoppen met aparte start- en stopdrukknop en aparte noodstop
- Nullastspanning
- Degelijke boorafscherming, uitgerust met veiligheidsschakelaar
- Vergrendelbare hoofdschakelaar

Standaard geleverd met:

- Aantrekstang M16
- Bedieningsleutels
- Nederlandstalige handleiding, opschriften, CE - kenmerk, en CE-attest volgens Machine richtlijn 2006/42/CE, en EMC Richtlijn 2014/30/CE



NEW

01 MACHINES

02 AUTO

03 WORKSHOP

04 EQUIPMENT

05 TOOLS

Hoe kies ik de geschikte boor-freesmachine?

INFO

<https://www.vynckier.biz/freesmachines>

Boor-freesmachines: veelzijdig & compact

De boor-freesmachines van Optimun zijn veelzijdige machines en helpen je zowel bij je boorwerk als je freeswerk, terwijl ze slechts de plaats innemen van 1 machine.

Heb je ploechgetrek in je stallen? Wil je zowel leren als frezen? Kies voor één van onze boor-freescombinatiemachines!

Surf naar www.vynckier.biz/freesmachines



Order nr.		713338466
Orig. nr.		MB4PV 400V
Spanning	V	3x400
Vermogen	kW	1,5
Boorcap. in staal S235JR	mm	24
Maximum freescapaciteit vlakfrees	mm	63
Maximum freescapaciteit vingerfrees	mm	25
Spilopname Morse Konus	MK	4/M16
Uitlading	mm	280
Boordiepte	mm	120
Kop zwenkbaar	°	+/- 60
Aantal snelheden		2
Spindeltoerental	min-1	60 - 2760
Rijweg X-as automatisch	mm	480
Rijweg X-as	mm	560
Rijweg Y-as	mm	195
Rijweg Z-as	mm	350
Afmetingen tafel (b x d)	mm	800 x 240
Afmetingen T-groeven/afstand	mm	14/80/3
Gewicht	kg	495,00
Afmetingen (l x b x h)	mm	1000x1300x2220
Prijs	€	7.690,00

ACCESSOIRES FREESMACHINES

× Aanbevolen × Aanbevolen onder voorwaarden

Spindelkonus	Ordernummer	BF 16	MH 20	MH 22	MH 25SV	MB 4/P	MB 4PV	MH 35G	MH 50G	MT 50	MF 4-B	MF 2V	MF 4V	MT 60	MT 130S	MT 230S	MT 8
		MK2	MK2	BT20	BT30	MK4	MK4	BT30	BT40	ISO40	ISO40	ISO40	ISO40	ISO40	ISO40	ISO50	ISO40
Starterset	BT 20			×													
	BT 30				×			×									
	BT 40								×		×		×	×	×		×
Snelspan boorkop	B16	×			×	×	×	×			×	×	×	×	×	×	×
Morse konus	ISO50	713352067														×	×
Monoblock boorkop	MK 2	713050571/2	×														
	MK 3	713050573															
	MK 4	713050574				×	×										
Verlenghulzen	MK 2 - MK 3	713050667	×	×													
	MK 3 - MK 4	713050668															
Boorkopstaart	MK 2	713050670	×	×													
	MK 3	713350303															
	MK 4	713350304				×	×										
	ISO 30	713352069			×			×									
Opnamedoorn	ISO 40	713352070							×	×	×	×	×	×	×		×
	MK 2	713352102	×	×													
	SK50	713352066														×	×
Adapter	ISO 30	713352068															
Reductiehulzen	MK 3 - MK 2	713350313															
	MK 4 - MK 3	713350314				×	×										
Schachtfrezenet HSS	12-teilig	713352113	×	×	×	×	×	×	×	×	×	×	×	×	×	×	×
	20-teilig	713386200		×	×	×	×	×	×	×	×	×	×	×	×	×	×
Frezenet	Hartmetaal	713352118			×			×	×	×	×	×	×	×	×	×	×
	Radius	713352116	×		×	×	×	×	×	×	×	×	×	×	×	×	×
MK borenset	MK 2	713051002			×			×	×			×	×		×		
	MK 3	713051003				×	×		×			×	×		×		
Trildempers	SE1	713381012	×	×	×	×	×	×	×								
	SE2	713381016								×	×	×	×	×	×	×	
	SE3	713381018															×
Kopiëer- & vlakfrees	MK 2/M10	713350212	×	×													
	MK 3/M12	713350213															
	MK 4/M16	713350214				×	×										
Aantrekbouten	BT 30	713350203			×			×									
	BT 30	713536302			×			×									
Kopiëer- & vlakfrees	BT 40	713350204															
Aantrekbouten	BT40	713536332															
	ISO 30	713350215															
	ISO 40	713350216							×	×		×	×	×	×		×
Kotterkopset	ISO 30	713352127															
	ISO 40	713352128								×	×	×	×	×	×		×
	ISO 50	713352129														×	×
Uitboorkop	MK 3	713352083															
	MK 4	713352084				×	×										
Hoekplaat	90°	713385052			×	×	×	×	×	×	×	×	×	×	×	×	×
	MK 2/ER25	713352052	×														
	MK 2/ER32	713352053	×														
	MK 3/ER32	713352093															
	MK 4/M16	713352094				×	×										
	ISO 30	713352054						×									
Spantanghouder	ISO 40	713352056							×	×	×	×	×	×			×
	ISO 50	713352065														×	×
	ISO 30	713352046						×									
Spantangenset	ER 25	713441109	×														
	ER 32	713441122				×	×				×	×	×	×	×	×	×
Directe spantangen	MK 2 direct	713351980	×	×													

	Ordernummer	BF 16	MH 20	MH 22	MH 25SV	MB 4/P	MB 4PV	MH 35G	MH 50G	MT 50	MF 4-B	MF 2V	MF 4V	MT 60	MT 130S	MT 230S	MT 8	
		MK2	MK2	BT20	BT30	MK4	MK4	BT30	BT40	ISO40	ISO40	ISO40	ISO40	ISO40	ISO40	ISO50	ISO40	ISO50
Spindelkonus	SPW 8	713352015	x	x	x													
	SPW 10	713352016				x			x									
	SPW 12	713352017																
	SPW 14	713352018					x	x										
	SPW 16	713352019								x								x
Moeren	M 8 -10mm	713353020	x															
	M10 -12mm	713353022		x	x	x			x									
	M12 -14mm	713353025						x	x						x	x	x	
	M14 -16mm	713353026									x	x	x	x				
	M16 -18mm	713353028								x								x
Verdeeltafel	RTE 165	713356365				x	x	x	x	x	x	x	x	x	x	x	x	x
	RTU 165	713354165					x	x	x	x	x	x	x	x	x	x	x	x
Draaitafel	RT 100	713356110	x	x	x	x	x	x	x	x	x	x	x	x	x	x	x	x
	RT 150	713356150			x	x	x	x	x	x	x	x	x	x	x	x	x	x
	RT 200	713356200											x	x	x	x	x	x
Gereedschapsaantrekker	ISO 30	713352393																
	ISO 40	713352394								x	x		x	x				
Hoekplaat	WP30	713352195	x	x	x	x	x	x	x	x	x	x	x	x	x	x	x	x
Tapapparaat	M5-M12	713352042	x	x	x	x	x	x	x	x	x	x	x	x	x	x	x	x
Verdeelkop	TA 125	713356125	x	x	x	x	x	x	x	x	x	x	x	x	x	x	x	x
Tafelvoeding	V 99	713352021		x	x			x	x	x								
	V 250	713352029								x	x	x	x	x	x			
Onderlegplaten		713354001	x	x	x	x	x	x	x	x	x	x	x	x	x	x	x	x
Koelpompset	230 V	713351999	x	x	x	x		x	x	x								
Meetstandaard	KMS2	713356660	x	x	x	x	x	x	x		x							
Vernevelapparaat	MMC1	713356663	x	x	x	x	x	x	x		x							
Kantentaster		713351171	x			x	x	x	x	x	x	x	x	x	x	x	x	x
Neerhouder	14 mm	713352031					x	x		x				x	x	x		
	18 mm	713352032															x	x
Freesklem FMS	100	713354100	x	x	x	x	x	x		x								
	125	713354125					x	x	x	x		x						
	150	713354150											x	x	x			
	200	713354200														x	x	x
Freesklem FMSN	100	713354110		x	x	x				x								
	125	713354120					x	x	x		x							
	150	713354130											x	x	x		x	x
Freesklem HMS	100	713355100					x	x	x									
	125	713355127										x	x	x	x	x		
	150	713355150															x	x
	200	713355200																
Tweeassige machineklem ZAS	75	713354170	x	x	x	x												
Drieassige machineklem DAS	100	713355500	x	x	x	x												
Drieassige machineklem MV3	75	713354175	x	x	x	x												
	125	713354178	x	x	x	x	x	x										
Freesklem HCV	105	713536210										x	x	x	x	x	x	x
	125	713536214										x	x	x	x	x	x	x



01 MACHINES

02 AUTO

03 WORKSHOP

04 EQUIPMENT

05 TOOLS

UNIVERSELE FREESMACHINE MET HORIZONTALE EN VERTICALE SPINDEL MET DIGITALE UITLEZING GEMONTEERD OP 3 ASSEN

Troeven:

- Met **verticale als horizontale** freesspil opname **DIN2080 ISO40**
- Tandwieloverbrenging (verticale freesspil)
- Automatische mechanische langvoeding
- Digitale aflezing DPA2000 op 3 assen
- Met **langsverplaatsing van 770 mm**
- Gesloten koelvloeistofsysteem

Geschikt voor:

- Werkplaatsen, montagebedrijven, onderhoudsdiensten, scholen, opleidingcentra

Kenmerken:

- Zware, massieve uitvoering (900 kg)
- Krachtige motoren op de horizontale en verticale spindels
- Freeskop is langs beide zijden onder hoek instelbaar +/- 90°, maakt de meeste freesbewerkingen onder iedere hoek mogelijk
- Bediening en digitale uitlezing verwerkt in één paneel op pendelarm, met aparte start/stop drukknop en aparte noodstop, met keuzeschakelaar links - rechtsdraaiend
- Stervormige handgreep met ijzeren handvatten
- Vastzetten van alle rijwegen mogelijk en alle verplaatsingen zijn met een schaal aanduiding uitgerust
- Handwiel voor fijne manuele voeding
- Stabiele en precieze zwaluwstaartuitvoering met regelbare spie-geleiders op de 3 assen
- Massieve en precies geslepen kruistafel met T-gleuven en koelmiddelrand.
- Langsverplaatsing voorzien van mechanisch instelbare eindloop schakelaars
- Machineverlichting LED

Veiligheden:

- Gebruiksvriendelijke bedieningsknoppen met aparte start- en stopdrukknop; aparte noodstop
- Nullastspanning en vergenelbare hoofdschakelaar
- Degelijke boorafscherming, uitgerust met veiligheidsschakelaar, bij het openen valt de machine stil
- Verwijderbare tafelfa scherming, voorpaneel openklapbaar
- Veiligheidshandwiel op de automatische langsverplaatsing

Standaard geleverd met:

- Aantrekstang M16 en bedieningsleutels
- Kegeldoorn ISO40 - B18, tandkransboorkop met sleutel B18 - 1-16 mm
- Reductiehuls ISO40 - MK3, reductiehuls ISO40 - MK2
- Freesdoorn ISO40 ø 22, freesdoorn ISO40 ø 27
- Nederlandstalige handleiding, opschriften, CE - kenmerk, en CE-attest volgens Machine richtlijn 2006/42/CE, en EMC Richtlijn 2014/30/CE

Tip: Installatie, ingebruikname en scholing door gekwalificeerde technici op aanvraag



Horizontale spindel

Pendelarm links / rechts

Mechanische tafelvoeding X

Tafelfa scherming

Order nr.		713336006
Orig. nr.		MT50L
Spanning	V	3x400
Gezamenlijk vermogen	kW	4.5
Vermogen verticale spindel	kW	1,1 / 2,2
Vermogen horizontale spindel	kW	1.5
Vermogen voedingsmotor	kW	0,37
Vermogen koelpomp	W	40
Boorcap. in staal S235JR	mm	30
Freescapaciteit vingerfrees maximum	mm	30
Freescapaciteit vlakfrees maximum	mm	100
Spilopname DIN2080	ISO	40
Freeskop draaibaar	°	90
Spilverplaatsing	mm	120
Aantal verticale spiltoeren		8
Verticale spindeltoeren	min-1	115-1750
Uitlading verticaal	mm	240 - 650
Horizontale spilopname	ISO	40
Aantal horizontale spiltoeren		9
Horizontale spindeltoeren	min-1	58 - 1355
Uitlading horizontaal	mm	0 - 185
Rijweg X-as manueel	mm	770
Rijweg Y-as manueel	mm	200
Rijweg Z-as manueel	mm	340
Rijweg X-as automatisch	mm	770
Aantal voedingen		8
Tafelvoeding X as	mm/min	24 - 720
Horizontale tafel l x b	mm	1200 x 200
Maximum belastbaar gewicht	kg	160
Gewicht	kg	950,00
Afmetingen (l x b x h)	mm	1250x1150x2250
Prijs	€	10.390,00

TORENFREESMACHINE MET HORIZONTALE EN VERTICALE SPINDEL MET DIGITALE UITLEZING DPA21 GEMONTEERD OP 3 ASSEN.

Troeven:

- Met **verticale als horizontale** freesspil opname **DIN2080 ISO40**
- Tandwieloverbrenging (verticale freesspil)
- Met **mechanische automatische boorvoedingen**
- Automatische mechanische langsvoeding
- Digitale aflezing DPA21 op 3 assen
- Gesloten koelvloeistofsysteem

Geschikt voor:

- Werkplaatsen, montagebedrijven, onderhoudsdiensten, scholen, opleidingcentra

Kenmerken:

- Zware, massieve uitvoering (1300 kg)
- Krachtige motoren op de horizontale en verticale spindels
- Freeskop is langs beide zijden onder hoek instelbaar +/- 90°, maakt de meeste freesbewerkingen onder iedere hoek mogelijk
- Bediening en digitale uitlezing verwerkt in één paneel op pendelarm, met aparte start/stop drukknop en aparte noodstop, met keuzeschakelaar links - rechtsdraaiend
- Stervormige handgreep met ijzere handvatten
- Vastzetten van alle rijwegen mogelijk en alle verplaatsingen zijn met een schaal aanduiding uitgerust
- Handwiel voor fijne manuele voeding
- Stabiele en precieze zwaluwstaartuitvoering met regelbare spie-geleiders op de 3 assen
- Massieve en precies geslepen kruistafel met T-gleuven en koelmiddelrand.
- Langsverplaatsing voorzien van mechanisch instelbare eindeloop schakelaars
- Machineverlichting LED

Veiligheden:

- Gebruiksvriendelijke bedieningsknoppen met aparte start- en stopdrukknop en aparte noodstop
- Nullastspanning en vergendelbare hoofdschakelaar
- Degelijke freesspilscherming dubbel venster, uitgerust met veiligheidsschakelaar, bij het openen valt de machine stil
- Veiligheidshandwiel op de automatische langsverplaatsing

Standaard geleverd met:

- Aantrekstang M16 en bedieningsleutels
- Kegeldoorn ISO40 - B18 en tandkransboorkop met sleutel B18 - 3-16 mm
- Reductiehuls ISO40 - MK3, reductiehuls MK3 - MK2
- Freesdoorn ISO40
- Nederlandstalige handleiding, opschriften, CE - kenmerk, en CE-attest volgens Machine richtlijn 2006/42/CE, en EMC Richtlijn 2014/30/EU

Tip: Installatie, ingebruikname en scholing door gekwalificeerde technici op aanvraag



DPA21 / boorvoedingen

Horizontale spindel

Mechanische tafelvoeding X

Order nr.	713336090	
Orig. nr.	MT60	
Spanning	V	3x400
Gezamenlijk vermogen	kW	5
Vermogen verticale spindel	kW	2.2
Vermogen horizontale spindel	kW	2.2
Vermogen koelpomp	W	40
Boorcap. in staal S235JR	mm	30
Freescapaciteit vingerfrees maximum	mm	25
Freescapaciteit vlakfrees maximum	mm	100
Spilopname DIN2080	ISO	40 DIN2080
Aantrekstang	M16	
Freeskop draaibaar	°	90
Diameter spindel	mm	90
Spilverplaatsing	mm	120
Boorvoeding	mm/omw	0,008 - 0.25 (3)
Aantal verticale spiltoeren	8	
Verticale spindeltoeren	min-1	90-2.000
Uitlading verticaal	mm	220-600
Horizontale spilopname	ISO	40 DIN2080
Aantal horizontale spiltoeren	9	
Horizontale spindeltoeren	min-1	40-1.300
Uitlading horizontaal	mm	35-370
Rijweg X-as manueel	mm	750
Rijweg Y-as manueel	mm	230
Rijweg Z-as manueel	mm	360
Rijweg X-as automatisch	mm	680
Horizontale tafel l x b	mm	1.270x280
Maximum belastbaar gewicht	kg	150
Afstand verticale spindel-kruistafel	mm	125-465
Gewicht	kg	1300,00
Afmetingen (l x b x h)	mm	1580x1450x2150
Prijs	€	13.280,00

INFO

STABIELE TORENFREESMACHINE MET MECHANISCHE TRAPLOOS REGELBARE TOERENTALREGELING VOOR DE PROFESSIONELE GEBRUIKER.

Troeven:

- Met **mechanische variabele toerentalregeling** van 60 tot 4.200 tpm
- Geïntegreerde bedieningsbord met digitale aflezing DPA2000 op 3 assen met glaslinalien op pendelarm
- Spilneus **DIN2080 ISO40**
- Elektronische automatische langs- en dwarsvoeding
- Gemotoriseerde Z verplaatsing
- Automatische mechanische boorvoedingen

Geschikt voor:

- Professionele gebruiker, onderhoudswerkplaatsen, scholen en opleidingscentra
- Diverse soorten materialen van roest vrij staal tot aluminium

Kenmerken:

- Hoge rondloop nauwkeurigheid door precisie kogellagers beter dan 0,01 mm
- Zware, massieve uitvoering uit hoogwaardig Meehanite gietijzer
- Alle assen (X, Y en Z) zijn precisie geslepen, stabiele blokgeleiding op de Y-as
- Centrale smering van de geleidingen
- Stabiele kruistafel met geslepen T-gleuven en voorzien van een koelrand.
- Met boordiepte aanslag, afleesbaar langs de voorzijde en met mm schaalverdeling
- Spil is eveneens voorzien van een rem
- Freeskop is links/rechts onder hoek verstelbaar en is ook naar voren en naar achteren kantelbaar
- Massieve freesram kan eveneens naar voren en naar achteren zich verplaatsen
- Ergonomisch, zwenkbaar en gebruiksvriendelijk bedieningspaneel op pendelarm
- Keuzeschakelaar links - rechtsdraaiend
- Gesloten koelvoelstofsysteem met koelpomp, degelijke spanen opvangbak

Veiligheden:

- Gebruiksvriendelijke bedieningsknoppen met aparte start- en stopdrukknop en aparte noodstop
- Nullastspanning en vergendelbare hoofdschakelaar
- Degelijke boorafscherming, uitgerust met veiligheidsschakelaar, bij het openen valt de machine stil
- Veiligheidshandwielen op alle verplaatsingen

Standaard geleverd met:

- Aantrekstang M16 en bedienings sleutels
- Nederlandstalige handleiding, opschriften, CE - kenmerk, en CE-attest volgens Machine richtlijn 2006/42/CE, en EMC Richtlijn 2014/30/EU

Tip: Installatie, ingebruikname en scholing door gekwalificeerde technici op aanvraag



Technische afmetingen MF4-B

Order nr.		713348340
Orig. nr.		MF4-B
Spanning	V	3x400
Gezamenlijk vermogen	kW	3
Vermogen verticale spindel	kW	2.2
Vermogen koelpomp	W	90
Boorcap. in staal S235JR	mm	24
Freescapaciteit vingerfrees maximum	mm	25
Freescapaciteit vlakfrees maximum	mm	76
Spilopname DIN2080	ISO	40 DIN2080
Aantrekstang		M16
Freeskop draaibaar	°	90
Freeskop zwenkbaar	°	45
Diameter spindel	mm	86
Spilverplaatsing	mm	127
Boorvoeding	mm/omw	0.04/0.08/0.15
Verticale spindeltoeren	min-1	60-4.200
Uitlading verticaal	mm	0-420
Verplaatsing ram	mm	470
Rijweg X-as manueel	mm	820
Rijweg Y-as manueel	mm	410
Rijweg Z-as manueel	mm	400
Rijweg X-as automatisch	mm	740
Rijweg Y-as automatisch	mm	330
Rijweg Z-as automatisch	mm	320
Horizontale tafel l x b	mm	1.370x254
Maximum belastbaar gewicht	kg	300
Afstand verticale spindel-kruistafel	mm	405
Gewicht	kg	1.200,00
Afmetingen (l x b x h)	mm	2400x2160x2300
Prijs	€	12.660,00

STABIELE TORENFREESMACHINES MET FREQUENTIESTURING "MADE IN EU" VOOR DE PROFESSIONELE GEBRUIKER EN ALGEMENE INDUSTRIE.

Troeven:

- Met **variabele toerentalregeling met inverter en potentiometer**
- Breed gamma spijnsnelheden van 9 tot 6.750 tpm
- Geïntegreerde bedieningsbord met digitale aflezing DPA21 op 3 assen met glaslinialen op pendelarm
- Nu met **velengde langsverplaatsing 930 mm**
- Elektronische automatische langs- en dwarsvoeding
- Gemotoriseerde Z verplaatsing
- Pneumatische gereedschapsaantrekker
- Automatische mechanische boorvoedingen

Geschikt voor:

- Professionele gebruiker en algemene industrie, onderhoudswerkplaatsen, matrijzenmakers, scholen, opleidingscentra
- Diverse soorten materialen van roest vrij staal tot aluminium

Kenmerken:

- Hoge rondloop nauwkeurigheid door precisie kogellagers beter dan 0,01 mm
- Zware, massieve uitvoering uit hoogwaardig Meehanite gietijzer
- Alle assen (X, Y en Z) zijn precisie geslepen
- Stabiele blokgeleiding op de Y-as
- Geleidingen zijn belegd met **TURCITE B**, antiwrijvingslaag
- Met **grote verplaatsing van 400 mm in de Y as.**
- Centrale smering van de geleidingen
- Stabiele kruistafel met geslepen T-gleuven en voorzien van een koelrand.
- Met boordiepte aanslag, afleesbaar langs de voorzijde en met mm schaalverdeling
- Spil is eveneens voorzien van een rem
- Freeskop is links/rechts onder hoek verstelbaar en is ook naar voren en naar achteren kantelbaar
- Massieve freesram kan eveneens naar voren en naar achteren zich verplaatsen
- Degelijke rubberen afscherming voor de zwaluwstaartgeleidingen
- Ergonomisch, zwenkbaar en gebruiksvriendelijk bedieningspaneel op pendelarm
- Keuzeschakelaar links - rechtsdraaiend
- Gesloten koelvloeistofsysteem met koelpomp, degelijke spanen opvangbak

Veiligheden:

- Gebruiksvriendelijke bedieningsknoppen met aparte start- en stopdrukknop; aparte noodstop
- Nullastspanning en vergenelbare hoofdschakelaar
- Degelijke boorafscherming, uitgerust met veiligheidsschakelaar, bij het openen valt de machine stil
- Veiligheidshandwielen op alle verplaatsingen

Standaard geleverd met:

- Aantrekstang M16 en bedieningsleutels
- Nederlandstalige handleiding, opschriften, CE - kenmerk, en CE-attest volgens Machine richtlijn 2006/42/CE, en EMC Richtlijn 2014/30/EU

Tip: Installatie, ingebruikname en scholing door gekwalificeerde technici op aanvraag



Order nr.		713336050
Orig. nr.		MF4V
Spanning	V	3x400
Vermogen verticale spindel	kW	3.75
Vermogen voedingsmotor	kW	0,09
Persluchtaansluiting	bar	6
Boorcap. in staal S235JR	mm	32
Freescapaciteit vingerfrees maximum	mm	20
Freescapaciteit vlakfrees maximum	mm	100
Spilopname DIN2080	ISO	40 DIN2080
Aantrekstang		Pneumatisch
Freeskop draaibaar	°	90
Freeskop zwenkbaar	°	45
Diameter spindel	mm	105
Spilverplaatsing	mm	127
Boorvoeding	mm/omw	0,04/0,08/0,15
Aantal verticale spiltieren		8 Vario
Verticale spindeltoeren	min-1	9 - 6.750
Uitlading verticaal	mm	200-680
Rijweg X-as automatisch	mm	930
Rijweg Y-as automatisch	mm	400
Rijweg Z-as automatisch	mm	406
Tafelvoeding X as	mm/min	4-160
Tafelvoeding Y-as	mm/min	4-160
lijlgang X as	mm/min	160
lijlgang Y as	mm/min	160
Horizontale tafel l x b	mm	1370x254
Maximum belastbaar gewicht	kg	275
Afstand verticale spindel-kruistafel	mm	40-446
Gewicht	kg	1150,00
Afmetingen (l x b x h)	mm	1500x1450x2200
Prijs	€	19.890,00

UNIVERSELE FREESMACHINE MET FREESKOP TYPE HURON, 3 AUTOMATISCHE VOEDINGEN MET SERVOMOTOR EN DIGITALE AFLEZING DPA21 OP 3 ASSEN.

Troeven:

- Speciale freeskop type Huron over 2 draaiassen, **360°**, **opname ISO40**
- Geïntegreerd bedieningsbord met digitale aflezing DPA21 op 3 assen met glasnialen op pendelarm
- Automatische **traploos regelbare voedingen op X, Y en Z via servomotor**
- Ophanging voor een horizontale freespositie met freesas(freeskop dient niet verwijderd te worden)
- Gesloten koelvloeistofsysteem

Geschied voor:

- Betere werkplaatsen, montagebedrijven, onderhoudsdiensten, scholen, opleidingcentra

Kenmerken:

- Zware, massieve uitvoering uit hoogwaardig Meehanite gietijzer
- Alle blokgeleidingen zijn gehard en geslepen en voorzien van regelbare afstelspieën
- Centrale smering van de geleidingen
- Geïntegreerd Optimum bedieningspaneel, ergonomisch, zwenkbaar en gebruiksvriendelijk op pendelarm
- Keuzeschakelaar links - rechtsdraaiend
- Massieve kruistafel, precies geslepen bovenvlak, groot gedimensioneerd en voorzien van T-gleuven
- Groot gedimensioneerde inklapbare veiligheidshandwielen met mm schaalverdeling
- Eenvoudige bediening van de snelheden op de ram door drie schakelhendels
- Gesloten koelvloeistofsysteem met koelpomp
- Optimum LED machineverlichting
- Degelijke spanen opvangbak
- Met digitale uitlezing DPA21 op 3 assen gemonteerd
 - Gebruiksvriendelijk membraan toetsenbord, spatwaterdicht, gesloten en glansvrij
 - Meegeleverde sensor voor de detectie van spindeltoerentallen
 - Zeer hoge arbeidsnauwkeurigheid
 - Aanzienlijke vermindering van de productie tijd
 - Verminderde foutenpercentage
 - Display: X, Y, Z as met 8 LED cijfers (eerste cijfer tekent)
- Op aanvraag leverbaar in 3x220V/50 Hz en 3x440V/60Hz

Veiligheden:

- Gebruiksvriendelijke bedieningsknoppen met aparte start- en stopdrukknop en aparte noodstop
- Nullastspanning
- Degelijke boorafscherming, uitgerust met veiligheidsschakelaar, bij het openen valt de machine stil
- Veiligheidshandwielen op alle assen
- Vergenelbare hoofdschakelaar

Standaard geleverd met:

- Aantrekstang M16
- Freesas ISO40 ø 27 mm
- Vlakfreeshouder ISO40 / ø 27 mm
- Bedieningsleutels
- Nederlandstalige handleiding, opschriften, CE - kenmerk, en CE-attest volgens Machine richtlijn 2006/42/CE, en EMC Richtlijn 2014/30/EU

Tip: Installatie, ingebruikname en scholing door gekwalificeerde technici op aanvraag.



INFO Bekijk het volledige en up-to-date aanbod
Surf naar www.vynckier.biz/freesmachines

Order nr.		713344110
Orig. nr.		MT130S
Spanning	V	3x400
Vermogen verticale spindel	kW	3
Vermogen voedingsmotor	kW	3
Vermogen koelpomp	W	60
Boorcap. in staal S235JR	mm	20
Freescapaciteit vingerfrees maximum	mm	16
Freescapaciteit vlakfrees maximum	mm	100
Spilopname DIN2080	ISO	40 DIN2080
Aantrekstang		M16
Freeskop draaibaar	°	360
Aantal verticale spiltoeren		11
Verticale spindeltoeren	min-1	45-1.660
Verplaatsing ram	mm	400
Rijweg X-as manueel	mm	720
Rijweg Y-as manueel	mm	300
Rijweg Z-as manueel	mm	400
Tafelvoeding X as	mm/min	30-830
Tafelvoeding Y-as	mm/min	30-830
Tafelvoeding Z-as	mm/min	23-625
lijlgang X as	mm/min	1335
lijlgang Y as	mm/min	1335
lijlgang Z as	mm/min	1000
Horizontale tafel l x b	mm	1.270x300
Maximum belastbaar gewicht	kg	200
T-gleuven grootte/afstand/aantal	mm	14/80/3
Gewicht	kg	1450,00
Afmetingen (l x b x h)	mm	1760x1550x1700
Prijs	€	16.430,00

UNIVERSELE FREESMACHINE MET FREESKOP TYPE HURON, 3 AUTOMATISCHE VOEDINGEN MET SERVOMOTOR EN DIGITALE AFLEZING DPA21 OP 3 ASSEN.

Troeven:

- Speciale freeskop type Huron over 2 draaiassen, 360°, opname ISO50
- Volwaardige **horizontale freesspindel ISO50**
- Automatische traploos regelbare voedingen op X, Y en Z **via servomotor**
- Met een **langsverplaatsing 1.300 mm**
- Krachtige spilmotoren
- Digitale aflezing DPA21 op de 3 assen

Kenmerken:

- Zware, massieve uitvoering uit hoogwaardig Meehanite gietijzere
- De Y en Z blokgeleidingen, X zwaluwstaartgeleiding zijn gehard en geslepen en voorzien van regelbare afstelspieën
- Centrale smering van de geleidingen
- Massieve kruistafel, precies geslepen bovenvlak, groot gedimensioneerd en voorzien van T-gleuven
- Tafel is verdraaibaar onder 35°
- Groot gedimensioneerde handwielen met mm schaalverdeling
- Ophanging voor een horizontale freespositie met freesas
- Eenvoudige bediening van de verticale spilsnelheden op de ram door drie schakelhendels, alsook drie schakelhendels op de machine voor de horizontale spilsnelheden
- Links – rechtsloop
- Ergonomisch, zwenkbaar en gebruiksvriendelijk bedieningspaneel op pendelarm
- Gesloten koelvloeistofsysteem met koelpomp
- Optimum LED machineverlichting
- Degelijke spanen opvangbak

Veiligheden:

- Gebruiksvriendelijke bedieningsknoppen met aparte start- en stopdrukknop en aparte noodstop
- Nullastspanning; degelijke freesafscherming, uitgerust met veiligheidsschakelaar, bij het openen valt de machine stil; veiligheidshandwielen op alle assen; vergenelbare hoofdschakelaar

Standaard geleverd met:

- Aantrekstang M24; vlakfreeshouder ISO50 ø 40 mm; spantangenhouder ISO50 met OZ spantangen 4 - 26 mm; reductiehuls ISO50 - MK4; freesas ISO50 / ø 27 mm en ø 32 mm; bedieningsleutels; Nederlandstalige handleiding, opschriften, CE - kenmerk, en CE-attest volgens Machine richtlijn 2006/42/CE, en EMC Richtlijn 2014/30/EU



Technische afmetingen MT220S

Order nr.		713344125
Orig. nr.		MT230S
Spanning	V	3x400
Gezamenlijk vermogen	kW	12
Vermogen verticale spindel	kW	4
Vermogen horizontale spindel	kW	5.5
Vermogen voedingsmotor	kW	3
Boorcap. in staal S235JR	mm	30
Freescapaciteit vingerfrees maximum	mm	25
Freescapaciteit vlakfrees maximum	mm	100
Spilopname DIN2080	ISO	50 DIN2080
Freeskop draaibaar	°	360
Aantal verticale spiltoeren		12
Verticale spindeltoeren	min-1	60-1750
Horizontale spilopname	ISO	50 DIN2080
Aantal horizontale spiltoeren		12
Horizontale spindeltoeren	min-1	58-1800
Rijweg X-as manueel	mm	1300
Rijweg Y-as manueel	mm	300
Rijweg Z-as manueel	mm	400
Rijweg X-as automatisch	mm	1220
Rijweg Y-as automatisch	mm	220
Rijweg Z-as automatisch	mm	320
Aantal voedingen		Traploos
Tafelvoeding X as	mm/min	30-750
Tafelvoeding Y-as	mm/min	20-500
Tafelvoeding Z-as	mm/min	15-375
Ijlgang X as	mm/min	1.200
Ijlgang Y as	mm/min	800
Ijlgang Z as	mm/min	600
Horizontale tafel l x b	mm	1650x360
Maximum belastbaar gewicht	kg	400
T-gleuven grootte/afstand/aantal	mm	18/3/80
Gewicht	kg	2800,00
Afmetingen (l x b x h)	mm	2520x2160x2030
Prijs	€	25.940,00

AGORIA SOLAR TEAM

Sponsored by

OPTIMUM[®]
MASCHINEN - GERMANY



SAMEN MET OPTIMUM

op naar de toekomst

"Als een jong, getalenteerd team, gewapend met enthousiasme en wilde plannen, willen we de grenzen van de technologie affasten en een wagen ontwerpen die bijdraagt aan de toekomst van duurzame mobiliteit. Dit is enkel mogelijk door middel van een perfecte samenwerking tussen het team en de partners, waarbij we verder bouwen op elkaar tot nieuwe, ondenkbare eindresultaten."

**WE DON'T
BUILD A CAR,
WE CREATE
THE FUTURE**

INVENT, IMPROVE, INSPIRE

20 studenten van de KU Leuven vormen de basis van het Agoria Solar Team. Ze hebben vijftien maanden gezwoegd voor het ontwerp en de bouw van de nieuwe zonnewagen, om vervolgens deel te nemen aan de Bridgestone World Solar Challenge van 2019 (Australië), het wereldkampioenschap voor zonnewagens.





AGORIA SOLAR TEAM
WWW.SOLARTEAM.BE

PRESTIGIEUZE OVERWINNINGEN

Het Agoria Solar Team won in 2019 de Bridgestone World Solar Challenge in Australië. 44 teams uit 22 landen namen deel. Het is een wedstrijd over een afstand van 3.021 kilometer, van Darwin, in het noorden van Australië, naar Adelaide, in het zuiden. Het werd een nek-aan-nekrace met het Nederlandse Vattenfal Solar Team van de TU Delft. Het was de eerste keer dat een Belgisch team wereldkampioen werd.

In 2020 nam het team deel aan de iLumen European Solar Challenge, het Europees kampioenschap voor zonnewagens. Ook deze 24 uur durende race op het circuit van Zolder (B) met een deelnemersveld van meer dan 20 wagens werd winnend afgesloten. Het hoogste aantal rondes was te danken aan een snelle wagen en een sterke strategie.

Het volgende grote doel is het verdedigen van de wereldtitel in november 2021 in Australië.



DE NIEUWE, COMPACTE TAFELDRAAIBANK.

Troeven:

- Elektronische **traploze toerentalregeling**
- Compact tafemodel
- Automatische **langs draaien**
- Rechts / linkslopend omschakelaar

Geschikt voor:

- Thuiswerker, doe-het-zelver

Kenmerken:

- Gelijkstroommotor met permanente toerentalbewaking 230V
- Geribd prismabed uit grijsgietijzer, inductie gehard en precisie geslepen
- Gegarandeerde spilneus rondloop nauwkeurigheid beter dan 0,015 mm
- Rondloopnauwkeurigheid klauwplaat max. 0,05 mm
- Handwielen met instelbare fijn regeling 0,04/0,01 mm
- Alle geleidingen zijn door middel van spieën spelingsvrij af te stellen

Veiligheden:

- Aparte noodstop, aparte start en stopknop
- Nullastspanning en lage voltage bedieningsknopen
- Microschakelaars in tandwielkast en klauwplaatfcherming
- Met **EMC filter, klasse B** (gebruikt in huishoudapparatuur)

Standaard geleverd met:

- Klauwplaat met 3 klauwen 80 mm, vast centerpunt MK1
- Klauwplaatfcherming, spatwand en spanenbak
- 2-voudige beitelhouder en wisselwielenst.
- Nederlandstalige handleiding, opschriften, CE - kenmerk, en CE-attest



TAFELDRAAIBANK MET DIGITALE TOERENTALWEERGAVE EN VARIABELE TOERENTALREGELING.

Troeven:

- 2 traps **variabele toerentalregeling**
- Compact tafemodel
- Met **digitale weergave van de spilsnelheden**
- Automatische langs draaien
- Rechts / linkslopend omschakelaar

Geschikt voor:

- Vlakdraaien, langs draaien, en draad snijden
- Modelbouwer, thuiswerker en doe-het-zelver

Kenmerken:

- Sterk geribd prismabed uit grijsgietijzer, inductie gehard en precisie geslepen
- Geharde spilneus (DIN6350) gelagerd in na stelbare kegelkogellagers P5 kwaliteit
- Gegarandeerde rondloop nauwkeurigheid van de **spilneus beter dan 0,009 mm**
- Voorzien van druklagers en leispindel in twee sinterlagers
- Losse kop kan + 2,5 mm verschoven worden voor het draaien van kegels
- Snelklemming van de losse kop voor een nog betere klemming
- Alle geleidingen door middel van spijlijsten zonder speling na stelbaar
- Krachtige, onderhoudsvrije motor

Veiligheden:

- Aparte noodstop, aparte start en stopknop
- Nullastspanning en lage voltage bedieningsknopen
- Microschakelaars in tandwielkast, klauwplaatfcherming
- Beitelafscherming
- Met **EMC filter, klasse B** (gebruikt in huishoudapparatuur)

Standaard geleverd met:

- Klauwplaat met 3 klauwen 100 mm, vast centerpunt MK2 en MK3
- 4-voudige beitelhouder, wisselwielen set, en bedieningsleutels
- Nederlandstalige handleiding, opschriften, CE - kenmerk, en CE-attest volgens Machine richtlijn 2006/42/CE, en EMC Richtlijn 2014/30/CE

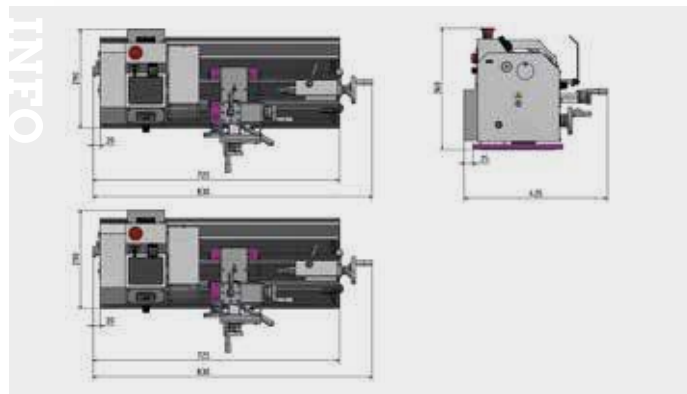
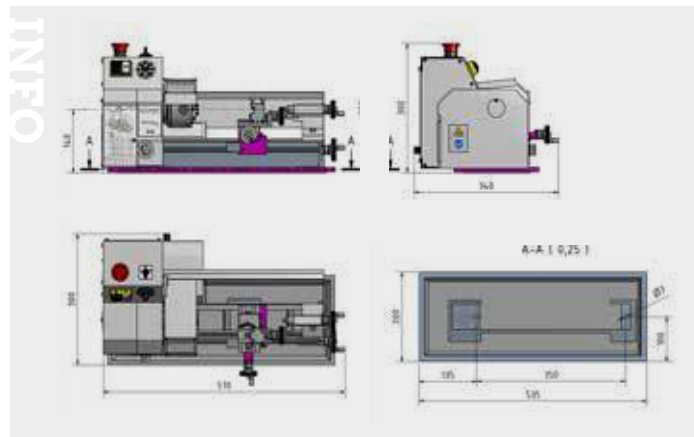

Order nr.		713420260
Orig. nr.		TU1503V
Spanning	V	1x230
Vermogen	kW	0,45
Centerhoogte	mm	75
Centerafstand	mm	300
Draaidiameter boven bed	mm	140
Bedbreedte	mm	70
Aantal snelheden		variabel
Spindeltoerental	min-1	120-3.000
Spilkonus	MK	1
Spilboring	mm	11
Langsvoeding	mm/O	0,05-0,1
Draadsnijden metrisch	M	0.5-1.5 (11)
Rijweg beitelsslede	mm	40
Rijweg dwarsslede	mm	55
Hoogte beitelhouder	mm	12
Konus losse kop	MK	1
Koers losse kop	mm	30
Gewicht	kg	22,00
Afmetingen (l x b x h)	mm	560x320x250
Prijs	€	1.099,00

Order nr.		713420310
Orig. nr.		TU2004V 230V
Spanning	V	1x230
Vermogen	kW	0,6
Centerhoogte	mm	100
Centerafstand	mm	300
Draaidiameter boven bed	mm	110
Bedbreedte	mm	100
Aantal snelheden		2 traploos
Spindeltoerental	min-1	150-2.500
Spilkonus	MK	3
Spilboring	mm	21
Doorraat klauwplaat	mm	20
Langsvoeding	mm/O	0.1-0.2
Draadsnijden metrisch	M	0,5-3 (11)
Draadsnijden duim	Gg/1"	44-10 (8)
Rijweg beitelsslede	mm	55
Rijweg dwarsslede	mm	75
Hoogte beitelhouder	mm	12
Konus losse kop	MK	2
Koers losse kop	mm	65
Gewicht	kg	61,00
Afmetingen (l x b x h)	mm	830x425x360
Prijs	€	1.425,00

DRAAIBANK VOOR DE VEELEISENDE DOE-HET-ZELVER.

Troeven:

- TU2304: 6 snelheden 125 - 2000 min-1
- TU2304V: **2 - traps variabele toerentalregeling** van 150 - 2.200 min
- Automatische langs draaien
- TU2304V: **digitale weergave spilsnelheden**
- Rechts / linkslopend omschakelaar

Geschied voor:

- Vlakdraaien, langs draaien, en draad snijden
- Modelbouwer, thuiswerker en doe-het-zelver

Kenmerken:

- Sterk geribd prismabed uit grijsgietijzer, inductie gehard en precisie geslepen
- Geharde spilneus en gelagerd in na stelbare kegelkogellagers klasse P5 kwaliteit
- Gegarandeerde rondloop nauwkeurigheid van de spilneus beter dan 0,009 mm + rondloop nauwkeurigheid klauwplaat beter dan 0,05 mm
- Voorzien van druklager op de dwars (voor het opnemen van axiale krachten)
- Leispindel in twee sinterlagers (glijlagers met olie, die geen smering meer vereisen)
- Losse kop kan + 5 mm verplaatst worden voor het draaien van kegels, met snelklemming van de losse kop voor een nog betere klemming
- Alle geleidingen door middel van speliijsten zonder speling na stelbaar
- Krachtige, onderhoudsvrije motor

Veiligheden:

- Aparte noodstop, aparte start en stopknop
- Nullastspanning, lage voltage bedieningsknopen
- Microschakelaars in tandwielkast en klauwplaatafscherming
- Beitelafscherming
- TU2304V met **EMC filter**, klasse B (gebruikt in huishoudapparatuur)

Standaard geleverd met:

- Klauwplaat met 3 klauwen 100 mm, vast centerpunt MK2 en MK3
- Klauwplaat- en beitel afscherming en spatwand
- 4-voudige beitelhouder, wisselwielen set, bedieningsleutels
- Nederlandstalige handleiding, opschriften, CE - kenmerk, en CE-attest volgens Machine richtlijn 2006/42/CE, en EMC Richtlijn 2014/30/CE

Tip: wordt geleverd zonder onderstel, vergeet deze niet bij te bestellen 713440409.



TU2304



TU2304V

INFO

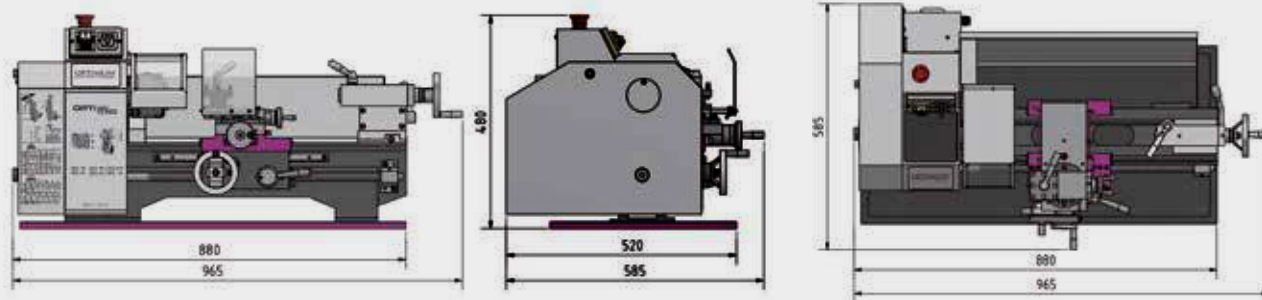

Order nr.		713420320	713420325
Orig. nr.		TU2304 230V	TU2304V 230V
Spanning	V	1x230	1x230
Vermogen	kW	0,75	0,75
Centerhoogte	mm	115	115
Centerafstand	mm	450	450
Draaidiameter boven bed	mm	230	230
Bedbreedte	mm	135	135
Aantal snelheden		6	2 traploos
Spindeltoerental	min-1	125-2.000	150-2200
Spilkonus	MK	3	3
Spilboring	mm	20	20
Langsvoeding	mm/O	0.1 - 0.2	0.1 - 0.2
Draadsnijden metrisch	M	0.4-3.5 (14)	0.4-3.5
Draadsnijden duim	Gg/1"	44-10 (14)	44-10
Rijweg beitelsslede	mm	75	75
Rijweg dwarslede	mm	120	120
Hoogte beitelhouder	mm	14x14	14x14
Konus losse kop	MK	2	2
Koers losse kop	mm	70	70
Gewicht	kg	111,00	114,00
Afmetingen (l x b x h)	mm	965x585x510	965x585x510
Prijs	€	1.509,00	1.619,00

DRAAIBANK VOOR DE VEELEISENDE DOE-HET-ZELVER.

Troeven:

- TU2406: 6 snelheden 125 - 2000 min-1
- TU2406V: **2 - traps variabele toerentalregeling** van 150 -2.500 min-1
- Automatische langs draaien
- TU2406V: **Digitale weergave spilsnelheden**
- Rechts / linkslopend omschakelaar

Geschiedt voor:

- Vlakdraaien, langs draaien, en draad snijden.
- Scholen / opleidingscentra, R&D afdeling, TU2406V modelbouwer, thuiswerker en doe-het-zelver

Kenmerken:

- Sterk geribd prismabed uit grijsgietijzer, inductie gehard en precisie geslepen
- Gegarandeerde rondloop nauwkeurigheid van de spilneus beter dan 0,009 mm
- Rondloopnauwkeurigheid van de klauwplaat beter dan 0,05 mm
- Rolgewalste trapeziumspindel
- Voorzien van druklager op de dwars (voor het opnemen van axiale krachten)
- Leispijndel in twee sinterlagers (glijlagers met olie, die geen smering meer vereisen)
- Losse kop kan + 5 mm verplaatst worden voor het draaien van kegels, met snelklemming van de losse kop voor een nog betere klemming
- Alle geleidingen door middel van spijlijsten zonder speling na stelbaar.
- Krachtige, onderhoudsvrije motor.

Veiligheden:

- Aparte noodstop, aparte start en stopknop
- Nullastspanning en lage voltage bedieningsknopen
- Microschakelaars in tandwielkast en klauwplaatafscherming
- Beitelafscherming
- TU2406V: **EMC klasse B** (gebruikt in huishoudapparatuur)

Standaard geleverd met:

- Klauwplaat met 3 klauwen 125 mm, vast centerpunt MK2 en MK3
- Klauwplaat- en beitel afscherming en spatwand, 4-voudige beitelhouder, wisselwielen set en bedieningsleutels
- Nederlandstalige handleiding, opschriften, CE - kenmerk, en CE-attest volgens Machine richtlijn 2006/42/CE, en EMC Richtlijn 2014/30/CE.

Tip: wordt geleverd zonder onderstel, vergeet deze niet bij te bestellen 713440409.



TU2406



TU2406V met optionele sokkel

INFO Bekijk het volledige en up-to-date aanbod

Surf naar www.vynckier.biz/metaal draaibanken

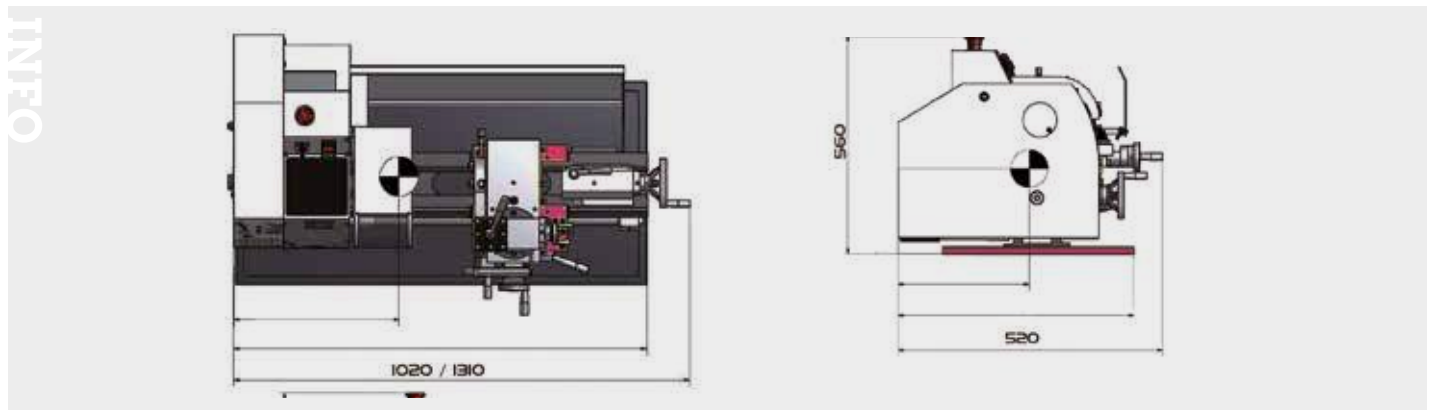

Order nr.		713420350	713420353	713420355
Orig. nr.		TU2406 230V	TU2406 400V	TU2406V 230V
Spanning	V	1x230	3x400	1x230
Vermogen	kW	0,750	0,750	1.1
Centerhoogte	mm	125	125	125
Centerafstand	mm	550	550	550
Draaidiameter boven bed	mm	250	250	250
Bedbreedte	mm	135	135	135
Aantal snelheden		6	6	2 traploos
Spindeltoerental	min-1	125-2000	125-2000	150-2500
Spilknus	MK	3	3	3
Spilboring	mm	21	21	21
Draadsnijden metrisch	M	0.4-3.5	0.4-3.5	0.4-3.5
Draadsnijden duim	Gg/1"	44-10	44-10	44-10
Rijweg beitelslede	mm	75	75	75
Rijweg dwarsslede	mm	120	120	120
Hoogte beitelhouder	mm	14x14	14x14	14x14
Konus losse kop	MK	2	2	2
Konus losse kop	mm	70	70	70
Gewicht	kg	125,00	125,00	125,00
Afmetingen (l x b x h)	mm	1310x420x560	1310x420x560	1310x520x560
Prijs	€	1.699,00	1.805,00	2.099,00

HOGE PRECIEZE DRAAIBANK VOOR DE VEELEISENDE GEBRUIKER.

Troeven:

- 6 snelheden 125 -2000 min-1
- TU2506V: 4 traps variabele toerentalregeling via borstelloze DC motor van 30 - 4000 min
- Lichtlopende aanvoeraandrijving **met afgeronde tandwielen, lopend in een oliebad**
- TU2506V: Digitale weergave van spilsnelheden
- Met een voedingsas voor draadsnijden of het automatisch langsdraaien
- Keuzeschakelaar rechts - linksdraaiend

Geschikt voor:

- Vlakdraaien, langsdraaien, en draad snijden
- Scholen / opleidingscentra, R&D afdeling, modelbouwer, thuiswerker en doe-het-zelver

Kenmerken:

- Inductie geharde en precisie geslepen prismabed geleidingen
- Gegarandeerde rondloop nauwkeurigheid van de spilneus beter dan 0,009 mm
- Rondloopnauwkeurigheid klauwplaat beter dan 0,05 mm
- Rolgewalste trapezium leispindel wordt ondersteund door 2 gesinterde lagers.
- Handwielen op de wagen met schaalverdeling 0,04 / 0,01 mm
- Kegelrollagers in kwaliteit klasse P5
- Druklagers
- Sterk geribd prismabed van gietstaal, inductie gehard en fijn geslepen
- Losse kop kan +/- 5 mm verschoven worden voor het draaien van kegels
- Krachtige, onderhoudsvrije motor

Veiligheden:

- Aparte noodstop, aparte start en stopknop
- Nullastspanning en lage voltage bedieningsknopen
- Microschakelaars in tandwielkast en klauwplaat afscherming
- Beitelafscherming
- TU2506V **EMC klasse A** (zowel privé als industrie)

Standaard geleverd met:

- Klauwplaat met 3 klauwen 125 mm, vast centerpunt MK2 en MK4
- Klauwplaat- en beitel afscherming, spatwand en spanenbak
- 4-voudige beitelhouder, wisselwielen set, bedieningsleutels
- Nederlandstalige handleiding, opschriften, CE - kenmerk, en CE-attest volgens Machine richtlijn 2006/42/CE, en EMC Richtlijn 2014/30/CE.

Tip: wordt geleverd zonder onderstel 713440409, vergeet deze niet bij te bestellen.



TU2506



TU2506V met optioneel onderstel

INFO



Automatische langs- / leispindelaandrijving



Borstelloze aandrijving TU2506V

Order nr.		713425001	713425003	713425006
Orig. nr.		TU2506 230V	TU2506 400V	TU2506V
Spanning	V	1x230	3x400	1x230
Vermogen	kW	0,75	0,75	1,5
Centerhoogte	mm	125	125	125
Centerafstand	mm	550	550	550
Draaidiameter boven bed	mm	250	250	250
Draailengte in de bedbrug	mm	135	135	135
Bedbreedte	mm	135	135	135
Aantal snelheden		6	6	4 traploos
Spindeltoerental	min-1	125-2.000	125-2.000	30-4.000
Spilkonus	MK	4	4	4
Spilboring	mm	26	26	26
Langsvoeding	mm/O	0,07-0,2	0,07-0,2	0,07-0,2
Draadsnijden metrisch	M	0,2-3,5	0,2-3,5	0,2-3,5
Draadsnijden duim	Gg/1"	56-8	56-8	56-8
Rijweg beitelsslede	mm	70	70	70
Rijweg dwarsslede	mm	110	110	110
Hoogte beitelhouder	mm	13	13	13
Konus losse kop	MK	2	2	2
Koers losse kop	mm	65	65	65
Gewicht	kg	125,00	125,00	125,00
Afmetingen (l x b x h)	mm	1250x585x475	1250x585x475	1200x640x580
Prijs	€	1.809,00	2.029,00	3.279,00

HOGE PRECIEZE DRAAIBANK VOOR DE VEELEISENDE GEBRUIKER.

Troeven:

- 6 snelheden 125 -2000 min-1
- TU2807V: 4 traps variabele toerentalregeling via borstelloze DC motor van 30 - 4000 min
- Lichtlopende **aanvoeraandrijving met afgeronde tandwielen**, lopend in een oliebad.
- TU2807V: digitale weergave van spilsnelheden
- Met een voedingsas voor draadsnijden of het automatisch langsdraaien.
- Keuzeschakelaar rechts – linksdraaiend

Geschikt voor:

- Vlakdraaien, langs draaien, en draad snijden
- Scholen / opleidingscentra, R&D afdeling, modelbouwer, thuiswerker en doe-het-zelver

Kenmerken:

- Sterk geribd prismabed van gietstaal, inductie gehard en fijn geslepen
- Gegarandeerde rondloop nauwkeurigheid van de spilneus beter dan 0,009 mm
- Rondlooptrouwkeurigheid klauwplaat beter dan 0,05 mm
- Rolgewalste trapezium leispindel wordt ondersteund door 2 gesinterde lagers.
- Handwielen op de wagen met schaalverdeling 0,04 / 0,01 mm
- Kegelrollagers in kwaliteit klasse P5
- Druk-lagers
- Losse kop kan +- 5 mm verschoven worden voor het draaien van kegels
- Krachtige, onderhoudsvrije motor

Veiligheden:

- Aparte noodstop, aparte start en stopknop
- Nullastspanning en lage voltage bedieningsknopen
- Microschakelaars in tandwielkast en klauwplaatafscherming
- Beitelafscherming
- TU2807V **EMC filter klasse A** (zowel privé als industrie)

Standaard geleverd met:

- Klauwplaat met 3 klauwen 125 mm, vast centerpunt MK2 en MK4
- Klauwplaat- en beitel afscherming, spatwand en spanenbak
- 4-voudige beitelhouder, wisselwielen set, bedieningsleutels
- Nederlandstalige handleiding, opschriften, CE - kenmerk, en CE-attest volgens Machine richtlijn 2006/42/CE, en EMC Richtlijn 2014/30/CE

Tip: Wordt geleverd zonder onderstel 713440409, vergeet deze niet bij te bestellen



TU2807



TU2807V met optionele sokkel

INFO

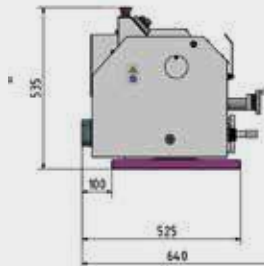
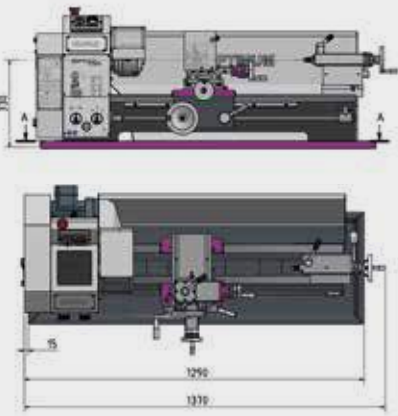

Automatische langs- / leispindelaandrijving



Borstelloze aandrijving TU2506V

Order nr.		713427001	713427003	713427006
Orig. nr.		TU2807 230V	TU2807 400V	TU2807V
Spanning	V	1x230	3x400	1x230
Vermogen	kW	0,85	0,85	1,5
Centerhoogte	mm	140	140	140
Centerafstand	mm	700	700	700
Draaidiameter boven bed	mm	266	266	266
Draaidiameter boven slede	mm	170	170	170
Bedbreedte	mm	180	180	180
Aantal snelheden		6	6	4 traploos
Spindeltoerental	min-1	150-2000	150-2.000	30-4.000
Spilknus	MK	4	4	4
Spilboring	mm	26	26	26
Langsvoeding	mm/O	0,07-0,2 (6)	0,07-0,2	0,07-0,2
Draadsnijden metrisch	M	0,2 - 3,5 (18)	0,2-3,5	0,2-3,5
Draadsnijden duim	Gg/1"	56 - 8 (21)	56-8	56-8
Rijweg beitelsslede	mm	60	60	60
Rijweg dwarslede	mm	160	160	160
Hoogte beitelhouder	mm	13,5	13,5	13,5
Konus losse kop	MK	2	2	2
Konus losse kop	mm	85	85	85
Gewicht	kg	180,00	180,00	180,00
Afmetingen (l x b x h)	mm	1370x640x535	1370x640x535	1370x660x440
Prijs	€	2.645,00	2.715,00	3.735,00

KRACHTIGE DRAAIBANK MET LANGS- EN DWARSVOEDING.

Troeven:

- Grote doorlaat van **ø 36 mm**
- Zowel **langs- als dwarsvoeding**
- TU3008G met tandwieloverbrenging ipv riemoverbrenging
- TU3008V met traploos regelbare toerentalregeling over borstelloze DC motor
- Camlockspindel 4

Geschikt voor:

- Voor vlakdraaien, langs- en dwarsdraaien, afsteken, kegeldraaien en draadsnijden
- Thuiswerker, garages voor het afdraaien van remtrommels, opleidingcentra en scholen, algemeen onderhoud, R&D afdeling

Kenmerken:

- Sterk geribbde prismabed uit grijs gietijzer, inductie gehard en precisie geslepen
- Gegarandeerde rondloop nauwkeurigheid van de spilneus beter dan 0,009 mm
- Rondlooptrouwkeurigheid van de klauwplaat beter dan 0,04 mm
- Lichtlopende aanvoeraandrijving met afgeronde tandwielen, lopend in een oliebad.
- Alle geleidingen zijn met V spieen nastelbaar
- Keuzeschakelaar rechts – linksdraaiend
- Rolgewalste trapezium leispindel wordt ondersteund door 2 gesinterde lagers.
- Druklagers
- Losse kop kan + 5 mm verschoven worden voor het draaien van kegels, met snelklem hendel en precisie aflezing van 0,02 mm
- Voorbereid om meetregels te installeren

Veiligheden:

- Aparte noodstop, aparte start en stopknop
- Nullastspanning; lage voltage bedieningsknoppen
- Microschakelaars in tandwielkast en klauwplaat afscherming
- Groot gedimensioneerde beetelafscherming op arm
- Leispil en moerwijs afscherming
- TU3008V **EMC filter klasse A** (voor privé als industrie)

Standaard geleverd met:

- (niet gemonteerd) **onderstel**
- Klauwplaat met 3 klauwen 160 mm, vast centerpunt MK3 en MK5, reductiehuls
- Klauwplaat- en beetel afscherming, spatwand en spanenplaat
- 4-voudige beetelhouder, wisselwielen set, bedieningsleutels, aframeprotocol
- Nederlandstalige handleiding, opschriften, CE - kenmerk, en CE-attest volgens Machine richtlijn 2006/42/CE, en EMC Richtlijn 2014/30/CE.



TU3008



TU3008G



TU3008V

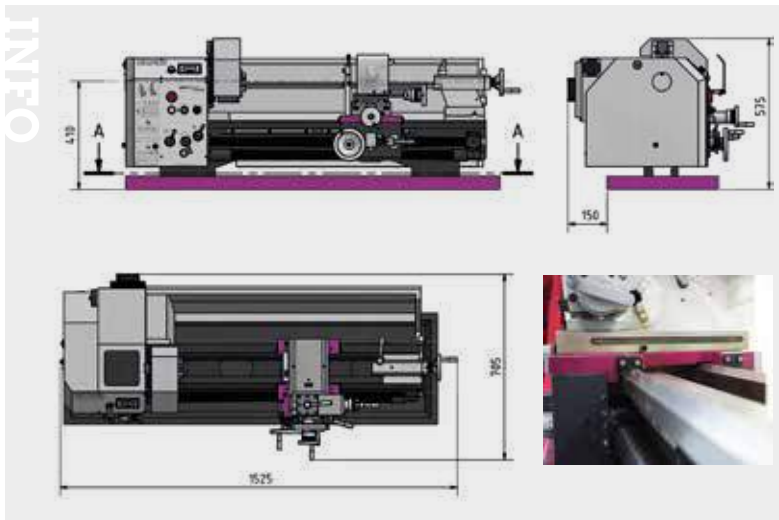

Order nr.		713427200	713427210	713427205
Orig. nr.		TU3008	TU3008G	TU3008V
Spanning	V	3x400	3x400	1x230
Vermogen	kW	1,1	1,1	1,5
Centerhoogte	mm	150	158	150
Centerafstand	mm	800	800	800
Draaidiameter boven bed	mm	300	310	300
Draaidiameter boven slede	mm	180	190	180
Bedbreedte	mm	180	180	180
Aantal snelheden		6	6	5 traps Vario
Spindeltoerental	min-1	150-2000	165-2400	30-3000
Spilkeus	MK	5	5	5
Spilneus Camlock DIN55029		Camlock No. 4	Camlock No. 4	Camlock No. 4
Spilboring	mm	36	36	36
Langsvoeding	mm/O	0,085-0,832	0,085-0,832 (9)	0,085-0,832
Dwarsvoeding	mm/O	0,01-0,1	0,01-0,1 (9)	0,01-0,1
Draadsnijden metrisch	M	0,2-3,5	0,2-3,5 (18)	0,2-3,5
Draadsnijden duim	Gg/1"	56-8	56-8 (21)	56-8
Rijweg beetelslede	mm	65	65	65
Rijweg dwarsslede	mm	150	150	150
Hoogte beetelhouder	mm	25x25	25x25	25x25
Konus losse kop	MK	3	3	3
Koers losse kop	mm	70	70	70
Gewicht	kg	260,00	260,00	243,00
Afmetingen (l x b x h)	mm	1500x720x690	1500x720x690	1500x720x690
Prijs	€	4.219,00	4.475,00	4.905,00

COMPLEET UITGERUSTE LEI- EN VOEDINGSAS DRAAIBANK MET EEN IN OLIE LOPENDE TRANSMISSIE, TH3309D MET DIGITALE POSITIEAANDUIDING DPA21 OP 3 ASSEN.

Capaciteiten:

- Centerhoogte: 156 mm
- Centerlengte: 910 mm
- Spilboring: 38 mm

Troeven:

- Grote doorlaat van ø 38 mm, camlockspindel 4
- Met krachtige motor 1,5 kW
- LED machineverlichting
- De versies met D (TH3309D) met digitale uitlezing op 3 assen gemonteerd
- Met plaat stalen onderstel met opbergruimte en spanenopvangbak

Geschied voor:

- Voor vlakdraaien, langs- en dwarsdraaien, afsteken, kegeldraaien en draadsnijden
- Thuiswerker, garages voor het afdraaien van remtrommels, opleidingcentra en scholen, algemeen onderhoud, R&D afdeling

Kenmerken:

- Inductie gearde en precisie geslepen prismabed geleidingen
- Gegarandeerde rondloopenauwkeurigheid van de spilneus beter dan 0,015 mm
- Elektrische componenten van Siemens of Schneider
- Alle geleidingen door spieën na stelbaar
- Hoge en precieze afwerkingsgraad
- Lichtlopende aanvoeraandrijving met afgeronde tandwielen, lopend in een oliebad
- TH3309D digitale uitlezing DPA21 op 3 assen gemonteerd
 - Gebruiksvriendelijk membraan toetsenbord, spatwaterdicht, gesloten en glansvrij
 - Meegeleverde sensor voor de detectie van spindeltoerentallen
 - Zeer hoge arbeidsnauwkeurigheid
 - Aanzienlijke vermindering van de productie tijd
 - Verminderde foutenpercentage
 - Display: X, Y / Z0, Z-as met 8 LED cijfers (eerste cijferteken)

Veiligheden:

- Aparte noodstop, aparte start- en stopknop
- Nullastspanning; lage voltage 24V bedieningsknopen
- Microschakelaars in tandwielkast en klauwplaatafscherming
- Spatwand en spanenbak; grote beetlafscherming met LED verlichting
- Leispil afscherming; voetbediende noodstop rem

Standaard geleverd met:

- Reductiehuls MK5 - MK3
- 2 Vaste centers MK3
- Vaste bril met doorlaat van 19-70 mm
- Volg bril met doorlaat van 16-50 mm
- 4-voudige beetelhouder
- Wisselwielen set
- Bedieningsleutels
- Afnameprotocol
- Nederlandstalige handleiding, opschriften, CE - kenmerk, en CE-attest volgens Machine richtlijn 2006/42/CE, en EMC Richtlijn 2014/30/CE.

Tip: wordt geleverd **zonder klauwplaten** vergeet deze niet bij te bestellen. Installatie, ingebruikname en scholing door gekwalificeerde technici op aanvraag



TH3309D



TH3309

Order nr.		713402030	713402040	713402041
Orig. nr.		TH3309 400V	TH3309D 400V	TH3309D 1X230V
Spanning	V	3x400	3x400	1x230
Vermogen	kW	1,5	1,5	1,5
Centerhoogte	mm	165	165	156
Centerafstand	mm	830	830	910
Draaidiameter boven bed	mm	330	330	350
Draaidiameter boven slede	mm	208	208	196
Bedbreedte	mm	181	181	181
Aantal snelheden		8	8	8
Spindeltoerental	min-1	60-2000	60-2000	60-2000
Spilkonus	MK	5	5	5
Spilneus Camlock DIN55029		D1-4"	D1-4"	D1-4"
Spilboring	mm	38	38	38
Langsvoeding	mm/O	0,052-1,592 (32)	0,052-1,392 (32)	0,052-1,592 (32)
Dwarsvoeding	mm/O	0,014-0,38 (32)	0,014-0,58 (32)	0,014-0,38 (32)
Draadsnijden metrisch	M	0,4-7 (26)	0,4-7 (26)	0,47 (26)
Draadsnijden duim	Gg/1"	56-4 (34)	56-4 (34)	56-4 (34)
Rijweg beetelslede	mm	98	98	98
Rijweg dwarslede	mm	164	164	164
Hoogte beetelhouder	mm	16x16	16x16	16x16
Konus losse kop	MK	3	3	3
Koers losse kop	mm	110 (ø 32)	110 (ø 32)	110 (ø32)
Gewicht	kg	430,00	430,00	430,00
Afmetingen (l x b x h)	mm	1635x745x1320	1635x745x1590	1635x745x1530
Prijs	€	5.650,00	6.900,00	6.900,00

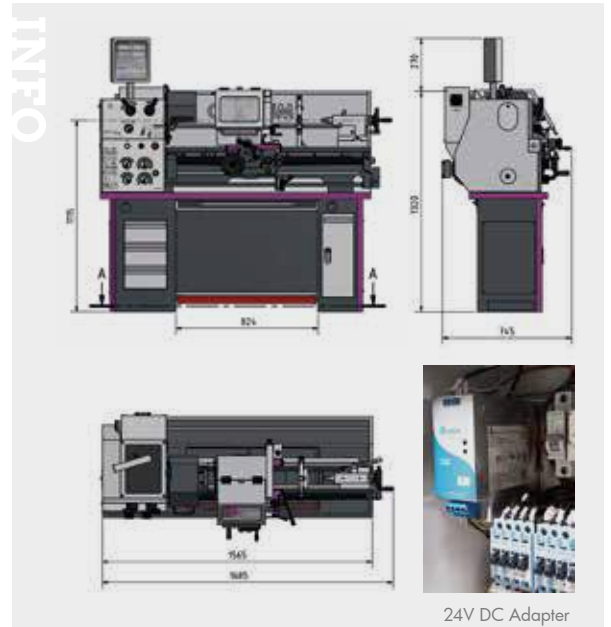

24V DC Adapter

COMPLEET UITGERUSTE LEI- EN VOEDINGSAS DRAAIBANK MET EEN IN OLIE LOPENDE TRANSMISSIE, MET DIGITALE AFLEZING DPA31 OP 3 ASSEN GEMONTEERD.

Capaciteiten:

- Centerhoogte: 165 mm
- Centerlengte: 1000 mm
- Spilboring: 38 mm

Troeven:

- Met krachtige motor 1,5 kW
- Met **elektromagnetische rem**
- LED machineverlichting
- De **versies met "D" met digitale uitlezing op 3 assen gemonteerd.**
- Plaatstalen onderstel en spanenopvangbak

Geschikt voor:

- Vlakdraaien, langs- en dwarsdraaien, afsteken, kegeldraaien en draadsnijden
- Thuiswerker, garages voor het afdraaien van remtrommels, opleidingcentra en scholen, algemeen onderhoud, R&D afdeling

Kenmerken:

- Inductie geharde en precisie geslepen prismabed geleidingen
- Gegarandeerde rondloopnauwkeurigheid van de spilneus beter dan 0,015 mm
- Elektrische componenten van Siemens of Schneider
- Alle geleidingen door spieën na stelbaar.
- Hoge en precieze afwerkingsgraad
- Lichtlopende aanvoeraandrijving met afgeronde geharde en geslepen tandwielen, lopend in een oliebad.
- Links / rechts draaien via hendel op de wagen
- Spil van tegenpunt is gehard en gepolijst
- Perfect gemonteerde hoofdas verzekert een hoog draagvermogen dankzij precisie kogellagers
- Versie met 'D' **digitale uitlezing DPA31 op 3 assen gemonteerd**
 - Gebruiksvriendelijk membraan toetsenbord, spatwaterdicht, gesloten en glansvrij
 - Meegeleverde sensor voor de detectie van spindeltoerentallen
 - Zeer hoge arbeidsnauwkeurigheid
 - Aanzienlijke vermindering van de productie tijd
 - Verminderde foutenpercentage
 - Display: X, Y / ZO, Zas met 8 LED cijfers (eerste cijfertekens)

Veiligheden:

- Aparte noodstop (links als rechts, aparte start en stopknop)
- Nullastspanning; lage voltage 24 V bedieningsknoppen
- Microschakelaars in tandwielkast en klauwplaatafscherming
- Spatwand en spanenbak; grote beetelafscherming met LED verlichting
- Leispil afscherming
- Elektromagnetische rem
- Handwielen getest volgens EN23125
- Schakelhendels getest volgens levenscyclus EN ISO 13849

Standaard geleverd met:

- Een **klauwplaat 3 bekken ø 160 mm**, rechtstreekse montage
- Reductiehuls MK5 - MK3
- 2 Vaste centers MK3
- Wisselwielen set
- Bedieningsleutels
- Gevuld met hoogwaardige tandwielolie
- Nederlandstalige handleiding, opschriften, CE - kenmerk, en CE-attest volgens Machine richtlijn 2006/42/CE en EMC Richtlijn 2014/30/CE

Tip: Installatie, ingebruikname en scholing door gekwalificeerde technici op aanvraag



TM3310D

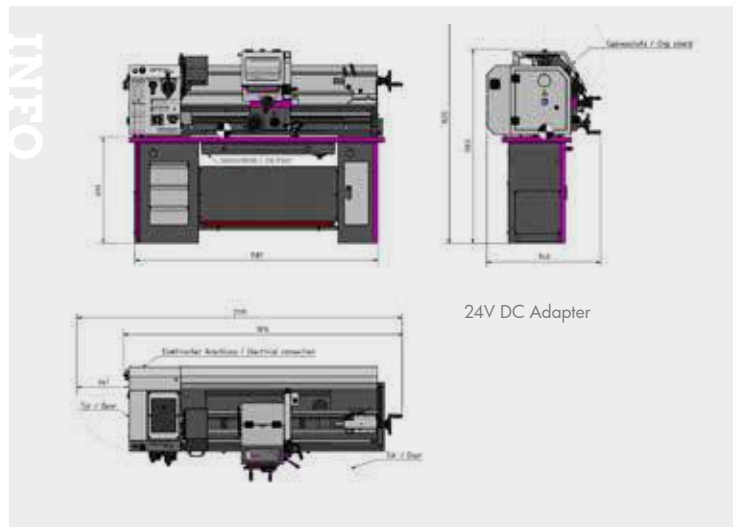

Order nr.		713403020	713403025
Orig. nr.		TM3310 400V	TM3310D 400V
Spanning	V	3x400	3x400
Vermogen	kW	1.5	1.5
Centerhoogte	mm	165	165
Centerafstand	mm	1000	1000
Draaidiameter boven bed	mm	330	330
Draaidiameter boven slede	mm	216	216
Aantal snelheden		9	9
Spindeltoerental	min-1	65 - 2000	65-2000
Spilkonus	MK	5	5
Spilneus Camlock DIN55029		D1-4"	D1-4"
Spilboring	mm	38	38
Langsvoeding	mm/O	0.02 - 0.4 (24)	0.02 - 0.4 (24)
Dwarsvoeding	mm/O	0.01 - 0.2 (32)	0.01 - 0.2 (32)
Draadsnijden metrisch	M	0.4 - 10 (29)	0.4 - 10 (29)
Draadsnijden duim	Gg/1"	56 - 4	56 - 4
Rijweg beetelslede	mm	90	90
Rijweg dwarslede	mm	168	168
Hoogte beetelhouder	mm	16x16	16x16
Konus losse kop	MK	3	3
Koers losse kop	mm	100 (ø38)	100 (ø38)
Gewicht	kg	440,00	469,00
Afmetingen (l x b x h)	mm	1760x745x1320	1760x745x1320
Prijs	€	5.880,00	7.240,00

COMPLEET UITGERUSTE LEI- EN VOEDINGSAS DRAAIBANK MET EEN IN OLIE LOPENDE TRANSMISSIE. TH3610D MET DIGITALE POSITIEAANDUIDING DPA21 OP 3 ASSEN.

Capaciteiten:

- Centerhoogte: 180 mm
- Centerlengte: 1000 mm
- Spilboring: 52 mm

Troeven:

- Met **grote doorlaat van ø 52 mm, camlockspindel 5**
- Met krachtige motor 1,5 kW
- Uiteenbare bedbrug voor het draaien van grotere diameters
- LED machineverlichting
- De **versie met "D" TH3610D met digitale uitlezing op 3 assen gemonteerd**
- Plaatstalen onderstel met opbergruimte en spanenopvangbak

Geschied voor:

- Voor vlakdraaien, langs- en dwarsdraaien, afsteken, kegeldraaien en draadsnijden
- Thuiswerker, garages voor het afdraaien van remtrommels, opleidingcentra en scholen, algemeen onderhoud, R&D afdeling

Kenmerken:

- Inductie geharde en precisie geslepen prismabed geleidingen
- Gegarandeerde rondlooptrouwbaarheid van de spilneus beter dan 0,015 mm
- Elektrische componenten van Siemens of Schneider
- Alle geleidingen door spieën na stelbaar.
- Hoge en precieze afwerkingsgraad
- Lichtlopende aanvoeraandrijving met afgeronde tandwielen, lopend in een oliebad.
- TH3610D digitale uitlezing DPA21 op 3 assen gemonteerd
 - Gebruiksvriendelijk membraan toetsenbord, spatwaterdicht, gesloten en glansvrij
 - Meegeleverde sensor voor de detectie van spindeltoerentallen
 - Zeer hoge arbeidsnauwkeurigheid
 - Aanzienlijke vermindering van de productie tijd
 - Verminderde foutenpercentage
 - Display: X, Y / Z0, Z-as met 8 LED cijfers (eerste cijferteken)



TH3610D

Veiligheden:

- Aparte noodstop, aparte start en stopknop
- Nullastspanning; lage voltage 24V bedieningsknopen
- Microschakelaars in tandwielkast en klauwplaatafscherming
- Spatwand en spanenbak, grote beetlafscherming met LED verlichting
- Leispil afscherming; voetbediende noodstop rem.

Standaard geleverd met:

- Reductiehuus MK6 - MK4
- 2 Vaste centers MK4
- Vaste bril met doorlaat van max. 100 mm
- Volg bril met doorlaat van max. 95 mm
- 4-voudige beetelhouders
- Wisselwielen set
- Bedieningsleutels
- Afnameprotocol
- Nederlandstalige handleiding, opschriften, CE - kenmerk, en CE-attest volgens Machine richtlijn 2006/42/CE, en EMC Richtlijn 2014/30/CE

Tip: Wordt geleverd zonder klauwplaten vergeet deze niet bij te bestellen.

Installatie, ingebruikname en scholing door gekwalificeerde technici op aanvraag



24V DC Adapter

Order nr.		713402050	713402060
Orig. nr.		TH3610 400V	TH3610D 400V
Spanning	V	3x400	3x400
Vermogen	kW	1.5	1.5
Centerhoogte	mm	180	180
Centerafstand	mm	1000	1000
Draaidiameter boven bed	mm	356	356
Draaidiameter boven slede	mm	198	198
Draaidiameter zonder bedbrug	mm	516	516
Draailengte in de bedbrug	mm	160	160
Bedbreedte	mm	187	187
Aantal snelheden		8	8
Spindeltoerental	min-1	70-2000	70-2000
Spilkonus	MK	6	6
Spilneus Camlock DIN55029		D1-5"	D1-5"
Spilboring	mm	52	52
Langsvoeding	mm/O	0.052-1.392	0.052-1.392
Dwarsvoeding	mm/O	0.014-0.38	0.014-0.38
Draadsnijden metrisch	M	0.4-7	0.4-7
Draadsnijden duim	Gg/1"	56-4	56-4
Rijweg beetelslede	mm	100	100
Rijweg dwarslede	mm	170	170
Hoogte beetelhouders	mm	16x16	16x16
Konus losse kop	MK	3	3
Konus losse kop	mm	120 (ø42)	120 (ø42)
Gewicht	kg	610,00	610,00
Afmetingen (l x b x h)	mm	1820x680x1320	1820x680x1590
Prijs	€	6.900,00	8.150,00

COMPLEET UITGERUSTE LEI- EN VOEDINGSAS DRAAIBANK MET EEN IN OLIE LOPENDE TRANSMISSIE TH4010D MET DIGITALE POSITIEAANDUIDING DPA21 OP 3 ASSEN.

Capaciteiten:

- Centerhoogte: 205 mm
- Centerlengte: 1000 mm
- Spilboring: 52 mm

Troeven:

- Grote doorlaat van ø 52 mm, camlockspindel 5
- Gesloten **koelvloeistofsysteem** met koelpomp
- Met krachtige tweesnelheidsmotor 1,5/2,4 kW
- Uitneembaar bedbrug voor het draaien van grotere diameters
- LED machineverlichting
- De **versie met "D" TH4010D digitale uitlezing op 3 assen gemonteerd**
- Plaatstalen onderstel met opbergruimte en spanenopvangbak

Geschikt voor:

- Vlakdraaien, langs- en dwarsdraaien, afsteken, kegeldraaien en draadsnijden
- Thuiswerker, garages voor het afdraaien van remtrommels, opleidingcentra en scholen, algemeen onderhoud, R&D afdeling

Kenmerken:

- Inductie geharde en precisie geslepen prismabed geleidingen
- Gegarandeerde rondloopnauwkeurigheid van de spilneus beter dan 0,015 mm
- Elektrische componenten van Siemens of Schneider
- Alle geleidingen door spieën na stelbaar.
- Hoge en precieze afwerkingsgraad
- Lichtlopende aanvoeraandrijving met afgeronde tandwielen, lopend in een oliebad.
- TH4010D digitale uitlezing DPA21 op 3 assen gemonteerd
 - Gebruiksvriendelijk membraan toetsenbord, spatwaterdicht, gesloten en glansvrij
 - Meegeleverde sensor voor de detectie van spindeltoerentallen
 - Zeer hoge arbeidsnauwkeurigheid
 - Aanzienlijke vermindering van de productie tijd
 - Verminderde foutenpercentage
 - Display: X, Y / Z0, Zas met 8 LED cijfers (eerste cijferteken)

Veiligheden:

- Aparte noodstop, aparte start en stopknop
- Nullastspanning; lage voltage 24 V bedieningsknopen
- Microschakelaars in tandwielkast en klauwplaatafscherming
- Spatwand en spanenbak; grote beetelafscherming met LED verlichting
- Leispil afscherming; voetbediende noodstop rem

Standaard geleverd met:

- Reductiehuls MK6 - MK3
- 2 Vaste centers MK3
- Vaste bril met doorlaat van max. 100 mm
- Volg bril met doorlaat van max. 95 mm
- 4-voudige beetelhouder
- Wisselwielen set
- Bedieningsleutels
- Afnameprotocol
- Nederlandstalige handleiding, opschriften, CE - kenmerk, en CE-attest volgens Machine richtlijn 2006/42/CE, en EMC Richtlijn 2014/30/CE

Tip: wordt geleverd **zonder klauwplaten** vergeet deze niet bij te bestellen. Installatie, ingebruikname en scholing door gekwalificeerde technici op aanvraag



TH4010D

INFO Bekijk het volledige en up-to-date aanbod

Surf naar www.vynckier.biz/metaal draaibanken



24V DC Adapter

Order nr.		713402070	713402080
Orig. nr.		TH4010 400V	TH4010D 400V
Spanning	V	3x400	3x400
Vermogen	kW	1.5/2.4	1.5/2.4
Centerhoogte	mm	205	205
Centerafstand	mm	1000	1000
Draaidiameter boven bed	mm	410	410
Draaidiameter zonder bedbrug	mm	540	540
Draailengte in de bedbrug	mm	165	165
Bedbreedte	mm	206	206
Aantal snelheden		16	16
Spindeltoerental	min-1	45-1800	45-1800
Spilkonus	MK	6	6
Spilneus Camlock DIN55029		D1-5"	D1-5"
Spilboring	mm	52	52
Langsvoeding	mm/O	0.043-0.653 (48 st)	0.043-0.653
Dwarsvoeding	mm/O	0.015-0.206 (48 st)	0.015-0.206
Draadsnijden metrisch	M	0.4-7 (42)	0.4-7
Draadsnijden duim	Gg/1"	70-4	70-4
Rijweg beetelslede	mm	100	100
Rijweg dwarslede	mm	195	195
Hoogte beetelhouder	mm	16x16	16x16
Konus losse kop	MK	3	3
Koers losse kop	mm	130 (ø45)	130 (ø45)
Gewicht	kg	750,00	750,00
Afmetingen (l x b x h)	mm	1920x740x1252	1920x740x1585
Prijs	€	9.860,00	10.480,00

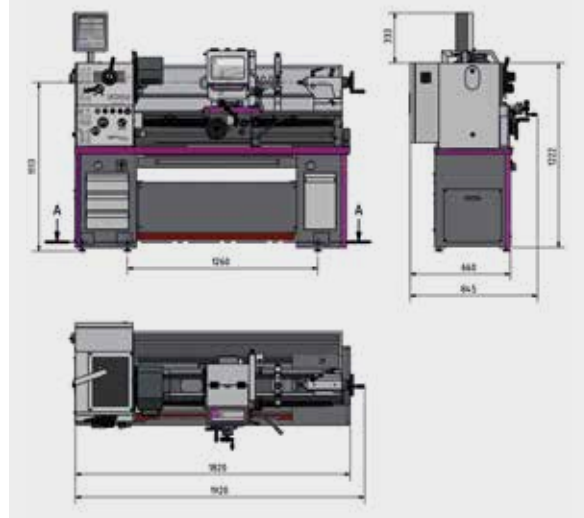

COMPLEET UITGERUSTE LEI- EN VOEDINGSAS DRAAIBANK MET EEN IN OLIE LOPENDE TRANSMISSIE TM4010D MET DIGITALE AFLEZING DPA21 OP 3 ASSEN GEMONTEERD.

Capaciteiten:

- Centerhoogte: 200 mm
- Centerlengte: 1000 mm
- Spilboring: 53 mm

Troeven:

- Met **grote doorlaat van ø 53 mm**, camlockspindel 5
- Gesloten koelvloeistofsysteem met koelpomp
- Met krachtige motor 2,3 kW
- Met **elektromagnetische rem**
- LED machineverlichting
- De **versie met "D" TM4010D digitale uitlezing op 3 assen gemonteerd.**
- Plaatstalen onderstel en spanenopvangbak

Geschikt voor:

- Vlakdraaien, langs- en dwarsdraaien, afsteken, kegeldraaien en draadsnijden
- Thuiswerker, garages voor het afdraaien van remtrommels, opleidingcentra en scholen, algemeen onderhoud, R&D afdeling

Kenmerken:

- Inductie geharde en precisie geslepen prismabed geleidingen
- Gegarandeerde rondloopnauwkeurigheid van de spilneus beter dan 0,015 mm
- Elektrische componenten van Siemens of Schneider
- Alle geleidingen door spieën na stelbaar.
- Met **lichtlopende aanvoeraandrijving** met afgeronde geharde en geslepen tandwielen, lopend in een oliebad.
- Links / rechts draaien via hendel op de wagen
- Spil van tegenpunt is gehard en gepolijst
- Perfect gemonteerde hoofdas verzekert een hoog draagvermogen dankzij precisie kogellagers
- Eenvoudig spanen verwijderen aan de voorzijde van de draaibank
- Verwijderbare koeleenheid aan de achterzijde van de draaibank
- TM4010D met digitale uitlezing DPA21 op 3 assen gemonteerd
 - Gebruiksvriendelijk membraan toetsenbord, spatwaterdicht, gesloten en glansvrij
 - Meegeleverde sensor voor de detectie van spindeltoerentallen
 - Zeer hoge arbeidsnauwkeurigheid
 - Aanzienlijke vermindering van de productie tijd
 - Verminderde foutenpercentage
 - Display: X, Y / ZO, Zas met 8 LED cijfers (eerste cijferteken)

Veiligheden:

- Aparte noodstop (links als rechts, aparte start en stopknop)
- Nullastspanning; lage voltage 24 V bedieningsknoppen
- Microschakelaars in tandwielkast en klauwplaatafscherming
- Spatwand en spanenbak; grote beetelafscherming met LED verlichting
- Leispil afscherming
- Elektromagnetische rem
- Handwielen getest volgens EN23125
- Schakelhendels getest volgens levenscyclus EN ISO 13849

Standaard geleverd met:

- Met **klauwplaat 3 bekken ø 200 mm**, rechtstreekse montage
- Reductiehuus MK6 - MK4
- 2 Vaste centers MK4
- Vaste bril
- Volg bril
- Met **snelwisselende beetelhouder SWH 3E**
- Wisselwielen set
- Bedieningsleutels
- Gevuld met hoogwaardige tandwielolie
- Nederlandstalige handleiding, opschriften, CE - kenmerk, en CE-attest volgens Machine richtlijn 2006/42/CE en EMC Richtlijn 2014/30/CE

Tip: Installatie, ingebruikname en scholing door gekwalificeerde technici op aanvraag



TM4010D



Membraantoetsenbord

Spanen verwijderen langs voor

SWH

24V DC Adapter

Order nr.	713403040	713403045
Orig. nr.	TM4010 400V	TM4010D 400V
Spanning	V	3x400
Vermogen	kW	2.3
Vermogen motor koelpomp	W	100
Centerhoogte	mm	200
Centerafstand	mm	1.000
Draaidiameter boven bed	mm	400
Draaidiameter boven slede	mm	250
Aantal snelheden		8
Spindeltoerental	min-1	70-2000
Spilneus Camlock DIN55029		D1-5"
Spilboring	mm	53
Langsvoeding	mm/O	0,014 - 0,38
Dwarsvoeding	mm/O	0,052 - 1,392
Draadsnijden metrisch	M	0,4-7
Draadsnijden duim	Gg/1"	56-4
Rijweg beetelslede	mm	98
Rijweg dwarsslede	mm	185
Hoogte beetelhouder	mm	25
Konus losse kop	MK	4
Koers losse kop	mm	110 (ø 50)
Gewicht	kg	830,00
Afmetingen (l x b x h)	mm	1950x820x1530
Prijs	€	9.460,00

PRECISIE DRAAIBANK MET HOOG KOPPEL EN DIGITALE POSITIEAANDUIDING NEWALL DP700.

Troeven:

- Voor hoog koppel een krachtige spindelreductiekast; **elektromagnetische rem**
- Geïntegreerde bediening in de afscherming, altijd binnen handbereik
- TZ4V met een **2-traps elektrisch regelbare spissnelheden** 50 - 3000 tpm
- Geharde en geslepen spindels van kleine en dwarslede
- Digitale positieaanduiding **NEWALL DP700 op 3 assen**
- Snelwissel beitelhoeder SWH5-B met 1 vierkantshouder 25x120
- LED verlichting over de complete werkzone

Geschikt voor:

- Algemeen onderhoud en industrie, opleidingcentra en scholen

Kenmerken:

- Hoge graad precisiespindel DIN55026 A2-5; geharde en geslepen bedgeleidingen
- De spindels van de beitelslede (dwarslede) en kleine slede zijn gehard en geslepen, nastelbaar door gedeelde spindelmoer.
- Tandwielen en assen zijn gehard en geslepen, lopend in een oliebad met precisie lagers
- Vermindering van de remtijd van de hoofdspindel door elektromagnetische rem
- Speciaal ontworpen machineonderstel om vibraties te absorberen
- Geïntegreerde bediening in de afscherming: drukknop voor machineverlichting, koeling, keuzedrukknop voor lage en hoge snelheden. Folietoestenbord eenvoudig te reinigen
- De elektrische routing loopt in een kabelgoot bovenop de geleidende afscherming, dus geen loshangende kabels in vloeistof, alsook een mooie geleiding van de elektrische kabels van de wagen
- Elektrische componenten van Siemens of Schneider
- Centraal smeersysteem voor het bed; losse kop voorzien van een snelklemhandel
- Digitale positieaanduiding van NEWALL model DP700 op 3 assen gemonteerd, codeereenheden op de linialen zijn IP67, met innovatieve display
- Gesloten koelvloeistofsysteem; uitneembare spanenopvangbak
- TZ4V met een **frequentieomvormer Sinamics G120D**:
 - Geïntegreerde functies; EMV klasse C2 volgens EN 61800-3
 - Veiligheidsintegratie; energiebesparing tot 20%
 - Geen remweerstand nodig; consistente, gestandaardiseerde stekkerverbinding
 - Robuuste bouwvorm in vlakke uitvoering (IP65)
 - Terugkoppeling, lage terugkeer naar het netwerk
 - Directe omschakeling; vlugger remmen
 - Eenvoudige / vlotte diagnostische weergave via LED's.
 - Uitgebreide veiligheidsfuncties STO en SLS
 - STO – beveiliging uitschakel moment volgens EN61800-5
 - SLS – beveiliging begrensd snelheid volgens EN61800-5

Veiligheden:

- Aparte noodstop, aparte start en stopknop; elektromagnetische rem
- Nullastspanning, lage voltage 24V, vergrendelbare hoofdschakelaar
- Microschakelaars in tandwielkast en klauwplatafscherming
- LED verlichting over de ganse werkzone, spatwand en uitneembare spanenbak
- Groot gedimensioneerde geleidende beitelafscherming
- Leispil en moervijls hebben een metalen afscherming

Standaard geleverd met:

- Reductiehuus MK6-MK3, 2 vaste centers MK3, vaste bril met doorlaat ø 10 - 130 mm
- Volg bril met doorlaat ø 10 - 100 mm, positiestop, wisselwielen set
- Bedieningsleutels, afnameprotocol, gevuld met hoogwaardige tandwielolie
- Nederlandstalige handleiding, opschriften, CE-kenmerk, en CE attest volgens Machine richtlijn 2006/42/CE en EMC Richtlijn 2014/30/CE

Tip: wordt geleverd **zonder klauwplaten**, vergeet deze niet bij te bestellen. Installatie, ingebruikname en scholing door gekwalificeerde technici op aanvraag.



Draaibank TZ4 optionele klauwplaat

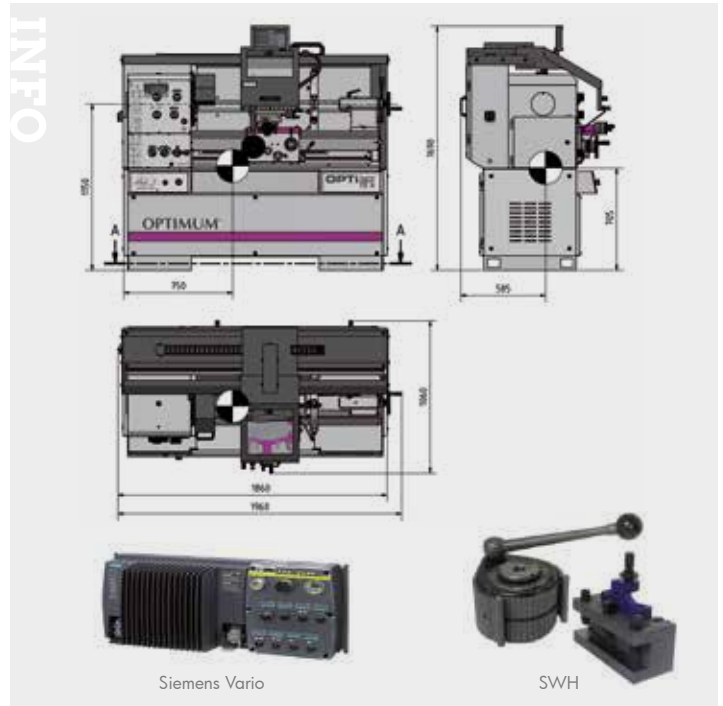

Siemens Vario

SWH

Order nr.		713432240	713432245
Orig. nr.		TZ4 400V	TZ4V VARIO
Spanning	V	3x400	3x400
Vermogen	kW	3 / 4.5	5.5
Vermogen motor koelpomp	W	125	125
Centerhoogte	mm	200	200
Centerafstand	mm	800	800
Draaidiameter boven bed	mm	400	400
Draaidiameter boven slede	mm	245	245
Bedbreedte	mm	260	260
Aantal snelheden		16	2 variabel
Spindeltoerental	min-1	45 - 1800	50 - 3000
Spilkonus	MK	6	6
Spilneus DIN55026 A1/A2		A2-5	A2-5
Spilboring	mm	52	52
Langsvoeding	mm/O	0.0263 - 1.8416 (48)	0.0263 - 1.8416 (48)
Dwarsvoeding	mm/O	0.0133 - 0.9321 (48)	0.0133 - 0.9321 (48)
Draadsnijden metrisch	M	0.2 - 14 (22)	0.2 - 14 (22)
Draadsnijden duim	Gg/1"	1 - 80 (42)	1 - 80 (42)
Trapeziumdraad	D.P.	0,1 - 7 (44)	0.1 - 7 (44)
Rijweg beitelslede	mm	112	112
Rijweg dwarslede	mm	212	212
Hoogte beitelhoeder	mm	25x25	25x25
Konus losse kop	MK	3	3
Koers losse kop	mm	110	110
Gewicht	kg	1250,00	1300,00
Afmetingen (l x b x h)	mm	1960x1120x1860	1960x1120x1860
Prijs	€	15.750,00	20.330,00

COMPLEET UITGERUSTE PRECISIE LEI- EN VOEDINGSAS DRAAIBANK MET DIGITALE POSITIEAANDUIDING DPA21 OP 3 ASSEN.

Capaciteiten:

- Centerhoogte: 210 mm
- Centerlengte: 1000 of 1500 mm
- Spilboring: 52 mm

Troeven:

- Met **hoogwaardig gietijzeren onderstel**
- Uiterst krachtige, onderhoudsvrije motor van 4 kW
- Grote doorlaat van 52 mm, Camlock DIN ISO 702-2 Nr. 6
- Gesloten koelvloeistofsysteem met koelpomp
- Ingebouwde machineverlichting in beitelafscherming
- Met **digitale uitlezing op 3 assen gemonteerd**

Geschied voor:

- Vlakdraaien, langs- en dwarsdraaien, afsteken, kegeldraaien en draadsnijden
- Algemeen onderhoud en industrie, opleidingcentra en scholen, herstel van landbouwmachines

Kenmerken:

- Sterk geribd prismabed uit grijsgietijzer, inductie gehard en precisie geslepen geleidingen
- Gegarandeerde rondloop nauwkeurigheid van de spilneus beter dan 0,015 mm
- Alle metrische en inch draadsnij mogelijkheden in bereik van 0,2 tot 14 mm/omw. en van 72 tot 2 gangen per inch, kunnen gesneden worden zonder het omwisselen van tandwielen door middel van de schakelhendels.
- Tandwielen en assen zijn gehard en geslepen, lopend in een oliebad met precisie lagers
- Centraal smeersysteem voor het bed.
- De elektrische routing loopt in een kabelgoot, dus geen loshangende kabels in de koelvloeistof, alsook een mooie geleidingen van de elektrische kabels van de wagen. Elektrische uitrusting met Siemens componenten
- Geharde spilneus en gelagerd in na stelbare kegelkogellagers klasse P5 kwaliteit.
- Voorzien van druklager op de dwars (voor het opnemen van axiale krachten). Leispindel in twee sinterlagers (glijlagers met olie, die geen smering meer vereisen).
- Met digitale uitlezing DPA21 op 3 assen gemonteerd
 - Gebruiksvriendelijk membraan toetsenbord, spatwaterdicht, gesloten en glansvrij
 - Meegeleverde sensor voor de detectie van spindeltoerentallen
 - Zeer hoge arbeidsnauwkeurigheid
 - Aanzienlijke vermindering van de productie tijd
 - Verminderde foutenpercentage
 - Display: X, Y / Z0, Z-as met 8 LED cijfers (eerste cijfertekens)

Veiligheden:

- Aparte noodstop, aparte start en stopknop
- Nullastspanning; lage voltage 24V bedieningsknopen
- Microschakelaars in tandwielkast en klauwplaatafscherming
- Spatwand en spanenbak; grote beitelafscherming met verlichting
- Leispil afscherming; voetbediende noodstop rem

Standaard geleverd met:

- Reductiehuls MK6 - MK4, 2 vaste centers MK4, vaste bril ø15-145 mm
- Volg bril ø10-75 mm, wisselwielen set, bedieningsleutels, afnameprotocol
- Nederlandstalige handleiding, opschriften, CE - kenmerk, en CE-attest volgens Machine richtlijn 2006/42/CE, en EMC Richtlijn 2014/30/CE

Tip: Wordt geleverd **zonder klauwplaten** vergeet deze niet bij te bestellen. Installatie, ingebruikname en scholing door gekwalificeerde technici op aanvraag



Draaibank TH4210D optionele klauwplaat



Order nr.		713462055	713462070
Orig. nr.		TH4210D 400V	TH4215D 400V
Spanning	V	3x400	3x400
Vermogen	kW	4.5	4.5
Vermogen motor koelpomp	W	100	100
Centerhoogte	mm	210	210
Centerafstand	mm	1000	1500
Draaidiameter boven bed	mm	420	420
Draaidiameter boven slede	mm	250	250
Draaidiameter zonder bedbrug	mm	590	590
Draailengte in de bedbrug	mm	260	165
Bedbreedte	mm	250	250
Aantal snelheden		16	16
Spindeltoerental	min-1	45-1800	45 - 1800
Spilkonus	MK	6	6
Spilneus Camlock DIN55029		D1-6	D1-6"
Spilboring	mm	52	52
Langsvoeding	mm/O	0.05-1.7 (17)	0.05-1.7 (17)
Dwarsvoeding	mm/O	0,025 - 0,85 (17)	0,025 - 0,85 (17)
Draadsnijden metrisch	M	0.2-14 (39)	0.2-14 (39)
Draadsnijden duim	Gg/1"	72 - 2 (45)	72 - 2 (45)
Trapeziumdraad	D.P.	8 - 44 (21)	8 - 44 (21)
Modulaire draad	M.P.	0,3 - 3,5 (18)	0.3 - 3.5 (18)
Rijweg beitelsslede	mm	140	140
Rijweg dwarslede	mm	230	230
Hoogte beitelhouder	mm	20x20	20x20
Konus losse kop	MK	4	4
Koers losse kop	mm	120	120
Gewicht	kg	1160,00	1340,00
Afmetingen (l x b x h)	mm	2025x915x1615	2525x915x1615
Prijs	€	12.340,00	13.470,00

COMPLEET UITGERUSTE PRECISIE LEI- EN VOEDINGSAS DRAAIBANK EN DIGITALE POSITIEAANDUIDING DPA21 OP 3 ASSEN.

Capaciteiten:

- Centerhoogte: 230 mm
- Centerlengte: 1000 of 1500 of 2000 mm
- Spilboring: 58 mm

Troeven:

- Met **hoogwaardig gietijzeren onderstel**
- Uiterst krachtige, onderhoudsvrije **motor van 5,5 kW**
- Gesloten koelvloeistofsysteem met koelpomp
- Uitneembaar bedbrug voor het draaien van grotere diameters
- Ingebouwde LED machineverlichting in beitelafscherming
- Met **digitale uitlezing op 3 assen gemonteerd**
- Met **40 positie snelwissel beitelhouder SWH5-B** met 1 vierkante beitelhouder

Geschikt voor:

- Algemeen onderhoud, opleidingcentra en scholen, herstel van landbouwmachines

Kenmerken:

- Spindelopname Camlock DIN ISO 7022 Nr. 6
- Gegarandeerde rondlooptrouwkeurigheid van de spilneus beter dan 0,015 mm
- Sterk geribd prismabed uit grijsgietijzer, inductie gehard en precisie geslepen, alle geleidingen door spieën na stelbaar
- Geharde spilneus en gelagerd in na stelbare kegelkogellagers klasse P5 kwaliteit
- Alle metrische en inch draadsnij mogelijkheden in bereik van 0,1 tot 14 mm/ omw. en van 112 tot 2 gangen per inch, kunnen gesneden worden zonder het omwisselen van tandwielen door middel van de schakelhendels
- Tandwielen en assen zijn gehard en geslepen, lopend in een oliebad met precisie lagers
- Rechts / links lopend door middel van hendel aan de wagen, centraal smeersysteem voor het bed
- De elektrische routing loopt in een kabelgoot, dus geen loshangende kabels in de koelvloeistof, alsook een mooie geleidingen van de elektrische kabels van de wagen; elektrische componenten Siemens of Schneider
- Voorzien van druklager op de dwars (voor het opnemen van axiale krachten)
- Leispindel in twee sinterlagers (glijlagers met olie, die geen smering meer vereisen)
- Losse kop kan + 15 mm verplaatst worden voor het draaien van kegels, met snelklemming van de losse kop voor een nog betere klemming
- Met digitale uitlezing DPA21 op 3 assen gemonteerd
 - Gebruiksvriendelijk membraan toetsenbord, spatwaterdicht, gesloten en glansvrij
 - Meegeleverde sensor voor de detectie van spindeltoerentallen
 - Zeer hoge arbeidsnauwkeurigheid
 - Aanzienlijke vermindering van de productie tijd
 - Verminderde foutenpercentage
 - Display: X, Y / Z0, Zas met 8 LED cijfers (eerste cijferteken)

Veiligheden:

- Aparte noodstop, aparte start en stopknop; nullastspanning; lage voltage 24V bedieningsknopen
- Microschakelaars in tandwielkast en klauwplaatafscherming; leispil afscherming
- Spatwand en spanenbak, grote beitelafscherming met verlichting; voetbediende noodstop rem

Standaard geleverd met:

- Reductiehuls MK6 - MK4, 2 vaste centers MK4, vaste bril ø 160 mm
- Volg bril ø 100 mm, draadsnijblok, wisselwielen set, bedieningsleutels, afnameprotocol
- Nederlandstalige handleiding, opschriften, CE - kenmerk, en CE-attest volgens Machine richtlijn 2006/42/CE, en EMC Richtlijn 2014/30/CE

Tip: wordt geleverd **zonder klauwplaten** vergeet deze niet bij te bestellen. Installatie, ingebruikname en scholing door gekwalificeerde technici op aanvraag



Draaibank TH4610D optionele klauwplaat



Order nr.		713462110	713462120	713462130
Orig. nr.		TH4610D	TH4615D	TH4620D
Spanning	V	3x400	3x400	3x400
Vermogen	kW	5,5	5,5	5,5
Vermogen motor koelpomp	W	100	100	100
Centerhoogte	mm	230	230	230
Centerafstand	mm	1000	1500	2000
Draaidiameter boven bed	mm	465	465	465
Draaidiameter boven slede	mm	270	270	270
Draaidiameter zonder bedbrug	mm	690	690	690
Draailengte in de bedbrug	mm	240	240	240
Bedbreedte	mm	300	300	300
Aantal snelheden		12	12	12
Spindeltoerental	min-1	25-2000	25-2000	25-2000
Spilkonus	MK	6	6	6
Spilneus Camlock DIN55029		D1-6"	D1-6"	D1-6"
Spilboring	mm	58	58	58
Langsvoeding	mm/O	0,031-1,7 (42)	0,031-1,7	0,031-1,7 (42)
Dwarsvoeding	mm/O	0,014-0,784	0,014-0,784	0,014-0,784 (42)
Draadsnijden metrisch	M	0,1-14 (41)	0,1-14	0,1-14 (41)
Draadsnijden duim	Gg/1"	1122 (41)	1122	1122 (41)
Trapeziumdraad	D.P.	4-112 (50)	4-112	4-112 (50)
Modulaire draad	M.P.	0,1-7 (34)	0,1-7	0,1-7 (54)
Rijweg beitelstelede	mm	125	125	125
Rijweg dwarsstelede	mm	285	285	285
Hoogte beitelhouder	mm	25x25	25x25	25x25
Konus losse kop	MK	4	4	4
Koers losse kop	mm	130	130	130
Gewicht	kg	1720,00	1977,00	2400,00
Afmetingen (l x b x h)	mm	2200x1245x1568	2750x1245x1568	3250x1245x1568
Prijs	€	16.890,00	18.120,00	19.240,00

COMPLEET UITGERUSTE PRECISIE LEI- EN VOEDINGSAS DRAAIBANK MET SIEMENS INVERTER VARIO AANDRIJVING EN DIGITALE POSITIEAANWIJZING DPA21 OP 3 ASSEN.

Troeven:

- Met **2 traps elektronisch regelbare** spijnsnelheden 30 - 550 / 160 - 3000 min-1
- Hoogwaardig gietijzeren onderstel
- Uiterst krachtige, onderhoudsvrije **motor van 5,5 kW**
- Grote doorlaat van 52 mm
- Gesloten koelvloeistofsysteem met koelpomp
- Ingebouwde LED machineverlichting in beetelafscherming
- Met digitale uitlezing op 3 assen gemonteerd
- 40 positie snelwissel beetelhouder SWH5-B met 1 vierkante beetelhouder

Geschiedt voor:

- Algemeen onderhoud en industrie, opleidingcentra en scholen, herstel van landbouwmachines

Kenmerken:

- Geharde en geslepen prismabed geleidingen.
- Met **toerentalbewaking volgens de machinerichtlijn**. EMV filter klasse 2 voor de inzet in verschillende gebieden
- Gegarandeerde rondloop nauwkeurigheid van de spilneus beter dan 0,015 mm
- Tandwielen en assen zijn gehard en geslepen, lopend in een oliebad met precisie lagers
- Centraal smeersysteem voor het bed.
- De elektrische routing loopt in een kabelgoot, elektrische uitrusting met Siemens componenten
- Sterk geribd prismabed uit grijsgietijzer, inductie gehard en precisie geslepen
- Geharde spilneus en gelagerd in na stelbare kegelkogellagers klasse P5 kwaliteit.
- Voorzien van druklager op de dwars, leispindel in twee sinterlagers
- Met **digitale uitlezing DPA21 op 3 assen gemonteerd**
 - Gebruiksvriendelijk membraan toetsenbord, spatwaterdicht, gesloten en glansvrij
 - Meegeliverde sensor voor de detectie van spindeltoerentallen
 - Zeer hoge arbeidsnauwkeurigheid, aanzienlijke vermindering productie tijd
 - Verminderde foutenpercentage, display: X, Y / Z0, Zas met 8 LED cijfers
- Met een **frequentieomvormer Sinamics G120D**:
 - Geïntegreerde functies, EMV klasse C2 volgens EN 61800-3
 - Veiligheidsintegratie, energiebesparing tot 20%
 - Geen remweerstand nodig
 - Consistente, gestandaardiseerde stekkerverbinding
 - Robuuste bouwvorm in vlakke uitvoering (IP65)
 - Terugkoppeling, lage terugkeer naar het netwerk
 - Directe omschakeling, vlugger remmen
 - Eenvoudige / vlugge diagnostische weergave via LED's.
 - Uitgebreide veiligheidsfuncties STO en SLS
 - STO – beveiliging uitschakel moment volgens EN61800-5
 - SLS – beveiliging begrensd snelheid volgens EN61800-5

Veiligheden:

- Aparte noodstop, aparte start en stopknop; nullastspanning; lage voltage 24V bedieningsknopen
- Toerentalbewaking volgens de machinerichtlijn. EMV filter klasse 2 voor de inzet in verschillende gebieden
- Microschakelaars in tandwielkast en klauwplaatafscherming
- Spatwand en spanenbak; grote beetelafscherming met verlichting
- Leispil afscherming; voetbediende noodstop rem

Standaard geleverd met:

- Reductiehuls MK6 - MK4, 2 vaste centers MK4, vaste bril, volg bril
- Wisselwielen set, bedieningsleutels, afnameprotocol
- Nederlandstalige handleiding, opschriften, CE - kenmerk, en CE-attest volgens Machine richtlijn 2006/42/CE, en EMC Richtlijn 2014/30/CE

Tip: wordt geleverd **zonder klauwplaten** vergeet deze niet bij te bestellen. Installatie, gebruiknaam en scholing door gekwalificeerde technici op aanvraag



Draaibank TH4210V optionele klauwplaat



Order nr.	713462060	
Orig. nr.	TH4210V 400V	
Spanning	V	3x400
Vermogen	kW	4.5
Vermogen motor koelpomp	W	100
Centerhoogte	mm	210
Centerafstand	mm	1000
Draaidiameter boven bed	mm	420
Draaidiameter boven slede	mm	250
Draaidiameter zonder bedbrug	mm	590
Draailengte in de bedbrug	mm	260
Bedbreedte	mm	250
Aantal snelheden	Traploos (2 traps)	
Spindeltoerental	min-1	30-550 / 160-3000
Spilkonus	MK	6
Spilneus Camlock DIN55029	D1-6"	
Spilboring	mm	52
Langsvoeding	mm/O	0.05-1.7 (17)
Dwarsvoeding	mm/O	0.025-0.85
Draadsnijden metrisch	M	0.2-1.4
Draadsnijden duim	Gg/1"	722
Trapeziumdraad	D.P.	8-44
Modulaire draad	M.P.	0.3-3.5
Rijweg beetelslede	mm	140
Rijweg dwarsslede	mm	230
Hoogte beetelhouder	mm	25x25
Konus losse kop	MK	4
Koers losse kop	mm	120
Gewicht	kg	1160,00
Afmetingen (l x b x h)	mm	2025x915x1615
Prijs	€	18.690,00

COMPLEET UITGERUSTE PRECISIE LEI- EN VOEDINGSAS DRAAIBANK MET SIEMENS INVERTER.

Capaciteiten:

- Centerhoogte: 230 mm
- Centerlengte: 1500 mm
- Spilboring: 80 mm

Troeven:

- Met **2 traps elektronisch regelbare spilsnelheden** 30 - 400 / 160 - 2000 min-1
- Hoogwaardig gietijzeren onderstel, **grote doorlaat van 80 mm**
- Uiterst krachtige, onderhoudsvrije **motor van 7,5 kW**
- Gesloten koelvloeistofsysteem met koelpomp
- Ingebouwde LED machineverlichting in beitelafscherming
- Met digitale uitlezing op 3 assen gemonteerd
- 40 positie snelwissel beitelhouder SWH5-B met 1 vierkante beitelhouder

Geschikt voor:

- Algemeen onderhoud en industrie, opleidingcentra en scholen

Kenmerken:

- Gegarandeerde rondloopnauwkeurigheid spilneus beter dan 0,015 mm
- Sterk geribd prismabed uit grijsgietijzer, inductie gehard en precisie geslepen
- Geharde spilneus en gelagerd in na stelbare kegelkogellagers klasse P5 kwaliteit
- Tandwielen / assen zijn gehard en geslepen, lopend in een oliebad
- Rechts / links lopend door middel van hendel aan de wagen
- Centraal smeersysteem voor het bed
- De elektrische routing loopt in een kabelgoot, elektrische componenten Siemens of Schneider
- Voorzien van druklager op de dwars, leispindel in twee sinterlagers
- Losse kop kan +/- 15 mm verplaatst worden voor het draaien van kegels, met snelklemming van de losse kop voor een nog betere klemming
- Met digitale uitlezing DPA21 op 3 assen gemonteerd
 - Gebruiksvriendelijk membraan toetsenbord, spatwaterdicht, glansvrij
 - Meegeleverde sensor voor de detectie van spindeltoerentallen
 - Zeer hoge arbeidsnauwkeurigheid, aanzienlijke vermindering productie tijd
 - Verminderde foutenpercentage, display: X, Y / Z0, Z-as met 8 LED cijfers
- Met een **frequentieomvormer Sinamics G120D**:
 - Geïntegreerde functies, EMV klasse C2 volgens EN 61800-3
 - Veiligheidsintegratie, energiebesparing tot 20%
 - Geen remweerstand nodig, consistente, gestandaardiseerde stekkerverbinding
 - Robuuste bouwvorm in vlakke uitvoering (IP65)
 - Terugkoppeling, lage terugkeer naar het netwerk
 - Directe omschakeling, vlugger remmen
 - Eenvoudige / vlugge diagnostische weergave via LED's.
 - Uitgebreide veiligheidsfuncties STO en SLS
 - STO – beveiliging uitschakel moment volgens EN61800-5
 - SLS – beveiliging begrensde snelheid volgens EN61800-5

Veiligheden:

- Aparte noodstop, aparte start en stopknop; nullastspanning; lage voltage 24V bedieningsknopen
- Toerentalbewaking volgens de machinerichtlijn. EMV filter klasse 2 voor de inzet in verschillende gebieden
- Microschakelaars in tandwielkast en klauwplaatafscherming
- Spatwand en spanenbak; grote beitelafscherming met verlichting
- Leispil afscherming; voetbediende noodstop rem

Standaard geleverd met:

- Reductiehuls MK6 - MK4, 2 vaste centers MK4, vaste bril, volg bril
- Draadsnijdklok, wisselwielen set, bedieningsleutels, afnameprotocol
- Nederlandstalige handleiding, opschriften, CE - kenmerk, en CE-attest volgens Machine richtlijn 2006/42/CE, en EMC Richtlijn 2014/30/CE

Tip: wordt geleverd **zonder klauwplaten** vergeet deze niet bij te bestellen. Installatie, ingebruikname en scholing door gekwalificeerde technici op aanvraag



Draaibank TH4615V optionele klauwplaat

INFO

24V DC Adapter

Siemens Vario

SWH

Order nr.		713462125
Orig. nr.		TH4615V
Spanning	V	3x400
Vermogen	kW	7,5
Vermogen motor koelpomp	W	100
Centerhoogte	mm	230
Centerafstand	mm	1500
Draaidiameter boven bed	mm	465
Draaidiameter boven slede	mm	270
Draaidiameter zonder bedbrug	mm	690
Draailengte in de bedbrug	mm	240
Bedbreedte	mm	300
Aantal snelheden		traploos (2 traps)
Spindeltoerental	min-1	30-400 / 160-2000
Spilkonus	MK	7
Spilneus Camlock DIN55029		D1-8"
Spilboring	mm	80
Langsvoeding	mm/O	0,031-1,7
Dwarsvoeding	mm/O	0,014-0,784
Draadsnijden metrisch	M	0,1-14
Draadsnijden duim	Gg/1"	1122
Trapeziumdraad	D.P.	4-112
Modulaire draad	M.P.	0,1-7
Rijweg beitel slede	mm	128
Rijweg dwars slede	mm	285
Hoogte beitelhouder	mm	25x25
Konus losse kop	MK	4
Koers losse kop	mm	130
Gewicht	kg	1980,00
Afmetingen (l x b x h)	mm	2750x1245x1568
Prijs	€	25.430,00

COMPLEET UITGERUSTE PRECISIE LEI- EN VOEDINGSAS DRAAIBANK EN DIGITALE POSITIEAANDUIDING DPA21 OP 3 ASSEN.

Capaciteiten:

- Centerhoogte: 280 mm
- Centerlengte: 1500 of 2000 of 3000 mm
- Spilboring: 80 mm

Troeven:

- Met **hoogwaardig gietijzeren onderstel**
- Uiterst krachtige, onderhoudsvrije motor van 7,5 kW
- Met een **grote doorlaat van 80 mm**, Camlock DIN ISO 702-2 Nr. 8
- Gesloten koelvloeistofsysteem met koelpomp
- Uitneembare bedbrug voor het draaien van grotere diameters
- Ingebouwde LED machineverlichting in betelafscherming
- Met **digitale uitlezing op 3 assen gemonteerd**
- 40 positie snelwissel beetelhouder SWH7-C met 1 vierkante beetelhouder

Geslacht voor:

- Voor vlakdraaien, langs- en dwarsdraaien, afsteken, kegeldraaien en draadsnijden
- Algemeen onderhoud; opleidingscentra en scholen, herstel van landbouwmachines

Kenmerken:

- Gegarandeerde rondloopnauwkeurigheid van de spilneus beter dan 0,015 mm
- Sterk geribd prismabed uit grijsgietijzer, inductie gehard en precisie geslepen
- Geharde spilneus en gelagerd in na stelbare kegelkogellagers klasse P5 kwaliteit.
- Alle metrische en inch draadsnij mogelijkheden in bereik van 0,2 tot 14 mm/omw. en van 112 tot 2 gangen per inch, kunnen gesneden worden zonder het omwisselen van tandwielen door middel van de schakelhendels
- Tandwielen en assen zijn gehard en geslepen, lopend in een oliebad met precisie lagers
- Rechts / links lopend door middel van hendel aan de wagen, centraal smeersysteem voor het bed
- De elektrische routing loopt in een kabelgoot, dus geen loshangende kabels in de koelvloeistof, alsook een mooie geleidingen van de elektrische kabels van de wagen, elektrische componenten Siemens of Schneider
- Alle geleidingen door spieën na stelbaar
- Voorzien van druklager op de dwars (voor het opnemen van axiale krachten)
- Leispindel in twee sinterlagers (glijlagers met olie, die geen smering meer vereisen)
- Hoge en precieze afwerkingsgraad
- Losse kop kan +/- 15 mm verplaatst worden voor het draaien van kegels, met snelklemming van de losse kop voor een nog betere klemming
- Met digitale uitlezing DPA21 op 3 assen gemonteerd
 - Gebruiksvriendelijk membraan toetsenbord, spatwaterdicht, gesloten en glansvrij
 - Meegeleverde sensor voor de detectie van spindeltoerentallen
 - Zeer hoge arbeidsnauwkeurigheid
 - Aanzienlijke vermindering van de productie tijd
 - Verminderde foutenpercentage
 - Display: X, Y / ZO, Z-as met 8 LED cijfers (eerste cijferteken)

Veiligheden:

- Aparte noodstop, aparte start en stopknop
- Nullastspanning; lage voltage 24V bedieningsknoppen
- Microschakelaars in tandwielkast en klauwplaatafscherming
- Spatwand en spanenbak, grote beetelafscherming met verlichting
- Leispil afscherming; voetbediende noodstop rem

Standaard geleverd met:

- Reductiehuls MK7 - MK5, 2 vaste centers MK5, vaste bril max ø 165 mm,
- Volg bril max. 95 mm, draadsnijblok, wisselwielen set, bedieningsleutels
- Nederlandstalige handleiding, opschriften, CE - kenmerk, en CE-attest volgens Machine richtlijn 2006/42/CE, en EMC Richtlijn 2014/30/CE.

Tip: wordt geleverd **zonder klauwplaten** vergeet deze niet bij te bestellen. Installatie, ingebruikname en scholing door gekwalificeerde technici op aanvraag



Draaibank TH5615D optionele klauwplaat



Order nr.		713462160	713462170	713462180
Orig. nr.		TH5615D	TH5620D	TH5630D
Spanning	V	3x400	3x400	3x400
Vermogen	kW	7,5	7,5	7,5
Vermogen motor koelpomp	W	100	100	100
Centerhoogte	mm	280	280	280
Centerafstand	mm	1500	2000	3000
Draaidiameter boven bed	mm	560	560	560
Draaidiameter boven slede	mm	355	355	355
Draaidiameter zonder bedbrug	mm	790	790	790
Draailengte in de bedbrug	mm	270	270	270
Bedbreedte	mm	350	350	350
Aantal snelheden		12	12	12
Spindeltoerental	min-1	25-1600	25-1600	25-1600
Spilkonus	MK	7	7	7
Spilneus Camlock DIN55029		D1-8"	D1-8"	D1-8"
Spilboring	mm	80	80	80
Langsvoeding	mm/O	0,059-1,646 (35)	0,059-1,646 (35)	0,059-1,646 (35)
Dwarsvoeding	mm/O	0,020-0,573 (35)	0,020-0,573 (35)	0,020-0,573 (35)
Draadsnijden metrisch	M	0,2-14 (47)	0,2-14 (47)	0,2-14 (47)
Draadsnijden duim	Gg/1"	1122 (60)	1122 (60)	1122 (60)
Trapeziumdraad	D.P.	4-112 (50)	4-112 (50)	4-112 (50)
Modulaire draad	M.P.	0,1-7 (34)	0,1-7 (34)	0,1-7 (34)
Rijweg beetelslede	mm	130	130	130
Rijweg dwarslede	mm	316	316	316
Hoogte beetelhouder	mm	32x32	32x32	32x32
Konus losse kop	MK	5	5	5
Koers losse kop	mm	180	180	180
Gewicht	kg	2302,00	2720,00	3000,00
Afmetingen (l x b x h)	mm	2840x1150x1460	3340x1150x1460	4340x1150x1460
Prijs	€	20.380,00	22.650,00	25.940,00

COMPLEET UITGERUSTE PRECISIE LEI- EN VOEDINGSAS DRAAIBANK MET SIEMENS INVERTER.

Capaciteiten:

- Centerhoogte: 280 mm
- Centerlengte: 2000 mm
- Spilboring: 105 mm

Troeven:

- Met **2 traps elektronisch regelbare spilsnelheden** 25 - 200 / 200 - 1600 min-1
- Hoogwaardig gietijzeren onderstel, **grote doorlaat van 105 mm**
- Uiterst krachtige, onderhoudsvrije **motor van 7,5 kW**
- Gesloten koelvloeistofsysteem met koelpomp
- Ingebouwde LED machineverlichting in beetelafscherming
- Met digitale uitlezing op 3 assen gemonteerd
- 40 positie snelwissel beetelhouder SWH7-c met 1 vierkante beetelhouder

Geschikt voor:

- Algemeen onderhoud en industrie, opleidingcentra en scholen

Kenmerken:

- Gegarandeerde rondloopnauwkeurigheid spilneus beter dan 0,015 mm
- Sterk geribd prismabed uit grijsgietijzer, inductie gehard en precisie geslepen
- Geharde spilneus en gelagerd in na stelbare kegelkogellagers klasse P5 kwaliteit
- Tandwielen / assen zijn gehard en geslepen, lopend in een oliebad
- Rechts / links lopend door middel van hendel aan de wagen
- Centraal smeersysteem voor het bed
- De elektrische routing loopt in een kabelgoot, elektrische componenten Siemens of Schneider
- Voorzien van druklager op de dwars, leispindel in twee sinterlagers
- Losse kop kan + 15 mm verplaatst worden voor het draaien van kegels, met snelklemming van de losse kop voor een nog betere klemming
- Met digitale uitlezing DPA21 op 3 assen gemonteerd
 - Gebruiksvriendelijk membraan toetsenbord, spatwaterdicht, glansvrij
 - Meegeleverde sensor voor de detectie van spindeltoerentallen
 - Zeer hoge arbeidsnauwkeurigheid, aanzienlijke vermindering productie tijd
 - Verminderde foutenpercentage, display: X, Y / Z0, Zas met 8 LED cijfers
- Met een **frequentieomvormer Sinamics G120D**:
 - Geïntegreerde functies, EMV klasse C2 volgens EN 61800-3
 - Veiligheidsintegratie, energiebesparing tot 20%
 - Geen remweerstand nodig, consistente, gestandaardiseerde stekerverbinding
 - Robuuste bouwvorm in vlakke uitvoering (IP65)
 - Terugkoppeling, lage terugkeer naar het netwerk
 - Directe omschakeling, vlugger remmen
 - Eenvoudige / vlugge diagnostische weergave via LED's.
 - Uitgebreide veiligheidsfuncties STO en SLS
 - STO – beveiliging uitschakel moment volgens EN61800-5
 - SLS – beveiliging begrensd snelheid volgens EN61800-5

Veiligheden:

- Aparte noodstop, aparte start en stopknop; nullastspanning; lage voltage 24V bedieningsknopen
- Toerentalbewaking volgens de machinerichtlijn. EMV filter klasse 2 voor de inzet in verschillende gebieden
- Microschakelaars in tandwielkast en klauwplatafscherming
- Spatwand en spanenbak; grote beetelafscherming met verlichting
- Leispil afscherming; voetbediende noodstop rem

Standaard geleverd met:

- Reductiehuls MK7 - MK5, 2 vaste centers MK5, vaste bril, volg bril
- Draadsnijblok, wisselwielen set, bedieningsleutels, afnameprotocol
- Nederlandstalige handleiding, opschriften, CE - kenmerk, en CE-attest volgens Machine richtlijn 2006/42/CE, en EMC Richtlijn 2014/30/CE

Tip: wordt geleverd **zonder klauwplaten** vergeet deze niet bij te bestellen. Installatie, ingebruikname en scholing door gekwalificeerde technici op aanvraag



Draaibank TH5620V optionele klauwplaat

INFO

24V DC Adapter

Siemens Vario

SWH

Order nr.		713462175
Orig. nr.		TH5620V
Spanning	V	3x400
Vermogen	kW	7.5
Centerhoogte	mm	280
Centerafstand	mm	2000
Draaidiameter boven bed	mm	560
Draaidiameter boven slede	mm	355
Draaidiameter zonder bedbrug	mm	785
Draailengte in de bedbrug	mm	150
Bedbreedte	mm	350
Aantal snelheden		2-traps, variabel
Spindeltoerental	min-1	25-1600
Spilneus Camlock DIN55029		8
Spilboring	mm	105
Langsvoeding	mm/O	0.059 - 1.646
Dwarsvoeding	mm/O	0.020 - 0.573
Draadsnijden metrisch	M	0.2 - 14
Draadsnijden duim	Gg/1"	112 - 2
Trapeziumdraad	D.P.	112 - 4
Modulaire draad	M.P.	0.1 - 7
Rijweg beetelslede	mm	130
Rijweg dwarslede	mm	310
Hoogte beetelhouder	mm	25 x 25
Konus losse kop	MK	5
Koers losse kop	mm	180
Gewicht	kg	2720,00
Afmetingen (l x b x h)	mm	3340x1150x1460
Prijs	€	31.340,00

COMPLEET UITGERUSTE, ZWARE LEI- EN VOEDINGSAS DRAAIBANK, MET GROTE SPILDOORLAAT Ø105 MM.

Capaciteiten:

- Centerhoogte: 330 mm
- Centerlengte: 2000 of 3000 mm
- Spilboring: 105 mm

Troeven:

- Met **hoogwaardig gietijzeren onderstel**
- Uiterst krachtige, onderhoudsvrije motor van 9 kW
- Met **een grote doorlaat van 105 mm**, Camlock DIN ISO 7022 Nr. 8
- Automatische ijlgang langvoeding 550 Watt
- Gesloten koelvloeistofsysteem met koelpomp
- Met **digitale uitlezing op 3 assen gemonteerd**
- 40 positie snelwissel beitelhoeder SWH9-D met 1 vierkante beitelhoeder

Geslacht voor:

- Vlakdraaien, langs- en dwarsdraaien, afsteken, kegeldraaien en draadsnijden
- Algemeen onderhoud, opleidingcentra en scholen, herstel van landbouwmachines

Kenmerken:

- Draaglast tussen de centers bedraagt 1,4 ton (2 m) en 2 ton (3 m)
- Gegarandeerde rondlooppauwkeurigheid van de spilneus beter dan 0,015 mm
- Sterk geribd prismabed uit grijsgietijzer, inductie gehard en precisie geslepen
- Geharde spilneus en gelagerd in na stelbare kegelkogellagers klasse P5 kwaliteit.
- Alle metrische en inch draadsnij mogelijkheden in bereik van 0,45 tot 120 mm/omw. en van 80 tot 7/16 gangen per inch, kunnen gesneden worden zonder het omwisselen van tandwielen door middel van de schakelhendels.
- Tandwielen en assen zijn gehard en geslepen, lopend in een oliebad met precisie lagers
- Rechts / links lopend door middel van hendel aan de wagen, centraal smeersysteem voor het bed
- De elektrische routing loopt in een kabelgoot, dus geen loshangende kabels in de koelvloeistof, alsook een mooie geleidingen van de elektrische kabels van de wagen, elektrische componenten van Siemens of Schneider
- Alle geleidingen door spieën nastelbaar
- Voorzien van druklager op de dwars (voor het opnemen van axiale krachten)
- Leispijndel in twee sinterlagers (glijlagers met olie, die geen smering meer vereisen)
- Hoge en precieze afwerkingsgraad
- Losse kop kan +/- 13 mm verplaatst worden voor het draaien van kegels, met snelle klemming van de losse kop voor een nog betere klemming
- Met digitale uitlezing DPA21 met 3 glaslinialen gemonteerd
 - Gebruiksvriendelijk membraan toetsenbord, spatwaterdicht, gesloten en glansvrij
 - Zeer hoge arbeidsnauwkeurigheid
 - Aanzienlijke vermindering van de productie tijd
 - Verminderde foutenpercentage

Veiligheden:

- Aparte noodstop, aparte start en stopknop, nullastspanning, lage voltage 24V bedieningsknopen
- Microschakelaars in tandwielkast en klauwplaatafscherming
- Spatwand en spanenbak; grote beitelaafscherming; leispil afscherming; voetbediende noodstop rem

Standaard geleverd met:

- Reductiehuls MK7 - MK5, 2 vaste centers MK5, vaste bril doorlaat max 150 mm
- Volg bril doorlaat van max 130 mm, wisselwielen set, bedieningsleutels
- Nederlandstalige handleiding, opschriften, CE - kenmerk, en CE-attest volgens Machine richtlijn 2006/42/CE, en EMC Richtlijn 2014/30/CE

Tip: Vergeet uw klauwplaten niet bij te bestellen. Installatie, ingebruikname en scholing door gekwalificeerde technici op aanvraag.



Draaibank TH6620D



Order nr.		713462210	713462220
Orig. nr.		TH6620D	TH6630D
Spanning	V	3x400	3x400
Vermogen	kW	9	9
Vermogen motor koelpomp	W	150	150
Centerhoogte	mm	330	330
Centerafstand	mm	2050	3050
Draaidiameter boven bed	mm	660	660
Draaidiameter boven slede	mm	440	440
Draaidiameter zonder bedbrug	mm	900	900
Draailengte in de bedbrug	mm	250	250
Bedbreedte	mm	400	400
Aantal snelheden		16	16
Spindeltoerental	min-1	25-1600	25-1600
Spilneus Camlock DIN55029		D1-8"	D1-8"
Spilboring	mm	105	105
Langvoeding	mm/O	0,044 - 1,48 (25)	0,044 - 1,48 (25)
Dwarsvoeding	mm/O	0,022 - 0,74 (25)	0,022 - 0,74 (25)
Draadsnijden metrisch	M	0,45 - 120 (54)	0,45 - 120 (54)
Draadsnijden duim	Gg/1"	80 - 7/16 (60)	80 - 7/16 (60)
Trapeziumdraad	D.P.	7/8 - 160 (42)	7/8 - 160 (42)
Modulaire draad	M.P.	0,25 - 60 (46)	0,25 - 60 (46)
Rijweg beitelslede	mm	230	230
Rijweg dwarslede	mm	368	368
Hoogte beitelhoeder	mm	25	25
Konus losse kop	MK	5	5
Konus vaste kop	mm	235	235
Gewicht	kg	3345,00	3710,00
Afmetingen (l x b x h)	mm	3650x1230x1595	4650x1230x1751
Prijs	€	30.140,00	33.880,00

COMPLEET UITGERUSTE, ZWARE LEI- EN VOEDINGSAS DRAAIBANK, MET GROTE SPILDOORLAAT Ø105 MM.

Capaciteiten:

- Centerhoogte: 400 mm
- Centerlengte: 2000 of 3000 mm
- Spilboring: 105 mm

Troeven:

- Met **hoogwaardig gietijzeren onderstel**
- Uiterst krachtige, onderhoudsvrije **motor van 11 kW**
- Grote doorlaat van 105 mm, Camlock DIN ISO 702:2 Nr. 8
- Met **een automatische ijlgang langvoeding 550 Watt**
- Gesloten koelvloeistofsysteem met koelpomp
- Met **digitale uitlezing op 3 assen gemonteerd**
- 40 positie snelwissel beitelhouder SWH9-D met 1 vierkante beitelhouder

Geschikt voor:

- Vlakdraaien, langs- en dwarsdraaien, afsteken, kegeldraaien en draadsnijden
- Algemeen onderhoud, opleidingscentra en scholen, herstel van landbouwmachines

Kenmerken:

- Draaglast tussen de centers bedraagt 1,4 ton (2 m) en 2 ton (3 m)
- Gegarandeerde rondlooptrouwkeurigheid van de spilneus beter dan 0,015 mm
- Sterk geribd prismabed uit grijsgietijzer, inductie gehard en precisie geslepen
- Geharde spilneus en gelagerd in na stelbare kegelkogellagers klasse P5 kwaliteit.
- Alle metrische en inch draadsnij mogelijkheden in bereik van 0,45 tot 120 mm/omw. en van 80 tot 7/16 gangen per inch, kunnen gesneden worden zonder het omwisselen van tandwielen door middel van de schakelhendels.
- Tandwielen en assen zijn gehard en geslepen, lopend in een oliebad met precisie lagers
- Rechts / links lopend door middel van hendel aan de wagen, centraal smeersysteem voor het bed
- De elektrische routing loopt in een kabelgoot, dus geen loshangende kabels in de koelvloeistof, alsook een mooie geleidingen van de elektrische kabels van de wagen, elektrische componenten van Siemens of Schneider
- Alle geleidingen door spieën nastelbaar
- Voorzien van druklager op de dwars (voor het opnemen van axiale krachten)
- Leispindel in twee sinterlagers (glijlagers met olie, die geen smering meer vereisen)
- Losse kop kan + 13 mm verplaatst worden voor het draaien van kegels, met snelklemming van de losse kop voor een nog betere klemming
- Met digitale uitlezing DPA21 met 3 glaslinialen gemonteerd
 - Gebruiksvriendelijk membraan toetsenbord, spatwaterdicht, gesloten en glansvrij
 - Zeer hoge arbeidsnauwkeurigheid
 - Aanzienlijke vermindering van de productie tijd
 - Verminderde foutenpercentages

Veiligheden:

- Aparte noodstop, aparte start en stopknop, nullastspanning, lage voltage 24V bedieningsknopen
- Microschakelaars in tandwielkast en klauwplaatbescherming
- Spatwand en spanenbak; grote beitelafscherming; leispil afscherming; voetbediende noodstop rem

Standaard geleverd met:

- Reductiehuls MK7 - MK5, 2 vaste centers MK5, vaste bril doorlaat max 150 mm
- Volg bril doorlaat max 130 mm, wisselwielen set, bedienings sleutels, afnameprotocol
- Nederlandstalige handleiding, opschriften, CE - kenmerk, en CE-attest volgens Machine richtlijn 2006/42/CE, en EMC Richtlijn 2014/30/CE

Tip: Vergeet uw klauwplaten niet bij te bestellen. Installatie, ingebruikname en scholing door gekwalificeerde technici op aanvraag .



Draaibank TH8820D

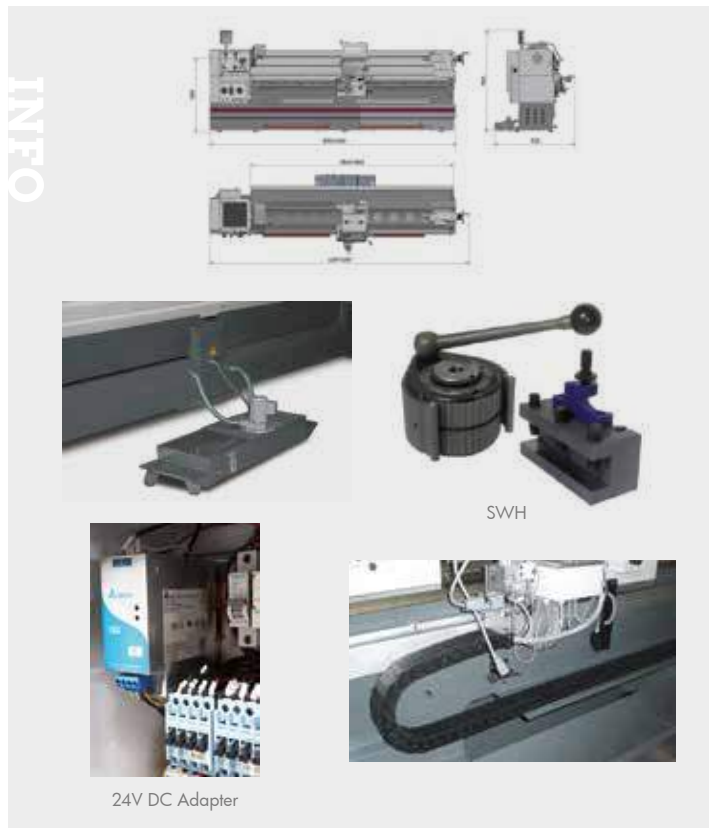

INFO

SWH

24V DC Adapter

Order nr.		713462230	713462240
Orig. nr.		TH8020D	TH8030D
Spanning	V	3x400	3x400
Vermogen	kW	11	11
Vermogen motor koelpomp	W	150	150
Centerhoogte	mm	400	400
Centerafstand	mm	2050	3050
Draaidiameter boven bed	mm	800	800
Draaidiameter boven slede	mm	570	570
Draaidiameter zonder bedbrug	mm	1035	1035
Draailengte in de bedbrug	mm	250	250
Bedbreedte	mm	400	400
Aantal snelheden		16	16
Spindeltoerental	min-1	25-1600	25-1600
Spilkonus	MK	7	7
Spilneus Camlock DIN55029		D1-8"	D1-8"
Spilboring	mm	105	105
Langvoeding	mm/O	0,044 - 1,48 (25)	0,044 - 1,48 (25)
Dwarsvoeding	mm/O	0,022 - 0,74 (25)	0,022 - 0,74 (25)
Draadsnijden metrisch	M	0,45 - 120 (54)	0,45 - 120 (54)
Draadsnijden duim	Gg/1"	80 - 7/16 (60)	80 - 7/16 (60)
Trapeziumdraad	D.P.	7/8 - 160 (42)	7/8 - 160 (42)
Modulaire draad	M.P.	0,25 - 60 (46)	0,25 - 60 (46)
Rijweg beitel slede	mm	230	230
Rijweg dwars slede	mm	368	368
Hoogte beitelhouder	mm	32	25
Konus losse kop	MK	5	5
Koers losse kop	mm	235	235
Gewicht	kg	3455,00	3820,00
Afmetingen (l x b x h)	mm	3740x1230x1595	4707x1230x1595
Prijs	€	35.750,00	37.160,00

PRECISIE LEI- EN VOEDINGSAS DRAAIBANK MET DIGITALE AFLEZING DP700 OP 3 ASSEN.

Capaciteiten:

- Centerhoogte: 220 mm
- Centerlengte: 1400 mm
- Spilboring 52 mm

Troeven:

- Machinebed en onderstel uit sterk geribd speciaal gietijzer
- Uiterst krachtige onderhoudsvrije motor **van 5,5 kW**
- Elektronische rem op de hoofdspindel
- Digitale positieaanduiding DP700 op 3 assen
- Snelwisselende beitelhoeder SWH5-B

Geschikt voor:

- Industrie, onderhoudsdiensten, scheepsbouw

Kenmerken:

- Hoge vastheid van de spindelbehuizing door sterk geribd 25 GG gietijzer, over precisie kogellagers
- Geharde en geslepen dwarsspindel garandeert een hoge nauwkeurigheid en haalbaarheid
- Door een hoge spananafname tijdens de schraapbewerking, kunnen de fijnste oppervlakten geproduceerd worden en de geringste toleranties verkregen worden
- Heel groot bereik van draad snijden en voedingen, **zonder het wisselen van tandwielen in de tandwielkast**
- Geharde en gepolijste precisie prismabed geleidingen
- Hoogwaardig gietijzeren onderstel uit één stuk vervaardigd
- Met **gecentraliseerde, elektrische bedieningselementen:**
 - Drukknop voor spoed deactivatie
 - Aandrijving voedingsspindel
 - Machineverlichting
 - Activatie koelpomp
- De elektrische routing loopt in een kabelgoot, dus geen loshangende kabels in de koelvloeistof, alsook een mooie geleidingen van de elektrische kabels van de wagen
- Externe koelpomp met spanenfilter met stalen tank, volgens normeringen, om eenvoudig te kunnen reinigen
- Tandwielen en assen zijn gehard en geslepen, lopend in een oliebad met precisie lagers
- Centraal smeersysteem voor het bed.
- Degelijke LED machineverlichting over het ganse bed
- Groot gedimensioneerde spatwand met geleidende beitelafscherming
- Met **digitale positieaanduiding DP700**, IP67 codeereenheden kunnen onder de hardste omstandigheden met de hoogste nauwkeurigheden ingezet worden

Veiligheden:

- Aparte noodstop, motorbeveiliging en vergrendelbare hoofdschakelaar
- Groot gedimensioneerde spatwand met geleidende beitelafscherming
- Met **metalen afscherming van de leispil en moerwijs**
- Voetrem en elektronische rem op de hoofdspindel
- Elektronisch uitschakelen van de voeding van de Z as
- Klauwplaat afscherming met microscharakelaars
- Handwielen en richtingsscharakelaars getest volgens EN23125
- Schakelhendels getest volgens levenscyclus EN ISO 13849
- Nullastspanning; lage voltage 24V bedieningsknopen
- Eenvoudig te verwijderen achterpaneel voor onderhoudsdoeleinden

Standaard geleverd met :

- Klauwplaat 3 bekken, rechtstreeks koppeling ø 200 mm, Camlock 6, snelwisselende beitelhouder SWH5-B, reductiehuls MK6 naar MK5, 1 vaste center lang MK5, 1 vaste center kort MK3, bedieningsleutels, gevuld met hoogwaardige tandwielolie
- Nederlandstalige handleiding, opschriften, CE - kenmerk, en CE-attest volgens Machine richtlijn 2006/42/CE, en EMC Richtlijn 2014/30/CE

Tip: Vaste bril en volg bril zijn niet inbegrepen. Installatie, ingebruikname en scholing door gekwalificeerde technici op aanvraag

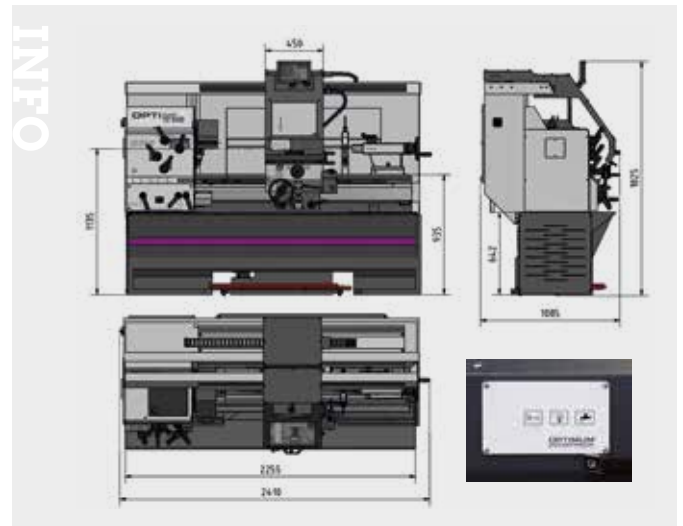

Order nr.		713432420
Orig. nr.		TX4414 400V
Spanning	V	3x400
Vermogen	kW	5.5
Vermogen motor koelpomp	W	100
Centerhoogte	mm	220
Centerafstand	mm	1280
Draaidiameter boven bed	mm	440
Draaidiameter boven slede	mm	250
Bedbreedte	mm	300
Aantal snelheden		12
Spindeltoerental	min-1	40-2200
Spilkonus	MK	6
Spilneus Camlock DIN55029		D1-6"
Spilboring	mm	52
Langsvoeding	mm/O	0.05-0.752 (44)
Dwarsvoeding	mm/O	0.02-0.376 (44)
Draadsnijden metrisch	M	0.5-7.5 (44)
Draadsnijden duim	Gg/1"	60-4 (44)
Trapeziumdraad	D.P.	120-8 (44)
Modulaire draad	M.P.	0.25-3.75 (44)
Rijweg beitelstelede	mm	153
Rijweg dwarstelede	mm	290
Hoogte beitelhouder	mm	25x25
Konus losse kop	MK	4 (ø 58)
Koers losse kop	mm	180
Gewicht	kg	1630,00
Afmetingen (l x b x h)	mm	2300x1100x1750
Prijs	€	19.240,00

PRECISIE LEI- EN VOEDINGSAS DRAAIBANK MET DIGITALE AFLEZING DP700 OP 3 ASSEN.

Troeven:

- Machinebed en onderstel uit sterk geribd speciaal gietijzer
- Uiterst krachtige onderhoudsvrije motor van 5,5 kW of 7,5 kW
- Grote **doorlaat van 80 of 105 mm**
- Elektronische rem op de hoofdspindel
- Digitale positieaanduiding DP700 op 3 assen
- Snelwisselende beitelhoeder SWH7-C met 1 vierkante beitelhoeder

Geschiedt voor:

- Industrie, onderhoudsdiensten, scheepsbouw

Kenmerken:

- Hoge vastheid van de spindelbehuizing door sterk geribd 25 GG gietijzer
- Geharde en geslepen dwarsspindel garandeert een hoge nauwkeurigheid en haalbaarheid
- Door een hoge spananafname tijdens de schraapbewerking, kunnen de fijnste oppervlakten geproduceerd worden en de geringste toleranties verkregen worden
- Heel groot bereik van draad snijden en voedingen, **zonder het wisselen van tandwielen in de tandwielkast**
- Geharde en gepolijste precisie prismabed geleidingen
- Hoogwaardig gietijzeren onderstel uit één stuk vervaardigd
- Perfect lopende hoofdspindel over precisie kogellagers
- Met **gecentraliseerde, elektrische bedieningselementen**:
 - Drukknop voor spoed deactivatie
 - Aandrijving voedingsspindel
 - Ijlgang op X en Z as
 - Machineverlichting
 - Activatie koelpomp
- De elektrische routing loopt in een kabelgoot, dus geen loshangende kabels in de koelvloeistof, alsook een mooie geleidingen van de elektrische kabels van de wagen
- Externe koelpomp met spanenfilter met stalen tank, volgens normeringen, om eenvoudig te kunnen reinigen
- Tandwielen en assen zijn gehard en geslepen, lopend in een oliebad met precisie lagers
- Centraal smeersysteem voor het bed.
- Degelijke LED machineverlichting over het ganse bed
- Groot gedimensioneerde spatwand met geleidende beitelafscherming
- **Met digitale positieaanduiding DP700**, IP67 codeereenheden kunnen onder de hardste omstandigheden met de hoogste nauwkeurigheden ingezet worden

Veiligheden:

- Aparte noodstop, motorbeveiliging en vergrendelbare hoofdschakelaar
- Groot gedimensioneerde spatwand met geleidende beitelafscherming
- Met **metalen afscherming van de leispil en moerwijs**
- Voetrem
- Elektronische rem op de hoofdspindel
- Elektronisch uitschakelen van de voeding van de Z as
- Klauwplaat afscherming met microschakelaar
- Handwielen en richtingsschakelaars getest volgens EN23125
- Schakelhendels getest volgens levenscyclus EN ISO 13849
- Nullastspanning; lage voltage 24V bedieningsknopen
- Eenvoudig te verwijderen achterpaneel voor onderhoudsdoeleinden

Standaard geleverd met :

- Klauwplaat 3 bekken, rechtstreeks koppeling ø 315 mm, Camlock 8, snelwisselende beitelhoeder, reductiehuls, 1 vaste center lang MK5, 1 vaste center kort MK5, bedieningsleutels, gevuld met hoogwaardige tandwielolie
- Nederlandstalige handleiding, opschriften, CE - kenmerk, en CE-attest volgens Machine richtlijn 2006/42/CE, en EMC Richtlijn 2014/30/CE

Tip: vaste bril en volg bril zijn niet inbegrepen. Installatie, ingebruikname en scholing door gekwalificeerde technici op aanvraag



INFO

Hoe kies ik de geschikte metaaldraaibank?

Surf naar
www.vynckier.biz/metaaldraaibanken

<https://www.vynckier.biz/metaaldraaibanken>

De verschillende draaibanken

1. Hoe kies ik een draaibank?
2. Het voordeel van versnelde bestelling.
3. De werke van digitale aflezing.
4. Kies uw draaibank...

De verschillende metaaldraaibanken

- Conventionele draaibanken: mechanische met manuele bediening. Deze draaibanken worden niet gevoerd met de zeer perfecte productiesnelheid door de verschillende koppelingen, te zij zij met zeer geschikt de versnelde aandrijving.
- Snelwisselende draaibanken: deze draaibanken zijn computergeleid, naar ze kunnen ook werken als conventionele draaibanken. Het programmeren van een draad- of draadbank is heel eenvoudig door de CNC draaibanken.
- **CNC draaibanken**: draaibanken met een CNC-aflezing zijn volledig computer gebed. Het voor- en na- de zeer snelle reactie op de wijzigingen.

INFO

Order nr.		713432440	713432460
Orig. nr.		TX5216 400V	TX6222 400V
Spanning	V	3x400	3x400
Vermogen	kW	5.5	7.5
Vermogen motor koelpomp	W	100	100
Centerhoogte	mm	260	310
Centerafstand	mm	1600	2220
Draaidiameter boven bed	mm	520	620
Draaidiameter boven slede	mm	324	424
Bedbreedte	mm	280	350
Aantal snelheden		12	12
Spindeltoerental	min-1	30-1500	40-1650
Spilneus Camlock DIN55029		D1-8"	D1-8"
Spilboring	mm	80	105
Langsvoeding	mm/O	0.05-1.5 (55)	0.05-1.5 (55)
Dwarsvoeding	mm/O	0.025-0.75 (55)	0.025-0.75 (55)
Draadsnijden metrisch	M	0.5-15 (55)	0.5-15 (55)
Draadsnijden duim	Gg/1"	60-2 (55)	60-2 (55)
Trapeziumdraad	D.P.	7/8-160 (42)	7/8-160 (42)
Modulaire draad	M.P.	0.25-7.5 (55)	0.25-7.5 (55)
Rijweg beitel slede	mm	170	170
Rijweg dwarsslede	mm	350	350
Hoogte beitelhouder	mm	25x25	25x25
Konus losse kop	MK	5 (ø72)	5
Koers losse kop	mm	180 (ø72)	180 (ø72)
Gewicht	kg	2550,00	2800,00
Afmetingen (l x b x h)	mm	3000x1195x1860	3600x1195x1860
Prijs	€	30.080,00	35.880,00



ACCESSOIRES DRAAIBANKEN

× Aanbevolen

× Aanbevolen onder voorwaarden

	Ondernummer	TU 1503V	TU 2004V	TU 2304/V	TU 2406/V	TU 2506/V	TU 2807/V	TU 3008/G/V	TH 3309/V	TH 3610	TH 4010/V	TH 4210-4215	TM 4010	TZ 4/ TZ4V	TH 4610-4620	TH 4615V	TH 5615-5630	TH 5620V	TX 52.16	TX 6222	TH 6620/6630	TH 8020/8030	
		Nr. 4 Nr. 4 Nr. 5 Nr. 5 Nr. 6 Nr. 5 Nr. 5 Nr. 6 Nr. 8 Nr. 8 Nr. 8 Nr. 8 Nr. 8 Nr. 8 Nr. 8 Nr. 8 Nr. 8 Nr. 8 Nr. 8 Nr. 8																					
Spindelopname Camlock																							
Spindel konus		MK 1	MK 3	MK 3	MK 3	MK 4	MK 4	MK 5	MK 5	MK 6	MK 6	MK 6	MK 6	MK 6	MK 6	MK 7	MK 7	Ø 113 mm	MK 7	Ø 113 mm	Ø 113 mm	Ø 113 mm	
Vlakplaat	Ø 170 mm	713440295	×																				
	Ø 240 mm	713441352		×		×																	
	Ø 240 mm	713440552			×																		
	Ø 265 mm	713441452		×			×																
	Ø 300 mm Nr. 4	713442976							×														
	Ø 320 mm A2-5	713442979												×									
	Ø 330 mm Nr. 5	713442978								×	×			×									
	Ø 350 mm Nr. 6	713442980										×											
	Ø 450 mm Nr. 8	713442982															×	×	×	×	×	×	
Opspanflens	Ø 160 mm Nr. 4	713441512							×														
	Ø 200 mm Nr. 4	713441513							×														
	Ø 200 mm Nr. 5	713441514								×	×												
	Ø 200 mm Nr. 6	713444012											×	×	×								
	Ø 250 mm Nr. 6	713444013										×	×										
	Ø 315 mm Nr. 8	713444041															×	×	×	×	×	×	
Opspanflens	Ø 100 mm zyl.	713440312	×																				
	Ø 125 mm zyl.	713440313		×																			
	Ø 125 mm zyl.	713440511			×																		
	Ø 125 mm kurz	713441312				×	×																
	Ø 160 mm kurz	713441413					×																
Spantangenklauwplaat	ER16	713440281	×																				
	ER25	713440305																					
	ER25	713440505		×	×																		
	ER25	713441305				×	×																
	ER32	713441306				×	×																
	ER32	713440506			×																		
Spantangenklauwplaat	5C - Nr. 4	713441554						×	×														
	5C - Nr. 5	713441555								×	×												
	5C - Nr. 6	713441556										×	×										
	5C - Nr. 8	713441558														×	×	×	×	×	×	×	
Meedraaiend centerpunt	MK 1	713440700	×																				
	MK 2	790007216		×		×	×	×															
	MK 3	790004697						×	×	×	×			×									
	MK 4	790004698										×	×		×	×							
	MK 5	790007214															×	×	×	×	×	×	
Meedraaiend center met wisselpunten	MK 2	713440732		×	×		×	×															
	MK 3	713440733						×	×	×	×			×									
	MK 4	713440734										×	×		×	×							
Spantangenset	5C	713441509							×	×	×	×		×	×		×						
	ER 16	713440282	×																				
	ER 25	713441109		×	×	×	×	×															
	ER 32	713441122		×	×	×	×	×															
Trildempers	SE 1	713381012	×	×	×	×	×	×						×									
	SE 2	713381016						×	×	×	×	×											
	SE 3	713381018														×	×	×	×	×	×	×	
Koelpompset	230 V	713351999	×	×	×	×	×	×	×	×	×	×	×										
MK borensset	MK 2	713051002	×	×	×	×	×																
	MK 3	713051003						×	×	×	×	×	×	×	×	×	×	×			×	×	

		Ordernummer	TU 1503V	TU 2004V	TU 2304/V	TU 2406/V	TU 2506/V	TU 2807/V	TU 3008/G/V	TH 3309/V	TH 3610	TH 4010/V	TH 4210-4215	TM 4010	TZ 4/TZ4V	TH 4610-4620	TH 4615V	TH 5615-5630	TH 5620V	TX 5216	TX 6222	TH 6620/6630	TH 8020/8030	
			Nr. 4	Nr. 4	Nr. 5	Nr. 5	Nr. 5	Nr. 6	Nr. 6	Nr. 5	Nr. 5	Nr. 6	Nr. 5	Nr. 5	Nr. 6	Nr. 8	Nr. 8	Nr. 8	Nr. 8	Nr. 8	Nr. 8	Nr. 8	Nr. 8	
			MK 1	MK 3	MK 3	MK 3	MK 4	MK 4	MK 5	MK 5	MK 6	MK 6	MK 6	MK 6	MK 6	MK 6	MK 7	Ø 113 mm	MK 7	Ø 113 mm	Ø 113 mm	Ø 113 mm		
Spindelopname Camlock																								
Spindel konus																								
Vaste bril		713440211																						
		713440231		x																				
		713440361			x																			
		713440515				x																		
		713441315					x																	
		713441415						x																
		713441461							x															
Meelopende bril		713440210	x																					
		713440230		x																				
		713440360			x																			
		713441310				x	x																	
		713441410						x																
		713441460							x															
Spantanginrichting	5C	713441506							x niet vario															
	5C	713441507										x niet vario												
	5C	713444006														x niet vario								
Positie aanslag		713441522							x															
		713441523								x														
		713444022														x	x							
		713444023																x	x					
Afstekbeitelhouder	AFB26	713440653							x	x	x													
	AFB20	713440654										x			x	x		x						
	AFB25	713440655																				x	x	
Digitaal meetsysteem	DRO 5	713383975	x	x	x	x	x	x	x															
	DPA 21	713384020							x	x	x	x	x	x	x	x	x	x	x	x	x	x	x	
	DPA 22	713384022							x	x	x	x	x	x	x	x	x	x	x	x	x	x	x	
	DP 700	713390073							x	x	x	x	x	x	x	x	x	x	x	x	x	x	x	
SWH	SWH AA	790007234		x																				
	SWH 1 - A	790007235			x	x	x	x	x															
	SWH 3 - E	790007236							x	x	x													
	SWH 5 - B	790007237										x			x	x	x				x			
	SWH 7 - C	790007238																x	x			x		
	SWH 9 - D	713384309																					x	x
Draaibeitelset	HM 8 mm	713441662	x	x	x	x	x	x	x															
	HM 10 mm	713441664		x	x	x	x	x	x															
	HM 12 mm	713441666			x	x	x	x	x															
	HM 12 mm	713441212			x	x	x	x	x															
	HM 16 mm	713441668								x	x	x												
	HM 16 mm	713441216								x	x	x												
	HM 16 mm	713441610								x	x	x												
	HM 20 mm	713441670											x			x	x	x						
	HM 20 mm	713441617											x			x	x	x	x	x				
	HM 25 mm	713441672																				x	x	x
	HM 25 mm	713441623																				x	x	x
HM 32 mm	713441674																					x	x	
Opgebraseerde beitelset	HM 8 mm	713441008	x	x	x	x	x	x	x	x	x	x	x	x	x	x	x	x	x	x	x	x	x	
	HM 10 mm	713441108		x	x	x	x	x	x	x	x	x	x	x	x	x	x	x	x	x	x	x	x	
	HM 12 mm	713441508			x	x	x	x	x	x	x	x	x	x	x	x	x	x	x	x	x	x	x	
	HM 16 mm	713441808								x	x	x	x	x	x	x	x	x	x	x	x	x	x	
Inwendige draaibeitelset	10 mm	713441640		x	x	x	x	x	x	x	x	x	x	x	x	x	x	x	x	x	x	x		
	12 mm	713441641			x	x	x	x	x	x	x	x	x	x	x	x	x	x	x	x	x	x	x	

01 MACHINES

02 AUTO

03 WORKSHOP

04 EQUIPMENT

05 TOOLS

HIGH-END DRAAIBANKEN

Voor uitstekende resultaten

MW TECH 

MW Tech draaibanken staan voor precisie en efficiëntie. De uitstekende productiekwaliteit en functioneel design zijn eigen aan deze toestellen. Alle machines voldoen aan de hoogste normen met betrekking tot kwaliteit en productiviteit.

Traeven

- Digitale positieaanduiding
- Gietijzeren onderstel
- Grote doorlaat
- Elektronisch regelbare spilsnelheden
- Siemens inverter
- Elektromagnetische rem



DUURZAME, ROBUUSTE, HOGE KWALITEIT METAAL DRAAIBANK, MET OF ZONDER VARIABLE TOERENTALREGELING YASKAWA INVERTER, MET KOELVLOEISTOFSYSTEEM.

Troeven:

- Hoogwaardig gietijzeren, zwaar geribd onderstel
- Modellen met "V" uiterst **krachtige Japanse inverter Yaskawa voor variabele toerentalregeling**
- Elektromagnetische rem
- 3 punts-gegelagerde spindel voor zware belasting
- Digitale aflezing Mitutoyo op 2 assen gemonteerd
- Gesloten koelvloeistofsysteem

Geschikt voor:

- Algemeen onderhoud, scholen, opleidingcentra

Kenmerken:

- Sterk geribd prismabed uit grijsgietijzer, gehard tot HRC 48-55 en precisie geslepen
- Geharde spilneus en gelagerd in 3 na stelbare kegelkogellagers
- Tandwielen en assen zijn gehard en geslepen, lopend in een oliebad met precisie lagers, uiterst rustige loop. Veiligheidsdandwiel uit nylon, om bij overbelasting serieuze breuk aan de stalen tandwielen te vrijwaren
- Rechts / links lopend door middel van hendel aan de wagen
- Een breed scala aan voedingen en schroefdraden kan eenvoudig worden bekomen door het schakelen van de hendels
- Alle geleidingen door spieën instelbaar, voorzien van druklager op de dwars (voor het opnemen van axiale krachten)
- Handwiel op de wagen links gemonteerd (op aanvraag rechts mogelijk)
- Losse kop met snel klemming van de losse kop voor een nog betere klemming
- Met **digitale aflezing Mitutoyo met 2 glaslinaal** gemonteerd: gebruiksvriendelijk membraan toetsenbord, spatwaterdicht, gesloten en glansvrij; zeer hoge arbeidsnauwkeurigheid; aanzienlijke vermindering van de productie tijd; verminderde foutenpercentage

Veiligheden:

- Aparte noodstop, aparte start- en stopknop, nullastspanning; lage voltage 24V bedieningsknoppen
- Microschakelaars in tandwielkast en klauwplatafscherming
- Spatwand en spanenbak; grote beetelafscherming met LED verlichting
- Leispil en voedingsas afscherming, leispil met breekpen
- Handafscherming van langshandwiel op de wagen, inklapbare langs- en dwarshandwiel
- Elektromagnetische rem en voetbediende noodstop rem

Standaard geleverd met:

- Reductiehuls MK5 - MK3, 1 vaste center MK3, 1 vaste center met hardmetalen punt MK3, vaste bril, as van de wagen is voorbereid voor snelwissel beetelhouders type E, **snelwisselende beetelhouders type E met 3 vierkantshouders**, wisselwielen set, bedieningsleutels, nederlandsstalige handleiding, opschriften, CE - kenmerk, en CE-attest volgens Machine richtlijn 2006/42/CE, en EMC Richtlijn 2014/30/CE

Tip: wordt geleverd zonder volg bril, klauwplaten vergeet deze niet bij te bestellen. Installatie, ingebruikname en scholing door gekwalificeerde technici op aanvraag



LSC3407

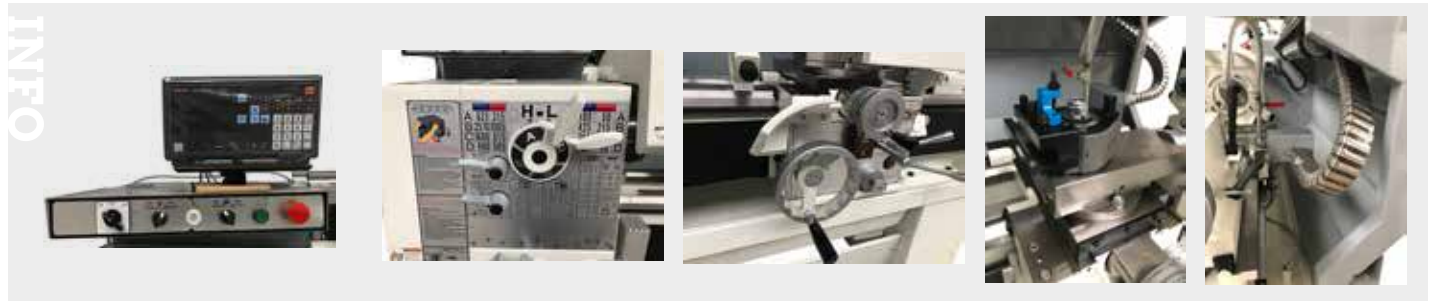

Order nr.		790019590	790019593	790019595	790019598
Orig. nr.		LSC3407	LSC3407V	LSC3410	LSC3410V
Spanning	V	3X400	3x400	3x400	3x400
Vermogen	kW	3.75	2.2	3.75	2.2
Vermogen motor koelpomp	W	0.15	0.15	0.15	0.15
Centerhoogte	mm	171	171	171	171
Centerafstand	mm	760	760	1000	1000
Draaidiameter boven bed	mm	342	342	342	342
Draaidiameter boven slede	mm	205	205	205	205
Draaidiameter zonder bedbrug	mm			502	502
Draailengte in de bedbrug	mm			150	150
Bedbreedte	mm	230	230	230	230
Aantal snelheden		16	Variabel (2-traps)	16	Variabel (2-traps)
Spindeltoerental	min-1	50 - 2570	L 100-500 / H 500-3000	50 - 2570	L 100 - 500 / H 500 - 3000
Spilkonus	MK	5	5	5	5
Spilneus Camlock DIN55029		D1-4	D1-4	D1-4	D1-4
Spilboring	mm	40	40	40	40
Langsvoeding	mm/O	0,05 - 1,7	0,05 - 1,7	0,05 - 1,7	0,05 - 1,7
Dwarsvoeding	mm/O	0,025 - 0,85	0,025 - 0,85	0,025 - 0,85	0,025 - 0,85
Draadsnijden metrisch	M	0,2 - 14 (39)	0,2 - 14 (39)	0,2 - 14 (39)	0,2 - 14 (39)
Draadsnijden duim	Gg/1"	2 - 72 (45)	2 - 72 (45)	2 - 72 (45)	2 - 72 (45)
Trapeziumdraad	D.P.	8 - 44 (21)	8 - 44 (21)	8 - 44 (21)	8 - 44 (21)
Modulaire draad	M.P.	3 - 35 (18)	0,3 - 35 (18)	0,3 - 35 (18)	0,3 - 35 (18)
Rijweg beetelslede	mm	95	95	95	95
Rijweg dwarsslede	mm	180	180	180	180
Konus losse kop	MK	3	3	3	3
Koers losse kop	mm	112	112	112	112
Gewicht	kg	850,00	850,00	1000,00	1000,00
Prijs	€	22.070,00	26.080,00	23.470,00	27.470,00

DUURZAME, ROBUUSTE, HOGE KWALITEIT METAAL DRAAIBANK, MET OF ZONDER VARIABLE TOERENTALREGELING, ONDERSTEL UIT 1 STUK GIETIJZER, MET KOELVLOEISTOFSYSTEEM

Troeven:

- Uit één stuk hoogwaardig gietijzeren, zwaar geribd onderstel
- Modellen met "V" met uiterst **krachtige Japanse inverter Yaskawa voor variabele toerentalregeling**
- Elektromagnetische rem
- 3 punts-gelagerde spindel voor zware belasting
- Digitale aflezing Mitutoyo op 2 assen gemonteerd
- Gesloten koelvloeistofsysteem

Geschikt voor:

- Algemeen onderhoud, scholen, opleidingcentra

Kenmerken:

- Sterk geribd prismabed uit grijsgietijzer, gehard tot HRC 48-55 en precisie geslepen geleidingen
- Geleidingen tussen de wagen en het bed voorzien van een antifricctie coating **TURCITE B** waardoor een uiterst soepele verplaatsing van de wagen wordt bekomen
- Geharde spilneus en gelagerd in 3 na stelbare kegelkogellagers
- Tandwielen en assen zijn gehard en geslepen, lopend in een oliebad met precisie lagers, uiterst rustige loop. Veiligheidsstandwiel uit nylon, om bij overbelasting serieuze breuk aan de stalen tandwielen te vrijwaren
- Rechts / links lopend door middel van hendel aan de wagen
- Een breed scala aan voedingen en schroefdraden kan eenvoudig worden bekomen door het schakelen van de hendels
- Alle geleidingen door spieën instelbaar, voorzien van druklager op de dwars (voor het opnemen van axiale krachten)
- Handwiel op de wagen links gemonteerd (op aanvraag rechts mogelijk)
- Losse kop met snel klemming van de losse kop voor een nog betere klemming
- Met **digitale aflezing Mitutoyo met 2 glaslinialen** gemonteerd: gebruiksvriendelijk membraan toetsenbord, spatwaterdicht, gesloten en glansvrij; zeer hoge arbeidsnauwkeurigheid; aanzienlijke vermindering van de productie tijd; verminderde foutenpercentage

Veiligheden:

- Aparte noodstop, aparte start- en stopknop, nullastspanning; lage voltage 24V bedieningsknopen
- Microschakelaars in tandwielkast en klauwplaatfcherming
- Spatwand en spanenbak; grote beitelfscherming met LED verlichting
- Leispil en voedingsas afscherming, leispil met breekpen
- Handafscherming van langshandwiel op de wagen, inklapbare langs- en dwarshandwiel
- Elektromagnetische rem en voetbediende noodstop rem

Standaard geleverd met:

- Reductiehuls MK6 - MK4, 1 vaste center MK4, 1 vaste center met hardmetalen punt MK4, vaste bril, as van de wagen is voorbereid voor snelwissel beitelhoeder type E, **snelwisselende beitelhoeder type E met 3 vierkantshouders**, wisselwielen set, bedieningsleutels, nederlandstalige handleiding, opschriften, CE - kenmerk, en CE-attest volgens Machine richtlijn 2006/42/CE, en EMC Richtlijn 2014/30/CE

Tip: wordt geleverd zonder volg bril, klauwplaten vergeet deze niet bij te bestellen. Installatie, ingebruikname en scholing door gekwalificeerde technici op aanvraag



LMB4110V

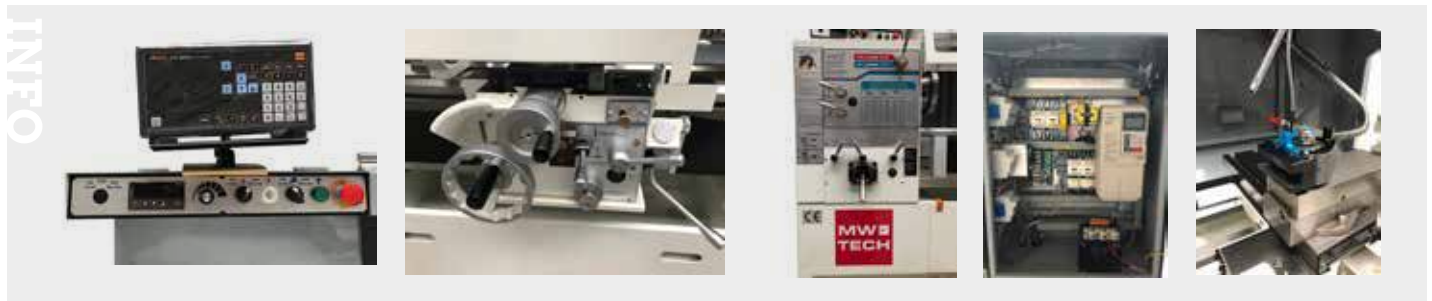

Order nr.		790019570	790019573	790019575	790019578
Orig. nr.		LMB4110	LMB4110V	LMB4115	LMB4115V
Spanning	V	3x400	3x400	3x400	3x400
Vermogen	kW	3.75	3.75	3.75	3.75
Vermogen motor koelpomp	W	0.15	0.15	0.15	0.15
Centerhoogte	mm	205	205	205	205
Centerafstand	mm	1000	1000	1500	1500
Draaidiameter boven bed	mm	410	410	410	410
Draaidiameter boven slede	mm	262	262	262	262
Draaidiameter zonder bedbrug	mm	583	583	583	583
Draailengte in de bedbrug	mm	135	135	135	135
Bedbreedte	mm	260	260	260	260
Aantal snelheden		16	Variabel (2-traps)	16	Variabel (2-traps)
Spindeltoerental	min-1	40 - 1000 / 80 - 2000	L: 20 - 400 / H: 400 - 2500	40 - 1000 / 80 - 2000	L: 20 - 400 / H: 400 - 2500
Spilkonus	MK	6	6	6	6
Spilneus Camlock DIN55029		D1-6"	D1-6"	D1-6"	D1-6"
Spilboring	mm	52.5	52.5	52.5	52.5
Langsvoeding	mm/O	0.05 - 1.7	0,05 - 1,7	0.05 - 1.7	0,05 - 1,7
Dwarsvoeding	mm/O	0.025 - 0.85	0,025 - 0,85	0.025 - 0.85	0,025 - 0,85
Draadsnijden metrisch	M	0,2 - 14 (39)	0,2 - 14 (39)	0,2 - 14 (39)	0,2 - 14 (39)
Draadsnijden duim	Gg/1"	4 - 72 (39)	2 - 72 (45)	4 - 72 (39)	2 - 72 (45)
Trapeziumdraad	D.P.	8 - 44 (21)	8 - 44 (21)	8 - 44 (21)	8 - 44 (21)
Modulaire draad	M.P.	0,3 - 35 (18)	0,3 - 35 (18)	0,3 - 35 (18)	0,3 - 35 (18)
Rijweg beitelslede	mm	125	125	125	125
Rijweg dwarsslede	mm	220	220	220	220
Konus losse kop	MK	4	4	4	4
Koers losse kop	mm	152	152	152	152
Gewicht	kg	1400,00	1400,00	1500,00	1500,00
Prijs	€	22.860,00	27.020,00	26.740,00	32.020,00

DUURZAME, ROBUUSTE, HOGE KWALITEIT METAAL DRAAIBANK, MET OF ZONDER VARIABLE TOERENTALREGELING, ONDERSTEL UIT 1 STUK GIETIJZER, GROTE DOORLAAT Ø 80 MM, MET KOELVLOEISTOFSYSTEEM.

Troeven:

- Uit één stuk hoogwaardig gietijzeren, zwaar geribd onderstel
- Modellen met "V" met uiterst **krachtige Japanse inverter Yaskawa voor variabele toerentalregeling**
- Elektromagnetische rem
- 3 punts-gegelagerde spindel voor zware belasting
- Digitale aflezing Mitutoyo op 2 assen gemonteerd
- Gesloten koelvloeistofsysteem

Geschiedt voor:

- Algemeen onderhoud, scholen, opleidingscentra

Kenmerken:

- Sterk geribd prismabed uit grijsgietijzer, gehard tot HRC 48-55 en precisie geslepen geleidingen
- Geleidingen tussen de wagen en het bed voorzien van een anti-frictie coating **TURCITE B** waardoor een uiterst soepele verplaatsing van de wagen wordt bekomen
- Geharde spilneus en gelagerd in 3 na stelbare kegelkogellagers
- Tandwielen en assen zijn gehard en geslepen, lopend in een oliebad met precisie lagers, uiterst rustige loop. Veiligheidsstandwiel uit nylon, om bij overbelasting serieuze breuk aan de stalen tandwielen te vrijwaren
- Rechts / links lopend door middel van hendel aan de wagen
- Een breed scala aan voedingen en schroefdraden kan eenvoudig worden bekomen door het schakelen van de hendels
- Alle geleidingen door spieën instelbaar, voorzien van druklager op de dwars (voor het opnemen van axiale krachten)
- Handwiel op de wagen links gemonteerd (op aanvraag rechts mogelijk)
- Losse kop met snel klemming van de losse kop voor een nog betere klemming
- Met **digitale aflezing Mitutoyo met 2 glaslinialen** gemonteerd: gebruiksvriendelijk membraan toetsenbord, spatwaterdicht, gesloten en glansvrij; zeer hoge arbeidsnauwkeurigheid; aanzienlijke vermindering van de productie tijd; verminderde foutenpercentage



LLF5010V

Veiligheden:

- Aparte noodstop, aparte start- en stopknop, nullastspanning; lage voltage 24V bedieningsknopen
- Microschakelaars in tandwielkast en klauwplaatafscherming
- Spatwand en spanenbak; grote beitelafscherming met LED verlichting
- Leispil en voedingsas afscherming, leispil met breekpen
- Handafscherming van langshandwiel op de wagen, inklapbare langs- en dwarshandwiel
- Elektromagnetische rem en voetbediende noodstop rem

Standaard geleverd met:

- Reductiehuls MK6 - MK4, 1 vaste center MK4, 1 vaste center met hardmetalen punt MK4, vaste bril, as van de wagen is voorbereid voor snelwissel beitelhouder type E, **snelwisselende beitelhouder type E met 3 vierkantshouders**, wisselwielen set, bedieningsleutels, nederlandstalige handleiding, opschriften, CE - kenmerk, en CE-attest volgens Machine richtlijn 2006/42/CE, en EMC Richtlijn 2014/30/CE

Tip: wordt geleverd zonder volg bril, klauwplaten vergeet deze niet bij te bestellen. Installatie, ingebruikname en scholing door gekwalificeerde technici op aanvraag



Order nr.		790019470	790019473	790019475	790019478
Orig. nr.		LLF5010	LLF5010V	LLF5015	LLF5015V
Spanning	V	3x400	3x400	3x400	3x400
Vermogen	kW	5.7	5.7	5.7	3.7
Vermogen motor koelpomp	W	0.15	0.15	0.15	0.15
Centerhoogte	mm	254	254	254	254
Centerafstand	mm	1000	1000	1500	1500
Draaidiameter boven bed	mm	508	508	508	508
Draaidiameter boven slede	mm	353	353	353	353
Draaidiameter zonder bedbrug	mm	698	698	698	698
Draailengte in de bedbrug	mm	195	195	195	195
Bedbreedte	mm	305	305	305	305
Aantal snelheden		12	Variabel (3-traps)	12	Variabel (3-traps)
Spindeltoerental	min-1	36 - 1800	L: 30 - 125 M: 125 - 450 H: 450 - 2200	36 - 1800	L: 30 - 125 M: 125 - 450 H: 450 - 2200
Spilkonus	MK	6	6	6	6
Spilneus Camlock DIN55029		D1-6"	D1-6"	D1-6"	D1-6"
Spilboring	mm	80	80	80	80
Langsvoeding	mm/O	0.04 - 1.00 (36)	0.04 - 1.00 (36)	0.04 - 1.00 (36)	0.04 - 1.00 (36)
Dwarsvoeding	mm/O	0.02 - 0.50 (36)	0.02 - 0.50 (36)	0.02 - 0.50 (36)	0.02 - 0.50 (36)
Draadsnijden metrisch	M	0,2 - 14 (39)	0,2 - 14 (39)	0,2 - 14 (39)	0,2 - 14 (39)
Draadsnijden duim	Gg/1"	2 - 72 (45)	2 - 72 (45)	2 - 72 (45)	2 - 72 (45)
Trapeziumdraad	D.P.	8 - 44 (21)	8 - 44 (21)	8 - 44 (21)	8 - 44 (21)
Modulaire draad	M.P.	0,3 - 3.5 (18)	0,3 - 3.5 (18)	0,3 - 3.5 (18)	0,3 - 3.5 (18)
Rijweg beitel slede	mm	155	155	155	155
Rijweg dwarsslede	mm	272	272	272	272
Konus losse kop	MK	4	4	4	4
Koers losse kop	mm	127	127	127	127
Gewicht	kg	1750,00	1750,00	1900,00	1900,00
Prijs	€	30.080,00	37.640,00	31.820,00	39.380,00

CNC DRAAIBANKEN EN FREESMACHINES

Voor seriematige productie

OPTIturn® **OPTI**mill®

Optimum staat ook voor CNC freesmachines en draaibanken. Neem contact met ons op voor een uitgebreide demo. Wij investeren ook in opleidingen voor onze verdelers. We zijn ervan overtuigd dat een erkende VYNCKIER dealer de eindklant op een professionele manier uitleg en technische ondersteuning moet kunnen geven. Daarom hebben we opleidingen ontwikkeld die zowel het accent leggen op een doorgedreven productkennis als ook op de manier waarop een verdeler zijn klanten vakkundig kan bijstaan en voorlichten. De sessies bestaan uit een deel theorie en een deel praktijk.

Alle opleidingen vinden plaats in het kantoor van VYNCKIER te Patrick Wagonlaan 7, 7700 Moeskroen, België. Meer info over onze opleidingen vindt u op www.vynckier.biz.

Traeven

- Sinumerik gebruikersinterface
- Uitmuntende prestaties
- Eenvoudig in gebruik
- Beperkte insteltijd
- Accessoires
- ...



Siemens sturing



De siemens sturing SINUMERIK 828D garandeert uitmuntende prestaties en is enorm eenvoudig in gebruik. De Sinumerik gebruikersinterface bevat een SINUMERIK startgids met een nieuwe, dialoog gebaseerde, gebruikersondersteuning die u doorheen de instellingen van de machine zal loodsen en de insteltijd tot een minimum zal reduceren.

Gratis demo en offerte



Kom onze gloednieuwe showroom ontdekken. U vindt er de nieuwste producten en krijgt leerrijke demonstraties van onze gespecialiseerde medewerkers. Deze beantwoorden met plezier al uw vragen en maken voor u de offerte die het best bij u past.

Ons aanbod



01 MACHINES

02 AUTO

03 WORKSHOP

04 EQUIPMENT

05 TOOLS

PLAATBEWERKINGSMACHINES

Voor professionelen en industrie



De producten van dit kwaliteitsmerk voor metaal- en plaatbewerkingsmachines zijn van Duitse makelij en garanderen machines van hoge kwaliteit. Metallkraft focust sterk op een uitstekende prijs/kwaliteit verhouding. Daarnaast is Metallkraft zeer competitief op het vlak van gebruiksgemak en capaciteit.

De meerderheid van de Metallkraft machines zijn in de EU geproduceerd door zorgvuldig geselecteerde fabrikanten met jarenlange ervaring. Dankzij deze grondige selectie van die fabrikanten wordt de vraag om de beste kwaliteit steeds beantwoord. Een groot deel van de plaatbewerkingsmachines wordt al meer dan 50 jaar gefabriceerd door welgekende Europese producenten.



Plooiën en buigen

- Plooiemachines
- Profielbuigmachines
- Voormachines
- Buigmachines
- Plaatrolmachines
- Ponsknipmachines
- Buigmachines
- ...

Knippen en slijpen

- Ontbraammachines
- Ponsknipmachines
- Vlaklijpmachines
- Hefboom plaatscharen
- Knip- & plaatscharen
- Uithoekscharen
- ...

Ons aanbod



01 MACHINES

02 AUTO

03 WORKSHOP

04 EQUIPMENT

05 TOOLS

UNIVERSEEL PLOOITESTEL VOOR HET PLOOIEN VAN PLATTE, RECHTHOEKIGE EN RONDE VORMEN TOT 180°. "MADE IN EU"

Troeven:

- Instelbare plooihoek aanslag voor een hoge herhaalnauwkeurigheid
- Uittrekbare hendel om een hogere hefkracht te genereren
- Draagbaar en licht
- Precieze afwerking
- Robuuste constructie
- Europese makelij

Geschikt voor:

- Eenvoudige als complexe vormen te buigen evenals verscheidene gesloten vormen in koud metaal
- Het koud buigen tot een hoek van 180°
- In de werkplaats, op montage en in de servicewagen

Standaard geleverd met:

- 2 stel geharde plooirollen x ø 24/30/37/43/49/62/75 mm
- Onderstel
- Afneembaar buigeneheid
- Uittrekbare hendel

Tip: U kunt uw toestel uitrusten met tal van verschillende optionele toebehoren:

- Met het buigelement UB11, 71379011, kunnen ook spiralen geplooid worden, hierdoor kan men decoratieve leuning, tuinmeubelen en decoratieve stukken maken voor binnen- en buitenshuis
- Met de klemplaat, 713790004, kan deze ook op een bankschroef worden gemonteerd
- Met de plooirollen set 10-180, 713790002 tot max. ø 200 mm



INFO



Order nr.	757491011
Orig. nr.	UB10
Type plooiën	profiel
Bediening	hand
Maximum plooihoek	° 180
Plat staal - rondbuigen	mm 10x50
Plat - scherp buigen	mm 6x50
Capaciteit rondstaal	mm 16
Capaciteit vierkant staal	mm 16x16
Zachte metalen (alu)	Ja
Staal	Ja
Inox	Ja
Betonstaal	Nee
Gewicht	kg 32,00
Prijs	€ 431,00

MATRIJZENSET VOOR PLOOIMACHINE UB10.

Geschikt voor:

- Het koud plooiën van verwarmings- en installatiebuizen
- G 3/8", 102 mm
- G 1/2", 108 mm
- G 3/4", 112 mm (Inwendige plooidiameter)
- De matrijzen worden verkocht per paar
- Grote geleidingsmatrijs uit grijs gietijzer
- Kleine drukmatrijs uit gegalvaniseerd staal



Order nr.	757491015	
Orig. nr.	3790001	
Matrijs 3/8" (extern 16,7 - 17,7mm)	mm	102
Matrijs 1/2" (extern 21 - 22mm)	mm	108
Matrijs 3/4" (extern 26,5 - 27,5mm)	mm	112
Gewicht	kg	10,26
Prijs	€	164,00

MATRIJZENSET VOOR HET PLOOIEN VAN STRIP STAAL / STAALBAND.

Geschikt voor:

- Het overhoeks plooiën van strip staal met een max. breedte tot 50 mm en een max. dikte van 7 mm
- Het plooiën van rechthoekig staal tot 16 x 16 mm
- Decoratieve smederij, maar ook voor algemeen smeedwerk
- Bestaat uit 4 sets matrijzen
- Plooiemachine UB10



Order nr.	757491018	
Orig. nr.	3790002	
Aantal matrijzen	8	
Diameter	mm	110 - 150 - 175 - 200
Gewicht	kg	33,00
Prijs	€	273,00

OMBOUWKIT VOOR DUNWANDIGE BUIZEN VOOR UB10.

Troeven:

- Laat toe om dunwandige buizen te plooiën zonder knikken.
- De kit kan eenvoudig worden gemonteerd op een bestaand plooiestel type UB10

Geleverd met:

- Set bevat per maat de buigmal, de geleidingsmal en het hoekstuk.
- Bevat 6 sets: ø 14, 16, 18, 20, 22 en 25 mm

Tip: Op aanvraag andere diameters leverbaar.



Order nr.	713790006	
Orig. nr.	3790006	
Gewicht	kg	31,00
Prijs	€	769,00

SPIRAAL PLOOIELEMENT UB11.

Troeven:

- Add-on onderdeel voor UB10
- Met ondersteuningsrol

Geschikt voor:

- Kleine als grote spiralen te plooiën



Order nr.	713790011	
Orig. nr.	3790011	
Plat - scherp buigen	mm	5x25
Capaciteit rondstaal	mm	5
Capaciteit vierkant staal	mm	5x5
Zachte metalen (alu)	Ja	
Inox	Ja	
Staal	Ja	
Gewicht	kg	3,00
Prijs	€	71,50

VERSTELBARE AANSLAG.

Troeven:

- Universele verstelbare aanslag
- Voor klein seriewerk

Geschikt voor:

- Universeel buigtoestel UB10



Order nr.	713790003	
Orig. nr.	3790003	
Gewicht	kg	1,00
Prijs	€	12,50

KLEMPLAAT UB10 / RB30 VOOR BANKSCHROEF.

Troeven:

- Voor het monteren van de gedemonteerde buigeenheid UB10 in een standaard op de markt beschikbare bankschroef
- Als een eenvoudige oplossing voor montage, zonder de basis, ontmantel de UB10 en neem hem mee
- Ook geschikt voor RB30

Tip: Vergeet uw bankschroef niet bij te bestellen



Order nr.	713790004	
Orig. nr.	3790004	
Gewicht	kg	1,50
Prijs	€	30,50

PLOOITOESEL VOOR HET KOUD BUIGEN VAN DUNWANDIGE BUIZEN UIT STAAL, KOPER, MESSING, EN ANDERE MATERIALEN. "MADE IN EU"

Troeven:

- Verlengbare hefboom om een grotere krachten te kunnen genereren.
- Gemakkelijk en snel buigen zonder vervorming, door dubbele matrijs
- Eenvoudig vertransporteerbaar
- Afneembaar buigapparaat, waardoor deze op een bankschroef kan gemonteerd worden mits het gebruiken van de optionele klemplaat
- Groot aantal optionele matrijzen beschikbaar in diameters 6 tot 25mm
- Ook geschikt voor inox tot max. \varnothing 22 x 2 mm

Geschikt voor:

- Eenvoudig koud buigen van dunwandige buizen ook zonder ondersteuningselementen
- Buigen van eenvoudige en complexe vormen
- Ideaal voor de werkplaats, op montage en in de servicewagen

Standaard geleverd met:

- 6 buigsegmenten (4 x diameter)

Grootte	Radius
\varnothing 14	56 mm
\varnothing 16	64 mm
\varnothing 18	72 mm
\varnothing 20	80 mm
\varnothing 22	88 mm
\varnothing 25	100 mm

 (geleidingsstuk en houder)
- Onderstel



Order nr.	713776030
Orig. nr.	RB30
Zachte metalen (alu)	Ja
Inox	Ja
Staal	Ja
Voor werkbank	Ja
Maximum plooidiameter staal	mm 25x2
Gewicht	kg 48,00
Prijs	€ 879,00

MATRIJZENSET VOOR RB30.

Bestaat uit:

- Buigsegment
- Houder
- Geleidingsstuk

Order nr.	Orig. nr.	Radius mm	Diameter buis mm	Prijs €
713790020	3790020	42	8	87,50
713790021	3790021	42	10	87,50
713790022	3790022	45	12	87,50
713790023	3790023	42	14	87,50
713790024	3790024	56	14	93,50
713790025	3790025	45	15	93,50
713790026	3790026	40	16	87,50
713790027	3790027	48	16	87,50
713790028	3790028	64	16	93,50
713790029	3790029	45	18	82,50
713790030	3790030	54	18	87,50
713790031	3790031	72	18	93,50
713790032	3790032	50	20	110,00
713790033	3790033	60	20	87,50
713790034	3790034	80	20	126,00
713790035	3790035	55	22	93,50
713790036	3790036	66	22	110,00
713790037	3790037	88	22	116,00
713790038	3790038	62.5	25	116,00
713790039	3790039	75	25	127,00
713790040	3790040	100	25	127,00
713790041	3790041	45	15x15	127,00
713790042	3790042	60	20x20	141,00



VERLENGINGSPLAAT RB30.

Troeven:

- Verplaatst de buigas buiten de standaardvoet
- Maakt het buigen van lange werkstukken mogelijk

Order nr.	713790005
Orig. nr.	3790005
Gewicht	kg 6,00
Prijs	€ 27,50



INFO

Bekijk het volledige en up-to-date aanbod

Surf naar
www.vynckier.biz/
plaatbewerkingsmachines



BUIGENHEID VOOR VERWARMINGSBUIZEN EN WATERLEIDINGEN TOT G 3/4".

Troeven:

- Koud buigen tot een hoek van 180°
- Ook mogelijk zijn deelbuigingen
- Instelbare buighoekstop voor hoge herhalingsnauwkeurigheid
- Eenvoudige bediening
- Inwendige ondersteuningsrol uit gietijzer
- Positioneringskubus voorkomt verdraaien van het werkstuk
- Geharde bouten

Geschikt voor:

- Ideaal voor onder weg naar assemblage etc.
- Op de markt voor handen standaard bankschroeven

Tip: Vergeet uw bankschroef niet te bestellen

Order nr.	713776012
Orig. nr.	3776012
Prijs	€ 362,00



GEMOTORISEERDE DOORNLOZE BUIGMACHINE VOOR DUNWANDIGE BUIZEN MET NC STURING.

Troeven:

- Met **NC sturing voor het instellen van plooihoeken**
- Hoogwaardige, robuuste bouw
- Tot 50 programma's programmeerbaar
- Snelle werktuigwissel
- Krachte motoraandrijving
- Keert automatisch terug naar zijn uitgangspositie

Geschikt voor:

- Het buigen van buizen met wanddiktes **in staal tot 3 mm, en rvs tot 2 mm**
- Onderhoudswerkplaatsen, verwarmingsinstallateur, koeltechnici, etc.

Standaard geleverd met:

- Bedieningsleutels
- Nederlandstalige handleiding, opschriften, CE - kenmerk, en CE-attest volgens Machine richtlijn 2006/42/CE, en EMC Richtlijn 2014/30/CE

Tip: Geleverd zonder onderstel, 714310000, vergeet eveneens uw plooisegmenten niet mee te bestellen



Order nr.	714300042	
Orig. nr.	RB42	
Buigcapaciteit buis 420 N/mm ²	mm	ø 42 x 3
Buigcapaciteit buis 350 N/mm ²	mm	ø 42 x 3
Buigcapaciteit buis 650 N/mm ²	mm	ø 30 x 2
Maximum buigradius	mm	100
Maximum plooihoek	°	180
Buigsnelheid	Tr/min	2
Koppel	ca. Nm	2341
Vermogen	kW	0.55
Elektrische aansluiting	V	400
Gewicht	kg	94,00
Afmetingen (l x b x h)	mm	600x180x450
Prijs	€	3.509,00



GEMOTORISEERDE DOORNLOZE BUIGMACHINE VOOR DUNWANDIGE BUIZEN MET NC STURING.

Troeven:

- Met **NC sturing voor het instellen van plooihoeken**
- Hoogwaardige, robuuste bouw
- Tot 50 programma's programmeerbaar
- Snelle werktuigwissel
- Krachte motoraandrijving
- Keert automatisch terug naar zijn uitgangspositie

Geschikt voor:

- Het buigen van buizen met wanddiktes **in staal tot 4 mm, en rvs tot 3 mm**
- Onderhoudswerkplaatsen, verwarmingsinstallateur, koeltechnici, etc.

Standaard geleverd met:

- Bedieningsleutels
- Nederlandstalige handleiding, opschriften, CE - kenmerk, en CE-attest volgens Machine richtlijn 2006/42/CE, en EMC Richtlijn 2014/30/CE

Tip: Geleverd zonder onderstel, 714310000, vergeet eveneens uw plooisegmenten niet mee te bestellen



RB54 met optionele sokkel

Order nr.	714300054	
Orig. nr.	RB54	
Buigcapaciteit buis 420 N/mm ²	mm	ø 54 x 4
Buigcapaciteit buis 350 N/mm ²	mm	ø 54 x 4
Buigcapaciteit buis 650 N/mm ²	mm	ø 42 x 3
Maximum buigradius	mm	125
Maximum plooihoek	°	180
Buigsnelheid	Tr/min	2
Koppel	ca. Nm	3961
Vermogen	kW	1.1
Elektrische aansluiting	V	400
Gewicht	kg	107,00
Afmetingen (l x b x h)	mm	600x220x470
Prijs	€	3.735,00



PROFIELBUIGMACHINE MET MANUELE BEDIENING.

Troeven:

- Tandwieloverbrenging
- Stabiele constructie en kan aan de grond vastgemaakt worden
- Twee onderste walzen worden aangedreven door middel van een lier aan de achterzijde
- Walsen zijn gehard en geslepen
- Assen zijn uit staal, gehard en geslepen
- Vastzetten door het dichtdraaien van de bovenste wals

Geschikt voor:

- Voor het walsen van vierkantmateriaal

Standaard geleverd met:

- Geharde set standaard walsen
- Onderstel met opbergkast



INFO

Bending performance		
Section type	max. size mm	min. bending Ø mm
Bending options with standard bending rollers:		
	20 x 20	500
	10 x 10	160
	30 x 10	500
	20 x 5	190
	50 x 10	400
	40 x 5	160
	35 x 4.5	400
	30 x 4	400
	35 x 4.5	600
	30 x 4	400
	35 x 4.5	600
	30 x 4	400
	U100x20	700
	U70	500

Order nr.	713940010
Orig. nr.	PRM10M
Motorisch	Nee
Diameter as	mm 28
Diameter wals boven	mm 98
Diameter wals onder	mm 115
Gewicht	kg 165,00
Afmetingen (l x b x h)	mm 620x560x1440
Prijs	€ 1.159,00

PROFIELBUIGMACHINE MET 2 GEMOTORISEERDE ONDERSTE WALSEN.

Troeven:

- Tandwieloverbrenging
- Stabiele constructie en kan aan de grond vastgemaakt worden
- Walsen zijn gehard en geslepen
- Assen zijn uit staal, gehard en geslepen
- Vastzetten door het dichtdraaien van de bovenste wals
- Met **twee aangedreven rollen** door middel van een krachtige motor tweesnelheids motor
- Kan zowel horizontaal als verticaal geplaatst worden
- Voetpedaalbediening links / rechtslopend met tweede aparte noodstop
- Vergrendelbare hoofdschakelaar, aparte noodstop, start en stopknop

Geschikt voor:

- Voor het walsen van vierkantmateriaal

Geleverd met:

- Geharde set standaard walsen
- Onderstel met opbergkast



INFO

Bending performance		
Section type	Max. size mm	Min. bending Ø mm
Bending options with standard bending rollers:		
	20 x 20	500
	10 x 10	160
	30 x 10	500
	20 x 5	190
	50 x 10	400
	40 x 5	160
	35 x 4.5	400
	30 x 4	400
	35 x 4.5	600
	30 x 4	400
	35 x 4.5	600
	30 x 4	400

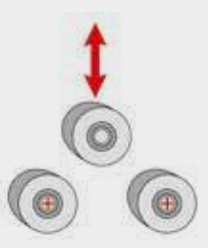

Order nr.	713780012	713780011
Orig. nr.	PRM10E 1X230V	PRM10E 3X400V
Motorisch	Ja	Ja
Spanning	V 1 x 230	400
Vermogen	kW 1,1	1,1
Snelheid	m/min 9	8
Diameter as	mm 30	30
Diameter wals boven	mm 98	98
Diameter wals onder	mm 118	118
Inox	Ja	Ja
Staal	Ja	Ja
Gewicht	kg 230,00	230,00
Afmetingen (l x b x h)	mm 700x700x1400	700x700x1400
Prijs	€ 2.555,00	2.715,00

PROFIELBUIGMACHINE MET 2 AANGEDREVEN WALSEN VOOR HORIZONTAAL EN VERTICAAL GEBRUIK.

Troeven:

- Zware gelaste constructie uit staal.
- Kan zowel horizontaal als verticaal geplaatst worden
- Twee onderste walsen worden direct motorisch aangedreven.
- Walsen uit gehard staal.
- Assen uit speciaal staal, gehard en geslepen.
- Manueel toezetten van de bovenste wals
- Zijdelingse richtrollen traploos regelbaar voor fijnafstelling.
- Uitgerust met een krachtige 400V motor
- Links / rechtslopend door middel van voetpedaalbediening
- Mobiele bedieningspaneel met voetpedaal
- Vergrendelbare hoofdschakelaar, start en stopknop, aparte noodstop

Geschikt voor:

- Werkplaats, scholen en opleidingscentra

Standaard geleverd met:

- Standaard rolwalsen
- Verplaatsbare voetpedaal met afzonderlijke noodstop
- Richtrollen
- Onderstel

Tip: Optioneel: digitale afstelling 713880075 en buigaccessoire voor spiralen 713880152

INFO

Bending performance PRM 31 F			Bending performance PRM 31 F		
Section type	max. size mm	min. bending Ø mm	Section type	max. size mm	min. bending Ø mm
Bending options with standard bending rollers:					
	30 x 30	900		40 x 3	1 200
	10 x 10	200		30 x 2	300
	10 x 10	800		10 x 30 x 3	1 200
	29 x 6	300		40 x 20 x 2	300
	80 x 15	700		Ø30	900
	30 x 6	400		Ø10	200
	50 x 4	600		1 1/2 x 2.9	600
	30 x 3	400		1/2 x 1.8	300
	50 x 6	600		Ø60x1.5	1 000
	29 x 3	400		Ø125x1.5	600
	50 x 6	600		40 x 40 x 5	600
	29 x 3	400		30 x 30 x 4	300
	50 x 6	600		35 x 35 x 5	600
	29 x 3	400		30 x 30 x 4	300

Performance data are based on material with a max. yield strength of 24 kg/mm². Bending performance for stainless steel (VA): factor 0.7 *May require additional spacers
**The "special lateral rollers" option is required in addition to the angle rollers for bending angle steel



Order nr.	713812031	
Orig. nr.	PRM3 1F	
Motorisch	Ja	
Spanning	V	400
Vermogen	kW	0,75
Snelheid	m/min	4
Diameter as	mm	30
Diameter wals boven	mm	148
Diameter wals onder	mm	118
Inox	Ja	
Staal	Ja	
Gewicht	kg	220,00
Afmetingen (l x b x h)	mm	600x800x1450
Prijs	€	2.469,00

SET VAN 3 OPTIONELE WALSEN VOOR PROFIELWALSMACHINE PRM30F / PRM31F.

Troeven:

- Mogelijkheid om buizen of vierkante profielen te walsen
- Hou rekening met het feit dat je per buisdiameter een andere set walsen nodig hebt
- Als u aluminium of roestvrij staal wenst te walsen, kiest u best voor de kunststofrollen, dit om schade te voorkomen
- Hieronder vindt u de meest voorkomende GAS buizen als vierkante profielen

Staat uw buisafmeting hier niet tussen ?

- Geen nood, wij helpen u graag verder, u dient enkel de buisdiameter en de wanddikte van uw buis op te geven
- L, U, T-profielen op aanvraag



Order nr.	Orig. nr.	Buis/Vierkant mm	Wanddikte mm	Kwaliteit	Prijs €
790611102	3880077102	10,2 (1/8")	2	Staal	383,00
790611135	3880077135	13,5 (1/4")	2,35	Staal	383,00
790611172	3880077172	17,2 (3/8")	2,35	Staal	383,00
790611213	3880077213	21,3 (1/2")	2,65	Staal	383,00
790611269	3880077269	26,9 (3/4")	2,65	Staal	383,00
790611337	3880077337	33,7 (1")	3,25	Staal	383,00
790611424	3880078424	42,4 (1-1/4")	3,25	Staal	383,00
790611483	3880078483	48,3 (1-1/2")	3,25	Staal	383,00
713880080	3880080	30x30	3	Staal	383,00
713880081	3880081	40x40	3	Staal	383,00
790612102	3880082102	10,2 (1/8")	2	Kunststof	351,00
790612135	3880082135	13,5 (1/4")	2,35	Kunststof	351,00
790612172	3880082172	17,2 (3/8")	2,35	Kunststof	351,00
790612213	3880082213	21,3 (1/2")	2,65	Kunststof	351,00
790612269	3880082269	26,9 (3/4")	2,65	Kunststof	351,00
790612337	3880082337	33,7 (1")	3,25	Kunststof	351,00
790612424	3880083424	42,4 (1-1/4")	3,25	Kunststof	351,00
790612483	3880083483	48,3 (1-1/2")	3,25	Kunststof	351,00
713880085	3880085	30x30	3	Kunststof	351,00
713880086	3880086	40x40	3	Kunststof	351,00

ROBUUSTE PROFIELBUIGMACHINE MET TWEE AANGEDREVEN WALSEN VOOR HORIZONTAAL EN VERTICAAL GEBRUIK.

Troeven:

- Zware gelaste constructie uit staal.
- Kan zowel horizontaal als verticaal geplaatst worden
- Twee onderste walsen worden direct motorisch aangedreven.
- Walsen uit gehard en geslepen staal.
- Assen zijn eveneens uit staal, gehard en geslepen.
- Manueel toezetten van de bovenste wals
- Zijdelingse richtrollen traploos regelbaar voor fijnafstelling.
- Uitgerust met een krachtige motor 400V
- Links / rechtslopend door middel van voetpedaalbediening
- Vergrendelbare hoofdschakelaar, start en stopknop, aparte noodstop

Geschikt voor:

- Algemene industrie, betere werkplaats, scholen en opleidingscentra
- Trappen, sierpoorten, etc.

Standaard geleverd met:

- Sokkel
- Standaard rolwalsen voor plat / vierkant vol materiaal * (zie tabel)
- Verplaatsbare voetpedaal met afzonderlijke noodstop
- Richtrollen
- Onderstel

Tip: wordt zonder stekker aangeleverd, vergeet deze niet bij te bestellen



INFO

Bending performance PRM 35 F			Bending performance PRM 35 F		
Section type	max. size mm	min. bending Ø mm	Section type	max. size mm	min. bending Ø mm
Bending options with standard bending rollers:					
	35 x 35 20 x 20	100 100		50 x 3 40 x 3	1.700 600
	40 x 10 40 x 10	500 400		70 x 30 x 2 30 x 40 x 3	1.200 1.200
	100 x 15 40 x 10	430 350		Ø 35 Ø 30	600 400
	60 x 7* 50 x 6*	700 500		2" x 2,8 1" x 2,3	1.000 350
	60 x 7 50 x 6	700 500		Ø 70 x 2 Ø 30 x 2	1.000 500
	60 x 7 50 x 6	700 500		50 x 50 x 5 60 x 40 x 5	800 600
	UPN 80* UPN 30*	1.000 700		50 x 50 x 8 30 x 30 x 3	1.000 500
	UPN 80* UPN 30*	1.200 800			

Performance data are based on material with a max. yield strength of 24 kg/mm². Bending performance for stainless steel (VA) factor 0,7. *May require additional spacers. **The "special lateral rollers" option is required in addition to the angle rollers for bending angle steel

Order nr.	713812035
Orig. nr.	PRM35F
Motorisch	Ja
Spanning	V
Vermogen	3x400 1,5 kW
Snelheid	m/min 4,5
Diameter as	mm 50
Diameter wals boven	mm 155
Inox	Ja
Staal	Ja
Gewicht	kg 400,00
Afmetingen (l x b x h)	mm 750x1000x1400
Prijs	€ 3.355,00

SET VAN 3 OPTIONELE WALSEN VOOR PROFIELWALSMACHINE PRM35F.

Troeven:

- Mogelijkheid om buizen of vierkante profielen te walsen
- Hou rekening met het feit dat je per buisdiameter een andere set walsen nodig hebt
- Als u aluminium of roestvrij staal wenst te walsen, kiest u best voor de kunststofrollen, dit om schade te voorkomen
- Hieronder vindt u de meest voorkomende GAS buizen als vierkante profielen

Staat uw buisafmeting hier niet tussen?

- Geen nood, wij helpen u graag verder, u dient enkel de buisdiameter en de wanddikte van uw buis op te geven
- L, U, T-profielen op aanvraag



Order nr.	Orig. nr.	Kwaliteit	Buis/Vierkant mm	Wanddikte mm	Gewicht kg	Prijs €
790601102	3880089102	Staal	10,2 (1/8")	2,0	6,00	406,00
790601135	3880089135	Staal	13,5 (1/4")	2,35	24,00	406,00
790601172	3880089172	Staal	17,2 (3/8")	2,35	21,40	406,00
790601213	3880089213	Staal	21,3 (1/2")	2,65	6,00	406,00
790601269	3880089269	Staal	26,9 (3/4")	2,65	6,00	406,00
790601337	3880089337	Staal	33,7 (1")	3,25	6,00	406,00
790601424	3880090424	Staal	42,4 (1-1/4")	3,25	6,00	406,00
790601483	3880090483	Staal	48,3 (1-1/2")	3,25	6,00	406,00
790601603	3880091603	Staal	60,3 (2")	3,65	24,00	406,00
713880092	3880092	Staal	30x30	3	21,40	406,00
713880093	3880093	Staal	40x40	5	6,00	406,00
713880094	3880094	Staal	50x50	6	6,00	406,00
790602102	3880095102	Kunststof	10,2 (1/8")	2	6,00	362,00
790602135	3880095135	Kunststof	13,5 (1/4")	2,35	6,00	362,00
790602172	3880095172	Kunststof	17,2 (3/8")	2,35	6,00	362,00
790602213	3880095213	Kunststof	21,3 (1/2")	2,65	21,40	362,00
790602269	3880095269	Kunststof	26,9 (3/4")	2,65	21,40	362,00
790602337	3880095337	Kunststof	33,7 (1")	3,25	18,40	362,00
790602424	3880096424	Kunststof	42,4 (1-1/4")	3,25	6,00	362,00
790602483	3880096483	Kunststof	48,3 (1-1/2")	3,25	18,40	362,00
790602603	3880097603	Kunststof	60,3 (2")	3,65	6,00	362,00
713880098	3880098	Kunststof	30x30	3	4,00	362,00
713880099	3880099	Kunststof	40x40	5	4,00	362,00
713880100	3880100	Kunststof	50x50	6	6,00	362,00

HYDRAULISCHE PROFIELBUIGMACHINE MET 3 AANGEDREVEN WALSEN VOOR PROFIELEN EN BUIZEN MET VOETPEDAALBEDIENING.

Troeven:

- Zware gelaste stalen constructie met 3 ketting-aangedreven walsen.
- Bovenste wals wordt hydraulisch versteld om de buig diameter te bepalen.
- Walsen uit gehard en geslepen staal.
- Zijdellingse richtrollen traploos regelbaar voor buigen van spiralen.
- Aparte bedieningspaneel met aparte noodstop en voetbediening voor links en rechtslopend.
- Vergrendelbare hoofdschakelaar.
- Krachtige 400V-motor.

Geschikt voor:

- Horizontaal en verticaal gebruik voor het plooiën van diverse soorten profielen in staal, inox, ...
- Algemene industrie, betere werkplaatsen, scholen en opleidingscentra, etc.

Standaard geleverd met:

- Onderbouw
- Standaard rolwalsen (zie tabel)
- Voetbediening

Tip: Optioneel verkrijgbaar: walsensets voor diverse soorten profielen, digitale aflezing voor de toezetwals, 713880101, hierdoor wordt de plooiwals elektronisch gepositioneerd, waardoor een hogere herhaalnauwkeurigheid kan bekomen worden, zijdelingse richtrollen voor hoekijzer, 713880102.



Hydraulische profielbuigmachine - PRM50FH

INFO

Hydraulische profielbuigmachine - PRM50FH

Bending performance PRM 50 F			Bending performance PRM 50 F		
Section type	max.size mm	min.bending Ø mm	Section type	max.size mm	min.bending Ø mm
Bending options with standard bending rollers:					
	25 15	400 300		30 x 1 30 x 2	1 400 600
	40 x 25 30 x 30	600 500		70 x 30 x 3 91 x 15 x 2	1 500 400
	100 x 15 50 x 30	600 500		Ø 33 Ø 31	600 500
	60 x 27 50 x 4"	600 500		Ø 7" x 2.0 Ø 1.12" x 2.5	1 000 500
	40 x 7 30 x 6	800 500		Ø 70 x 2 Ø 75 x 3.0	1 300 400
	30 x 6 30 x 6	800 400		30 x 6 30 x 3	600 400
	UPN 80P UPN 30P	800 400		30 x 6 30 x 3	600 400
	UPN 60P UPN 90P	1 500 600			

Performance data are based on material with a max. yield strength of 24 kg/mm². Bending performance for stainless steel (NA) factor 0,7. *May require additional spacers
**The "special lateral rollers" option is required in addition to the angle rollers for bending angle steel

Order nr.	713812036
Orig. nr.	PRM50FH
Motorisch	Ja
Spanning	V 3x400
Vermogen	kW 1,1
Snelheid	m/min 4,5
Diameter as	mm 50
Diameter wals boven	mm 162
Diameter wals onder	mm 152
Inox	Ja
Staal	Ja
Gewicht	kg 500,00
Afmetingen (l x b x h)	mm 810x950x1500
Prijs	€ 8.710,00

INFO

Bekijk het volledige en up-to-date aanbod

Surf naar www.vynckier.biz/plaatbewerkingsmachines

BREIDT UW WERKBEREIK VAN UW PROFIELWALSMACHINE PRM50FH UIT, MET OPTIONELE WALSEN!

Troeven:

- Mogelijkheid om buizen of vierkante profielen te walsen.
- Hou rekening met het feit dat je per buisdiameter een andere set walsen nodig hebt.
- Als u aluminium of roestvrij staal wenst te walsen, kiest u best voor de kunststofrollen, dit om schade te voorkomen.
- Hieronder vindt u de meest voorkomende GAS buizen als vierkante profielen.

Staat uw buisafmeting hier niet tussen ?

Geen nood, wij helpen u graag verder, u dient enkel de buisdiameter en de wanddikte van uw buis op te geven. L, U, T-profielen op aanvraag.



Order nr.	Orig. nr.	Capaciteit rond mm	Capaciteit vierkant mm	Omschrijving	Gewicht kg	Prijs €
713880103	3880103	0-33,7	-	staalrollen	18,00	427,00
713880104	3880104	34-48,3	-	staalrollen	18,00	427,00
713880105	3880105	49-60,3	-	staalrollen	18,00	427,00
713880106	3880106	-	30x30x3	staalrollen	24,00	427,00
713880107	3880107	-	40x40x5	staalrollen	24,00	427,00
713880108	3880108	-	50x50x6	staalrollen	24,00	427,00
713880109	3880109	-	60x60x6	staalrollen	24,00	427,00
713880110	3880110	0-33,7	-	plasticrollen	18,00	394,00
713880111	3880111	34-48,3	-	plasticrollen	18,00	394,00
713880112	3880112	49-60,3	-	plasticrollen	18,00	394,00
713880113	3880113	-	30x30x3	plasticrollen	18,00	438,00
713880114	3880114	-	40x40x5	plasticrollen	18,00	394,00
713880115	3880115	-	50x50x6	plasticrollen	18,00	394,00
713880116	3880116	-	60x60x6	plasticrollen	18,00	394,00

HYDRAULISCHE PROFIELBUIGMACHINE VOOR PROFIELEN EN BUIZEN MET VOETPEDAALBEDIENING.

Troeven:

- Zware gelaste stalen constructie met 3 ketting-aangedreven walsen.
- Bovenste wals wordt hydraulisch veresteld om de buigdiameter te bepalen.
- Walsen uit gehard en geslepen staal.
- Met **digitale aflezing van de toezetwals**
- Zijdelingse richtrollen traploos regelbaar voor buigen van spiralen.
- Aparte bedieningspaneel met aparte noodstop en voetbediening voor links en rechtslopend.
- Vergrendelbare hoofdschakelaar.
- Krachtige 400V-motor.

Geschikt voor:

- Voor horizontaal en verticaal gebruik voor het plooiën van diverse soorten profielen in staal, inox, ...

Standaard geleverd met:

- Standaard walsen (zie tabel voor mogelijkheden)
- Mobiele bedieningspaneel
- Digitale display voor toezetwals
- Manuele richtrollen
- Nederlandstalige handleiding, opschriften, CE - kenmerk, en CE-attest volgens Machine richtlijn 2006/42/CE, en EMC Richtlijn 2014/30/CE

Optioneel verkrijgbaar: buigrollen op aanvraag, zijdelingse hoekgeleiding 713880161, NC-sturing 713880163.



INFO

Bending performance - PRM 60 FH			Bending performance - PRM 60 FH		
Section type	Max. yield strength of material (N/mm²)	Max. bending angle (°)	Section type	Max. yield strength of material (N/mm²)	Max. bending angle (°)
Bending options with standard bending rollers:					
U-profile	235	100	U-profile	235	100
Channel	235	100	Channel	235	100
Angle	235	100	Angle	235	100
Round	235	100	Round	235	100
Flat	235	100	Flat	235	100
...
Bending options with optional bending rollers:					
U-profile	235	100	U-profile	235	100
Channel	235	100	Channel	235	100
Angle	235	100	Angle	235	100
Round	235	100	Round	235	100
Flat	235	100	Flat	235	100
...

Performance data are based on material with a max. yield strength of 24 kg/mm². Bending performance for stainless steel (SAE) factor 0.7. *We recommend special bending roller sets for optimal bending results. **The "special lateral rollers" option is required in addition to the angle rollers for bending angle steel.

Order nr.	713812060
Orig. nr.	PRM60FH
Motorisch	Ja
Spanning	V 3x400
Vermogen	kW 1,5
Snelheid	m/min 4
Diameter as	mm 60
Diameter wals boven	mm 215
Diameter wals onder	mm 215
Inox	Ja
Staal	Ja
Gewicht	kg 950,00
Afmetingen (l x b x h)	mm 1000x1400x1650
Prijs	€ 12.680,00

HYDRAULISCHE PROFIELWALSMACHINE MET ORBITALE WALSENVERSTELLING VOOR HET WALSEN VAN PROFIELEN, BUIZEN EN VOLMATERIAAL.

Troeven:

- 3 aangedreven geharde walsen
- Met **orbitale hydraulische werking** van de twee onderste toezetwalsen
- Apart bedieningspaneel met 2 digitale displays voor 2 toezetwalsen
- Zowel horizontaal als verticaal te gebruiken
- Zijdelingse mechanische richtlijnen, traploos instelbaar

Geschikt voor:

- Walsen van profielen, buizen, en volmateriaal
- Algemene industrie, herstelling, onderhoud, etc.

Veiligheden:

- Bedieningspaneel met aparte start-, stop- en noodstop
- Vergrendelbare hoofdschakelaar
- Nullastspanning
- Gepantseerde elektrische kabel naar bedieningsvoet

Standaard geleverd met:

- Standaard walsen (zie tabel voor mogelijkheden)
- Mobiele bedieningspaneel
- 2 digitale displays voor iedere toezetwals
- Manuele richtrollen
- Nederlandstalige handleiding, opschriften, CE - kenmerk, en CE-attest volgens Machine richtlijn 2006/42/CE, en EMC Richtlijn 2014/30/CE

Tip: Speciale walsen voor holle, volle buizen, vierkante holle profielen, als L profielen op aanvraag verkrijgbaar. Verdere optionele toebehoren NC sturing en hydraulische richtrollen.



Order nr.	713812080
Orig. nr.	PRM80FH
Motorisch	Ja
Spanning	V 3x400
Vermogen	kW 4
Snelheid	m/min 6
Diameter as	mm 80
Diameter wals boven	mm 245
Diameter wals onder	mm 245
Inox	Ja
Staal	Ja
Gewicht	kg 1700,00
Afmetingen (l x b x h)	mm 1450x1000x1400
Prijs	€ 18.130,00

INFO

Bending performance - PRM 80 FH			Bending performance - PRM 80 FH		
Section type	Max. yield strength of material (N/mm²)	Max. bending angle (°)	Section type	Max. yield strength of material (N/mm²)	Max. bending angle (°)
Bending options with standard bending rollers:					
U-profile	235	100	U-profile	235	100
Channel	235	100	Channel	235	100
Angle	235	100	Angle	235	100
Round	235	100	Round	235	100
Flat	235	100	Flat	235	100
...
Bending options with optional bending rollers:					
U-profile	235	100	U-profile	235	100
Channel	235	100	Channel	235	100
Angle	235	100	Angle	235	100
Round	235	100	Round	235	100
Flat	235	100	Flat	235	100
...

Performance data are based on material with a max. yield strength of 24 kg/mm². Bending performance for stainless steel (SAE) factor 0.7. *We recommend special bending roller sets for optimal bending results. **The "special lateral rollers" option is required in addition to the angle rollers for bending angle steel.

01 MACHINES

02 AUTO

03 WORKSHOP

04 EQUIPMENT

05 TOOLS

UNIVERSEEL PLOOITOESTEL VOOR HET PLOOIEN VAN METAALPROFIELEN.

Troeven:

- Solide gietijzeren constructie
- Bij plaatsing boven elkaar, kunnen meerdere profielen tegelijk geplooid worden
- Compacte montage op werkbank door afneembare hendel
- Met een set plooi blokken (voor verschillende bocht diameters en profielen)
- Plooihoek tot 120° met fijnafstelling

Geslacht voor:

- Alle profielen (plat, rond, ...) en materialen (inox, ijzer, betonijzer...)
- Iedere werkplaats, servicewagen

Geleverd met:

- Hoekaanduiding, verschillende plooi blokken, aanslag voor repetitief werk en snelspanklem



Order nr.	757491070
Orig. nr.	CAT10070
Type plooiën	profiel
Bediening	manueel
Maximum plooihoek	° 120
Plat staal	mm 100x15
Capaciteit vierkant staal	mm 30
Capaciteit betonstaal	mm 30
Inox	Ja
Staal	Ja
Betonstaal	Ja
Voor werkbank	Ja
Zachte metalen (alu)	Ja
Gewicht	kg 33,00
Prijs	€ 254,00

DRAAGBAAR PLOOITOESTEL VOOR BUIZEN TOT 180°.

Troeven:

- Draagbaar en klaar voor gebruik
- Ingebouwde klem voor montage op de werktafel
- Bevat een set van 4 matrijzen
- Krachtige overbrengingshendel
- Biedt ook mogelijkheid om materiaal te klemmen voor het zagen van stukken op maat
- Gemakkelijk te vervoeren

Geslacht voor:

- Assembleren van hydraulische verbindingen, voor loodgieters, garagisten enz.
- Lichte buizen, zoals koper gegloeid staal en messing



Order nr.	757491040
Orig. nr.	1040
Type plooiën	profiel
Zachte metalen (alu)	Ja
Voor werkbank	Ja
Set matrijzen voor het plooiën van buizen	mm 5-6 (radius 15) - 8 (radius 16) - 10 (radius 20) - 12 (radius 20)
Maximum hoek van de bocht	° 180
Maximum wanddikte van het staal	mm 1
Andere materialen	mm 1,5
Gewicht	kg 7,00
Prijs	€ 246,00

UNIVERSEEL PLOOITOESTEL OP VOET VOOR PLAT EN ROND MATERIAAL TOT 180°.

Troeven:

- Gelaste staalplaatconstructie
- Uitgerust met een meerrollende hefboom
- Geleverd met 8 matrijzen voor plat materiaal

Geslacht voor:

- Het plooiën van allerlei vormen van plat en rond materiaal (handvaten, u-ringen, ronde haken, enz...)



Order nr.	757491090
Orig. nr.	CAT10090
Type plooiën	profiel
Bediening	manueel
Maximum plooihoek	° 180
Plat staal	mm 8x30 - 6x50
Capaciteit rondstaal	mm 16
Capaciteit vierkant staal	mm 16x16
Capaciteit betonstaal	mm 12
Matrijzen plat staal	8
Inox	Ja
Staal	Ja
Betonstaal	Ja
Voor werkbank	Nee
Zachte metalen (alu)	Ja
Gewicht	kg 24,50
Prijs	€ 138,00

HYDRAULISCHE BUIZENPLOOIER MET VASTE VLEUGEL TOT 2".

Troeven:

- Capaciteit 12T
- Met manuele fleskrik met krachtige veren
- Zwaar gelaste constructie
- Met vaste vleugel

Geslacht voor:

- op de werf, de doe-het-zelver
- koud buigen van gasbuizen tot 2"

Standaard geleverd met:

- 6 buigmallen 1/2", 3/4", 1", 1 1/4", 1 1/2", 2" (binnenmaat)

Tip: niet geschikt voor dunwandige buizen of vol materiaal.



Order nr.	757502212
Orig. nr.	CAT2212
Type plooiën	profiel
Zachte metalen (alu)	Nee
Inox	Ja
Staal	Ja
Koers pomp	mm 232
Matrijzen (geschikte wanddikte)	1/2" (2,75mm), 3/4" (2,75mm), 1" (3,25mm), 1 1/4" (3,25mm), 1 1/2" (3,5mm), 2" (3,5mm)
Asgat	mm 20
Gewicht	kg 45,00
Prijs	€ 204,00

HYDRAULISCHE BUIZENPLOOIER MET OPKLAPBARE VLEUGEL TOT 3".

Troeven:

- Krachtig toestel met een capaciteit van 16T
- Met manuele hydraulische piston
- Overdrukventiel
- Met opklapbare vleugel
- Voor horizontaal als verticaal gebruik
- Eenvoudig te transporteren

Geslacht voor:

- Op de werf, algemene industrie
- Koud buigen van gasbuizen tot 3" tot 180°

Standaard geleverd met:

- 8 buigmallen 1/2", 3/4", 1", 1 1/4", 1 1/2", 2", 2 1/2", 3".
- Onderstel

Tip: Niet geschikt voor dunwandige buizen of vol materiaal.



Order nr.	757502217
Orig. nr.	CAT2216
Staal	Ja
Matrijzen (geschikte wanddikte)	1/2" (2,75mm), 3/4" (2,75mm), 1" (3,25mm), 1 1/4" (3,25mm), 1 1/2" (3,5mm), 2" (3,5mm), 2 1/2" (3,75mm), 3" (4mm)
Asgat	mm 20
Gewicht	kg 68,00
Prijs	€ 452,00

MOBIELE ROLMACHINE VOOR MONTAGE OP BANKSCHROEF.

Troeven:

- Met 3 walsen, geslepen buigrollen
- Regelschroeven voor materiaalsterkte

Geschikt voor:

- Buigen en rollen van draad, buizen 1 tot 5 mm, en platen
- Servicewagens, werkplaats

Tip: wordt geleverd zonder bankschroef

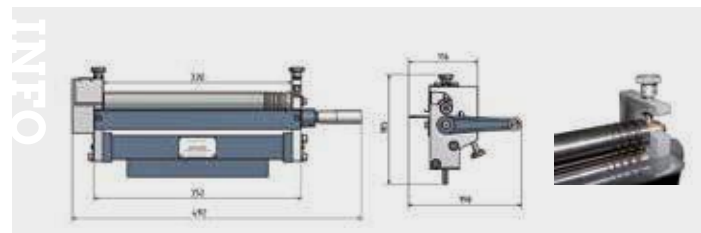

Order nr.	713244030	
Orig. nr.	BM3	
Diameter rollen	mm	30
Type plooiën	plaat	
Maximum materiaalbreedte	mm	310
Minimum buigdiameter	mm	35
Maximum buigdiameter	mm	onbegrensd
Capaciteit buigen plaatstaal St.37	mm	1
Capaciteit buigen inox	mm	1
Capaciteit buigen alu/koper	mm	2
Capaciteit buigen buizen	mm	1-5
Gewicht	kg	10,00
Afmetingen (l x b x h)	mm	440x260x150
Prijs	€	224,00

MOBIEL ZETBANKJE VOOR MONTAGE OP BANKSCHROEF.

Troeven:

- Universeel inzetbaar.
- Zetbankje voor het plooiën van platen met uitneembare segmenten 150/75/50/25mm.
- Gemakkelijke draai beweging van de plooirollen boven de hendelgreep.

Geschikt voor:

- Gebruik op bvb bankschroef,
- Plooiën van platen of bakjes
- Servicewagens, werkplaats

Tip: wordt geleverd zonder bankschroef, vergeet deze niet bij te bestellen.

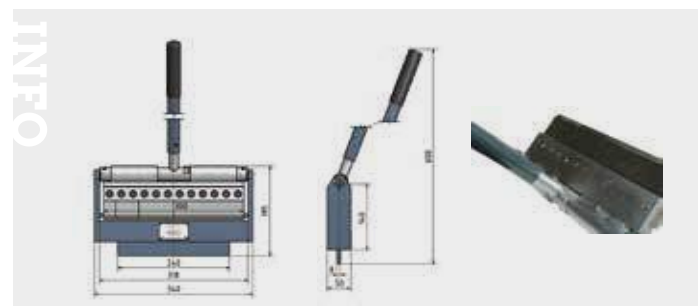

Order nr.	713244028	
Orig. nr.	FP30	
Type plooiën	plaat	
Zachte metalen (alu)	Ja	
Staal	Ja	
Maximum materiaalbreedte	mm	320
Maximum plaatdikte	mm	2,5
Maximum capaciteit rollen alu/koper	mm	300x2
Capaciteit plaatstaal	mm	300x1
Gewicht	kg	10,00
Afmetingen (l x b x h)	mm	440x220x90
Prijs	€	199,00

UNIVERSELE PLAATBEWERKINGSMACHINE 3 IN 1.

Troeven:

- Moderne bouwvorm in stabiele staalconstructie
- Grote ontwerpflexibiliteit door gesegmenteerde plooirollen
- Uitneembare segmentstukken in het plooirollen 40/50/65/100/180/255/380 mm voor het plooiën van bakjes
- De bediening gebeurt via 2 zijdelings aangebrachte hendels
- Uittrekbare steunarm voor het veilig ondersteunen van grote platen
- Schaartafel met ingewerkte maatbanden en een rechthoekige aanslag aan beide zijden
- Boven- en ondermes uit kwaliteitsstaal garanderen een zuiver en braamvrij snijden
- Eenvoudig te verstellen boven, onder en achterwals
- Grote en verstelbare hefarm

Geschikt voor:

- Doe-het-zelver
- Buigen, plooiën en snijden

Standaard geleverd met:

- Geslepen messen, plooirollen met segmenten, verstelbare achteraanslag en materiaalsteun vooraan

Tip: Optioneel onderstel 713242107



Order nr.	713242100	
Orig. nr.	SAR1000	
Materiaalbreedte	mm	700
Capaciteit diameter rollen minimum	mm	48
Diameter rollen	mm	48
Capaciteit rollen	mm	1
Capaciteit plooiën	mm	1
Capaciteit snijden	mm	1
Type plooiën	plaat	
Zachte metalen (alu)	Ja	
Staal	Ja	
Voor werkbank	Ja	
Gewicht	kg	290,00
Afmetingen (l x b x h)	mm	1444x570x835
Prijs	€	2.729,00

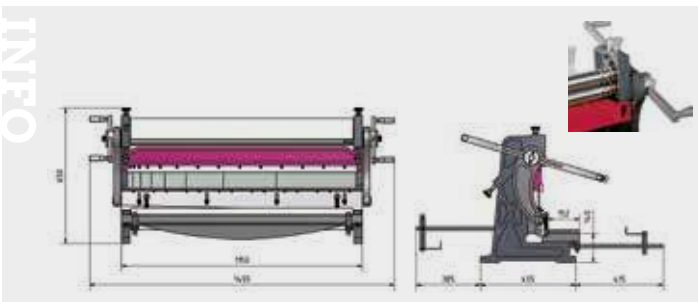

KLEIN HANDBEDIEND VINGERZETBANK VOOR STANDAARD PLOOIOPDRACHTEN.

Troeven:

- Eenvoudig design en solide constructie
- Gegarandeerd spannen van de plaat door kleminrichting
- Vluggе, gebruiksvriendelijke instelling van de bovenbalk over een excenter
- Zwenkbeweging van de plooi balk gebeurt door middel van het handvat
- Het bovenmes is opgedeeld in 5 segmenten en met mogelijke verstelling van de te plooiën plaatdikte

Geschikt voor:

- Het vervaardigen van kleine profielen, bvb. omranding van kasten
- Instapmodel ideaal voor de doe-het-zelver of modelbouwer
- Montage op een werkbank



Order nr.	713772305	✘
Orig. nr.	HSBM305HS	
Type plooiën	plaat	
Bediening	hand	
Maximum plooi breedte	mm	305
Maximum plooi dikte staal	mm	1
Maximum plooi hoek	°	135
Zachte metalen (alu)	Ja	
Staal	Ja	
Voor werkbank	Ja	
Gewicht	kg	30,00
Afmetingen (l x b x h)	mm	500x350x410
Prijs	€	264,00

KLEIN HANDBEDIEND VINGERZETBANK VOOR STANDAARD PLOOIOPDRACHTEN.

Troeven:

- Eenvoudig design en solide constructie.
- Gegarandeerd spannen van de plaat door kleminrichting.
- Vluggе, gebruiksvriendelijke instelling van de bovenbalk over een excenter.
- Zwenkbeweging van de plooi balk gebeurt door middel van het handvat.
- Het bovenmes is hoog geplaatst voor het plooiën van hogere U-vormen.
- Het bovenmes is opgedeeld in 5 segmenten van 25/50/75/205/255mm en met mogelijke verstelling van de te plooiën plaatdikte.
- Uitlading van 25 mm.

Geschikt voor:

- het vervaardigen van kleine profielen, bvb. omranding van kasten.
- Instapmodel ideaal voor de doe-het-zelver of modelbouwer
- Montage op een werkbank



Order nr.	713770610	✘
Orig. nr.	HSBM610HS	
Type plooiën	plaat	
Bediening	hand	
Maximum plooi breedte	mm	610
Maximum plooi dikte staal	mm	1
Maximum plooi hoek	°	135
Zachte metalen (alu)	Ja	
Staal	Ja	
Voor werkbank	Ja	
Gewicht	kg	42,00
Afmetingen (l x b x h)	mm	850x360x420
Prijs	€	331,00

MANUELE ZETBANK IN ZWARE UITVOERING MET GESEGMENTEERD BOVENMES.

Troeven:

- Eenvoudige bediening
- Met **gesegmenteerd bovenmes**
- Plooi functie met verzekerde klemming van het werkstuk door het voorspannen van de bovenbalk
- Zware, compacte gelaste constructie
- Eenvoudig plooiën met exacte afstelling van de plooihoek, met afleesschaal
- Bijzonder onderhoudsarm

Segmentverdeling bovenmes:

- 25-30-35-40-45-75-100-150-200-200-270-400-400 mm

Optioneel verkrijgbaar:

- Manuele achteraanslag van 0 - 500 mm 713772921
- Geharde bovenmessen 713772922

Tip: opgegeven capaciteit zijn berekend op een materiaalsterkte van 400N/mm²; voor het plooiën van roestvrijstaal: factor x 0,75; voor Aluminium: factor x 1,2. Voor het plooiën van roestvrijstaal zijn de geharde bovenmessen noodzakelijk



Order nr.	713772920	✘
Orig. nr.	HSBM2020-20SB	
Maximum plooi breedte	mm	2020
Maximum plooi dikte staal	mm	2
Maximum plooi hoek	°	135
Zachte metalen (alu)	Ja	
Inox	Ja	
Staal	Ja	
Opening	mm	120
Gewicht	kg	1020,00
Afmetingen (l x b x h)	mm	2500x710x1500
Prijs	€	6.220,00

HANDBEDIENDE ZETBANK MET TAL VAN UITBREIDINGSMOGELIJKHEDEN. "MADE IN EU".

Troeven:

- Licht en verplaatsbaar.
- Hoogwaardige uitvoering en praktisch design.
- Het werkstuk kan perfect worden geklemd dankzij de speciale voorspanning van het bovenmes.
- Eenvoudige instelling van de plooihoek waardoor een goede herhalingsnauwkeurigheid kan worden bereikt.
- Zelfsmerende glijlagers.
- Met **tal van uitbreidingsmogelijkheden**
- Europese makelij

Geschikt voor:

- Gebruik op werven.

Tip: tal van uitbreidingsmogelijkheden

- Ook beschikbaar in lengtes 660 en 1300 mm (HSBM660N en HSBM1300N).
- De bovenbalk van dit toestel kan worden uitgerust met andere balken:
 - Type N: standaard, lage bovenbalk, doorlaat 25 mm
 - Type H: optioneel, verhoogde bovenbalk, doorlaat 95 mm
 - Type HS: optioneel, verhoogde, gesegmenteerde bovenbalk.
 - Type HSG: optioneel, verhoogde gesegmenteerde bovenbalk met voetje, perfect voor de dakdekker.
- Optioneel beschikbaar achteraanslag, rolschaar, scherpe plooiessen, rond plooiessen.



Order nr.	713771050
Orig. nr.	HSBM1050N
Type plooiën	Plaat
Bediening	Hand
Maximum plooi breedte	mm 1050
Maximum plooihoek	° 135
Zachte metalen (alu)	Ja
Maximum plaatdikte	mm 1,25
Gewicht	kg 71,00
Afmetingen (l x b x h)	mm 1348x850x1175
Prijs	€ 1.155,00

UITBREIDINGSSETS VOOR HSBM1050N

- 713771051 Verhoogde bovenbalk 95 mm
- 713771052 Verhoogde, gesegmenteerde bovenbalk
- 713771053 Verhoogde, gesegmenteerde bovenbalk met voetje

Tip: zetbank HSBM1050N, 713771050, is niet inbegrepen.



Order nr.	713771051	713771052	713771053
Orig. nr.	AB1050H	AB1050HS	AB1050HSG
Maximum plooi breedte	mm 1050	1050	1050
Maximum plooihoek	° 93	93	93
Zachte metalen (alu)	Ja	Ja	Ja
Type	HSBM1050N	HSBM1050N	HSBM1050N
Opening	mm 95		
Gewicht	kg 13,00	16,00	91,00
Prijs	€ 387,00	865,00	979,00

INFO

Bekijk het volledige en up-to-date aanbod

Surf naar www.vynckier.biz/plaatbewerkingsmachines



01 MACHINES

02 AUTO

03 WORKSHOP

04 EQUIPMENT

05 TOOLS

HAND- EN VOETBEDIENDE ZETBANK / VINGERZETBANK MET GESEGMENTEERD BOVENMES.

Troeven:

- Sterke uitvoering en compact design
- Met **gesegmenteerd bovenmes**
- Het aanspannen van het werkstuk gebeurt met de voet, beide handen blijven vrij
- Met krachtige hulpveer

Segmentindeling:

- 25-30-35-40-45-50-75-100-150-200-270

Geschikt voor:

- Universeel inzetbaar voor industrie en ambachtswerk

Tip: Opgegeven capaciteit zijn berekend op een materiaalsterkte van 400N/mm²; voor het plooiën van roestvrijstaal: factor x 0,75; voor Aluminium: factor x 1,2. Voor het plooiën van roestvrijstaal zijn de geharde bovenmesses noodzakelijk.

INFO



Order nr.	713770125	
Orig. nr.	FSBM1020-25E	
Type plooiën	plaat	
Bediening	hand en voet	
Maximum plooi breedte	mm	1020
Maximum plooi dikte staal	mm	2,5
Maximum plooi hoek	°	135
Zachte metalen (alu)	Ja	
Staal	Ja	
Inox	Ja	
Gewicht	kg	285,00
Afmetingen (l x b x h)	mm	1348x850x1175
Prijs	€	1.695,00

HAND- EN VOETBEDIENDE ZETBANK / VINGERZETBANK MET GESEGMENTEERD BOVEN- EN ONDERMES.

Troeven:

- Sterke uitvoering en compact design
- Met **gesegmenteerd bovenmes**
- Met **gesegmenteerd ondermes**
- Het aanspannen van het werkstuk gebeurt met de voet, beide handen blijven vrij
- Met krachtige hulpveer

Segmentindeling:

- 25-30-35-40-45-50-75-100-150-200-270

Geschikt voor:

- Universeel inzetbaar voor industrie en ambachtswerk.

Tip: opgegeven capaciteit zijn berekend op een materiaalsterkte van 400N/mm²; voor het plooiën van roestvrijstaal: factor x 0,75; voor Aluminium: factor x 1,2. Voor het plooiën van roestvrijstaal zijn de geharde bovenmesses noodzakelijk.

INFO



Order nr.	713770102	
Orig. nr.	FSBM1020-20 S2	
Type plooiën	plaat	
Bediening	hand en voet	
Maximum plooi breedte	mm	1020
Maximum plooi dikte staal	mm	2
Maximum plooi hoek	°	135
Zachte metalen (alu)	Ja	
Staal	Ja	
Inox	Ja	
Gewicht	kg	300,00
Afmetingen (l x b x h)	mm	1348x850x1175
Prijs	€	2.185,00

HAND- EN VOETBEDIENDE ZETBANK / VINGERZETBANK MET GESEGMENTEERD BOVENMES.

Troeven:

- Sterke uitvoering en compact design
- Met **gesegmenteerd bovenmes**
- Het aanspannen van het werkstuk gebeurt met de voet, beide handen blijven vrij
- Met krachtige hulpveer

Segmentindeling:

- 25-30-35-40-45-50-75-100-150-200-250-270

Geschikt voor:

- Universeel inzetbaar voor industrie en ambachtswerk.

Tip: opgegeven capaciteit zijn berekend op een materiaalsterkte van 400N/mm²; voor het plooiën van roestvrijstaal: factor x 0,75; voor Aluminium: factor x 1,2. Voor het plooiën van roestvrijstaal zijn de geharde bovenmesses noodzakelijk.

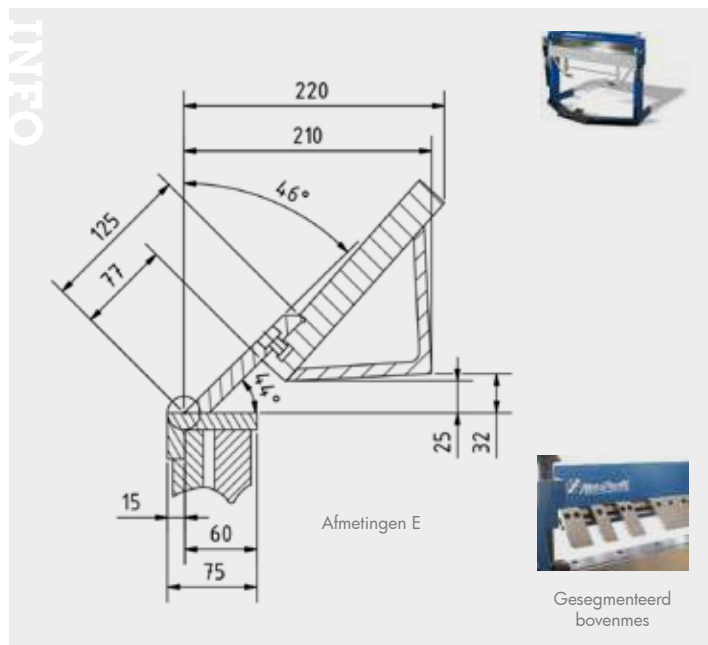

Order nr.	713770127	
Orig. nr.	FSBM1270-20E	
Type plooiën	plaat	
Bediening	hand en voet	
Maximum plooi breedte	mm	1270
Maximum plooidikte staal	mm	2
Maximum plooihoek	°	135
Zachte metalen (alu)	Ja	
Staal	Ja	
Inox	Ja	
Gewicht	kg	315,00
Afmetingen (l x b x h)	mm	1710x710x1310
Prijs	€	2.185,00

HAND- EN VOETBEDIENDE ZETBANK / VINGERZETBANK MET SEGMENTEN.

Troeven:

- Sterke uitvoering en compact design
- Met **gesegmenteerd bovenmes**
- Met **gesegmenteerd ondermes**
- Het aanspannen van het werkstuk gebeurt met de voet, beide handen blijven vrij
- Met krachtige hulpveer

Segmentindeling:

- 25-30-35-40-45-50-75-100-150-200-250-270

Geschikt voor:

- Universeel inzetbaar voor industrie en ambachtswerk.

Tip: opgegeven capaciteit zijn berekend op een materiaalsterkte van 400N/mm²; voor het plooiën van roestvrijstaal: factor x 0,75; voor Aluminium: factor x 1,2. Voor het plooiën van roestvrijstaal zijn de geharde bovenmesses noodzakelijk.

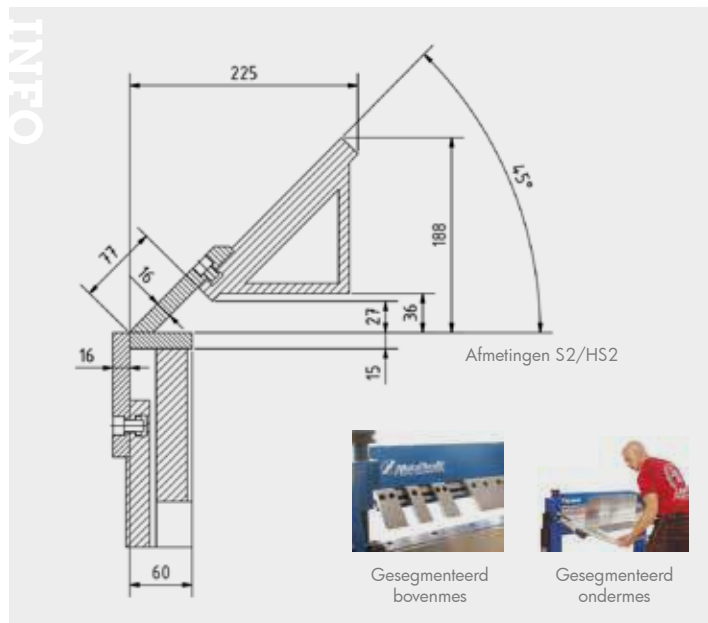

Order nr.	713772128	
Orig. nr.	FSBM1270-20 HS2	
Type plooiën	plaat	
Bediening	hand en voet	
Maximum plooi breedte	mm	1270
Maximum plooidikte staal	mm	2
Maximum plooihoek	°	135
Zachte metalen (alu)	Ja	
Staal	Ja	
Inox	Ja	
Gewicht	kg	350,00
Afmetingen (l x b x h)	mm	1600x950x1200
Prijs	€	2.029,00

MAGNETISCHE PLOOBANK.

Troeven:

- Extreem lage werkstukhoogte mogelijk (bovenmes is slechts 15 mm hoog)
- Uiterst snelle en eenvoudige messenwissel door magneet.
- Mee vastklemmen van diverse buigmallen is mogelijk (rond, of driehoeken bvb)

Geschiedt voor:

- Plaatmaterialen zoals staal, alu, inox, koper, zink, lood, ...

Kenmerken:

- Werking: het bovenmes klemt het werkstuk vast op de machinevoet via een sterke elektromagneet.
- Eenvoudig en snelle werkstukwissel en bediening.
- Plooit hoeken tot 170°.
- Perfecte klemming met een zuiver plooiresultaat tot in de hoeken.
- Bovenmes gesegmenteerd: 25 · 40 · 50 · 70 · 140 · 280 · 700 · 1250 mm

Standaard geleverd met:

- Hoekaanslag
- Achteraanslag
- 7-delig standaard bovenmes
- Breed en smal bovenmes voor scherpe hoeken
- Gegleufd bovemes
- Opbergvak voor messen
- Voetpedaal voor bediening van de magneet.

Opgepast: machine kan pacemakers beïnvloeden.



Order nr.	713770126
Orig. nr.	MBM1250
Type plooiën	Magnetisch
Maximum plooi breedte	mm 1250
Zachte metalen (alu)	Ja
Inox	Ja
Betonstaal	Nee
Staal	Ja
Voor werkbank	Nee
Capaciteit buigen inox	mm 1
Plooi capaciteit	T 6
Maximum dikte staal	mm 1,6
Gewicht	kg 150,00
Afmetingen (l x b x h)	mm 1400x410x390
Prijs	€ 4.415,00

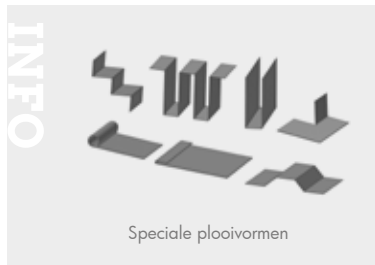

MANUELE ZETBANK / PLOOBANK 1520 MM X 2 MM MET OF ZONDER SEGMENTEN.

Troeven:

- Eenvoudig te bedienen
- Zware, compacte gelaste constructie
- Bijzonder weinig onderhoud
- Normaal model met **doorlopend scherp zetgereedschap**
- Model **S: met vingers / segmenten**: 25-30-35-40-45-50-75-100-150-220-250-500 mm
- Model **SH: met hoge bovensegmenten (zwanenhals)**: 25-30-35-40-45-50-75-100-150-220-250-500 mm
- Eenvoudige, handmatige aanpassing van de buighoek door middel van een stop met schaalverdeling
- Geproduceerd in Europa

Tip: max. plaatdikte op basis van materiaal met een treksterkte van 400 N/mm²; buigcapaciteit RVS: factor x 0,75; buigcapaciteit alu: factor x 1,2. Het buigen van roestvrij staal vereist optionele verharding van het gereedschap. Harding van het gereedschap op aanvraag! Harden van het zetgereedschap als de ploobalk.



Order nr.	713779001	713779010	713779020
Orig. nr.	HSBM1520-20	HSBM1520-20S	HSBM1520-20SH
Werkbreedte	mm 1520	1520	1520
Plaatdikte max. in staal	mm 2	2	2
Doorlaat	mm 140	140	140
Hoek	° 135	135	93
Gewicht	kg 850,00	850,00	850,00
Afmetingen (l x b x h)	mm 2680x570x1270	2580x570x1270	2680x570x1270
Prijs	€ 6.530,00	6.810,00	8.290,00

INFO

L	C	D	E
1500	340	305	49
2000	340	305	49
2500	345	310	49
3000	345	310	49

L	A	B
1500	360	335
2000	360	335
2500	370	340
3000	370	340

L	F	G
1500	290	320
2000	290	320
2500	310	340
3000	310	340

GEMOTORISEERDE ZETBANK IN ZWARE UITVOERING MET VOETPEDAALBEDIENING.

Troeven:

- Voetpedaal maakt plaatsing van de plaat met beide handen mogelijk
- Het klemmen en buigen van de werkstukken is gemotoriseerd via een kettingaandrijving
- De buighoek handmatig instellen, de hoek aflezen op een schaalring
- Veel buigmogelijkheden met gesegmenteerde bovenbalk
- Nauwkeurige beweging van de buigbalk over vlakke geleiders met grote afmetingen
- Zware, robuuste gelaste constructie

▶ NEW



Segmentverdeling:

MSBM 2020-15 CS: 25-30-35-40-45-50-75-100-150-200-200-270-400-400

MSBM 2520-10 CS: 25-30-35-40-45-50-75-100-100-150-200-200-270-400-400-400

MSBM 3020-10 CS: 25-30-35-40-45-50-75-100-150-200-200-200-270-400-400-400

Tip: Max. plaatdikte uit materiaal met treksterkte 400N/mm², plooi-
vermogen in RVS Faktor 0,75, plooi-
vermogen Alu: Faktor 1,2, voor het
plooiën van RVS kunnen de balken gehard worden op aanvraag

Order nr.	713772940	713772945	713772950
Orig. nr.	MSBM2020-15 CS	MSBM2520-10 CS	MSBM3020-10 CS
Werkbreedte	mm 2020	2520	3020
Plaatdikte max. in staal	mm 1.5	1	0.5
Doorlaat	mm 100	100	100
Maximum plooihoek	° 135	135	135
Buigvermogen	kW 0.75	0.75	0.75
Vermogen balk	kW 0.37	0.37	0.37
Spanning	V 3x400	3x400	3x400
Gewicht	kg 965,00	1310,00	1630,00
Afmetingen (l x b x h)	mm 2680x640x1100	3180x640x1100	3680x640x1140
Prijs	€ 9.920,00	12.070,00	13.930,00

HALFAUTOMATISCHE ZETBANK IN ZWARE UITVOERING MET VOETPEDAALBEDIENING.

Troeven:

- Halfautomatische uitvoering – bediening van de bovenbalk manueel. Plooiën zelf gemotoriseerd
- Ontworpen voor professioneel gebruik
- Met voetpedaalbediening
- Zware, compacte gelaste plaatconstructie
- Volle scherpe plooihoek
- Met manuele instelling van de plooihoek door middel van een noniusring
- Bijzonder onderhoudsvrij

S-model:

- Met gesegmenteerde bovenbalk

SH-model:

- Met hoge, gesegmenteerde bokkepoot tooling

Segmentverdeling:

MSBM 1520-30 S / SH: 25-30-35-40-45-50-75-100-150-220-250-500

MSBM 2020-25 S / SH: 25-30-35-40-45-50-75-100-150-200-200-270-400-400

MSBM 2520-20 S / SH: 25-30-35-40-45-50-75-100-150-200-200-270-400-400-500

MSBM 3020-15 S / SH: 25-30-35-40-45-50-75-100-150-200-200-270-400-400-500-500

Tip: Max. plaatdikte uit materiaal met treksterkte 400N/mm², plooi-
vermogen in RVS Faktor 0,75, plooi-
vermogen Alu: Faktor 1,2, voor het plooiën van RVS kunnen
de balken gehard worden op aanvraag



INFO

Dimensions Bending beam MSM				
L	C	D	E	
1500	340	305	49	
2000	340	305	49	
2500	345	310	49	
3000	345	310	49	

Dimensions Bending beam MSBM S			
L	A	B	
1500	360	335	
2000	360	335	
2500	370	340	
3000	370	340	

Dimensions Bending beam MSBM SH			
L	F	G	
1500	290	320	
2000	290	320	
2500	310	340	
3000	310	340	

Width of bending roll 20 mm

INFO

Bekijk het volledige en up-to-date aanbod

Surf naar www.vynckier.biz/plaatbewerkingsmachines

Order nr.	713779030	713779031	713779032	713779033	713779040	713779041	713779042
Orig. nr.	MSBM1520-30	MSBM2020-25	MSBM2520-20	MSBM3020-15	MSBM1520-30 S	MSBM2020-25S	MSBM2520-20S
Werkbreedte	mm 1520	2020	2520	3020	1520	2020	2520
Plaatdikte max. in staal	mm 3	2.5	2	1.5	3	2.5	2
Doorlaat	mm 140	140	140	140	140	140	140
Vermogen	kW 1,1	1,1	1,1	1,1	1,1	1,1	1,1
Spanning	V 3x400	3x400	3x400	3x400	3x400	3x400	3x400
Gewicht	kg 1060,00	1450,00	1780,00	2200,00	1060,00	1450,00	1780,00
Afmetingen (l x b x h)	mm 2475x560x1290	2975x560x1290	3475x560x1290	3975x560x1290	2475x560x1290	2975x560x1290	3475x560x1290
Prijs	€ 11.540,00	12.180,00	13.400,00	13.860,00	12.360,00	12.820,00	14.010,00

MANUEEL VOORTOESTEL MET 7 STANDAARD ROLLEN.

Troeven:

- Handig en simpel
- Zware en gietijzeren constructie
- Onderste wals is verstelbaar
- Stalen schachten

Standaard geleverd met:

- SBM110-08 met standaardrollen voor \varnothing 3/6/9/12 mm

Mogelijke accessoires op aanvraag:

- Rollen voor type E1 / E2 / E3 / E4 / E5 / E6 / E7 / E8 zie bijhorende afbeeldingen

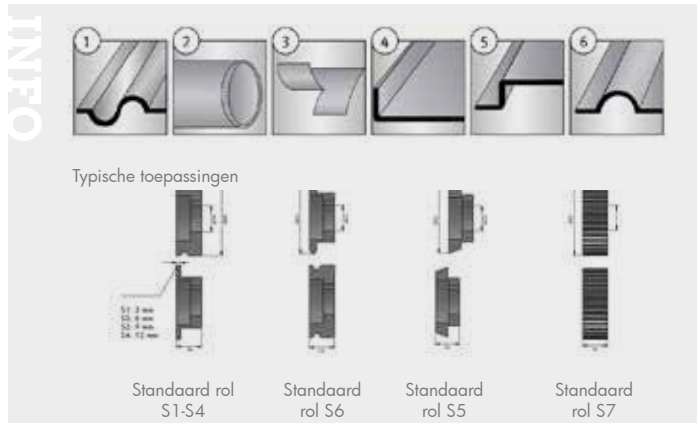

Order nr.	713814001	
Orig. nr.	SBM110-08	
Walsenlengte	mm	110
Plaatdikte max.	mm	0.8
Walsen diameter	mm	52
Uitlading (halsbreedte)	mm	80
Gewicht	kg	30,00
Afmetingen (l x b x h)	mm	380x180x350
Prijs	€	549,00

OPTIONELE ROLLEN VOOR SBM110-08.

Van links naar rechts E1 tot E8

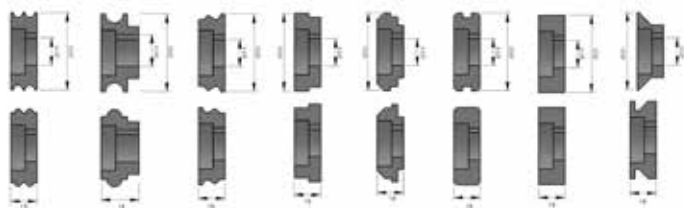

Order nr.	Orig. nr.	Type	Voor type	Diameter mm	Diameter asgat mm	Prijs €
713880121	3880121	E1	SBM110-08	53	19	87,50
713880122	3880122	E2	SBM110-08	53	19	87,50
713880123	3880123	E3	SBM110-08	53	19	87,50
713880124	3880124	E4	SBM110-08	53	19	87,50
713880125	3880125	E5	SBM110-08	53	19	87,50
713880126	3880126	E6	SBM110-08	53	19	87,50
713880127	3880127	E7	SBM110-08	53	19	87,50
713880128	3880128	E8	SBM110-08	53	19	87,50

MANUEEL VOORTOESTEL MET 8 STANDAARD ROLLEN.

Troeven:

- Handig en simpel
- Zware en gietijzeren constructie
- Onderste wals is verstelbaar
- Stalen schachten

Standaard geleverd met:

- SBM140-12 met standaardrollen voor \varnothing 4/6/7/9/10 mm

Mogelijke accessoires op aanvraag:

- Rollen voor type E1 / E2 / E3 / E4 / E5 / E6 / E7 / E8 zie bijhorende afbeeldingen

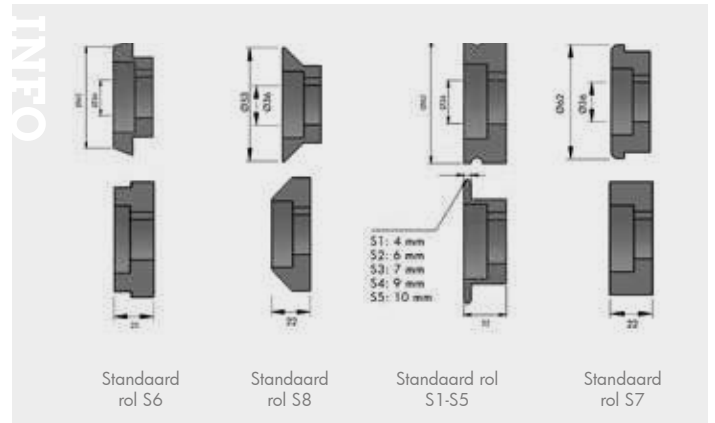

Order nr.	713814002	
Orig. nr.	SBM140-12	
Walsenlengte	mm	140
Plaatdikte max.	mm	1.2
Walsen diameter	mm	62
Uitlading (halsbreedte)	mm	100
Gewicht	kg	50,00
Afmetingen (l x b x h)	mm	560x220x500
Prijs	€	659,00

OPTIONELE ROLLEN VOOR SBM140-12.

Van links naar rechts E1 tot E8

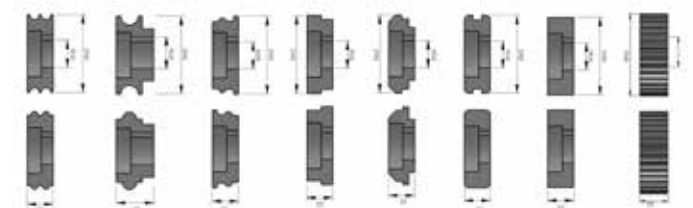

Order nr.	Orig. nr.	Type	Voor type	Diameter mm	Diameter asgat mm	Prijs €
713880131	3880131	E1	SBM140-12	62	36	99,50
713880132	3880132	E2	SBM140-12	62	36	99,50
713880133	3880133	E3	SBM140-12	62	36	99,50
713880134	3880134	E4	SBM140-12	62	36	99,50
713880135	3880135	E5	SBM140-12	62	36	99,50
713880136	3880136	E6	SBM140-12	62	36	99,50
713880137	3880137	E7	SBM140-12	62	36	99,50
713880138	3880138	E8	SBM140-12	62	36	99,50

DRAAGBARE ALS STATIONAIRE ONTBRAAMMACHINE.

- Troeven:**
- Uniek concept zowel draagbaar als stationair
 - Toerental traploos instelbaar
 - Verschillende ontbraamhoeken 15/30/45°

- Geschikt voor:**
- Het afwerken van naden met zuivere, braamloze randen, alsook voor het voorbereiden van te verlassen stukken
 - Verwerking van staal, inox, Alu, kunststoffen, hout en andere materialen

- Standaard geleverd met:**
- Freeskop (713992005)
 - Wisselplaatset 10 stuks (713992006)

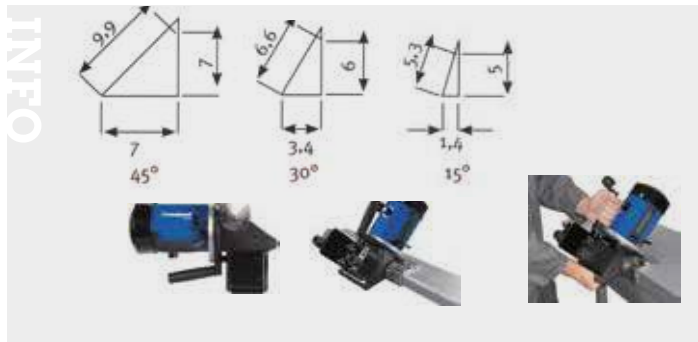

Order nr.	713992000	
Orig. nr.	KE100	
Ontbraamhoek	°	15/30/45
Ontbraambreedte 15°	mm	5
Ontbraambreedte 30°	mm	6
Ontbraambreedte 45°	mm	7
Spanning	V	230
Vermogen	kW	0,75
Toerental	tpm	2000-5000 (traploos)
Gewicht	kg	9,30
Prijs	€	1.349,00

DRAAGBARE ONTBRAAMMACHINE

- Troeven:**
- Draagbaar met 3 draagbeugels
 - Lichtgewicht, variabele hoekverstelling 0/15/30/37,5/45/60°
 - 2 freeshouders met 6 wisselplaten

- Geschikt voor:**
- Het afwerken van naden met zuivere, braamloze randen
 - Verwerking van staal, inox, alu en andere materialen
 - Door verstelbare geleidingsrollen - het ontbramen van buizen van ø 150 - 350 mm

- Standaard geleverd met:**
- Kunststof opbergkoffer
 - 2 x freeshouders voor 6 wisselplaten
 - 12 x wisselplaatjes



Order nr.	713990017	
Orig. nr.	KE16-2	
Ontbraamhoek	°	15/30/37,5/45/60
Ontbraambreedte 60°	mm	18
Ontbraambreedte 45°	mm	20
Ontbraambreedte 37,5°	mm	17,8
Ontbraambreedte 30°	mm	16,7
Ontbraambreedte 15°	mm	15,70
Spanning	V	230
Vermogen	kW	1,1
Toerental	tpm	3000
Gewicht	kg	20,10
Prijs	€	1.459,00

UNIVERSELE BORSTEL-ONTBRAAMMACHINE.

- Troeven:**
- Met rondborstel voor staal- en metaalverwerking
 - Krachtige motor
 - Verstelbare werkstukhouder met buizenklem
 - Grote transparante beschermkap
 - Met voetnoodstop

Tip: Vergeet uw borstels niet bij te bestellen:



Order nr.	713730250	
Orig. nr.	BEG250	
Vermogen	kW	2,2
Spanning	V	400
Afmetingen borstels (diameter x diepte)	mm	250x40
Snelheid	tpm	3000
Diameter asgat	mm	24
Gewicht	kg	50,00
Afmetingen (l x b x h)	mm	420x500x1120
Prijs	€	1.545,00

UNIVERSELE BORSTEL-ONTBRAAMMACHINE.

- Troeven:**
- Met rondborstel voor staal- en metaalverwerking
 - Verstelbare werkstukhouder met buizenklem
 - Krachtige motor
 - Grote transparante beschermkap
 - **Met ingebouwde stofafzuiging,** aparte motor en filterzak
 - Met voetnoodstop

Tip: Vergeet uw borstels niet bij te bestellen



Order nr.	713730251	
Orig. nr.	BEG250S	
Vermogen	kW	2,2
Spanning	V	400
Afmetingen borstels (diameter x diepte)	mm	250x40
Snelheid	tpm	3000
Diameter asgat	mm	24
Gewicht	kg	60,00
Afmetingen (l x b x h)	mm	440x600x1120
Prijs	€	2.309,00

ROBUUSTE METAAL PLAATSCHAAR VOOR HET KNIPPEN VAN PLAATSTAAL EN RONDE ASSEN

Troeven:

- Robuust lichaam en precisie afgewerkt
- Gehard en geslepen messen
- Geschikt voor het knippen van staal tot 450 N/mm²
- In de hoogte verstelbare plaatneerhouder.
- Kan gemonteerd worden op werkbank, speciale verrijdbare trolley 731010002

Geschikt voor:

- Het knippen staalplaat en assen
- Iedere metaal- en/of onderhoudswerkplaats
- Scholen en opleidingscentra, thuiswerker, servicewagens

Geleverd met:

- Zware overbrengingshendel
- Plaatneerhouder

Tip: Snijscapaciteit roestvrijstaal factor 0,5, snijscapaciteit alu factor 1,2



BIR1BH5

Order nr.	731010004	731010005	731010006
Orig. nr.	BIR1BH4	BIR1BH5	BIR1BH6
Capaciteit snijden plat	mm 4	5	6
Capaciteit snijden rond	mm 10	11	13
Afmetingen mes	mm 120	150	180
Gewicht	kg 8,00	13,50	19,80
Prijs	€ 170,00	181,00	242,00

ROBUUSTE METAAL PLAATSCHAAR MET LANGE MESSEN 300 OF 500 MM VOOR HET KNIPPEN VAN PLAATSTAAL EN RONDE ASSEN.

Troeven:

- Robuust lichaam en precisie afgewerkt
- Met een meslengte 300 of 500 mm
- Gehard en geslepen messen
- Geschikt voor het knippen van staal tot 450 N/mm²
- In de hoogte verstelbare plaatneerhouder.
- Kan gemonteerd worden op werkbank, speciale verrijdbare trolley 731010002

Geschikt voor:

- Het knippen staalplaat en assen
- Iedere metaal- en/of onderhoudswerkplaats
- Scholen en opleidingscentra, thuiswerker, servicewagens

Geleverd met:

- Zware overbrengingshendel
- Plaatneerhouder

Tip: Snijscapaciteit roestvrijstaal factor 0,5, snijscapaciteit alu factor 1,2



BIR2BH300

Order nr.	731013000	731015000
Orig. nr.	BIR2BH300	BIR3BH500
Capaciteit snijden plat	mm 4	5
Capaciteit snijden rond	mm 13	13
Afmetingen mes	mm 300	500
Gewicht	kg 83,00	132,00
Prijs	€ 337,00	1.055,00

ROBUUSTE BETONIJZERSCHAAR VOOR HET KNIPPEN VAN BETONIJZERS 22 OF 26 MM MET TANDWIELAANDRIJVING VAN HET KNIPMECHANISME.

Troeven:

- Robuust lichaam
- Precisie afgewerkt
- Gehard en geslepen messen
- Met tandwieloverbrenging van het knipmechanisme.
- Kan gemonteerd worden op werkbank, speciale verrijdbare trolley 731010002

Geschikt voor:

- Het knippen van betonstaal
- Iedere metaal- en/of onderhoudswerkplaats
- Scholen en opleidingscentra
- Thuiswerker
- Servicewagens

Geleverd met:

- Zware overbrengingshendel



Order nr.	731035022	731035026
Orig. nr.	BIR50/22	BIR50/26
Afmetingen mes	mm 35x35	50x50
Capaciteit snijden rond	mm 22	26
Gewicht	kg 25,00	37,00
Prijs	€ 246,00	341,00

GECOMBINEERDE PONSEENHEID / PLAATSCHAAR.

Troeven:

- Robuust gebouwd
- Met een **grote uitlading** aan de zijde **van de ponsenheid**
- Aandrijving van het mechanisme gebeurt over een tandwiel, zowel ponsenheid als plaatschaar
- Met verstelbare stop
- Plaatschaar met gehard en geslepen messen
- Geschikt voor het knippen van staal tot 450 N/mm²
- In de hoogte verstelbare plaatneerhouder.
- Kan gemonteerd worden op werkbank, speciale verrijdbare trolley 731010002

Geschikt voor:

- Het ponsen en knippen staalplaat
- Iedere metaal- en/of onderhoudswerkplaats
- Scholen en opleidingscentra, thuiswerker, servicewagens

Geleverd met:

- Zware overbrengingshendel
- Plaatneerhouder.

Tip: werkt niet met ponsen en matrijzen van BIR5BH10, set mogelijk 731024092

Order nr.	731024090	
Orig. nr.	BIR34BH/6	
Capaciteit snijden plat	mm	6
Capaciteit snijden rond	mm	13
Afmetingen mes	mm	180
Capaciteit ponsen 12 mm	mm	5
Capaciteit ponsen 18 mm	mm	3.5
Gewicht	kg	36,00
Prijs	€	615,00



ROBUUSTE METAALSCHAAR VOOR HET KNIPPEN VAN PLAAT-, RONDSTAAL EN T EN L PROFIELEN.

Troeven:

- Robuust lichaam
- Precisie afgewerkt
- Gehard en geslepen messen
- Geschikt voor het knippen van staal tot 450 N/mm²
- In de hoogte verstelbare plaatneerhouder.
- Kan gemonteerd worden op werkbank, speciale verrijdbare trolley 731010002

Geschikt voor:

- Het knippen van **staalplaat, T- en L-profielen en rondstaal**
- Iedere metaal- en/of onderhoudswerkplaats
- Scholen en opleidingscentra
- Thuiswerker
- Servicewagens

Geleverd met:

- Zware overbrengingshendel
- Plaatneerhouder.

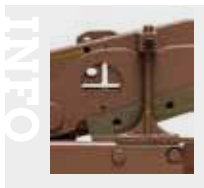

Order nr.	731024080	
Orig. nr.	BIR4RP/8	
Capaciteit snijden plat	mm	8
Capaciteit snijden rond	mm	16
Capaciteit T-profiel	mm	40x6
Capaciteit L-profiel	mm	40x6
Afmetingen mes boven	mm	186x80
Afmetingen mes onder	mm	170x80
Gewicht	kg	45,00
Prijs	€	549,00



ROBUUSTE PLAAT-, RONDSTAAL, VIERKANTSTAAL EN PROFIELSCHAAR L EN T -HEAVY DUTY TYPE.

Troeven:

- Robuust lichaam
- Aandrijving van het knipmechanisme gebeurt **met een tand-aandrijving**
- Precisie afgewerkt
- Gehard en geslepen messen
- Geschikt voor het knippen van staal tot 450 N/mm²
- In de hoogte verstelbare plaatneerhouder.
- Kan gemonteerd worden op werkbank, speciale verrijdbare trolley 731010002

Geschikt voor:

- Het **knippen staalplaat, T- en L-profielen en rondstaal en vierkant staal**
- Iedere metaal- en/of onderhoudswerkplaats
- Scholen en opleidingscentra, thuiswerker, servicewagens

Geleverd met:

- Zware overbrengingshendel
- Plaatneerhouder.

Tip: snijcapaciteit roestvrijstaal factor 0,5, snijcapaciteit alu factor 1,2

Order nr.	731045010	
Orig. nr.	BIR5RP/10	
Capaciteit snijden plat	mm	10
Capaciteit snijden rond	mm	22
Capaciteit snijden vierkant	mm	20
Capaciteit T-profiel	mm	60x7
Capaciteit L-profiel	mm	60x7
Afmetingen mes	mm	90x12
Gewicht	kg	103,00
Prijs	€	1.105,00



MANUELE UITHOEKER MET 3 MM SNIJCAPACITEIT IN STAAL.

Troeven:

- Zware gietijzeren constructie voor het snel uitknippen van hoeken in metalen en andere materialen
- Vaste snijhoek 90°
- Roestvrijstaal 2 mm
- Lange, krachtige overbrengingshendel
- Slag 30 mm
- Met gradenverdeling en instelbare aanslagen

Geschikt voor:

- Betere werkplaats, scholen en opleidingscentra

Order nr.		713770512
Orig. nr.		AKM100T
Snijcapaciteit (400N/mm ²)	mm	3
Snijbereik	mm	100x100
Snijhoek	°	90
Werktafel	mm	380x280
Gewicht	kg	90,00
Afmetingen (l x b x h)	mm	450x390x1020
Prijs	€	829,00



MANUELE PRECISIE KNIPSCHAAR MET EEN WERKBREEDTE VAN 650 MM EN VOOR PLAATDIKTES TOT 1,25 MM.

Troeven:

- Compacte, maar uiterst stabiele constructie
- Geharde staalmessen
- Tafelmodel

Geschikt voor:

- Voor het snijden van metalen, papier, kunststof en andere materialen

Geleverd met:

- Verstelbare achteraanslag
- Verstelbare hoekaanslag

Tip: opgegeven snijcapaciteit in materiaalsterkte 400N/mm², set standaard vervangmessen 713760065

Order nr.		713776165
Orig. nr.		TBS650-12T
Achteraanslag	mm	0 - 500
Werkbreedte	mm	650
Plaatdikte	mm	1,25
Gewicht	kg	100,00
Afmetingen (l x b x h)	mm	970x470x540
Prijs	€	969,00



MANUELE PRECISIE KNIPSCHAAR MET EEN WERKBREEDTE VAN 1050 MM EN VOOR PLAATDIKTES TOT 1 MM.

Troeven:

- Compacte, maar uiterst stabiele constructie
- Geharde staalmessen
- Tafelmodel

Geschikt voor:

- Voor het snijden van metalen, papier, kunststof en andere materialen

Geleverd met:

- Verstelbare achteraanslag
- Verstelbare hoekaanslag

Tip: opgegeven snijcapaciteit in materiaalsterkte 400N/mm², set standaard vervangmessen 713761050

Order nr.		713776111
Orig. nr.		TBS1050-10T
Achteraanslag	mm	0 - 500
Werkbreedte	mm	1050
Plaatdikte	mm	1,00
Gewicht	kg	160,00
Afmetingen (l x b x h)	mm	1570x480x580
Prijs	€	1.445,00



INFO Bekijk het volledige en up-to-date aanbod

Surf naar www.vynckier.biz/plaatbewerkingsmachines

UNIVERSELE, PROFESSIONELE KNIPSCHAAR VOOR HANDWERK EN INDUSTRIE, SNIJBREEDTE 1050 OF 1250 MM.

Troeven:

- In een zware **gietijzeren tafel** en onderconstructie
- Voor staalplaten (400 N/mm³) tot 1,5 mm
- Contragewicht voor het balanceren van het bovenmes
- Met een **open bouwstijl**
- Zijdelingse aanslag door middel van handwiel
- Uiterst stabiel
- De standaard meegeleverde neerhouder zorgt voor een perfect snijresultaat

Standard geleverd met:

- Verstelbare aanslag
- Hoekaanslag

Tip: opgegeven snijcapaciteit in materiaalsterkte 400N/mm²



Order nr.	713816001	713816002
Orig. nr.	BSS1020E	BSS1250E
Maximum snijbreedte	mm 1050	1250
Maximum plaatdikte	mm 1,5	1,5
Aanslagverstelling	mm 50-450	50-450
Achteraanslag	mm 550	550
Afmetingen tafel (b x d)	mm 1280x600	1530x600
Breedte aanslag	mm 790	790
Gewicht	kg 435,00	490,00
Afmetingen (l x b x h)	mm 2000x850x1500	2450x1000x1820
Prijs	€ 2.809,00	3.219,00

VOETBEDIENDE KNIPSCHAAR / PLAATSCHAAR OP ZWAAR PLAATSTALEN GELAST FRAME.

Troeven:

- Zware plaatstalen gelast frame
- Met **voetbediening met pedaal** van het mobiele bovenmes, handen zijn vrij om materiaal aan te brengen
- Voorzien van twee krachtige veren
- Bovenmes onder hoek geïntegreerd voor een precieze snede
- Vingerbescherming

Geschikt voor:

- Werkplaats, onderhoudsdienst, scholen en opleidingscentra
- Knippen van metalen, papier en andere materialen

Geleverd met:

- Manuele verstelbare achteraanslag met schaalverdeling 500 mm
- Plaatneerhouders
- Verstelbare hoekaanslag met mm schaalverdeling

Tip: Opgegeven snijcapaciteit in materiaalsterkte 400N/mm². Vervangmessen 713772911.



Order nr.	713772910
Orig. nr.	FTBS1050-10
Lengte	mm 1050
Snijcapaciteit metalen platen	mm 1
Achteraanslag	mm 500
Gewicht	kg 175,00
Afmetingen (l x b x h)	mm 1160x730x950
Prijs	€ 2.265,00

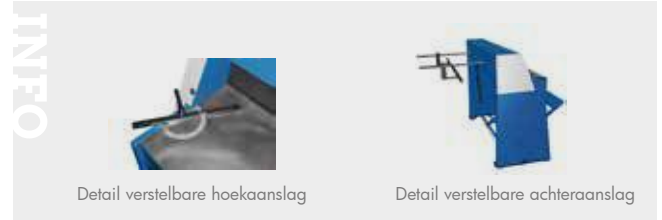

Detail verstelbare hoekaanslag

Detail verstelbare achteraanslag

MANUELE PLAATSCHAAR MET TWEE LANGE HANDGREPEN, MET ACHTERAANSLAG.

Troeven:

- Hoogwaardige snijmessen uit staal met een hardheid van HRC55-60
- Twee lange handgrepen, **voor ideale krachtoverbrenging**
- Oplegtafel aan de voorzijde met schaalverdeling
- Met een **verstelbare achteraanslag**
- Tafelhoogte 800 mm

Geschikt voor:

- Werkplaatsen, scholen en opleidingscentra
- Het snijden van constructiestaal, Aluminium, koper, Zink, plastic

Tip: Opgegeven capaciteit zijn berekend op een materiaalsterkte van 400N/mm²; voor het knippen van roestvrijstaal: factor x 0,5. Voor het knippen van roestvrijstaal zijn de geharde messen noodzakelijk.



TBS2000-12

Order nr.	713746015	713746020
Orig. nr.	TBS1501-15	TBS2001-12
Lengte	mm 1500	2000
Snijcapaciteit metalen platen	mm 1.5	1.25
Snijcapaciteit in roestvrijstaal	mm 0.75	0,62
Achteraanslag	mm 485	300
Gewicht	kg 445,00	511,00
Afmetingen (l x b x h)	mm 1950x1100x1050	2450x1100x1050
Prijs	€ 2.385,00	3.019,00

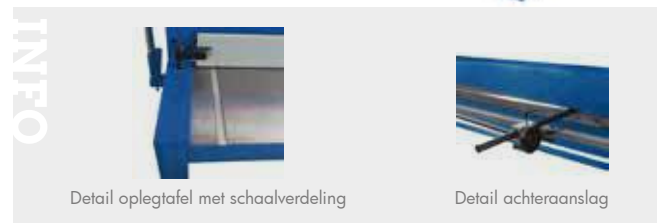

Detail oplegtafel met schaalverdeling

Detail achteraanslag

GEMOTORISEERDE PLAATSCHAAR VOOR HET KNIPPEN VAN PLATEN VAN 1250 MM EN PLAATDIKTES TOT 3 OF 4 MM, MET MANUELE ACHTERAANSLAG VAN 630 MM

Troeven:

- Manuele achteraanslag 630 mm met mm-verdeling en fijnafstelling
- Met een **snijlijverlichting**
- Voetpedaalbediening

Geschikt voor:

- Werkplaats, onderhoudsdienst, scholen en opleidingcentra
- Het snijden van platen van diverse materialen zoals plaatstaal, roestvrij staal, aluminium, etc. (Hou rekening als u wenst roestvrij staal te knippen dat u ongeveer een 50% minder knipcapaciteit overhoudt)

Kenmerken:

- Robuuste machine wordt vervaardigd uit gelaste plaatstalen constructie
- Voorzien van een **krachtige motor 3 of 4 kW**
- Hoogwaardige kwaliteitsmessen
- 2 lange ondersteuningsarmen voor lange werkstukken

Veiligheden:

- Met een **lichtgordijn aan de achterzijde**
- Vingerbescherming vooraan
- Nullastspanning
- Afzonderlijke noodstop, start en stopknop
- Vergrendelbare hoofdschakelaar

Geleverd met:

- Ondersteuningsarmen met mm schaalverdeling
- Bedieningsleutels
- Nederlandstalige handleiding, opschriften, CE - kenmerk, en CE-attest volgens Machine richtlijn 2006/42/CE, en EMC Richtlijn 2014/30/CE

Tip: Opgegeven capaciteit zijn berekend op een materiaalsterkte van 400N/mm²; voor het knippen van roestvrijstaal: factor x 0,5. Set vervangmessen 713757910. Installatie, ingebruikname en scholing door gekwalificeerde technici op aanvraag.



Order nr.		713757013	713757014
Orig. nr.		MTBS1255-30E	MTBS1255-40E
Vermogen	kW	3	4
Spanning	V	3x400	3x400
Snijhoek	°	2	2.4
Snijcapaciteit in staal 37	mm	3	4
Snijcapaciteit in roestvrijstaal	mm	1.5	2
Snijlengte	mm	1250	1250
Aantal slagen per minuut		30	30
Lengte achteraanslag	mm	630	630
Gewicht	kg	850,00	1185,00
Afmetingen (l x b x h)	mm	1682x1477x1100	1712x1605x1190
Prijs	€	8.710,00	10.180,00



GEMOTORISEERDE GUILLOTINESCHAAR MET GEMOTORISEERDE NC ACHTERAANSLAG EN DIGITALE POSITIEAANDUIDING.

Troeven:

- Gemotoriseerde achteraanslag met frequentieomvormer, remmotor en kogelomloopspindels
- Digitale weergave van de positie van de lengteaanslag
- Voetpedaalbediening met noodstop
- LED snijlijn en sleufgaten in bovenklep voor een optimaal zicht

Geschikt voor:

- Werkplaatsen, onderhoudsdiensten, scholen en opleidingcentra
- Het snijden van platen van diverse materialen zoals plaatstaal, roestvrij staal, aluminium, etc. (Hou rekening als u wenst roestvrij staal te knippen dat u ongeveer een 50% minder knipcapaciteit overhoudt)

Kenmerken:

- Robuuste machine wordt vervaardigd uit gelaste plaatstalen constructie.
- Krachtige motor
- Messpelning instelbaar vooraan de machine, van min. 0,05 tot 0,4 mm
- Gegroefde bovenste balk met verstelbare vlakke geleiders
- Hoogwaardige kwaliteitsmessen, draaibaar en geschikt voor het snijden van roestvrij staal
- Zware plaatneerhouders met rubber belegd ter bescherming van de plaat
- Kogellagers in de ondersteuningstafel voor een comfortabel materiaalvoer
- Massieve zijdelingse aanslag 90° van 1000 mm lang, T-gleuf, kantelnok en schaalverdeling
- Twee massieve steunarmen van plaatstaal met T-gleuven en kantelnokken
- Verschillende modi mogelijk:
 - Een snede waarbij het bovenmes in onderste positie blijft
 - Enkelvoudige snede, bovenmes keert terug naar oorspronkelijke positie

Veiligheden:

- Lichtgordijn aan de achterzijde; vingerbescherming vooraan
- Voetpedaal bediening met aparte noodstop; nullastspanning
- Uitgerust met reset knop, om na activatie van één van de vele veiligheidsmaatregelen, de machine te resetten
- Elektrische kast met Siemens componenten, alle bedrading genummerd
- Motorbeveiliging voor alle motoren
- Bedieningspaneel met afzonderlijke noodstop, start en stopknop
- Vergrendelbare hoofdschakelaar

Geleverd met:

- Ondersteuningsarmen met mm/inch schaalverdeling, bedieningsleutels, nederlandsstalige handleiding, opschriften, CE - kenmerk, en CE-attest volgens Machine richtlijn 2006/42/CE, en EMC Richtlijn 2014/30/CE

Tip: Installatie, ingebruikname en scholing door gekwalificeerde technici op aanvraag



Guillotineschaar MTBS1350-30B

INFO



Bedieningspaneel MTBS
- B serie



Ondersteuningsarmen



Gemotoriseerde achteraanslag



Optie: kleine onderdelenvanger



Optie: kleine onderdelenvanger

Order nr.		713815513	713815515	713815520	713815525	713815530
Orig. nr.		MTBS1350-30B	MTBS1540-40B	MTBS2100-40B	MTBS2550-40B	MTBS3130-30B
Vermogen	kW	3	5,5	7,5	7,5	7,5
Spanning	V	3x400	3x400	3x400	3x400	3x400
Snijhoek	°	2,2	2	1,8	1,8	1,5
Snijcapaciteit in staal 37	mm	3	4	4	4	3
Snijcapaciteit in roestvrijstaal	mm	1,5	2,5	2,5	2,5	1,5
Snijlengte	mm	1350	1540	2050	2550	3050
Aantal slagen per minuut		40	40	38	38	38
Lengte achteraanslag	mm	750	750	750		750
Gewicht	kg	1150,00	2200,00	2600,00	3230,00	3600,00
Afmetingen (l x b x h)	mm	1920x1920x1110	2170x2160x1280	2730x2160x1280	3050x2260x1330	3760x2160x1280
Prijs	€	13.280,00	20.200,00	21.340,00	25.680,00	30.180,00

ROBUUSTE BETONIJZERBUIGER VOOR HET BUIGEN VAN BETONIJZERS TOT 18 MM.

Troeven:

- Robuust gietijzeren lichaam
- Precisie afgewerkt
- Met nokkenlichaam om zowel links als rechts te kunnen buigen
- Kan gemonteerd worden op werkbank, speciale verrijdbare trolley 731010002

Geschikt voor:

- Het buigen van betonijzer
- Iedere metaal- en/of onderhoudswerkplaats
- Scholen en opleidingscentra
- Thuiswerker
- Servicewagens

Geleverd met:

- Zware, lange overbrengingshendel om efficiënte krachtoverbrenging te genereren

Order nr.	731034018 	
Orig. nr.	BIR61/18	
Betonijzer 450 N/mm ²	mm	18
Betonijzer 650 N/mm ²	mm	16
Betonijzer 850 N/mm ²	mm	14
Gewicht	kg	9,00
Prijs	€	164,00



ROBUUSTE BETONIJZERBUIGER VOOR HET BUIGEN VAN BETONIJZERS TOT 22 MM.

Troeven:

- Robuust gietijzeren lichaam
- Precisie afgewerkt
- Met nokkenlichaam om zowel links als rechts te kunnen buigen
- Kan gemonteerd worden op werkbank, speciale verrijdbare trolley 731010002

Geschikt voor:

- Het buigen van betonijzer
- Iedere metaal- en/of onderhoudswerkplaats
- Scholen en opleidingscentra
- Thuiswerker
- Servicewagens

Geleverd met:

- Zware, lange overbrengingshendel om efficiënte krachtoverbrenging te genereren

Order nr.	731034022 	
Orig. nr.	BIR61/22	
Betonijzer 450 N/mm ²	mm	22
Betonijzer 650 N/mm ²	mm	19
Betonijzer 850 N/mm ²	mm	17
Gewicht	kg	18,00
Prijs	€	296,00



STREK- EN BUIGMACHINE VOOR DE WERKPLAATS EN BOUWPLAATS .

Troeven:

- Snel, mooi en geruisloos werken zonder verhitting.
- Snel wisselen van de bekken.
- Hefboom zorgt voor de krachtoverbrenging.

Geschikt voor:

- Het vormen van velgen, kaders, vensterkaders, lijsten, carrosserie-onderdelen, ...
- Om afgeronde plaatmaterialen te rechte(n) of te zetten

Standaard geleverd met:

- Strek- en buigbekken.

Order nr.	713776102 	
Orig. nr.	SSG12	
Motorisch	Nee	
Staal	Ja	
Voor werkbank	Ja	
Maximum plaatdikte	mm	1,2
Uitlading	mm	25
Gewicht	kg	5,50
Afmetingen (l x b x h)	mm	150x50x140
Prijs	€	235,00



GEMOTORISEERDE PLAATSCHAAR MET GEMOTORISEERDE ACHTERAANSLAG EN DIGITALE POSITIEAANDUIDING.

Troeven:

- Gemotoriseerde achteraanslag over kogelomloopspindels
- Digitale weergave van de positie van de lengteaanslag
- Voetpedaalbediening
- Dubbel, gegraveerde snijdikteinstelling, eenvoudig te verstellen door middel van een zeskantsleutel

Geschikt voor:

- Werkplaatsen, onderhoudsdiensten, scholen en opleidingcentra
- Het snijden van platen van diverse materialen zoals plaatstaal, roestvrij staal, aluminium, etc. (Hou rekening als u wenst roestvrij staal te knippen dat u ongeveer een 30% minder knipcapaciteit overhoudt)

Kenmerken:

- Robuuste machine wordt vervaardigd uit gelaste plaatstalen constructie.
- Krachtige motor
- Hoogwaardige kwaliteitsmessen voor het snijden van staal, met 4 snijzijden
- Verschillende modi (3) mogelijk:
 - Een snede waarbij het bovenmes in onderste positie blijft
 - Enkelvoudige snede, bovenmes keert terug naar oorspronkelijke positie
 - Continue snede

Veiligheden:

- Lichtgordijn aan de achterzijde
- Vingerbescherming vooraan
- Voetpedaal bediening met aparte noodstop
- Nullastspanning
- Uitgerust met reset knop, om na activatie van één van de vele veiligheidsmaatregelen, de machine te resetten.
- Elektrische kast met Siemens componenten, alle bedrading genummerd.
- Motorbeveiliging voor alle motoren
- Bedieningspaneel met afzonderlijke noodstop, start en stopknop
- Vergrendelbare hoofdschakelaar

Geleverd met:

- Ondersteuningsarmen met mm/inch schaalverdeling
- Bedieningsleutels
- Nederlandstalige handleiding, opschriften, CE - kenmerk, en CE-attest volgens Machine richtlijn 2006/42/CE en EMC Richtlijn 2014/30/CE

Tip: Installatie, ingebruikname en scholing door gekwalificeerde technici op aanvraag

► NEW



INFO



Order nr.		800170155
Orig. nr.		MMS2000X3.2
Vermogen	kW	7,5
Spanning	V	3x400, 50Hz
Snijhoek	°	1°30'
Snijcapaciteit in staal 37	mm	3,2
Snijcapaciteit in roestvrijstaal	mm	2,2
Snijlengte	mm	2.000
Aantal slagen per minuut		47
Maximum aantal snedes per minuut		10
Lengte ondersteuningsarmen	mm	900
Lengte achteraanslag	mm	650
Hoogte werktafel	mm	800
Gewicht	kg	2000,00
Afmetingen (l x b x h)	mm	2624x2100x1180
Prijs	€	15.750,00

MANUELE PLAATROLMACHINE MET 3 ROLLEN - WERKLENGTE 305 MM.

Troeven:

- Walsen uit hoogwaardig staal
- Uitzwenkbare bovenwals voor gemakkelijker wegnemen van het werkstuk
- Achterste wals is schuin verstelbaar voor het conisch ronden
- Onderste en achterste wals met draadinleggleuf
- Aandrijving van de walsen via handhendel en tandwielen

Geschikt voor:

- Eenvoudig werk op werven, voor standenbouwers, enz.
- Het plooiën van buizen, kegels, cilinders,...
- Door de kleine dikte van de walsen optimaal geschikt voor "filigran" toepassingen

Tip: Optioneel leverbaar onderstel 713940113.



Order nr.	713940112	
Orig. nr.	RBM305	
Werkbreedte	mm	305
Diameter rollen	mm	25
Plaatdikte	mm	0,80
Minimum roldiameter	mm	40
Afmetingen (l x b x h)	mm	580x210x255
Gewicht	kg	14,00
Prijs	€	198,00

MANUELE PLAATROLMACHINE MET 3 ROLLEN - WERKLENGTE 610 MM.

Troeven:

- Walsen uit hoogwaardig staal
- Uitzwenkbare bovenwals voor gemakkelijker wegnemen van het werkstuk
- Achterste wals is schuin verstelbaar voor het conisch ronden
- Onderste en achterste wals met draadinleggleuf
- Aandrijving van de walsen via handhendel en tandwielen

Geschikt voor:

- Eenvoudig werk op werven, voor standenbouwers, enz.
- Het plooiën van buizen, kegels, cilinders,...
- Door de kleine dikte van de walsen optimaal geschikt voor "filigran" toepassingen



Order nr.	713780618	
Orig. nr.	RBM610-8	
Werkbreedte	mm	610
Diameter rollen	mm	38
Plaatdikte	mm	0,80
Minimum roldiameter	mm	60
Afmetingen (l x b x h)	mm	885x220x340
Gewicht	kg	40,00
Prijs	€	321,00

MANUELE PLAATROLMACHINE MET 3 ASYMETRISCHE ROLLEN.

Troeven:

- Met een **wegdraaibare bovenrol** voor het gemakkelijk uitnemen van het werkstuk.
- Asymetrische rolinstelling voor het gemakkelijk voorbuigen.
- Achterrol kan schuin worden ingesteld voor conisch rollen.
- Voor- en achterrol voorzien **van een draad-inleg.**
- Eenvoudig instelbare boven- en onderrol.
- Aandrijving van de rollen door een hendel met tandwielaandrijving.

Geschikt voor:

- Veeleisende **doe-het-zelver** en ambachtwerk
- Het vervaardigen van ronde vormen zoals buizen, kegels, cilinders, enz.

Standaard geleverd met:

- Onderstel



Order nr.	713781301	
Orig. nr.	RBM1000-20 ECO	
Werkbreedte	mm	1000
Diameter rollen	mm	60
Plaatdikte	mm	2,0
Minimum roldiameter	mm	100
Afmetingen (l x b x h)	mm	1542x550x1040
Gewicht	kg	240,00
Prijs	€	1.539,00

MANUELE PLAATROLMACHINE MET 3 ASYMETRISCHE ROLLEN.

Troeven:

- Met een **wegdraaibare bovenrol** voor het gemakkelijk uitnemen van het werkstuk.
- Asymetrische rolinstelling voor het gemakkelijk voorbuigen.
- Achterrol kan schuin worden ingesteld voor conisch rollen.
- Voor- en achterrol voorzien **van een draad-inleg.**
- Eenvoudig instelbare boven- en onderrol.
- Aandrijving van de rollen door een hendel met tandwielaandrijving.

Geschikt voor:

- Voor **industrie** en ambachtwerk.
- Het vervaardigen van ronde vormen zoals buizen, kegels, cilinders, enz.

Standaard geleverd met:

- Onderstel



Order nr.	713813103	
Orig. nr.	RBM1050-22	
Werkbreedte	mm	1050
Diameter rollen	mm	75
Plaatdikte	mm	2,0
Minimum roldiameter	mm	115
Afmetingen (l x b x h)	mm	1400x700x1160
Gewicht	kg	300,00
Prijs	€	1.489,00

GEMOTORISEERDE PLAATWALSMACHINE MET 3 ASYMMETRISCHE WALSEN EN VOETPEDAALBEDIENING, BUDGETVRIENDELIJK.

▶ NEW

Troeven:

- Zware en stabiele plaatstalenconstructie
- Asymmetrisch 3 walsensysteem voor het correct voorbuigen
- Zwenkbare bovenwals
- Plaatdiktes opgegeven materiaal treksterkte tot 400 N/mm².
- Krachtige 400 V motor
- De **boven en onderwals zijn aangedreven**
- Elektrische uitrusting met degelijke componenten.

Geslacht voor:

- Werkplaats, scholen en opleidingscentra

Veiligheden:

- Beveiligingsperimeter met noodstopfunctie
- Door de voetpedaalbediening met noodstop blijven beide handen vrij om het materiaal aan te voeren.
- Nederlandstalige handleiding, opschriften, CE-kenmerk, en CE attest volgens Machine richtlijn 2006/42/CE, en EMC Richtlijn 2014/30/CE.



Order nr.	713813113	
Orig. nr.	RBM1301-15E	
Werkbreedte	mm	1300
Diameter rollen	mm	75
Vermogen	kW	1.5
Spanning	V	3x400
Rolsnelheid	m/min	6
Maximum plaatdikte Alu (250N/mm²)	mm	1.8
Maximum plaatdikte (400N/mm²)	mm	1.5
Gewicht	kg	400,00
Afmetingen (l x b x h)	mm	1860x700x1160
Prijs	€	2.239,00

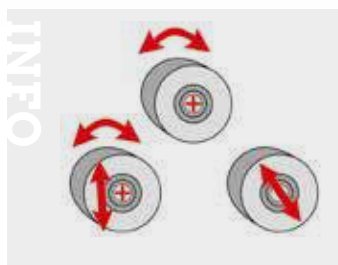

GEMOTORISEERDE PLAATROLMACHINE MET 3 ASYMMETRISCHE ROLLEN EN VOETPEDAALBEDIENING VOOR DE INDUSTRIE EN AMBACHT.

Troeven:

- Zware en stabiele gietijzerenconstructie
- Asymmetrisch 3 rollensysteem voor het correct voorbuigen
- Zwenkbare bovenwals
- Plaatdiktes opgegeven materiaal treksterkte tot 400 N/mm².
- Voor het konisch buigen factor 0,5, voor roestvrij staal factor 0,75 en voor alu 1,2
- Krachtige 400 V motor
- De **boven en onderwals zijn aangedreven**
- Elektrische uitrusting met degelijke componenten.

Geslacht voor:

- Betere werkplaats, algemene industrie, scholen en opleidingscentra

Veiligheden:

- Beveiligingsperimeter met noodstopfunctie
- Vergrendelbare hoofdschakelaar
- Door de voetpedaalbediening met noodstop blijven beide handen vrij om het materiaal aan te voeren.
- Nederlandstalige handleiding, opschriften, CE-kenmerk, en CE attest volgens Machine richtlijn 2006/42/CE, en EMC Richtlijn 2014/30/CE.

Tip: Optioneel zijn nog volgende zaken te verkrijgen: gemotoriseerd toezetten van de achterste rol en digitale weergave van de toezetrol. Optioneel geharde rollen te verkrijgen (ST 1050 hoog drukstaal)



Order nr.	713813203	
Orig. nr.	RBM1550-20E	
Werkbreedte	mm	1550
Diameter rollen	mm	90
Werking	Motorisch	
Plaatdikte	mm	2,0
Vermogen	kW	1,5
Spanning	V	400
Rolsnelheid	m/min	6
Afmetingen (l x b x h)	mm	2130x700x1200
Gewicht	kg	580,00
Prijs	€	5.040,00

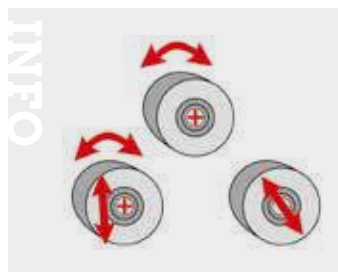

01 MACHINES

02 AUTO

03 WORKSHOP

04 EQUIPMENT

05 TOOLS

GEMOTORISEERDE PLAATROLMACHINE MET 3 ASYMMETRISCHE ROLLEN EN VOETPEDAALBEDIENING VOOR DE INDUSTRIE EN AMBACHT.

Troeven:

- Zware en stabiele gietijzerenconstructie
- Asymmetrisch 3 rollensysteem voor het correct voorbuigen
- Zwenkbare bovenwals
- Plaatdiktes opgegeven materiaal treksterkte tot 400 N/mm²
- Voor het conisch buigen factor 0,5, voor roestvrij staal factor 0,75 en voor alu 1,2
- Krachtige 400 V motor
- Boven en onderwals zijn aangedreven
- Elektrische uitrusting met degelijke componenten

Geschikt voor:

- Betere werkplaats, algemene industrie, scholen en opleidingcentra

Veiligheden:

- Beveiligingsperimeter met noodstopfunctie
- Vergrendelbare hoofdschakelaar
- Door de voetpedaalbediening met noodstop blijven beide handen vrij om het materiaal aan te voeren.
- Nederlandstalige handleiding, opschriften, CE-kenmerk, en CE attest volgens Machine richtlijn 2006/42/CE, en EMC Richtlijn 2014/30/CE

Tip: Optioneel zijn nog volgende zaken te verkrijgen: gemotoriseerd toezetten van de achterste rol en digitale weergave van de toezetrol. Optioneel geharde rollen te verkrijgen (ST 1050 hoog drukstaal)



RBM1050-30E



RBM1270-25E



RBM2050-15E

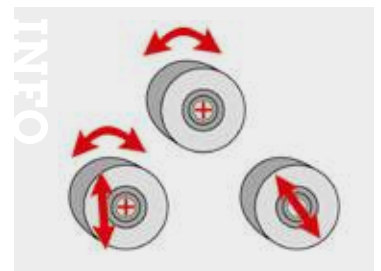

Order nr.	713813201	713813202	713813204
Orig. nr.	RBM1050-30E	RBM1270-25E	RBM2050-15E
Werkbreedte	mm 1050	mm 1270	mm 2050
Diameter rollen	mm 90	mm 90	mm 95
Plaatdikte	mm 3,0	mm 2,5	mm 1,5
Vermogen	kW 1,1	kW 1,1	kW 1,5
Spanning	V 400	V 400	V 400
Rolsnelheid	m/min 6	m/min 6	m/min 6
Afmetingen (l x b x h)	mm 1630x700x1200	mm 1850x700x1200	mm 2630x700x1200
Gewicht	kg 480,00	kg 520,00	kg 715,00
Prijs	€ 4.229,00	€ 4.939,00	€ 5.800,00

GEMOTORISEERDE PLAATROLMACHINE MET 3 ASYMMETRISCHE ROLLEN EN VOETPEDAALBEDIENING VOOR DE INDUSTRIE EN AMBACHT.

Troeven:

- Zware en stabiele gietijzerenconstructie
- Asymmetrisch 3 rollensysteem voor het correct voorbuigen
- Zwenkbare bovenwals
- Plaatdiktes opgegeven materiaal treksterkte tot 400 N/mm²
- Voor het konisch buigen factor 0,5, voor roestvrij staal factor 0,75 en voor alu 1,2
- Krachtige 400 V motor
- Boven en onderwals zijn aangedreven
- Elektrische uitrusting met degelijke componenten.

Geschikt voor:

- Betere werkplaats, algemene industrie, scholen en opleidingcentra

Veiligheden:

- Beveiligingsperimeter met noodstopfunctie
- Vergrendelbare hoofdschakelaar
- Door de voetpedaalbediening met noodstop blijven beide handen vrij om het materiaal aan te voeren.
- Nederlandstalige handleiding, opschriften, CE-kenmerk, en CE attest volgens Machine richtlijn 2006/42/CE, en EMC Richtlijn 2014/30/CE

Tip: Vergeet uw mogelijke optionele toebehoren niet bij te bestellen:

- Geharde walsen voor inox.
- Gemotoriseerd toe zetten van de achterste rol
- Digitale weergave van de toezet wals
- Digitale weergave van de toezet wals



RBM2050-30E PRO

INFO

Optionele digitale display

Zwenkbare bovenwals

Order nr.		713813301	713813302	713813303
Orig. nr.		RBM1270-40E PRO	RBM1550-40E PRO	RBM2050-30E PRO
Diameter rollen	mm	120	140	130
Lengte rollen	mm	1270	1550	2050
Minimum roldiameter	mm	180	210	195
Vermogen	kW	2,2	2,2	2,2
Spanning	V	3x400	3x400	3x400
Rolsnelheid	m/min	3	3,5	3,5
Maximum plaatdikte Alu (250N/mm ²)	mm	5,2	5,2	3,9
Maximum plaatdikte (400N/mm ²)	mm	4	4	3
Gewicht	kg	1115,00	1350,00	1450,00
Afmetingen (l x b x h)	mm	2470x750x1000	2470x750x1000	3200x750x1000
Prijs	€	8.260,00	8.910,00	10.160,00

ZWARE, GEMOTORISEERDE PLAATROLMACHINE MET 3 ASYMMETRISCHE ROLLEN EN VOETPEDAALBEDIENING VOOR DE INDUSTRIE EN AMBACHT.

Troeven:

- Zware en stabiele gietijzerenconstructie
- Asymmetrisch 3 rollensysteem voor het correct voorbuigen
- Zwenkbare bovenwals
- Plaatdiktes opgegeven materiaal treksterkte tot 400 N/mm²
- Voor het konisch buigen factor 0,5, voor roestvrij staal factor 0,75 en voor alu 1,2
- Krachtige 400 V motor
- Boven en onderwals zijn aangedreven
- Elektrische uitrusting met degelijke componenten

Geschikt voor:

- Ketelbouw, betere werkplaats, algemene industrie, scholen en opleidingcentra

Veiligheden:

- Beveiligingsperimeter met noodstopfunctie
- Vergrendelbare hoofdschakelaar
- Door de voetpedaalbediening met noodstop blijven beide handen vrij om het materiaal aan te voeren.
- Nederlandstalige handleiding, opschriften, CE-kenmerk, en CE attest volgens Machine richtlijn 2006/42/CE, Laagspanningsrichtlijn 2014/35/EU en EMC Richtlijn 2014/30/EU

Tip: vergeet uw mogelijke optionele toebehoren niet bij te bestellen:

- Geharde walsen voor inox
- Gemotoriseerd toe zetten van de achterste rol
- Digitale weergave van de toezet wals
- Verlengde walsen met profielwalsen



INFO Bekijk het volledige en up-to-date aanbod
 Surf naar www.vynckier.biz/plaatbewerkingsmachines

Order nr.	Orig. nr.	Werkbreedte	Diameter rollen	Plaatdikte	Minimum roldiameter	Vermogen	Spanning	Gewicht	Afmetingen (l x b x h)	Prijs
		mm	mm	mm	mm	kW	V	kg	mm	€
713813314	RBM1550-60E PRO	1550	130	6	195	2.2	3x400	1400,00	3020x720x1300	13.500,00
713813315	RBM2050-50E PRO	2050	150	5	225	3	3x400	1885,00	3750x680x1040	17.060,00
713813316	RBM2050-60E PRO	2050	170	6	255	4	3x400	2100,00	3850x720x1050	19.090,00
713813317	RBM2550-40E PRO	2550	150	4	225	3	3x400	2150,00	4250x650x1020	18.650,00
713813318	RBM2550-60E PRO	2550	190	6	285	4	3x400	3400,00	4700x950x1300	23.440,00
713813319	RBM3050-60E PRO	3050	220	6	330	5.5	3x400	6000,00	5200x1150x1400	27.280,00

GECOMBINEERDE ZETBANK VOOR DE DAKDEKKER.

Troeven:

- 4 toepassingsmogelijkheden in 1 toestel
 - Zetbank
 - Plaatwalsen
 - Plaat snijden
 - Kraal functie
- Stabiel en robuust
- Geproduceerd in Europa

Geschikt voor:

- Ideaal voor de dakdekker op montage
- Het vervaardigen van zinken dakgoten, schorsteenbekledingen, etc

Kenmerken:

- De afneembare rolschaar maakt het mogelijk om precies koper- en zinkplaat tot ,08 mm dik te snijden
- Plaatwalsfunctie door middel van lier en tandwieloverbrenging
- Voorzien van een uitzwenkbare bovenwals
- Kraalfunctie voor platen tot 0,6 mm
- Zelffunctie door voorbelasting van de bovenbalk garandeert een verzekerde klemming van het werkstuk



Order nr.		713778001 ®
Orig. nr.		SRWS1020 KOMBI
Capaciteit rollen	mm	1
Capaciteit plooiën	mm	1.5
Capaciteit snijden	mm	0.8
Maximum plooiënbreedte	mm	1020
Gewicht	kg	290,00
Afmetingen (l x b x h)	mm	1490x850x1300
Prijs	€	5.600,00

01 MACHINES
02 AUTO
03 WORKSHOP
04 EQUIPMENT
05 TOOLS

**MANUELE VLAKSLIJPMACHINE MET DIGITALE AFLEZING
DPA31 OP 3 ASSEN.**

Capaciteiten:

- Nuttige tafelafmetingen: **200 x 450 mm**
- Slijpsteen: 200 x 13 x 31.7 mm
- Maximaal toelaatbaar gewicht 128 kg

Troeven:

- Met IE3-motor - verbruikt aanzienlijk minder energie en dus aanzienlijke kostenbesparingen
- Digitale aflezing DPA31 op 3 assen
- Elektromagnetische opspanplaat voor bevestiging van het werkstuk
- Tegengeleiders met **Turcite-B-coating** voor hoge slijtvastheid en lage wrijving

Geschikt voor:

- Het fijnslijpen van platte vlakken, als groeflijpen.
- Algemene industrie, scholen en opleidingscentra

▶ NEW

Kenmerken:

- Hoogwaardige spindel met nauwkeurig kegellagers
- Geharde en geslepen tafelgeleidingen
- De slijpsteen kan direct op de machine worden geslepen met behulp van een africhter
- Stabiele, torsiebestendige gietijzeren machinebasis voor maximale stijfheid en stabiliteit
- Handgeschraapte vlakke V glijbanen voor de langs, dwars en verticale bewegingen zijn spelingvrij en zelfcenterend
- Precisie kogelomloopspindels
- Alle vlakke geleidingen zijn fijn geschraapt en garanderen daarmee de hoogste precisie van alle handmatige bewegingen
- Grote ontkoppelde handwielen in alle drie de assen
- Slijpnauwkeurigheid: 0,005 mm
- Draaibaar bedieningspaneel maakt het werk aanzienlijk eenvoudiger

Veiligheden:

- Veiligheidselektronica in 24V DC spanning
- EMC-filterklasse
- Tweekanaals veiligheidselektronica
- Aparte start-, stop en noodstop
- Vergrendelbare hoofdschakelaar
- Zijdelingse tafelfascherming

Standaard geleverd met:

- Slijpsteen korrel 46
- Slijpsteenafrichter
- LED machineverlichting
- Koelvloeistofpomp met afzonderlijke tank
- Digitale aflezing
- Permanente magneet
- Balanceerdoorn
- Manuele centrale smering
- Stelvoeten
- Bedieningsleutels
- Nederlandstalige handleiding, opschriften, CE - kenmerk, en CE-attest volgens Machine richtlijn 2006/42/CE en EMC Richtlijn 2014/30/CE

Tip: tal van accessoires mogelijk, contacteer ons.



Order nr.		713111020
Orig. nr.		GT22
Afmetingen elektromagneet	mm	200x450
Afstand spindel - opspanplaat	mm	350
Maximum belastbaar gewicht	kg	128
Spindeltoerental	min-1	2850
Slijpsteenafm.(Ø x b x Ø as)	mm	200x13x31.75
Vermogen	kW	1.5
Gewicht	kg	850,00
Afmetingen (l x b x h)	mm	1330x1150x1680
Prijs	€	10.770,00

NC-GESTUURDE HYDRAULISCHE VLAKSLIJPMACHINE MET DIGITALE AFLEZING DPA31 OP 3 ASSEN.

Capaciteiten:

- Nuttige tafelfmetingen: **254 x 508 mm**
- Slijpsteen: 200 x 20 x 31.7 mm
- Maximaal toelaatbaar gewicht 180 kg

Troeven:

- Met **Touchscreen NC sturing** voor automatische slijpfuncties
- IE3-motor - verbruikt aanzienlijk minder energie en dus aanzienlijke kostenbesparingen
- Aparte **hydraulische groep met warmtewisselaar** voor constante olietemperatuur
- Digitale aflezing DPA31 op 3 assen
- Elektromagnetische opspanplaat voor bevestiging van het werkstuk
- Tegengeleiders met **Turcite-B-coating** voor hoge slijtvastheid en lage wrijving

Geschikt voor:

- Het fijnslijpen van platte vlakken, als groeflijpen.
- Algemene industrie, scholen en opleidingcentra

Kenmerken:

- Hoogwaardige spindel met nauwkeurig kegellagers
- Geharde en geslepen tafelgeleidingen
- De slijpsteen kan direct op de machine worden geslepen met behulp van een africhter
- Stabiele, torsiebestendige gietijzeren machinebasis voor maximale stijfheid en stabiliteit
- Handgeschaapte vlakke V glijbanen voor de langs, dwars en verticale bewegingen zijn spelingvrij en zelfcenterend
- Precisie kogelomloopspindels
- Alle vlakke geleidingen zijn fijn geschaapt en garanderen daarmee de hoogste precisie van alle handmatige bewegingen
- Grote ontkoppelde handwielen in alle drie de assen
- Slijpnauwkeurigheid: 0,005 mm
- Met **NC sturing:**
 - Kleuren Touchscreen
 - Functie vlaklijpen / groeflijpen
 - Groeflijpen éénzijde of twee zijdes voeding mogelijk
 - Foutmeldingen
 - Taalkeuze
- Draaibaar bedieningspaneel maakt het werk aanzienlijk eenvoudiger

Veiligheden:

- Veiligheidselektronica in 24V DC spanning
- EMC-filterklasse
- Tweekanaals veiligheidselektronica
- Aparte start-, stop en noodstop
- Vergrendelbare hoofdschakelaar
- Complete tafelfaschering

Standaard geleverd met:

- Slijpsteen korrel 46
- Slijpsteenafrichter
- LED machineverlichting
- NC-sturing
- Koelvloeistofpomp met afzonderlijke tank
- Digitale aflezing
- Permanente magneet
- Hydraulische groep met warmtewisselaar
- Balanceerdoorn
- Tijdsgestuurde centrale smering
- Stelvoeten
- Bedieningsleutels
- Nederlandstalige handleiding, opschriften, CE - kenmerk, en CE-attest volgens Machine richtlijn 2006/42/CE en EMC Richtlijn 2014/30/CE

Tip: tal van accessoires mogelijk, contacteer ons.

► NEW



INFO

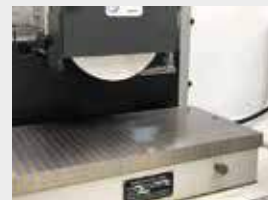

Order nr.		713111025
Orig. nr.		GT25
Afmetingen elektromagneet	mm	254x508
Afstand spindel - opspanplaat	mm	450
Verplaatsingssnelheid tafel	m/min	5-25
Maximum belastbaar gewicht	kg	180
Spindeltoerental	min-1	2850
Slijpsteenafm.(Ø x b x Ø as)	mm	200x20x31.75
Vermogen	kW	2.2
Vermogen hydraulische motor	kW	0.75
Gewicht	kg	1900,00
Afmetingen (l x b x h)	mm	2300x1600x1675
Prijs	€	23.680,00

ZWARE NC-GESTUURDE HYDRAULISCHE VLAKSLIJPMACHINE MET DIGITALE AFLEZING DPA31 OP 3 ASSEN.

Capaciteiten:

- Nuttige tafelfmetingen: **305 x 605 mm**
- Slijpsteen: 350 x 40 x 127 mm
- Maximaal toelaatbaar gewicht 270 kg

Troeven:

- Met **Touchscreen NC sturing** voor automatische slijpfuncties
- IE3-motor - verbruikt aanzienlijk minder energie en dus aanzienlijke kostenbesparingen
- Aparte **hydraulische groep met warmtewisselaar** voor constante olietemperatuur
- Digitale aflezing DPA31 op 3 assen
- Elektromagnetische opspanplaat voor bevestiging van het werkstuk
- Tegengeleiders **met Turcite-B-coating** voor hoge slijtvastheid en lage wrijving

Geschied voor:

- Het fijnslijpen van platte vlakken, als groeflijpen.
- Algemene industrie, scholen en opleidingcentra

Kenmerken:

- Hoogwaardige spindel met nauwkeurig kegellagers
- Geharde en geslepen tafelgeleidingen
- De slijpsteen kan direct op de machine worden geslepen met behulp van een africhter
- Stabiele, torsiebestendige gietijzeren machinebasis voor maximale stijfheid en stabiliteit
- Handgeschaapte vlakke V glijbanen voor de langs, dwars en verticale bewegingen zijn spelingvrij en zelfcenterend
- Precisie kogelomloopspindels
- Alle vlakke geleidingen zijn fijn geschaapt en garanderen daarmee de hoogste precisie van alle handmatige bewegingen
- Grote ontkoppelde handwielen in alle drie de assen
- Slijpnauwkeurigheid: 0,005 mm
- Met **NC sturing:**
 - Kleuren Touchscreen
 - Functie vlakslijpen / groeflijpen
 - Groeflijpen éénzijde of twee zijdes voeding mogelijk
 - Foutmeldingen
 - Taalkeuze
- Draaibaar bedieningspaneel maakt het werk aanzienlijk eenvoudiger

Veiligheden:

- Veiligheidselektronica in 24V DC spanning
- EMC-filterklasse
- Tweekanaals veiligheidselektronica
- Aparte start-, stop en noodstop
- Vergrendelbare hoofdschakelaar
- Complete tafelfaetscherming

Standaard geleverd met:

- Slijpsteen korrel 46
- Slijpsteenafrichter
- LED machineverlichting
- NC-sturing
- Koelvloeistofpomp met afzonderlijke tank
- Digitale aflezing
- Permanente magneet
- Hydraulische groep met warmtewisselaar
- Balanceerdoorn
- Tijdsgepasteerde centrale smering
- Stelvoeten
- Bedieningsseutels
- Nederlandstalige handleiding, opschriften, CE - kenmerk, en CE-attest volgens Machine richtlijn 2006/42/CE en EMC Richtlijn 2014/30/CE

Tip: tal van accessoires mogelijk, contacteer ons.

► NEW



Order nr.		713111030
Orig. nr.		GT30
Afmetingen elektromagneet	mm	305x635
Afstand spindel - opspanplaat	mm	580
Verplaatsingssnelheid tafel	m/min	5-25
Maximum belastbaar gewicht	kg	270
Spindeltoerental	min-1	1450
Slijpsteenafm.(Ø x b x Ø as)	mm	350x40x127
Vermogen	kW	4
Vermogen hydraulische motor	kW	2.2
Gewicht	kg	2800,00
Afmetingen (l x b x h)	mm	2900x2200x1900
Prijs	€	26.850,00

ZWARE NC-GESTUURDE HYDRAULISCHE VLAKSLIJPMACHINE MET DIGITALE AFLEZING DPA31 OP 3 ASSEN.

Capaciteiten:

- Nuttige tafelfmetingen: **406 x 813 mm**
- Slijpsteen: 350 x 40 x 127 mm
- Maximaal toelaatbaar gewicht 500 kg

Troeven:

- Met **Touchscreen NC sturing** voor automatische slijpfuncties
- IE3-motor - verbruikt aanzienlijk minder energie en dus aanzienlijke kostenbesparingen
- Aparte **hydraulische groep met warmtewisselaar** voor constante olietemperatuur
- Digitale aflezing DPA31 op 3 assen
- Elektromagnetische opspanplaat voor bevestiging van het werkstuk
- Tegengeleiders met **Turcite-B-coating** voor hoge slijtvastheid en lage wrijving

Geschikt voor:

- Het fijnslijpen van platte vlakken, als groeflijpen.
- Algemene industrie, scholen en opleidingscentra

Kenmerken:

- Hoogwaardige spindel met nauwkeurig kegellagers
- Geharde en geslepen tafelgeleidingen
- De slijpsteen kan direct op de machine worden geslepen met behulp van een africhter
- Stabiele, torsiebestendige gietijzeren machinebasis voor maximale stijfheid en stabiliteit
- Handgeschraapte vlakke V glijbanen voor de langs, dwars en verticale bewegingen zijn spelingsvrij en zelfcenterend
- Precisie kogelomloopspindels
- Alle vlakke geleidingen zijn fijn geschraapt en garanderen daarmee de hoogste precisie van alle handmatige bewegingen
- Grote ontkoppelde handwielen in alle drie de assen
- Slijpnauwkeurigheid: 0,005 mm
- Met **NC sturing:**
 - Kleuren Touchscreen
 - Functie vlaklijpen / groeflijpen
 - Groeflijpen éénzijdig of twee zijdes voeding mogelijk
 - Foutmeldingen
 - Taalkeuze
- Draaibaar bedieningspaneel maakt het werk aanzienlijk eenvoudiger

Veiligheden:

- Veiligheidselektronica in 24V DC spanning
- EMC-filterklasse
- Tweekanaals veiligheidselektronica
- Aparte start-, stop en noodstop
- Vergrendelbare hoofdschakelaar
- Complete tafelfscherming

Standaard geleverd met:

- Slijpsteen korrel 46
- Slijpsteenafrichter
- LED machineverlichting
- NC-sturing
- Koelvloeistofpomp met afzonderlijke tank
- Digitale aflezing
- Permanente magneet
- Hydraulische groep met warmtewisselaar
- Balanceerdoorn
- Tijdgestuurde centrale smering
- Stelvoeten
- Bedieningsleutels
- Nederlandstalige handleiding, opschriften, CE - kenmerk, en CE-attest volgens Machine richtlijn 2006/42/CE en EMC Richtlijn 2014/30/CE

Tip: tal van accessoires mogelijk, contacteer ons.

▶ NEW



Order nr.		713111040
Orig. nr.		GT40
Afmetingen elektromagneet	mm	400x800
Afstand spindel - opspanntafel	mm	580
Verplaatsingssnelheid tafel	m/min	5-25
Maximum belastbaar gewicht	kg	500
Spindeltoerental	min-1	1450
Slijpsteenafm.(Ø x b x Ø as)	mm	350x40x127
Vermogen	kW	4
Vermogen hydraulische motor	kW	2.2
Gewicht	kg	3400,00
Afmetingen (l x b x h)	mm	3600x2400x1900
Prijs	€	31.270,00

PRECISIE VLAKSLIJPMACHINE MET NC STURING VOOR DE VERTICALE VOEDING.

Capaciteiten:

- Nuttige tafelafmetingen: **150 x 450 mm**
- Slijpsteen: 180 x 13 x 31.7 mm
- Maximaal toelaatbaar gewicht 110 kg

Troeven:

- NC sturing voor de verticale voeding, met verschillende cycli
- Premium spindel met precisie conische lagers (2 micron)
- Elektromagnetisch klemmen van het werkstuk
- Automatische centrale smering van alle glijbanen en spindels

Geschikt voor:

- Het fijnlijpen van platte vlakken, als groeflijpen.
- Algemene industrie, scholen en opleidingcentra

Kenmerken:

- Stijfheid en optimale stabiliteit dankzij een hoge kwaliteit, geribbelde en gestabiliseerde gietijzere structuur, die een zeer hoge afwerking van het werkstuk biedt.
- Automatische demagnetiseerfunctie
- Halogeen verlichting met beschermingsklasse IP65
- Zeer hoge kwaliteit spindel gemonteerd op zeer precieze conische lagers (concentriciteit 2 micron)
- Handgeschraapte vlakke V glijbanen voorzien van TURCITE-B voor een precieze, uniforme en wrijvingloze beweging

Automatisch voedingsstelsel:

- De modellen van de FSM-serie zijn uitgerust met automatische voedingsregeling (AD 5).
- Diverse slijpcycli zijn beschikbaar.
- De slijpsteenvoeding kan individueel worden geconfigureerd om overeen te komen met het werkstuk.
- De totale slijpafmeting kan verdeeld in ruwe en fijne voedingsgebieden
- De voedingsstappen kunnen vrij worden ingevoerd met een minimum resolutie van maximaal 0,001 mm afhankelijk van de applicatie.
- De mogelijkheid bestaat om controlebewegingen te programmeren na een bepaald aantal stappen, alsook cycli voor oppervlakteafwerking na het bereiken van de gewenste slijpafmetingen, dit garandeert uitstekende slijpresultaten.

Standaard geleverd met:

- Elektromagnetische plaat
- Automatische demagnetisatie
- Slijpsteenflens
- Slijpsteen
- Balanceerapparaat
- Parallel dresseerapparaat
- Automatische centrale smering
- Halogeen werklamp (IP65)
- Koelsysteem
- Bedieningsleutels
- Niveleerpad
- Nederlandstalige handleiding, opschriften, CE - kenmerk, en CE-attest volgens Machine richtlijn 2006/42/CE en EMC Richtlijn 2014/30/CE

Tip: Tal van accessoires mogelijk, contacteer ons.



INFO Bekijk het volledige en up-to-date aanbod
 Surf naar www.vynckier.biz/plaatbewerkingsmachines

Order nr.		713931545
Orig. nr.		FSM1545
Afmetingen elektromagneet	mm	150x450
Afstand spindel - opspantafel	mm	450
Verplaatsingssnelheid tafel	m/min	5 - 25
Maximum belastbaar gewicht	kg	110
Spindeltoerental	min-1	2.900
Slijpsteenafm.(Ø x b x Ø as)	mm	180x13x31.7
Vermogen	kW	1.5
Vermogen hydraulische motor	kW	0.75
Gewicht	kg	900,00
Afmetingen (l x b x h)	mm	1900x1300x1700
Prijs	€	26.560,00

PRECISIE VLAKSLIJPMACHINE MET NC STURING VOOR DE VERTICALE VOEDING.

Capaciteiten:

- Nuttige tafelformaten: 200 x 450 mm
- Slijpsteen: 180 x 13 x 31.7 mm
- Maximaal toelaatbaar gewicht 110 kg

Troeven:

- NC sturing voor de verticale voeding, met verschillende cycli
- Premium spindel met precisie conische lagers (2 micron)
- Elektromagnetisch klemmen van het werkstuk
- Automatische centrale smering van alle glijbanen en spindels

Geschikt voor:

- Het fijnlijpen van platte vlakken, als groeflijpen.
- Algemene industrie, scholen en opleidingscentra

Kenmerken:

- Stijfheid en optimale stabiliteit dankzij een hoge kwaliteit, geribbelde en gestabiliseerde gietijzeren structuur, die een zeer hoge afwerking van het werkstuk biedt.
- Automatische demagnetiseerfunctie
- Halogeen verlichting met beschermingsklasse IP65
- Zeer hoge kwaliteit spindel gemonteerd op zeer precieze conische lagers (concentriciteit 2 micron)
- Handgeschraapte vlakke V glijbanen voorzien van TURCITE-B voor een precieze, uniforme en wrijvingloze beweging

Automatisch voedingsysteem:

- De modellen van de FSM-serie zijn uitgerust met automatische voedingsregeling (AD 5).
- Diverse slijpcycli zijn beschikbaar.
- De slijsteenvoeding kan individueel worden geconfigureerd om overeen te komen met het werkstuk.
- De totale slijpafmeting kan verdeeld in ruwe en fijne voedingsgebieden
- De voedingsstappen kunnen vrij worden ingevoerd met een minimum resolutie van maximaal 0,001 mm afhankelijk van de applicatie.
- De mogelijkheid bestaat om controlebewegingen te programmeren na een bepaald aantal stappen, alsook cycli voor oppervlakteafwerking na het bereiken van de gewenste slijpafmetingen, dit garandeert uitstekende slijpresultaten.

Standaard geleverd met:

- Elektromagnetische plaat
- Automatische demagnetisatie
- Slijpsteenflens
- Slijpsteen
- Balanceerapparaat
- Parallel dresseerapparaat
- Automatische centrale smering
- Halogeen werklamp (IP65)
- Koelsysteem
- Bedieningsleutels
- Niveleerpad
- Nederlandstalige handleiding, opschriften, CE - kenmerk, en CE-attest volgens Machine richtlijn 2006/42/CE en EMC Richtlijn 2014/30/CE

Tip: tal van accessoires mogelijk, contacteer ons.



Order nr.		713932045
Orig. nr.		FSM2045
Afmetingen elektromagneet	mm	200x450
Afstand spindel - opspan tafel	mm	450
Verplaatsingssnelheid tafel	m/min	5 - 25
Maximum belastbaar gewicht	kg	110
Spindeltoerental	min-1	2.900
Slijpsteenafm. (Ø x b x Ø as)	mm	180x13x31.7
Vermogen	kW	1.5
Vermogen hydraulische motor	kW	0.75
Gewicht	kg	950,00
Afmetingen (l x b x h)	mm	2080x1200x1800
Prijs	€	27.180,00

PRECISIE VLAKSLIJPMACHINE MET NC STURING VOOR DE VERTICALE VOEDING.

Capaciteiten:

- Nuttige tafelfmetingen: 250 x 500 mm
- Slijpsteen: 180 x 13 x 31.7 mm
- Maximaal toelaatbaar gewicht 190 kg

Troeven:

- NC sturing voor de verticale voeding, met verschillende cycli
- Premium spindel met precisie conische lagers (2 micron)
- Elektromagnetisch klemmen van het werkstuk
- Automatische centrale smering van alle glijbanen en spindels

Geschikt voor:

- Het fijnslijpen van platte vlakken, als groeflijpen.
- Algemene industrie, scholen en opleidingscentra

Kenmerken:

- Stijfheid en optimale stabiliteit dankzij een hoge kwaliteit, geribbelde en gestabiliseerde gietijzeren structuur, die een zeer hoge afwerking van het werkstuk biedt.
- Automatische demagnetiseerfunctie
- Halogeen verlichting met beschermingsklasse IP65
- Zeer hoge kwaliteit spindel gemonteerd op zeer precieze conische lagers (concentriciteit 2 micron)
- Handgeschraapte vlakke V glijbanen voorzien van TURCITE-B voor een precieze, uniforme en wrijvingloze beweging

Automatisch voedingsstelsel:

- De modellen van de FSM-serie zijn uitgerust met automatische voedingsregeling (AD 5).
- Diverse slijpcycli zijn beschikbaar.
- De slijpvoeding kan individueel worden geconfigureerd om overeen te komen met het werkstuk.
- De totale slijpafmeting kan verdeeld in ruwe en fijne voedingsgebieden
- De voedingsstappen kunnen vrij worden ingevoerd met een minimum resolutie van maximaal 0,001 mm afhankelijk van de applicatie.
- De mogelijkheid bestaat om controlebewegingen te programmeren na een bepaald aantal stappen, alsook cycli voor oppervlakteafwerking na het bereiken van de gewenste slijpafmetingen, dit garandeert uitstekende slijpresultaten.

Standaard geleverd met:

- Elektromagnetische plaat
- Automatische demagnetisatie
- Slijpsteenflens
- Slijpsteen
- Balanceerapparaat
- Parallel dresseerapparaat
- Automatische centrale smering
- Halogeen werklamp (IP65)
- Koelsysteem
- Bedieningsleutels
- Niveleerpad
- Nederlandstalige handleiding, opschriften, CE - kenmerk, en CE-attest volgens Machine richtlijn 2006/42/CE en EMC Richtlijn 2014/30/CE

Tip: tal van accessoires mogelijk, contacteer ons.



Order nr.		713932550
Orig. nr.		FSM2550
Afmetingen elektromagneet	mm	250x500
Afstand spindel - opspan tafel	mm	500
Verplaatsingssnelheid tafel	m/min	5 - 25
Maximum belastbaar gewicht	kg	190
Spindeltoerental	min-1	2.900
Slijpsteenafm.(Ø x b x h)	mm	180x13x31.7
Vermogen	kW	1.5
Vermogen hydraulische motor	kW	0.75
Gewicht	kg	1350,00
Afmetingen (l x b x h)	mm	2250x1400x1800
Prijs	€	29.890,00

PRECISIE VLAKSLIJPMACHINE MET NC STURING VOOR DE VERTICALE VOEDING.

Capaciteiten:

- Nuttige tafelafmetingen: **300 x 600 mm**
- Slijpsteen: 355 x 38 x 127 mm
- Maximaal toelaatbaar gewicht 215 kg

Troeven:

- NC sturing voor de verticale voeding, met verschillende cycli
- Premium spindel met precisie conische lagers (2 micron)
- Elektromagnetisch klemmen van het werkstuk
- Automatische centrale smering van alle glijbanen en spindels

Geschikt voor:

- Het fijnslijpen van platte vlakken, als groeflijpen.
- Algemene industrie, scholen en opleidingcentra

Kenmerken:

- Stijfheid en optimale stabiliteit dankzij een hoge kwaliteit, geribbelde en gestabiliseerde gietijzeren structuur, die een zeer hoge afwerking van het werkstuk biedt.
- Automatische demagnetiseerfunctie
- Halogeen verlichting met beschermingsklasse IP65
- Zeer hoge kwaliteit spindel gemonteerd op zeer precieze conische lagers (concentriciteit 2 micron)
- Handgeschaapte vlakke V glijbanen voorzien van TURCITE-B voor een precieze, uniforme en wrijvingloze beweging

Automatisch voedingsysteem:

- De modellen van de FSM-serie zijn uitgerust met automatische voedingsregeling (AD 5).
- Diverse slijpcycli zijn beschikbaar.
- De slijsteenvoeding kan individueel worden geconfigureerd om overeen te komen met het werkstuk.
- De totale slijpafmeting kan verdeeld in ruwe en fijne voedingsgebieden
- De voedingsstappen kunnen vrij worden ingevoerd met een minimum resolutie van maximaal 0,001 mm afhankelijk van de applicatie.
- De mogelijkheid bestaat om controlebewegingen te programmeren na een bepaald aantal stappen, alsook cycli voor oppervlakteafwerking na het bereiken van de gewenste slijpafmetingen, dit garandeert uitstekende slijpresultaten.

Standaard geleverd met:

- Elektromagnetische plaat
- Automatische demagnetisatie
- Slijpsteenflens
- Slijpsteen
- Balanceerapparaat
- Parallel dresseerapparaat
- Automatische centrale smering
- Halogeen werkclamp (IP65)
- Koelsysteem
- Bedieningsleutels
- Niveleerpad
- Nederlandstalige handleiding, opschriften, CE - kenmerk, en CE-attest volgens Machine richtlijn 2006/42/CE, en EMC Richtlijn 2014/30/CE

Tip: tal van accessoires mogelijk, contacteer ons.



Order nr.		713933060
Orig. nr.		FSM3060
Afmetingen elektromagneet	mm	300 x 600
Afstand spindel - opspan tafel	mm	500
Verplaatsingssnelheid tafel	m/min	5 - 25
Maximum belastbaar gewicht	kg	215
Spindeltoerental	min-1	1450
Slijpsteenafm.(Ø x b x Ø as)	mm	355 x 38 x 127
Vermogen	kW	3.75
Vermogen hydraulische motor	kW	0.75
Gewicht	kg	1700,00
Afmetingen (l x b x h)	mm	2650x1550x1800
Prijs	€	32.510,00

MANUELE, COMPACTE PONSEENHEID VOOR HET MANUEEL PONSSEN VAN PLAATSTAAL.

Troeven:

- Robuust en compact gebouwd
- Aandrijving van het mechanisme gebeurt met een tand-aandrijving
- Met verstelbare stop
- Slag van 9 mm

Geschikt om:

- Vlug en eenvoudig manueel ponsen van stalen (400N/mm²) platen tot 6 mm voor de werkplaats.
- Iedere metaal- en/of onderhoudswerkplaats
- Scholen en opleidingscentra
- Thuiswerker
- Servicewagens

Geleverd met:

- Krachtige overbrengingshendel
- 1 set ronde pons + matrijs ø 8 mm



Order nr.	731052001		
Orig. nr.	BIR2BH		
Capaciteit ponsen 10 mm	mm	6,3	
Capaciteit ponsen 18 mm	mm	3,5	
Gewicht	kg	16,00	
Prijs	€	273,00	

SET RONDE PONS EN MATRIJS PER DIAMETER VOOR PONSEENHEID BIR2BH.

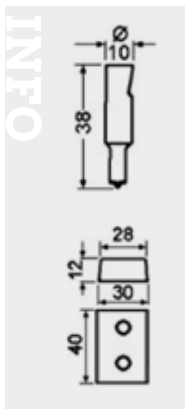

Order nr.	Capaciteit rond	Diameter matrijzen	Prijs
	mm	mm	€
731052003	3	3.2	23,50
731052004	4	4.2	23,50
731052005	5	5.2	23,50
731052006	6	6.2	23,50
731052007	7	7.2	23,50
731052008	8	8.2	23,50
731052009	9	9.2	23,50
731052010	10	10.2	23,50
731052011	11	11.2	23,50
731052012	12	12.2	23,50
731052013	13	13.2	23,50
731052014	14	14.2	23,50
731052015	15	15.2	23,50
731052016	16	16.2	23,50
731052018	18	18.2	23,50

MANUELE PONSEENHEID VOOR HET MANUEEL PONSSEN VAN PLAATSTAAL.

Troeven:

- Robuust gebouwd, grote uitlading
- Aandrijving van het mechanisme gebeurt met een tand-aandrijving
- Met verstelbare stop

Geschikt om:

- Vlug en eenvoudig manueel ponsen van stalen (400N/mm²) platen van 2,8 tot 10 mm voor de werkplaats.
- Iedere metaal- en/of onderhoudswerkplaats, Scholen en opleidingscentra, thuiswerker, servicewagens

Geleverd met:

- Krachtige overbrengingshendel.
- 1 set ronde pons + matrijs ø 16 mm



Order nr.	731051001		
Orig. nr.	BIR5BH10		
Capaciteit ponsen 12 mm	mm	10	
Capaciteit ponsen 16 mm	mm	7	
Capaciteit ponsen 18 mm	mm	6,2	
Capaciteit ponsen 20 mm	mm	5,9	
Uitlading	mm	150	
Gewicht	kg	65,00	
Prijs	€	689,00	

SET PONS EN MATRIJS PER DIAMETER VOOR PONSEENHEID BIR5BH10.

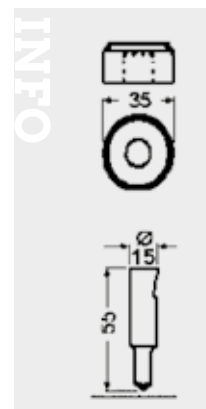

Order nr.	Capaciteit	Prijs
	mm	€
731051064	4	35,50
731051065	5	35,50
731051066	6	35,50
731051068	8	35,50
731051069	9	35,50
731051070	10	35,50
731051071	11	35,50
731051072	12	35,50
731051073	13	35,50
731051074	14	35,50
731051076	16	35,50
731051077	17	35,50
731051078	18	35,50
731051080	20	35,50
731051082	22	35,50

HYDRAULISCHE HOEKUITKAPPER MET VASTE HOEK 90° MET 4 OF 6 MM SNIJCAPACITEIT.

Troeven:

- Snel en rechthoekig uitkappen van hoeken tot 4 mm
- Stabiele en robuuste constructie
- Gebruiksvriendelijk en krachtenbesparende dankzij **hydraulische aandrijving**
- Solide werktafel met verzinkte maataanduiding en T-moeren voor een nauwkeurige afstelling van de draaibare aanslagen
- **Verplaatsbare neerhouders**
- Krachtige motor
- Vingerbescherming uit plexiglas voor een optimaal zicht op de snijhoeken
- **Afvalstukken worden verwijderd via een afvoeropening**
- Bediening via voetpedaal en afzonderlijke noodstop
- Vergrendelbare hoofdschakelaar, aparte start en stopknop

Geschikt voor:

- Het uitknippen van rechte hoeken uit een plaat om eventueel kastjes te produceren
- Algemene industrie, onderhoud, scholen en opleidingcentra

Tip: opgegeven capaciteit zijn berekend op een materiaalsterkte van 400N/mm²; voor het knippen van roestvrijstaal: factor x 0,5. Voor het knippen van roestvrijstaal (600N/mm²) zijn de geharde boven- en ondermesses noodzakelijk



Order nr.		713834200 ⓘ	713836200 ⓘ
Orig. nr.		AKM220-4H	AKM220-6H
Snijcapaciteit (400N/mm ²)	mm	4	6
Snijcapaciteit (600N/mm ²)	mm	2	3
Snijdruk	ton	22	24
Snijbereik	mm	220 x 200	220 x 200
Snijhoek	°	90	90
Slagen / min		50	15
Vermogen	kW	2.2	3
Werktafel	mm	700 x 600	650 x 650
Gewicht	kg	375,00	495,00
Afmetingen (l x b x h)	mm	1030x900x1050	860x860x1100
Prijs	€	6.790,00	9.030,00

HYDRAULISCHE HOEKUITKAPPER MET VARIABELE HOEKINSTELLING MET SNIJCAPACITEIT TOT 6 MM, MET PONSSTATION.

Troeven:

- Met **variabele hoekinstelling**
- Exacte hoekinstelling via twee handwielen
- Met **ponsstation met 12 ton ponsdruk op de rug**

Kenmerken:

- Zware, stabiele constructie
- Gebruiksvriendelijk en energiebesparend dankzij de hydraulische aandrijving
- Solide tafel met verzonken schalen en T-sleuven voor nauwkeurige afstelling van de zwenkaanlagen
- Krachtige motor
- Afvalstukken worden verwijderd via een afvoeropening

Geschiedt voor:

- Het uitknippen van hoeken uit een plaat om eventueel kastjes te produceren
- Het ponsen van platen
- Algemene industrie, onderhoud, scholen en opleidingcentra

Veiligheden:

- Vingerbescherming van plexiglas voor een optimaal zicht op de snijrand
- Bediening via voetpedaal en afzonderlijke noodstop
- Vergrendelbare hoofdschakelaar, aparte start en stopknop

Geleverd met:

- Hydraulische olie
- Bedieningsleutels
- Nederlandstalige handleiding, opschriften, CE-kenmerk, en CE-attest volgens Machine richtlijn 2006/42/CE en EMC Richtlijn 2014/30/CE

Tip: opgegeven capaciteit zijn berekend op een materiaalsterkte van 400N/mm²; voor het knippen van roestvrijstaal: factor x 0,5. Voor het knippen van roestvrijstaal (600N/mm²) zijn de geharde boven- en ondermessen noodzakelijk

► NEW



Order nr.		713837060
Orig. nr.		AKM200-6VP
Snijcapaciteit (400N/mm ²)	mm	6
Snijcapaciteit (600N/mm ²)	mm	3
Snijdruk	ton	18
Snijbereik	mm	200
Snijhoek	°	30 - 140
Vermogen	kW	4
Werktafel	mm	810 x 750
Gewicht	kg	1060,00
Afmetingen (l x b x h)	mm	1065x900x1210
Prijs	€	10.820,00

INDUSTRIËLE, HYDRAULISCHE PONSKNIPMACHINE MET 5 WERKSTATIONS.

Troeven:

- Zware en stabiele gelasteconstructie
- Met krachtige motor
- Werkt met **Mubea opname**
- Met **5 werkstations:** ponsen, knippen: rond, vierkant, hoekprofiel knippen, plaatstaal knippen, rechthoekig uithoeken
- Tijdsbesparende cyclustijden, geen spanen en geen koeling tov boren

Geschikt voor:

- Algemene industrie, onderhoud, kortom onmisbaar in iedere werkplaats

Kenmerken:

- Geslepen oplegtafel ponskant met werkstukaanslag
- Geslepen oplegtafel uithoekstation met werkstukaanslag
- Hoogwaardige hydraulische cilinder en groep

Veiligheden:

- Aparte noodstop op de machine
- Voetpedaalbediening met aparte noodstop
- Nullastspanning
- Veiligheidsafschermingen op alle stations
- Vergendelbare hoofdschakelaar

Geleverd met:

- Bedieningsleutels
- Haaksleutel
- Pons en matrijsreducties
- Nederlandstalige handleiding, opschriften, CE - kenmerk, en CE-attest volgens Machine richtlijn 2006/42/CE, en EMC Richtlijn 2014/30/EU
- Gevuld met hydraulische olie 46, 40 liter.

** Enkel mogelijk met optionele uitrusting ponsinrichting grote diameters



HPS45S

INFO



Hoekprofiel knippen



Rondstaal knippen



Plaatstaal knippen



Ponsen

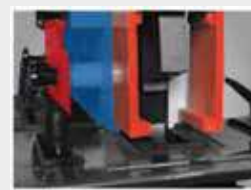

Uithoeken

Order nr.	713819045	
Orig. nr.	HPS 45S	
Uitlading	mm	175
Slag	mm	50
Vermogen	kW	4
Spanning	V	3x400
Maximum capaciteit	mm	22x15 / 38x8
Werkhoogte ponsen	mm	935
Maximum breedte	mm	200x15 / 300x12
Meslengte	mm	316
Maximum rond	mm	30
Maximum vierkant	mm	25
Werkhoogte knippen	mm	935
Max. afmetingen 90°	mm	100x100x10
Max. afmetingen 45°	mm	70x6
Werkhoogte hoekprofiel knippen	mm	1140
Maximum plaatdikte	mm	8
Breedte	mm	35
Diepte	mm	75
U/I Profiel	mm	80x45
T-Profiel	mm	40x5
V uithoeken	mm	100x100x10
Gewicht	kg	1165,00
Afmetingen (l x b x h)	mm	1430x950x1780
Prijs	€	7.360,00

INDUSTRIËLE, HYDRAULISCHE PONSKNIPMACHINE MET 5 WERKSTATIONS.

Troeven:

- Zware en stabiele gelaste constructie
- Met krachtige motor
- Werkt met **Mubea opname**
- Met 5 werkstations: ponsen, knippen: rond, vierkant, hoekprofiel knippen, plaatstaal knippen, rechthoekig uithoeken
- Tijdsbesparende cyclustijden, geen spanen en geen koeling tov boren

Geschikt voor:

- Algemene industrie, onderhoud, kortom onmisbaar in iedere werkplaats

Kenmerken:

- Geslepen oplegtafel ponskant met werkstukaanslag
- Geslepen oplegtafel uithoekstation met werkstukaanslag
- Hoogwaardige hydraulische cilinder en groep

Veiligheden:

- Aparte noodstop op de machine
- Voetpedaalbediening met aparte noodstop
- Nullastspanning
- Veiligheidsafschermingen op alle stations
- Vergendelbare hoofdschakelaar

Geleverd met:

- Bedieningsleutels
- Haaksleutel
- Pons en matrijsreducties
- Nederlandstalige handleiding, opschriften, CE - kenmerk, en CE-attest volgens Machine richtlijn 2006/42/CE, en EMC Richtlijn 2014/30/CE
- Gevuld met hydraulische olie 46, 80 liter.

** Enkel mogelijk met optionele uitrusting ponsinrichting grote diameters



INFO Bekijk het volledige en up-to-date aanbod
Surf naar www.vynckier.biz/plaatbewerkingsmachines



Order nr.		713819060
Orig. nr.		HPS 60S
Uitlading	mm	220
Slag	mm	55
Vermogen	kW	4
Spanning	V	3x400
Maximum capaciteit	mm	28x15 / 38x11
Werkhoogte ponsen	mm	955
Maximum breedte	mm	200x20 / 300x15
Meslengte	mm	317
Maximum rond	mm	40
Maximum vierkant	mm	35
Werkhoogte knippen	mm	1155
Max. afmetingen 90°	mm	120x120x12
Max. afmetingen 45°	mm	80x8
Werkhoogte hoekprofiel knippen	mm	1155
Maximum plaatdikte	mm	10
Breedte	mm	42
Diepte	mm	100
U/I Profiel	mm	80x45
T-Profiel	mm	80x9
V uithoeken	mm	100x100x10
Gewicht	kg	1440,00
Afmetingen (l x b x h)	mm	1520x950x1780
Prijs	€	8.920,00

**INDUSTRIËLE, HYDRAULISCHE PONSKNIPMACHINE
MET 5 WERKSTATIONS EN DUBBELE BEDIENING.**

Troeven:

- Met **dubbele voetpedaalbediening**, mogelijk om pons en knipstation gelijktijdig te bedienen
- Zware en stabiele gelasteconstructie
- Met krachtige motor
- Werkt met **Mubea** opname
- Met **5 werkstations**: ponsen, knippen: rond, vierkant, hoekprofiel knippen, plaatstaal knippen, rechthoekig uithoeken
- Tijdsbesparende cyclustijden, geen spanen en geen koeling tov boren
- Elektrische materiaal aanslag
- Machineverlichting met magneetvoet

Geschikt voor:

- Algemene industrie, onderhoud, kortom onmisbaar in iedere werkplaats

Kenmerken:

- Geslepen oplegtafel ponskant met werkstukaanslag
- Geslepen oplegtafel uithoekstation met werkstukaanslag
- 2 hoogwaardige hydraulische werkcilinders en groep

Veiligheden:

- Aparte noodstop op de machine
- 2 voetpedaalbedieningen met aparte noodstop
- Nullastspanning
- Veiligheidsafschermingen op alle stations
- Vergenelbare hoofdschakelaar

Geleverd met:

- Bedieningsleutels
- Haaksleutel
- Pons en matrijsreducties
- Nederlandstalige handleiding, opschriften, CE - kenmerk, en CE-attest volgens Machine richtlijn 2006/42/CE, en EMC Richtlijn 2014/30/CE
- Gevuld met hydraulische olie 46, 80 liter nodig.

** Enkel mogelijk met optionele uitrusting ponsinrichting grote diameters



Elektrische materiaal aanslag

Verlichting

Order nr.		713819055	713819065	713819085
Orig. nr.		HPS55DS	HPS65DS	HPS85DS
Uitlading	mm	255	305	355
Slag	mm	60	55	80
Vermogen	kW	5,5	5,5	7,5
Spanning	V	3x400	3x400	3x400
Maximum capaciteit	mm	20x20 / 40x10	26x20 / 57x10 **	33x20 / 57x10 **
Werkhoogte ponsen	mm	1030	1030	1080
Maximum breedte	mm	200x20 / 300x15	300x20 / 375x15	380x20 / 480x15
Meslengte	mm	317	380	482
Maximum rond	mm	40	45	50
Maximum vierkant	mm	40	45	50
Werkhoogte knippen	mm	900	900	940
Max. afmetingen 90°	mm	120x120x12	120x120x12	150x150x15
Max. afmetingen 45°	mm	70x10	70x10	80x80x8
Werkhoogte hoekprofiel knippen	mm	1130	1140	1200
Maximum plaatdikte	mm	10	10	13
Breedte	mm	45	45	52
Diepte	mm	90	90	100
U/I Profiel	mm	120x58	120x58	160x74
T-Profiel	mm	80x9	90x11	100x11
V uithoeken	mm	100x100x10	100x100x10	100x100x13
Gewicht	kg	1520,00	1600,00	2315,00
Afmetingen (l x b x h)	mm	1500x950x1880	1700x950x1880	1950x950x2040
Prijs	€	12.140,00	13.030,00	17.710,00

INDUSTRIËLE, HYDRAULISCHE PONSMACHINE MET GROTE UITLADING VAN 625 MM.

Troeven:

- Zware en stabiele gelaste constructie
- Met krachtige motor
- Werkt met Mubea opname
- Machineverlichting met magneetvoet
- Tijdsbesparende cyclustijden, geen spanen en geen koeling tov boren

Geschiedt voor:

- Algemene industrie, onderhoud, kortom onmisbaar in iedere werkplaats
- Voor het ponsen van plaat, vlak- en U-staal

Kenmerken:

- Geslepen oplegtafel ponskant met werkstukaanslag
- Ponszadel met tweede opname voor het bewerken van UPN profielen
- Hoogwaardige hydraulische cilinder en groep
- Slagen per minuut 22

Veiligheden:

- Aparte noodstop op de machine
- Voetpedaalbediening met aparte noodstop
- Nullastspanning
- Veiligheidsafscherming
- Vergenelbare hoofdschakelaar

Geleverd met:

- Bedieningsleutels
- Haaksleutel
- Pons en matrijsreducties
- Nederlandstalige handleiding, opschriften, CE - kenmerk, en CE-attest volgens Machine richtlijn 2006/42/CE, en EMC Richtlijn 2014/30/EU

** Enkel mogelijk met optionele uitrusting ponsinrichting grote diameters



Order nr.		713818065
Orig. nr.		HLS65S
Uitlading	mm	625
Slag	mm	55
Vermogen	kW	5,5
Spanning	V	3x400
Maximum capaciteit	mm	26x20 / 57x10**
Werkhoogte ponsen	mm	950
Gewicht	kg	2440,00
Afmetingen (l x b x h)	mm	1600x900x1800
Prijs	€	9.050,00

INDUSTRIËLE, HYDRAULISCHE PONSMACHINE MET GROTE UITLADING VAN 625 MM.

Troeven:

- Zware en stabiele gelaste constructie
- Met krachtige motor
- Werkt met Mubea opname
- Machineverlichting met magneetvoet
- Tijdsbesparende cyclustijden, geen spanen en geen koeling tov boren

Geschied voor:

- Algemene industrie, onderhoud, kortom onmisbaar in iedere werkplaats
- Voor het ponsen van plaat, vlak- en U-staal

Kenmerken:

- Geslepen oplegtafel ponskant met werkstukaanslag
- Ponszadel met tweede opname voor het bewerken van UPN profielen
- Hoogwaardige hydraulische cilinder en groep
- Slagen per minuut 21

Veiligheden:

- Aparte noodstop op de machine
- Voetpedaalbediening met aparte noodstop
- Nullastspanning
- Veiligheidsafscherming
- Vergenelbare hoofdschakelaar

Geleverd met:

- Bedieningsleutels
- Haaksleutel
- Pons en matrijsreducties
- Nederlandstalige handleiding, opschriften, CE - kenmerk, en CE-attest volgens Machine richtlijn 2006/42/CE, en EMC Richtlijn 2014/30/EU

** Enkel mogelijk met optionele uitrusting ponsinrichting grote diameters



HLS85S

Order nr.		713818085	713818115
Orig. nr.		HLS85S	HLS115S
Uitlading	mm	625	625
Slag	mm	80	80
Vermogen	kW	7,5	11
Spanning	V	3x400	3x400
Maximum capaciteit	mm	33x20 / 57x12 **	34x26 / 55x16 **
Werkhoogte ponsen	mm	950	950
Gewicht	kg	3270,00	3760,00
Afmetingen (l x b x h)	mm	1850x950x1920	2000x950x1970
Prijs	€	12.860,00	18.790,00

ACCESSOIRES VOOR METAALBEWERKING

Voor alle toepassingen

OPTIMUM
MASCHINEN - GERMANY

metalkraft
Metallbearbeitungsmaschinen

VERTEX

MW TECH

VYNCKIER biedt een zeer compleet assortiment machineaccessoires aan. Voor diverse toepassingen hebben wij de oplossing: slijpen, draaien, boren, frezen, zagen, ... Wij stellen u graag onze online offerte configurator voor. Hiermee maakt u in enkele klikken een zeer complete offerte dankzij de pregedefinieerde accessoires.

Wenst u alsnog één van onze experts te spreken? Contacteer ons. Wij helpen u graag met een voorstel op maat.

Keuze uit

- Veiligheidsafschermingen
- Klemgereedschappen
- Verbruiksgoederen frezen, boren, tappen en kussens
- Oliën
- Machineverlichting
- Rollenbanen
- Zaagbladen
- Slijpaccessoires
- Verspanningsaccessoires
-



Ons aanbod



Ons aanbod



01 MACHINES

02 AUTO

03 WORKSHOP

04 EQUIPMENT

05 TOOLS

**COMPACTE DIGITALE 3 ASSEN
POSITIEAANDUIDING MAGNEETMEETSYSTEEM
VOOR FREES- EN DRAAIBANKEN MET
TOERENWEERGAVE.**

Uiterst geschikt voor:

- Al wie digitale aflezing wenst op zijn kleine conventionele frees- en draaibanken

Troeven:

- Compact
- Goedkoop
- Eenvoudig meten van posities
- Gebruiksvriendelijk menu

Bijkomende informatie:

- Digitale weergave snelheden
- Veelzijdige LCD display
- 3 incrementele ingangen
- Druktoetsen langs de voorzijde
- Stabiele alu behuizing

Inhoud:

- Toerentalsensor met 5 m kabel
- 3 magneetsensoren zonder magneetband
- Netadapter met 6 m kabel
- Magneetplaat

**DIGITALE 3 + 1 ASSEN POSITIEAANDUIDING
VOOR HET NAUWKEURIGE METEN VAN DE
BEWEGINGEN EN POSITIES OP MACHINES EN
AANDRIJVINGEN.**

Kenmerken:

- Gebruiksvriendelijk membraan toetsenbord, spatwaterdicht, gesloten en glansvrij
- Omschakelbaar voor freesmachine en draaibank, vrij selecteerbaar ingangssignaal (sinus/vierkant) om bijv. glaslinialen en/of magneetbandsystemen te gebruiken
- Magneetband voor montage op machines waar de ruimte onvoldoende is voor magnetische meetlatten
- Meegeleverde sensor voor de detectie van spindeltoerentallen
- Zeer hoge arbeidsnauwkeurigheid; aanzienlijke vermindering van de productie tijd
- Verminderde foutenpercentage; hoogwaardige aluminium behuizing
- Display: X, Y / Z0, Z-as met 8 LED cijfers (eerste cijferteken)
- Drie meetingen met zeven correctie geheugens voor gereedschap

Beschikbare functies:

- Rekenmachine, weergave toerental, askoppeling (som Z)
- Sub D aansluitingen, werking in absolute/incrementele waarden
- Omschakeling metrische/duim draad, cirkel berekenen (incrementeel)
- Coördinaten in een cirkel (verdeelde cirkel), gaten in een cirkel (verdeelde cirkel)
- Omschakeling radius/diameter waarde, reset/voorstelling data
- Zelfdiagnose, referentiepunt, lineaire foutcorrectie, 7 gereedschappen geheugen

Geleverd met:

- Toerental sensor, houder, 24V voeding

**DEZE GLASLINIALEN KUNNEN OP DE MEESTE
DRAAIBANKEN, FREESMACHINES EN
SLIJMACHINES GEMONTEERD WORDEN.**

Troeven:

- Meetlat met hoogprecieze glazen meetstaaf
- Nauwkeurigheid 5 um
- Afleskop met miniatuurkogellagers via een koppeling met de montagevoet verbonden
- Door middel van een rubber afdichtflap beschermd tegen stof, spanen en spatwater
- Flexibele metalen beschermerslang beschermt de 3m lange verbindingkabel (4m vanaf ML 620)
- De verbindingkabel is uitgerust met een 9 pin stekker
- Voor gebruik met DPA21/DPA22/DPA2000/DPA2000S
- Zonder montage

Voor ML 80 tot 720 mm: totale lengte is ML + 138 mm
Installatie lente is ML + 124 mm

Voor ML 720 tot 1920 mm: totale lengte is ML + 166 mm
Installatie lengte is ML + 132 mm

Geschikt voor:

- Het uitrusten van draaibanken, freesmachines, slijpmachines zonder digitaal meetsysteem
- Ter vervanging van een bestaand digitaal meetsysteem op uw metaalbewerkingsmachine



DRO5

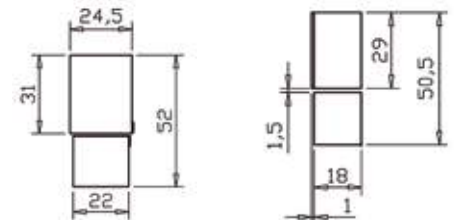

MBL1100

Order nr.	713383975	713383978	713383979
Orig. nr.	DRO5	MBL1100	MBL2000
Gewicht kg	2,00	0,20	0,40
Prijs €	739,00	52,50	91,50

Order nr.	713384020
Orig. nr.	3384020
Gewicht kg	2,60
Prijs €	525,00

Order nr.	Orig. nr.	Omschrijving	Gewicht kg	Prijs €
713384108	3384108	ML 80 mm	0,45	266,00
713384110	3384110	ML 100 mm	0,62	266,00
713384112	3384112	ML 120 mm	0,75	266,00
713384117	3384117	ML 170 mm	0,93	273,00
713384122	3384122	ML 220 mm	1,01	277,00
713384127	3384127	ML 270 mm	1,09	284,00
713384132	3384132	ML 320 mm	1,18	296,00
713384137	3384137	ML 370 mm	1,25	301,00
713384142	3384142	ML 420 mm	1,31	324,00
713384147	3384147	ML 470 mm	1,42	331,00
713384152	3384152	ML 520 mm	1,54	359,00
713384157	3384157	ML 570 mm	1,67	366,00
713384162	3384162	ML 620 mm	1,91	370,00
713384167	3384167	ML 670 mm	2,01	377,00
713384172	3384172	ML 720 mm	2,07	381,00
713384177	3384177	ML 770 mm	2,12	394,00
713384182	3384182	ML 820 mm	1,83	394,00
713384187	3384187	ML 870 mm	1,70	401,00
713384192	3384192	ML 920 mm	1,78	406,00
713384197	3384197	ML 970 mm	1,87	406,00
713384202	3384202	ML 1020 mm	2,02	452,00
713384225	3384225	ML 1250 mm	5,70	705,00

UNIVERSEEL DIGITAAL MEETSYSTEEM.

Troeven:

- Behoudt de laatste meting in het geheugen
- Magnetisch meetsysteem
- Opklapbare aanslag (-170 mm)
- Lineaire geleiding: smeervrij, lichte loop, slijtvast, corrosiebestendig

Kenmerken:

- De afstand zaagsnit – startpunt meting kan opgeslagen worden als vast startpunt voor elke meting aan het begin van de rollenbaan
- Voor serie metingen met een hoge precisie van 0,05 mm
- Automatisch inschakelen van afleescherm
- Meetsysteem schakelt automatisch uit bij langdurig niet-gebruik en behoudt de laatste meting in het geheugen
- Meetnauwkeurigheid : +/- (0,025 +0,02 x meetlengte (m))



INFO

Order nr.	713383851	713383852	713383853
Orig. nr.	LMS10	LMS20	LMS30
Lengte	mm 1000	2000	3000
Bruikbare verplaatsing	mm 830	1830	2830
Gewicht	kg 7,00	10,00	12,00
Prijs	€ 969,00	1.095,00	1.239,00

UNIVERSEEL ANALOOG MEETSYSTEEM.

Troeven:

- Moduleerbaar systeem
- Voor de perfecte lengtemeting en exacte positionering
- Voor terugkerende meettaken met hoge precisie
- Lengte 1.300 mm
- Met aanslag en snelspanner
- Voorzien om uit te rusten met een magneetband en teller

► NEW



INFO Bekijk het volledig en up-to-date aanbod
Surf naar www.vynckier.biz/accessoires-digitaal-meten

Order nr.	713383841	713383842
Orig. nr.	LMS1M	LMS2M
Lengte	mm 1300	2600
Gewicht	kg 2,00	3,00
Prijs	€ 335,00	482,00

UNIVERSELE VOEDINGSMOTOR VOOR DE LANGSRICHTING (X AS).

Troeven:

- Horizontale montage
- Met traploze regeling van het toerental en ijlgang
- Rechts-links lopend
- Transformator, overbelastingsbeveiliging en eindeloopschakelaar
- Voor zelfmontage

Geschikt voor:

- Boorfreesmachines, waar een verticale voeding niet kan geplaatst worden
- MB4, MH35, MH50, etc.

Tip: vergeet uw bijhorende montageset voor MH35 niet bij te bestellen 713352035, alsook de montageset niet voor de MH50 - 713352036. MB4 op aanvraag. Indien u dit artikel op een nieuwe boorfreesmachine wil laten installeren, vergeet dan uw 2 werkuren niet op te geven.



Order nr.	713352022
Orig. nr.	V99
Type	V 99
Voor type	MB4 / MH35 / MH50
Snelheid	tpm 0 - 165
Ijlgang	tpm 240
Gewicht	kg 11,00
Prijs	€ 525,00

UNIVERSELE VOEDINGSMOTOR VOOR DE LANGSRICHTING (X AS) EN DWARSRICHTING (Y AS) VOOR DE MEESTE TORENFREESMACHINES, ZOALS MF2 EN MF4.

Troeven:

- Met traploze regeling van het toerental en ijlgang.
- Rechts-links lopend.
- Transformator, overbelastingsbeveiliging en eindeloopschakelaar.
- Voor zelfmontage.

Geschikt voor:

- De meeste torenfreesmachines
- MF2 / MF4

Tip: Indien u dit artikel op een nieuwe freesmachine wil laten installeren, vergeet dan uw 2 werkuren niet op te geven.



Order nr.	713352029	713352025
Orig. nr.	3352029	3352025
Type	V 250 X as	V 250 Y as
Voor type	MF2 / MF4	MF2 / MF4
Snelheid	tpm 5 - 160	5 - 160
Ijlgang	tpm 200	200
Gewicht	kg 9,60	7,00
Prijs	€ 585,00	629,00

**LED BUISLAMP VOOR MACHINES.****Troeven:**

- Groot licht oppervlak, 120° lichtuitstraling
- Kleurtemperatuur 5700 K
- Gemakkelijke montage dankzij de meegeleverde montagesteunen en bevestiging schroeven
- Vrij van infraroodstraling en ultraviolette straling
- Lange levensduur, 40.000 werkuren
- Extra hoge barstweerstand dankzij de versterkte lens uit glas
- Beschermingsgraad IP67 (dompel- en stofdicht)

Geleverd met:

- Aansluitsnoer 1,8 meter zonder stekker (790012020 met stekker)
- Montagesteunen
- Bevestiging schroeven



Order nr.	Orig. nr.	Voltage V	Lamp	Lengte mm	Prijs €
790012005	MLB10L386V24	24 AC/DC	14W x 1	386	102,00
790012010	MLB10L583V24	24 AC/DC	20W x 1	583	107,00
790012015	MLB10L664V24	24 AC/DC	14W x 2	664	128,00
790012020	MLB10L822V230	230	14W x 2	822	156,00

MACHINE LEDLAMP VOOR IN- OF OPBOUW.**Troeven:**

- 120° lichtuitstraling
- Lichtpositie instelbaar
- Buitentube gemaakt uit acryl
- Anti-crack lamp
- Modern design
- Voor zowel in- als opbouw
- Verwachte levensduur: 40.000 uren
- Kleur temperatuur 5600K - 6000K
- Te gebruiken bij temperaturen van -30° tot + 50°C
- IP69 (Stofdicht)

Geleverd met:

- Voor 24V: Aansluitsnoer 1,8 m zonder stekker
- Voor 230V: Aansluitsnoer 1,8m met stekker
- Montagesteunen
- Bevestigingsschroeven

Order nr.	790012065	790012120
Orig. nr.	MLO10L350V24	MLO10L835V24
Type	LED	LED
Voltage	V DC24	24 AC/DC
Lamp	14W x 1	14W x 3
Lengte	mm 298	835
Prijs	€ 85,50	148,00

**LED WERKLAMP MET GROTE LED STRIP 680 MM.****Troeven:**

- Perfect voor gedetailleerd werk; energiezuinig
- Lichtsterkte is **dimbaar** van 10 - 100%
- IP50 (gedeeltelijke bescherming tegen stof)
- Kabel lengte van 1,8 m



Order nr.	790012040
Orig. nr.	WL10V230
Voltage	V 230
Lamp	30W
Lengte	mm 680
Armlengte	mm 400 x 430
Lichtsterkte	lm 2880
Beschermingsklasse	IP 50
Voet	mm 60 x 60
Prijs	€ 145,00

LED WERKLAMP MET TWEELIDIGE ARM EN 300 MM LED STRIP.**Troeven:**

- Perfect voor gedetailleerd werk
- Energiezuinig
- Lichtsterkte is **dimbaar** van 10 - 100%
- Flexibele arm met een 300mm 14W LED-strip light
- Kabel lengte van 1,8 m



Order nr.	790012085
Orig. nr.	WL20V230
Voltage	V 230
Lamp	14W x 1
Lengte	mm 300
Armlengte	mm 400 x 400
Voet	mm 60 x 60
Prijs	€ 84,50

FLEXIBELE LED WERKLAMP MET GROTE LED STRIP 300 MM.**Troeven:**

- Perfect voor gedetailleerd werk; energiezuinig
- Lichtsterkte is **dimbaar** van 10 - 100%
- Kabel lengte van 1,8 m



Order nr.	790012095
Orig. nr.	WL30V230
Voltage	V 230
Lamp	14W x 1
Lengte	mm 300
Armlengte	mm 500
Lichtsterkte	lm 1728
Voet	mm 60 x 60
Prijs	€ 79,50

LED MACHINELAMP IN VOETMODEL OP 24V.

Troeven:

- Energiezuinig **voetmodel**; produceert geen warmte
- 40.000 branduren; lichthoek 60°
- Verdraaibare kop met **sterke aluminium behuizing**
- IP65 stofdicht en straalwaterbestendig
- Aansluitsnoer 1,8 m **zonder** stekker



Order nr.	790012150	M
Orig. nr.	ML10SV24	
Voltage	V	24 AC/DC
Lamp		2W x 6
Voet	mm	60 x 60
Prijs	€	107,00

LED MACHINELAMP IN VOETMODEL OP 230V.

Troeven:

- Energiezuinig **voetmodel**; produceert geen warmte
- 40.000 branduren; lichthoek 60°
- Verdraaibare kop met **sterke aluminium behuizing**
- Stofdicht en straalwaterbestendig
- Aansluitsnoer 1,8 m **met** stekker



Order nr.	790012145	M
Orig. nr.	ML10SV230	
Voltage	V	230
Lamp		2W x 6
Voet	mm	70 x 70
Prijs	€	109,00

LED MACHINELAMP MEDIUM MET ARM 215X215 MM.

Troeven:

- Energiezuinig; produceert geen warmte
- 40.000 branduren; lichthoek 60°
- Lichtstroom: 850 - 5000 lm
- IP65 – spatwaterdicht
- Aansluitsnoer 1,8 m zonder stekker



Order nr.	790012060	M
Orig. nr.	ML10MV24	
Voltage	V	24 AC/DC
Lamp		2W x 6
Armlengte	mm	215 x 215
Voet	mm	60 x 60
Prijs	€	109,00

LED MACHINELAMP MET EXTRA LANG ARM 400X400 MM.

Troeven:

- Energiezuinig; produceert geen warmte
- 40.000 branduren; spot 60°
- Lichtstroom: 850 - 5000 Lm
- Te gebruiken bij -30° tot +50 °C



Order nr.	790012080	M
Orig. nr.	ML10LV24	
Voltage	V	24 AC/DC
Lamp		2W x 6
Armlengte	mm	400 x 400
Voet	mm	60 x 60
Prijs	€	127,00

LED MACHINELAMP MET EXTRA LANGE ARM 400X400 MM.

Troeven:

- Energiezuinig; 60° spot; IP65 (spatwaterdicht)
- Produceert geen warmte; 40.000 lichturen
- Lichtstroom: 850 - 5000 Lm
- Aansluitsnoer 1,8 m met stekker



Order nr.	790012075	M
Orig. nr.	ML10LV230	
Voltage	V	230
Lamp		2W x 6
Lengte	mm	800
Voet	mm	70x60x125
Prijs	€	132,00

FLEXIBELE LEDLAMP 500 MM.

Troeven:

- Energie zuinig; produceert geen warmte, speciaal ontwerp voor snelle warmteafvoer
- Met **40° spot**
- IP65, bestand tegen water, smeermiddelen, koelmiddelen stof en andere vloeistoffen
- Inclusief **magneetvoet**
- Aansluitsnoer 1,8 m met stekker



Order nr.	790012110	M
Orig. nr.	ML10FV230	
Voltage	V	230
Lamp		3W x 1
Lengte	mm	500
Voet	mm	62x120x62
Prijs	€	55,50

FLEXIBELE MACHINELAMP MET ROTERENDE LED KOP 24V OF 230V.

Troeven:

- Energie zuinig, produceert geen warmte, speciaal ontwerp voor snelle warmteafvoer
- IP65, bestand tegen water, smeermiddelen, koelmiddelen stof en andere vloeistoffen
- Vibratie bestendige arm; met **30° spot**
- Lichtstroom: 700 - 2400 Lm
- Aansluitsnoer 1,8 m met stekker 230V, zonder 24V



Order nr.	790012088	M	790012090	M
Orig. nr.	ML20FV24		ML20FV230	
Voltage	V	24 AC/DC	230	
Lamp		1W x 3	1W x 3	
Lengte	mm	500	500	
Voet	mm	70x105x70	70x105x70	
Prijs	€	118,00	118,00	

LED MACHINELAMP MEDIUM MET ARM 215X215 MM 230V OF 24V.

Troeven:

- Energie zuinig; produceert geen warmte, speciaal ontwerp voor snelle warmteafvoer
- IP65 (spatwaterdicht), bestand tegen water, smeermiddelen, koelmiddelen, stof en andere vloeistoffen
- Vibratie bestendige arm; met **30° hoeklicht**
- Aansluitsnoer 1,8 m met stekker 230V, zonder 24V



Order nr.	790012055	M	790012045	M
Orig. nr.	ML20MV24		ML20MV230	
Voltage	V	24 AC/DC	230	
Lamp		2W x 6	1W x 3	
Lengte	mm	215x215	215x215	
Voet	mm	60x30x60	60x30x60	
Prijs	€	103,00	103,00	

DIMBARE LED LOEPLAMP MET GROTE LOEP Ø 230 MM 230V.

Troeven:

- Produceert geen warmte; **dimbaar licht** 10 - 100%
- Met **vergroting 2,25 x**
- Lichtkleur 5700 K
- Aansluitsnoer 1,8 m met stekker



Order nr.	790012210	M
Orig. nr.	MLL10V230	
Voltage	V	230
Lamp		14W x 1
Armlengte	mm	400 x 400
Voet	mm	60 x 60
Prijs	€	139,00

01 MACHINES

02 AUTO

03 WORKSHOP

04 EQUIPMENT

05 TOOLS

FLEXIBELE MACHINELAMP LED.

Troeven:

- Energiezuinig, produceert geen warmte
- Vibratie resistent
- 30° spot, lichtstroom: 1180 - 10000 lumen
- Te bevestigen d.m.v magneetvoet

Optie: magneetvoet 790012160



Order nr.	790012100	
Orig. nr.	ML30FV230	
Voltage	V	230
Lamp	1W x 3	
Armlengte	mm	600
Beschermingsklasse	IP	20
Voet	mm	60 x 60
Prijs	€	75,50

FLEXIBELE MACHINELAMP LED MET APART BEWEEGBARE LICHTKOP.

Troeven:

- Energiezuinig, produceert geen warmte
- Vibratie resistent
- 30° spot, lichtstroom 1180 - 10000 lumen
- Te bevestigen d.m.v magneetvoet

Optie: magneetvoet 790012160



Order nr.	790012105	
Orig. nr.	ML40FV230	
Voltage	V	230
Lamp	1W x 3	
Armlengte	mm	600
Lichtsterkte	lm	1180 - 10000
Beschermingsklasse	IP	20
Voet	mm	60 x 60
Prijs	€	79,50

MACHINELAMP LED MET OPTIMALE BEWEEGLIJKE ARM.

Troeven:

- Energiebesparend
- LED lamp met lange levensduur 60.000 werkuren
- Optimale beweeglijkheid van de arm
- Verlichtingstemperatuur, natuurlijk helwit
- Standaard geleverd met kabellengte 1,2 M



Order nr.	713351010	
Orig. nr.	LED 3-500	
Voltage	V	230
Lamp	1W x 3	
Armlengte	mm	530
Beschermingsklasse	IP	64
Voet	mm	65x65
Prijs	€	169,00

MAGNETISCHE LED WERKPLAATSLAMP.

Troeven:

- Samsung 5630LED met 5300 K
- Hoek 120°
- Licht en duurzaam
- 3 functionaliteiten: magnetisch, stand of met haak



Order nr.	790014170	
Orig. nr.	VLED-1080	
Lichttemperatuur	K	5300
Lengte	mm	300
Capaciteit	W	7.5
Spanning	V	230
Capaciteit	lumen	1080
Prijs	€	84,50

MAGNETISCHE LED WERKPLAATSLAMP.

Troeven:

- Samsung 5630LED met 5300 K
- IP67 (dampel- en stofdicht)
- Hoek 120°
- Licht en duurzaam
- 3 functionaliteiten: magnetisch, stand of met haak



Order nr.	790014171	
Orig. nr.	VLED-2160	
Lichttemperatuur	K	5300
Lengte	mm	520
Capaciteit	W	15
Spanning	V	230
Capaciteit	lumen	2160
Prijs	€	135,00

FLEXIBELE HALOGEEN MACHINELAMP MET MAGNEETVOET.

Troeven:

- Met zwanehals voor het richten van de lamp
- In alle standen te zetten
- Transformator in de voet ingebouwd

Standaard geleverd met:

- Voorzien van 1,8 m lang aansluitsnoer
- Te bevestigen d.m.v. 4 schroeven (inbegrepen)



Order nr.	790000693	
Orig. nr.	VHL-20FT	
Voltage	V	230
Lamp	20W OSRAM 41680	
Armlengte	mm	520
Beschermingsklasse	IP	20
Voet	mm	70 x 70
Prijs	€	60,50

HALOGEEN MACHINELAMP MET EXTRA LANGE ARM 400X400 MM.

Troeven:

- Spot ø 110 mm en is 320° draaibaar
- Met versterkte lens
- Geleverd met: aansluitsnoer 1,8 m met stekker en 4 schroeven



Order nr.	790015298	
Orig. nr.	VHL-500L 230VOLT 1PH	
Voltage	V	230
Lamp	50W	
Lengte	mm	800
Beschermingsklasse	IP	65
Voet	mm	70 x 60
Prijs	€	90,50

HOEKSTEUN 60X60 MM, 4 X M4 BORINGEN.

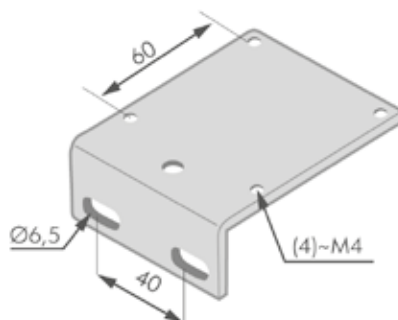

Order nr.	790012035	
Orig. nr.	HS60X60	
Gewicht	kg	1,00
Afmetingen (l x b x h)	mm	850x450x250
Prijs	€	5,97

MAGNEETVOET OM TE MONTEREN OP MACHINELAMPEN.

Kenmerken:

- Hartafstand: 60 mm
- Bevestigingsgaten: M4 x 4

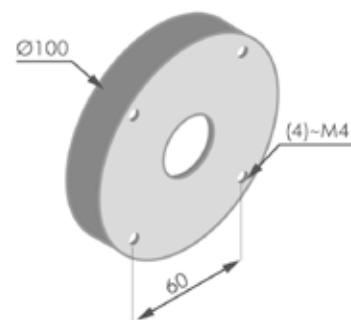

Order nr.	790012160	
Orig. nr.	MLMAGN	
Gewicht	kg	1,00
Afmetingen (l x b x h)	mm	850x450x250
Prijs	€	8,40

HANDBEDIENDE SMEERPOMP AUTORETURN 230 CM³.

Troeven:

- Door de hendel over te halen wordt de olie door de buis geduwd
- Bij loslaten van de hendel gaat deze automatisch terug in de sluitstand



Order nr.	790000773	
Orig. nr.	LT-4	
Geloosde hoeveelheid	cSt	4
Geloosde druk	kg/cm ²	15
Capaciteit	cm ³	230
Efficiënte capaciteit	cm ³	200
Gewicht	kg	0,80
Afmetingen (l x b x h)	mm	75x95x164
Prijs	€	41,50

HANDBEDIENDE SMEERPOMP AUTORETURN 350 CM³.

Troeven:

- Door de hendel over te halen wordt de olie door de buis geduwd
- Bij loslaten van de hendel gaat deze automatisch terug in de sluitstand
- Meer drukkracht dan de LT-4



Order nr.	790000774	
Orig. nr.	LT-6	
Geloosde hoeveelheid	cSt	6
Geloosde druk	kg/cm ²	15
Capaciteit	cm ³	350
Efficiënte capaciteit	cm ³	250
Gewicht	kg	1,20
Afmetingen (l x b x h)	mm	85x85x180
Prijs	€	45,50

HANDBEDIENDE SMEERPOMP AUTORETURN 600 CM³.

Troeven:

- Door de hendel over te halen wordt de olie door de buis geduwd
- Bij loslaten van de hendel gaat deze automatisch terug in de sluitstand
- Meer drukkracht dan de LT-4



Order nr.	790014172	790014173
Orig. nr.	LT-18	LT-18A
Geloosde hoeveelheid	cSt	8
Geloosde druk	kg/cm ²	15
Capaciteit	cm ³	600
Efficiënte capaciteit	cm ³	400
Gewicht	kg	1,60
Afmetingen (l x b x h)	mm	100x110x180
Prijs	€	49,50

HANDBEDIENDE SMEERPOMP - DEPRESSIEMODEL - 300/800 CM³.

Voordelen:

- Gladde kleefkracht aan het smerende oppervlak met de juiste oliëcapaciteit
- U hoeft zich geen zorgen te maken over het vuil en de onzuiverheden
- Gebruik van een enkele buis, dus geen retourleiding nodig



Order nr.	790000785	790000786
Orig. nr.	LA-1403	LA-1408
Geloosde hoeveelheid	cSt	2
Geloosde druk	kg/cm ²	60
Capaciteit	cm ³	300
Efficiënte capaciteit	cm ³	800
Gewicht	kg	1,80
Afmetingen (l x b x h)	mm	290x150x70
Prijs	€	79,50

HANDBEDIENDE SMEERPOMP MET PLUNGER - DEPRESSIEMODEL - 300/800 CM³.

Voordelen:

- Gladde kleefkracht aan het smerende oppervlak met de juiste vetcapaciteit
- U hoeft zich geen zorgen te maken over het vuil en de onzuiverheden
- Gebruik van een enkele buis, dus geen retourleiding nodig
- De **plunger** genereert negatieve druk in de cilinder



Order nr.	790000787	790000788
Orig. nr.	LA-2403	LA-2408
Geloosde hoeveelheid	cSt	2
Geloosde druk	kg/cm ²	100
Capaciteit	cm ³	300
Efficiënte capaciteit	cm ³	800
Gewicht	kg	1,80
Afmetingen (l x b x h)	mm	290x150x70
Prijs	€	118,00

HANDBEDIENDE SMEERPOMP - INDRUKMODEL - 1000 CM³.

Troeven:

- Door eerst de hendel herhaaldelijk in te drukken, wordt na het lossen van de hendel de olie door de buis geduwd
- Model L voor linkse montage
- Model R voor rechtse montage



Order nr.	790033240	790031312
Orig. nr.	LA-8L	LA-8R
Geloosde hoeveelheid	cSt	1~8
Geloosde druk	kg/cm ²	5
Capaciteit	cm ³	1000
Efficiënte capaciteit	cm ³	800
Gewicht	kg	1,40
Afmetingen (l x b x h)	mm	106x122x221
Prijs	€	51,50

HANDBEDIENDE SMEERPOMP - TREKMODEL - AUTORETURN 600 CM³.

Troeven:

- Door aan de hendel te trekken wordt de olie door de buis geduwd
- Bij loslaten van de hendel gaat deze automatisch terug in de sluitstand
- Model L voor linkse montage
- Model R voor rechtse montage



Order nr.	790032926	790033986
Orig. nr.	EA-8-L	EA-8-R
Geloosde hoeveelheid	cSt	8
Geloosde druk	kg/cm ²	3.5
Capaciteit	cm ³	600
Efficiënte capaciteit	cm ³	500
Gewicht	kg	1,00
Afmetingen (l x b x h)	mm	178x78x110
Prijs	€	35,50

ELEKTRISCHE AUTOMATISCHE SMEERPOMP.

Troeven:

- Voorzien van **timer om automatisch te smeren**
- 3 types volgens geloosde cSt
- Uit deze 3 types kan, vooraf ingesteld af fabriek, een tijdsduur gekozen worden van 5 of 10 of 15 of 30 of 60 min
- Tankcapaciteit van 2 liter

Tip: Staat een model niet in de lijst, kunt u deze aanvragen

ORDER NO.	Interval (min)	Discharge amount (cSt)	Max. discharge (pressure range)	Capacity (l)	Weight (kg)	CODE NO.
SMA-3	1-3	3	3	2	1.8	1025-000
SMA-4	5, 10, 15, 30, 90	3	3	2	1.8	N26-001
SMA-8.5	4-8.5	3	3	2	1.3	1026-002

Motor's voltage is AC 110V or 220V



Order nr.	Orig. nr.	Geloosde hoeveelheid cSt	Geloosde druk kg/cm ²	Tijdsinterval min	Tankinhoud l	Gewicht kg	Afmetingen (l x b x h) mm	Prijs €
790000782	SMA-3-15MIN	1-3	3	15	2	1,80	175x108x201	176,00
790032204	SMA-3-60MIN.	1-3	3	60	2	1,80	175x108x201	133,00
790035758	SMA-6-5MIN.	3-6	3	5	2	1,80	175x108x201	182,00
790015197	SMA-6-10MIN.	3-6	3	10	2	1,80	175x108x201	132,00
790031182	SMA-6-15MIN.	3-6	3	15	2	1,80	175x108x201	176,00
790033366	SMA-6-30MIN	3-6	3	30	2	1,80	175x108x201	154,00
790034686	SMA-6-60MIN	3-6	3	60	2	1,80	175x108x201	151,00

KOELVLOEISTOFFPOMPEN, 0,15 KW, 230V OF 400V.

Troeven:

- Deze koelvloeistoffpomp kan direct op de tank worden gemonteerd om dew koel- of emulsievloeistof naar de machine te pompen
- Behuizing gemaakt van gietijzer
- Waaier en afdekkap gemaakt van kunststof
- Confrom CE
- Capaciteit 0,15 kW (PT3/8): 1m/min: 27-28l, 2m/min 25-26l

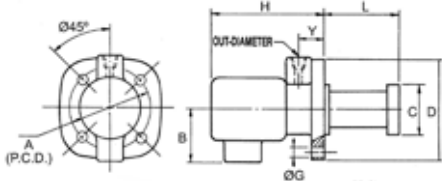

POWER	A	B	C	D	G	H	Y	OUT-DIAMETER
1/8 HP	128±0.2	105	90	150	48	160	18	PT 3/8

Order nr.	Orig. nr.	Vermogen kW	Spanning V	Insteeklengte mm	Prijs €
790015349	VWP-0810 230VOLT	0.15	1x230	100	80,50
790015350	VWP-0810 400VOLT	0.15	3x400	100	80,50
790015351	VWP-0813 230VOLT	0.15	1x230	130	80,50
790015352	VWP-0813 400VOLT	0.15	3x400	130	80,50
790015353	VWP-0815 230VOLT	0.15	1x230	150	80,50
790015364	VWP-0815 400VOLT	0.15	3x400	150	80,50
790015354	VWP-0818 230VOLT	0.15	1x230	180	80,50
790015355	VWP-0818 400VOLT	0.15	3x400	180	80,50

TWEETRAPS HOGE DRUK KOELVLOEISTOFFPOMP, 180 OF 250 MM, 0,55 KW, 400V.

Troeven:

- De pomp kan direct op de tank worden gemonteerd om de koel- of emulsievloeistof naar de machine te pompen
- Robuuste schacht uit één stuk
- Heavy duty lagers ingevet voor een lange levensduur
- Waaier gemaakt van roestvrij staal
- Conform CE
- Capaciteit: 0,55 kW (PT3/4) 1 m/min 140l



Order nr.	790000766	790015361
Orig. nr.	VWP-MS2-180	VWP-MS2-250
Vermogen kW	0.55	0.55
Spanning V	3x400	3x400
Insteeklengte mm	180	250
Hoogte mm	435	505
Prijs €	410,00	327,00

KOELVLOEISTOFFPOMP, 0,18 KW, 230V OF 400V.

Troeven:

- Deze koelvloeistoffpomp kan direct op de tank worden gemonteerd om de koel- of emulsievloeistof naar de machine te pompen
- Behuizing gemaakt van gietijzer
- Waaier en afdekkap gemaakt van kunststof
- Confrom CE
- Capaciteit 0,18 kW (PT3/8): 1 m/min: 74-76l, 2m/min 71-72l



POWER	A	B	C	D	G	H	Y	OUT-DIAMETER
1/4 HP	158±0.2	125	122	180	48	180	26	PT 1/2

Order nr.	Orig. nr.	Vermogen kW	Spanning V	Insteeklengte mm	Prijs €
790015341	VWP-0415 230VOLT	0.18	1x230	160	172,00
790015342	VWP-0415-400VOLT	0.18	3x400	160	172,00
790015343	VWP-0418 230VOLT	0.18	1x230	180	172,00
790015344	VWP-0418 400VOLT	0.18	3x400	180	172,00
790015345	VWP-0420 230VOLT	0.18	1x230	200	172,00
790015346	VWP-0420 400VOLT	0.18	3x400	200	172,00
790015347	VWP-0424 230VOLT	0.18	1x230	240	172,00
790015348	VWP-0424 400VOLT	0.18	3x400	240	172,00
790000761	VWP-0427 230V	0.25	1x230	270	208,00
790034590	VWP-0427 400VOLT	0.25	3x400	270	172,00

DRIETRAPS HOGE DRUK KOELVLOEISTOFFPOMP, 200 MM, 0,75 KW, 400V.

Troeven:

- De pomp kan direct op de tank worden gemonteerd om de koel- of emulsievloeistof naar de machine te pompen
- Robuuste schacht uit één stuk
- Heavy duty lagers ingevet voor een lange levensduur
- Waaier gemaakt van roestvrij staal
- Conform CE
- Capaciteit: 0,75 kW (PT3/4) 1m/min 140l



Order nr.	790000768
Orig. nr.	VWP-MS3-200 400V
Vermogen kW	0.75
Spanning V	3x400
Insteeklengte mm	200
Hoogte mm	475
Prijs €	529,00

ZELFAANZUIGENDE KOELVLOEISTOFFPOMP, HOOGTE 195 MM, 0,15 KW, 230V OF 400V.

Troeven:

- Deze pomp zuigt de emulsie via een slang op en pompt deze verder
- Behuizing gemaakt van gietijzer
- Waaier en afdekkap gemaakt van kunststof
- Confrom CE
- Capaciteit: 0,15 kW (PT1/2); 1m/min 26-27l, 2m/min 24-25l



Order nr.	790015356	790015357
Orig. nr.	VWP-089 230VOLT	VWP-089 400VOLT
Vermogen kW	0.15	0.15
Spanning V	1x230	3x400
Hoogte mm	195	195
Prijs €	98,50	98,50

ZELFAANZUIGENDE KOELVLOEISTOFFPOMP, 0,18 KW, 230V OF 400V.

Troeven:

- Deze pomp zuigt de emulsie via een slang op en pompt deze verder
- Behuizing gemaakt van gietijzer
- Waaier en afdekkap gemaakt van kunststof
- Confrom CE
- Capaciteit: 0,18 kW (PT1/2) 1 m/min 73-75l, 2 m/min 70-71l



Order nr.	790000762	790000763
Orig. nr.	VWP-049 230V	VWP-049 400V
Vermogen kW	0.18	0.18
Spanning V	1x230	3x400
Hoogte mm	240	240
Prijs €	189,00	189,00

VIJFTRAPS HOGE DRUK KOELVLOEISTOFFPOMP, 210 MM, 1.1 KW, 400V.

Troeven:

- De pomp kan direct op de tank worden gemonteerd om de koel- of emulsievloeistof naar de machine te pompen
- Robuuste schacht uit één stuk
- Heavy duty lagers ingevet voor een lange levensduur
- Waaier gemaakt van roestvrij staal
- Conform CE
- Capaciteit: 1,1 kW (PT3/4) 1 m/min: 140l



Order nr.	790015362
Orig. nr.	VWP-MS5-210 400VOLT
Vermogen kW	1.1
Spanning V	3x400
Insteeklengte mm	210
Hoogte mm	485
Prijs €	775,00

FLEXIBELE KUNSTSTOF KOELMIDDELSLANG.

Troeven:

- Degelijke flexibele kunststof elementen
- Geen extern verlies van koelmiddel doorheen de elementen.
- Verschillende aansluitingen mogelijk

Standaard geleverd met:

- 2 x lengtes van 140 mm
- meerdere ronde spuitmonden



FLEXIBELE KUNSTSTOF KOELSLANG - ZUURBESTENDIG.

Troeven:

- Degelijke flexibele kunststof elementen
- In **zuurbestendige** uitvoering
- Verschillende aansluitingen mogelijk
- Voorzien van een **kraantje**



FLEXIBELE STALEN KOELSLANG (PER STUK).

Troeven:

- Stalen uitvoering
- Flexibel
- Aansluitingsdraad 1/4" of 3/8"

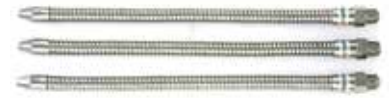

Order nr.	891565382	891565383	891565384
Orig. nr.	40413	50813	60513
Lengte	mm 2x140	2x140	2x140
Aansluiting	inch 1/4 - 1/8	3/8 - 1/2	3/4
Ronde spuitmonden	mm 1,5 - 3 - 6	6 - 9 - 12	16 - 19
Gewicht	kg 0,30	0,30	0,40
Prijs	€ 22,50	27,50	34,50

Order nr.	790014267	790014268	790014269
Orig. nr.	VHK-1/4A	VHK-3/8A	VHK-1/2A
Lengte	mm 330	360	330
Aansluiting	inch 1/4	3/8"	1/2
Gewicht	kg 0,15	0,25	0,30
Prijs	€ 16,50	19,50	23,50

Order nr.	790014253	790014252
Orig. nr.	VMS-3/8	VMS-1/4
Lengte	mm 370	320
Aansluiting	inch 3/8	1/4
Ronde spuitmonden	mm 15	11
Gewicht	kg 0,40	0,20
Prijs	€ 14,50	11,50

2-VOUDIGE KUNSTSTOF KOELSLANGEN OP MAGNEETVOET.

Troeven:

- Met **2 kunststoffen koelsslangen** van 330 mm
- Koelsslangen met kraantje
- Trekkraft **magneet** 80 kg
- Afmetingen magneet 60x50x55 mm



Order nr.	790014257
Orig. nr.	VMH-54
Magnetische draagkracht	kg 80
Lengte	mm 330
Diameter	mm 16
Gewicht	kg 1,40
Prijs	€ 48,50

3-VOUDIGE KUNSTSTOF KOELSLANGEN OP MAGNEETVOET.

Troeven:

- Met **3 kunststoffen koelsslangen** van 330 mm
- Koelsslangen met kraantje
- Trekkraft **magneet** 80 kg
- Afmetingen magneet 60x50x55 mm



Order nr.	790014258
Orig. nr.	VMH-62
Magnetische draagkracht	kg 80
Lengte	mm 330
Diameter	mm 16
Gewicht	kg 1,50
Prijs	€ 59,50

KOELVLOEISTOFVERNEVELAAR INCL. MAGNEET OP PERSLUCHT.

Troeven:

- Multifunctioneel koelvloeistofvernevelaar op perslucht
- Ontworpen voor het verbeteren van de snijnelheden
- Verlengen van de levensduur van gereedschap



Order nr.	790001225
Orig. nr.	VMH-71
Magnetische draagkracht	kg 75
Lengte	mm 500
Diameter	mm 15
Gewicht	kg 1,80
Prijs	€ 111,00

ENKELVOUDIGE METALEN KOELSLANG OP MAGNEETVOET.

Troeven:

- Met **1 metalen koel slang** van 330 mm
- Koelsslangen met kraantje
- Trekkraft **magneet** 80 kg
- Afmetingen magneet 60x50x55 mm



Order nr.	790014259
Orig. nr.	VMH-63
Magnetische draagkracht	kg 80
Lengte	mm 330
Diameter	mm 11
Gewicht	kg 1,70
Prijs	€ 45,50

2-VOUDIGE METALEN KOELSLANGEN OP MAGNEETVOET.

Troeven:

- Met **2 metalen koelsslangen** van 330 mm
- Koelsslangen met kraantje
- Trekkraft **magneet** 80 kg
- Afmetingen magneet 60x50x55 mm



Order nr.	790014260
Orig. nr.	VMH-64
Magnetische draagkracht	kg 80
Lengte	mm 330
Diameter	mm 11
Gewicht	kg 2,00
Prijs	€ 56,50

3-VOUDIGE METALEN KOELSLANGEN OP MAGNEETVOET.

Troeven:

- Met **3 metalen koelsslangen** van 330 mm
- Koelsslangen met kraantje
- Trekkraft **magneet** 80 kg
- Afmetingen magneet 60x50x55 mm



Order nr.	790014261
Orig. nr.	VMH-65
Magnetische draagkracht	kg 80
Lengte	mm 330
Diameter	mm 11
Gewicht	kg 2,30
Prijs	€ 69,50

BASISSET 1 KOELSLANGSYSTEEM 1/4" MET MAGNETISCHE BASIS.

- 8 st. kunststof elementen 150 mm
- 2 st. elk ronde spuitmonden 1/16" / 1/8" / 1/4"
- 2 st. NPT aansluitingen 1/4" en 1/8"
- 1 st. vlakke spuitmond; 1 st. Y verbindingsstuk
- 2 st. afsluitkraantje inwendig en uitwendig
- 2 st. afsluitkraantje inwendig - 1/4"
- 2 st. NPT verlengingen
- 1 st. magnetische basis; 1 st. afdichttape



Order nr.	713356704	
Orig. nr.	3356704	
Aansluiting	inch	1/4"
Gewicht	kg	0,60
Afmetingen (l x b x h)	mm	700x700x400
Prijs	€	83,50

BASISSET 2 KOELSLANGSYSTEEM 1/4" MET MONTAGETANG.

- 6 st. kunststof elementen 150 mm
- 2 st. elk ronde spuitmonden 1/16" / 1/8" / 1/4"
- 2 st. NPT aansluitingen 1/4" en 1/8"
- 5 st. vlakke spuitmond; 4 st. 90° spuitmond
- 1 st. Y verbindingsstuk; 1 st. **montagetang**
- 1 st. afsluitkraantje inwendig en uitwendig
- 1 st. afsluitkraantje inwendig - 1/4"



Order nr.	713356705	
Orig. nr.	3356705	
Aansluiting	inch	1/4"
Gewicht	kg	0,70
Afmetingen (l x b x h)	mm	700x700x400
Prijs	€	83,50

BASISSET 1 KOELSLANGSYSTEEM 1/2" MET MONTAGETANG.

- 6 st. kunststof elementen 150 mm
- 2 st. elk ronde spuitmonden 1/2" / 3/8" / 1/4"
- 2 st. NPT aansluitingen 1/4" en 1/2"
- 1 st. vlakke spuitmond
- 3 st. 90° spuitmond 1/2" / 3/8" / 1/4"
- 1 st. Y verbindingsstuk; 1 st. montagetang
- 1 st. afsluitkraantje inwendig en uitwendig
- 1 st. afsluitkraantje inwendig - 1/2"



Order nr.	713356800	
Orig. nr.	3356800	
Aansluiting	inch	1/2"
Gewicht	kg	1,20
Afmetingen (l x b x h)	mm	700x700x400
Prijs	€	96,50

UNIVERSELE KOELINRICHTING.

- 1 st. koelpomp gemonteerd op het reservoir 11 l
- 1 st. flexibele kunststof koelmiddelslang
- 1 st. magneetvoetbevestiging voor de slang
- 1 st. aanzuigslang; 1 st. IP-conforme schakelaar
- Max. hoogte 2,5 meter en toevoer van 8 liter/min



Order nr.	713352002	713352003
Orig. nr.	KME 230V	KME 400V - 3PH
Spanning	V 1x230	3x400
Gewicht	kg 3,00	3,00
Afmetingen (l x b x h)	mm 390x270x376	390x270x376
Prijs	€ 214,00	225,00

UNIVERSELE KOELPOMPSET MET KUNSTSTOF TANK.

- 1 st koelpomp 0,125 kW, opbrengst 3,5 l/min
- 1 st kunststof tank 9 L
- 1 st aan / uit schakelaar met snoer zonder stekker
- 1 st flexibele aanzuigslang
- 1 st afvoerslang 1 x 300 mm



Order nr.	790015358	790015359
Orig. nr.	VWP-81-100	VWP-81-100
Spanning	V 230VOLT	400VOLT
Gewicht	kg 4,00	8,50
Afmetingen (l x b x h)	mm 375x250x185	700x400x300
Prijs	€ 207,00	207,00

UNIVERSELE KOELPOMPSET MET STALEN TANK 35 LITER.

- 1 st koelpomp 0,25 kW
- 1 st stalen tank 500x350x200 mm - inhoud 35 l
- 1 st flexibele koelmiddelslang 3/8w1500; 1 st magneetvoet
- 1 st afvoerslang 1/4 x 400 mm
- 1 st IP-conforme aan/uit schakelaar met snoer zonder stekker
- Max. hoogte 2,5 meter en toevoer van 74 liter/min



Order nr.	790000777	790000765
Orig. nr.	VWP-41-180K	VWP-41-180K
Spanning	V 230V	400V
Gewicht	kg 33,00	33,00
Afmetingen (l x b x h)	mm 500x350x200	500x350x200
Prijs	€ 555,00	555,00

UNIVERSELE KOELPOMPSET MET STALEN TANK 16 LITER.

- 1 st koelpomp 0,25 kW
- 1 st stalen tank 350x250x185 mm - inhoud 16 l
- 1 st flexibele koelmiddelslang; 1 st magneetvoet
- 1 st afvoerslang 1/4 x 300 mm
- 1 st IP-conforme aan/uit schakelaar met snoer zonder stekker
- Max. hoogte 2,5 meter en toevoer van 25 liter/min



Order nr.	790000764	790015360
Orig. nr.	VWP-81-150K	VWP-81-150K
Spanning	V 230	400VOLT
Gewicht	kg 10,00	10,00
Prijs	€ 220,00	220,00

STANDAARD VERNEVELAPPARAAT / MICRODOSERING.

Troeven:

- Universeel inzetbaar voor minimale smering
- Afzonderlijke lucht- en sproeimiddelgeleiding, waardoor het niet druipt.
- Met extra grote smeermiddelreservoir, frequentiegeregelde pomp en sproeikop.
- Relaisspanning 24V AC
- Montage niet inbegrepen.

Extra bij MD12:

- Filter drukregelaar met water afscheider
- Robuuste plaatstalen behuizing
- Coaxiale slang met een gevlochten stalen bescherming

Tip: Vergeet uw vernevelolie niet bij te bestellen, 790030015



Order nr.	713608011	713608012
Orig. nr.	MD11	MD12
Spanning	V 24 / AC	24 / AC
Gewicht	kg 3,00	5,00
Afmetingen (l x b x h)	mm 400x200x200	400x200x200
Prijs	€ 529,00	775,00

FILTREERSYSTEEM MET PAPIERFILTER.

Troeven:

- Filtratie is een proces dat wordt gebruikt om vaste stoffen te scheiden van vloeistoffen met behulp van papier dat de vloeistof doorlaat maar niet de vaste stof
- De filtratiewerking hangt af van het gebruikte papier: poriëngrootte 50, 30 of 15 µm

Geschikt voor:

- Zowel ferro- als non-ferrometalen
- Niet geschikt voor intensief werk vanwege het daarmee gepaard gaande grote papierverbruik
- Vlaklijpmachines

Standaard geleverd met:

- 1 rol papier

Tip: Voor besparing op filterpapier kan voorfiltratie met een magnetisch filter worden toegepast. Apart te verkrijgen of in combinatie.



Order nr.	Orig. nr.	Afvoer capaciteit l/min	Capaciteit tank l	Koelvloeistof motor kW	Vermogen W	Prijs €
790014270	PF-20	20	100	0,15	25	1.455,00
790014271	PF-40	40	120	0,15	25	1.505,00
790014272	PF-60	60	140	0,15	25	1.609,00
790014273	PF-80	80	160	0,25	25	2.235,00
790014274	PF-120	120	210	0,5	40	3.105,00
790014275	PF-160	160	260	0,5	40	4.045,00

ROL FILTERPAPIER.

Troeven:

- Filterpapier met verschillende poriëngroottes: 50, 30 of 15 µm
- Lengte 90 meter
- Twee breedtes 500 mm of 700 mm

Geschikt voor:

- Filtreersystemen met papierfilter



Order nr.	Orig. nr.	Lengte m	Breedte mm	Poriëngrootte µm	Prijs €
790014276	PAPER500-15	90	500	15	70,50
790014277	PAPER500-30	90	500	30	42,50
790014278	PAPER500-50	90	500	50	42,50
790014279	PAPER700-15	90	700	15	104,00
790014280	PAPER700-30	90	700	30	69,50
790014281	PAPER700-50	90	700	50	70,50

MAGNEETAFSCHIEDER.

Troeven:

- Geen verbruik van filtermateriaal
- Zeer economisch in aanschaf en gebruik

Geschikt voor:

- Intensief gebruik met ferrometalen
- Als voorfilter bij andere filtratieprocessen

Standaard geleverd met:

- Spaanderbak
- 2 Pluggen
- 1 Elleboog
- 2 Stalen buizen



Order nr.	Orig. nr.	Afvoer capaciteit l/min	Aansluiting uitgang PT	Vermogen W	Prijs €
790014282	MC-20	20	1 1/2"	25	755,00
790014283	MC-40	40	2"	25	795,00
790014284	MC-60	60	2"	25	885,00
790014285	MC-80	80	1 1/2"	25	1.195,00
790014286	MC-120	120	3"	40	1.485,00
790014287	MC-160	160	3"	40	1.825,00

OLIE SKIMMER MET SPECIALE BAND EN TIMER.

Troeven:

- Deze olie skimmer verwijdert olie uit de koelvloeistof
- De band staat in de koelvloeistof en roteert, hierbij neemt het de olie op
- Speciale lederen band is resistent tegen chemicaliën en heeft een lange levensduur
- De VOS-800 heeft een **ingebouwde timer**

Tip: Vervangband 790015321



Order nr.	790001460	790001461
Orig. nr.	VOS-800	VOS-810
Spanning	V 230V AC	230V AC
Capaciteit	L/uur 4	4
Afmetingen band	mm 39x800	39x550
Uitlaatbuis	mm ø 22 x 600	ø 22 x 600
Gewicht	kg 3,50	3,00
Afmetingen (l x b x h)	mm 190x102x153	150x102x138
Prijs	€ 452,00	357,00

OLIE SKIMMER MET INLAATBUIS EN TIMER.

Troeven:

- Deze olie skimmer verwijdert olie uit de koelvloeistof
- De inlaatbuis hangt in de koelvloeistof en roteert, hierbij neemt het de olie op
- Plaatsbesparend
- Speciale **inlaatbuis** is resistent tegen chemicaliën en heeft een lange levensduur
- De VOS-820 heeft een ingebouwde timer

Tip: Vervangbuis 790015322

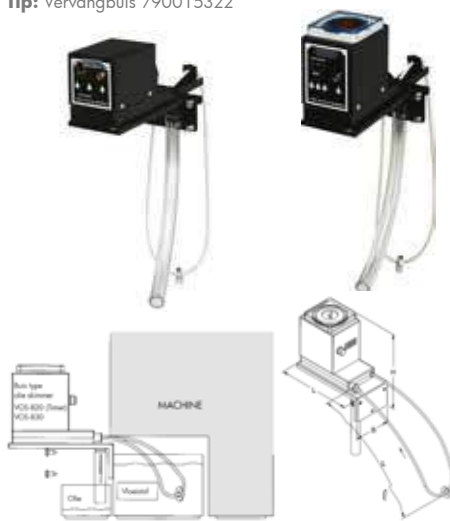

Order nr.	790001462	790001463
Orig. nr.	VOS-820	VOS-830
Spanning	V 230V AC	230V AC
Capaciteit	L/uur 1	1
Inlaatbuis	mm L 2:300	L 2:300
Uitlaatbuis	mm ø 22 x 150	ø 22 x 150
Gewicht	kg 1,90	2,00
Afmetingen (l x b x h)	mm 155x78x178	155x78x140
Prijs	€ 483,00	381,00

OLIE SKIMMER MET DRAAIPLATEAU.

Troeven:

- Deze olie skimmer verwijdert olie uit de koelvloeistof
- De draaiplateau staat in de vloeistof en roteert, hierbij neemt het de olie op
- Draaiplateau ø 300 mm in roestvrij staal

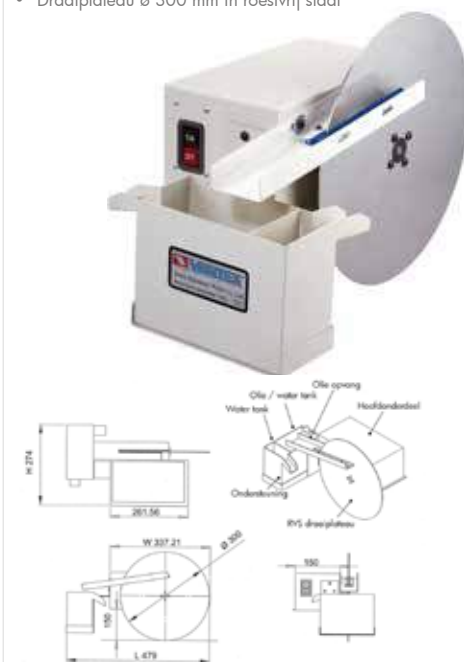

Order nr.	790001464
Orig. nr.	VOS-850
Spanning	V 230V AC
Capaciteit	L/uur 1
Gewicht	kg 8,60
Afmetingen (l x b x h)	mm 479x337x274
Prijs	€ 426,00

VEILIGHEIDSAFSCHERMING

Kies voor veiligheid

MW TECH 

Reduceer het aantal arbeidsongevallen met machines door het aanbrengen van adequate beschermingen. Kiezen voor veiligheidsafscherming op uw boormachines, freesmachines, draaibanken, slijpmachines, ... is kiezen voor werken in een veilige omgeving. Deze kwalitatieve beschermingen zijn hiervoor uitermate geschikt. Met dit uitgebreide gamma aan beschermkappen, afschermingen, afsluitingen, ... kunt u uw bestaand machinepark in orde stellen volgens de geldende machinerichtlijn. Deze producten kunnen zowel door uzelf, uw technische dienst of onze eigen diensten worden geplaatst.

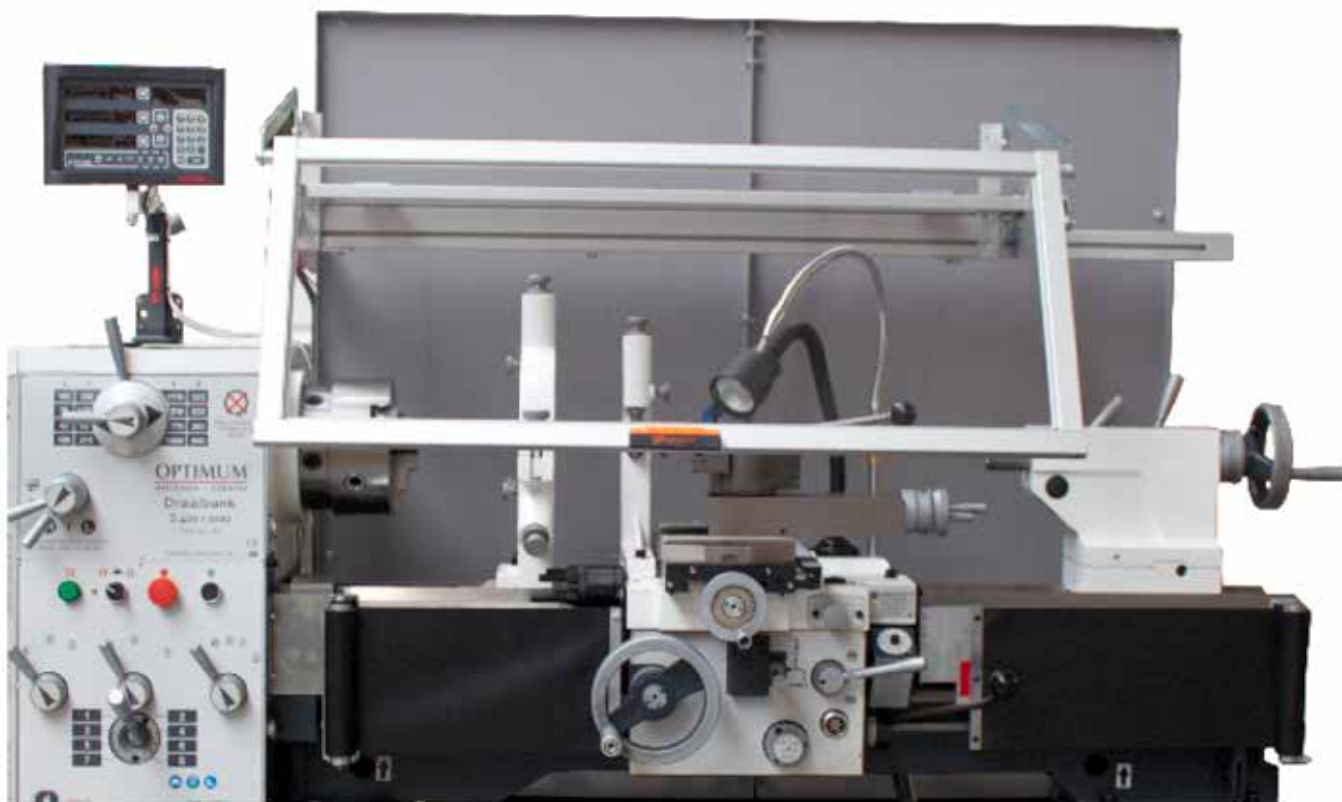

Investeer in veiligheid!

Onze dikwandige polycarbonaten schermen zijn voorzien van een microscharrelaar n.2 NC contacten, een positief contact zoals omschreven in EN 60947-5-1. Iedere afscherming draagt het CE kenmerk en wordt bovendien geleverd met een eigen CE certificaat. Het beschermt de bediener tegen direct contact met de draaiende delen en spanen en tegen eventueel wegsplattend smeermiddel of koelvloeistof.

Aftersales

VYNCKIER beschikt over een competente technische dienst die deze beschermingen op een correcte en conforme manier kan plaatsen. Vraag vrijblijvend informatie of een offerte aan zodat de veiligheid van u en uw werknemers hiermee wordt gegarandeerd en uw machinepark voldoet aan de geldende machinerichtlijn. Uw veiligheid is onze zorg!

Ons aanbod



**REDUCEER HET AANTAL
ARBEIDSONGEVALLEN**

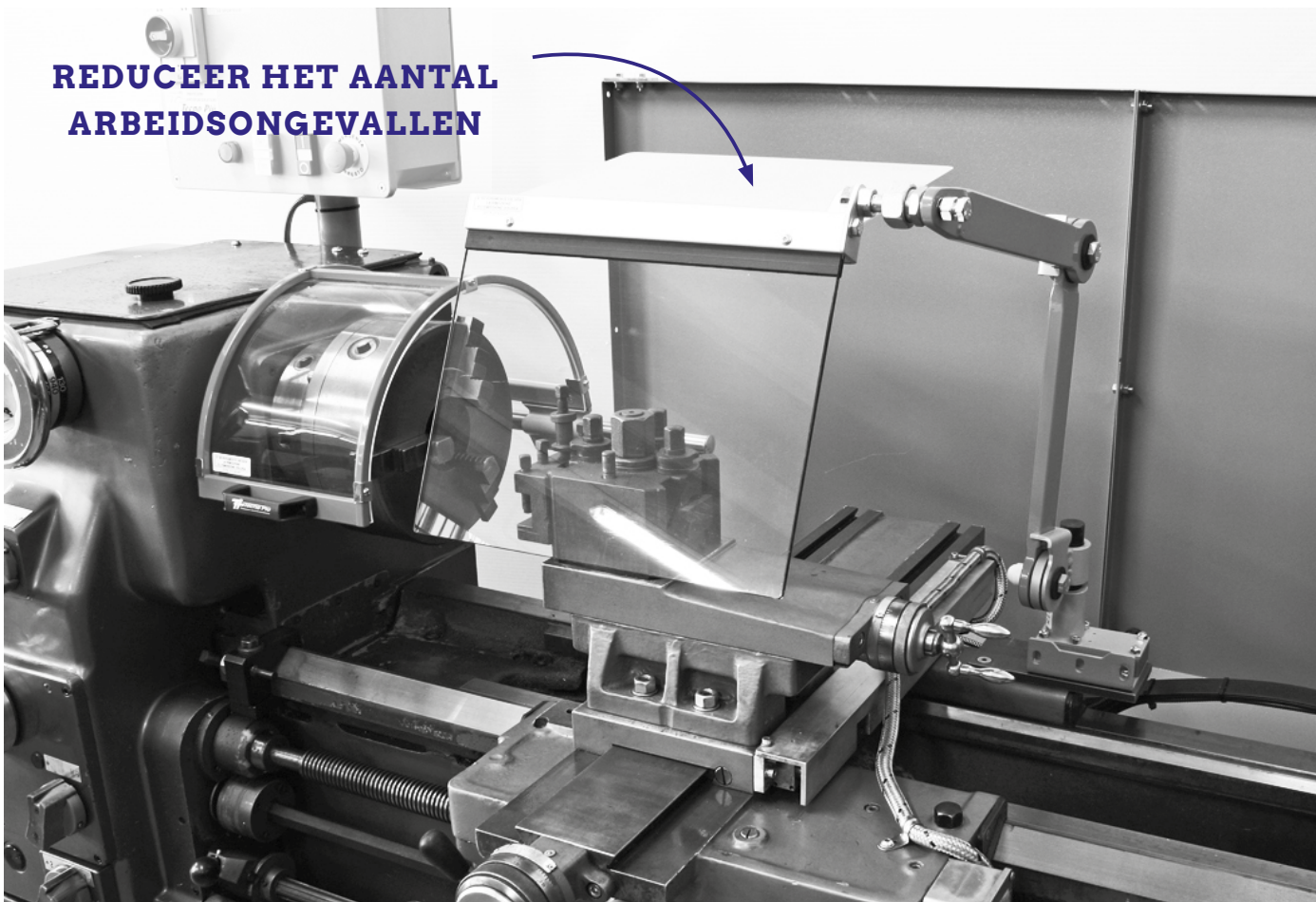

01 MACHINES

02 AUTO

03 WORKSHOP

04 EQUIPMENT

05 TOOLS

SLIJPPAPPARAAT VOOR OP UW DRAAIBANK, INCLUSIEF GEPATENTEERD AUTOMATISCH GELEIDINGSYSTEEM, DIE DE DRAAIBEWEGING VAN HET WERKSTUK GEBRUIKT.

Troeven:

- Ontworpen volgens ISO 23125 Standaarden 6.2.1 p (verbod om handen te gebruiken voor de uitvoering van werken)
- Voorkomt de gevaarlijke werking die door de handen wordt uitgevoerd
- Automatisch geleidingsysteem maakt gebruik van de draaibeweging van het werkstuk
- Voorzien van een afscherming

Geslacht voor:

- Het schuren en finiseren van assen op conventionele draaibanken
- Het monteren in de vierkantshouder / snelwisselende beitelhouder

Kenmerken:

- De specifieke vorm van het apparaat en de spanningsveren zorgen ervoor dat er verschillende diameters van assen kunnen geschuurd worden
- Om de schuurzijde altijd effectief te kunnen gebruiken, kan de riem met behulp van een specifieke kruk worden bijgedraaid

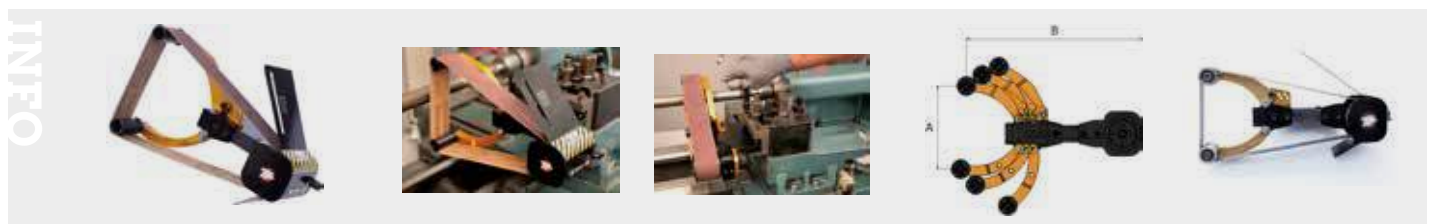

Order nr.		790009080	790009081
Orig. nr.		SBH A10	SBH A20
Schuurbandafmetingen	mm	25x762	50x915
Eerste stand (A x B)	mm	130x300	210x325
Tweede stand (A x B)	mm	170x295	230x315
Derde stand (A x B)	mm	220x240	270x305
Gewicht	kg	5,00	7,00
Prijs	€	949,00	1.145,00

VEILIGHEIDSKLAUWPLAATSLEUTEL MET VEER.

Troeven:

- Voorkomt dat de sleutel blijft zitten tijdens het inschakelen van de draaibank
- Meet het vierkant in uw klauwplaat en kies de bijhorende sleutel



Order nr.	790680006	790680008	790680009	790680010	790680011	790680012	790680013	790680014	790680015
Aansluiting	6x6	8x8	9x9	10x10	11x11	12x12	13x13	14x14	15x15
Prijs	€ 11,50	13,50	17,50	19,50	24,50	24,50	48,50	48,50	60,50

MAGNETISCHE SPANENVERWIJDERAAR VOOR HET VEILIG VERWIJDEREN VAN SPANEN.

Werking:

- De Zyklon magnetische spanenverwijderaar neemt moeiteloos alle spanen magnetisch op, ook in de meest ontoegankelijke plaatsen
- De opname van de spanen gebeurt door de magnetische oppervlakte, het verwijderen van de spanen gebeurt door het eenvoudig demagnetiseren door de hendel in te drukken

Geslacht voor:

- Boormachines, freesmachines, zaagmachines, draaibanken, etc.



Order nr.		713850010
Orig. nr.		ZYKLON
Gewicht	kg	0,50
Prijs	€	52,50

BESCHERMKAP VOOR KLAUWPLAAT VAN DRAAIBANKEN MET STALEN FRAME.
“MADE IN EU”

Troeven:

- Uitgerust met een stalen frame
- Thermogevormd scherm in schokbestendig en olie resistent materiaal
- Beschermt de bediener tegen direct contact met het bovenste deel van de klawwplaat en tegen wegs pattend smeermiddel – koelvloeistof
- Voorzien van een micros chakelaar n.2 NC contacten, is een positief contact zoals omschreven in EN 60947-5-1
- De enige, die tot bij de machinekop kan gepositioneerd worden

Geschikt voor:

- Conventionele draaibanken, universeel toepasbaar

Geleverd met:

- CE kenmerk, CE certificaat en instructie / montage handleiding

Opgepast: een klawwplaat afscherming vergt telkens aanpassingen om op uw draaibank te monteren. Een veiligheidsafscherming dient geplaatst te worden door gekwalificeerd personeel. De geschatte werktijd bedraagt ongeveer 2 werkuren, mits er een noodstopcircuit aanwezig is.

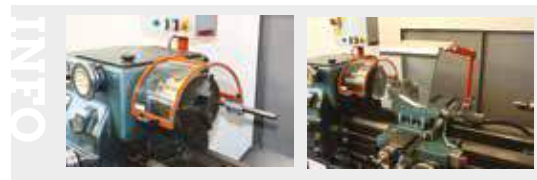
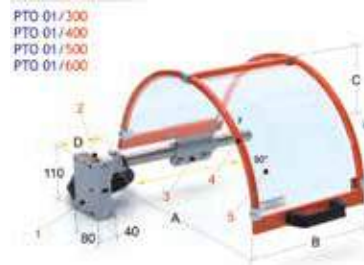

Order nr.		790008798	790008801	790008804	790008807
Orig. nr.		PTO 01/300	PTO 01/400	PTO 01/500	PTO 01/600
A	mm	300	400	500	600
B	mm	200	235	235	235
Gleuf diepte	mm	180	230	280	330
D	mm	0-215	0-150	0-150	0-150
Gewicht	kg	3,60	4,10	4,40	4,70
Prijs	€	261,00	274,00	285,00	298,00

BESCHERMKAP VOOR BEITELHOUDER VOOR DRAAIBANKEN. “MADE IN EU”

Troeven:

- Specifiek multi verstelbare afscherming, voor op de wagen van een draaibank
- Gecombineerd met de veiligheidsafscherming voor de klawwplaat, biedt dit een uitzonderlijke bescherming aan van de bediener
- Thermogevormd scherm in schokbestendig en olie resistent materiaal
- Voorzien van een micros chakelaar n.2 NC contacten, is een positief contact zoals omschreven in EN 60947-5-1
- Beschermt de bediener tegen direct contact met draaiende delen van de klawwplaat en wegs chietende spanen en tegen wegs pattend smeermiddel – koelvloeistof

Geschikt voor:

- Conventionele draaibanken, universeel toepasbaar

Geleverd met:

- CE kenmerk, CE certificaat en instructie / montage handleiding

Opgepast: een beitelhouder afscherming vergt telkens aanpassingen om op uw draaibank te monteren. De geschatte werktijd bedraagt ongeveer 3 werkuren, mits er een noodstopcircuit aanwezig is.

Tip: Bij uw keuze van grootte van beitelhouder afscherming dient u rekening te houden met de afmetingen de bevestigingsbeugel om deze te kunnen monteren op de wagen, tevens dient u de veiligheid van de bediener in acht te nemen.

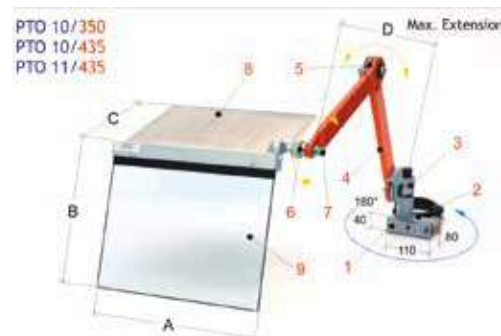

Order nr.		790008823	790008825	790008826
Orig. nr.		PTO 10/350	PTO 10/435	PTO 11/435
A	mm	350	400	400
B	mm	300	350	350
Gleuf diepte	mm	280	310	310
D	mm	550	550	800
Gewicht	kg	6,60	7,00	8,60
Prijs	€	367,00	377,00	422,00

VEILIGHEIDSAFSCHEMING ROLGORDIJN VOOR DE SPINDELS VAN EEN DRAAIBANK “MADE IN EU”.

Troeven:

- Bestaat uit twee eenheden van zelfoprollende rollen, vervaardigd met scheur- en oliebestendige draad.
- Uit twee delen die worden bevestigd aan de twee uiteinden van de wagen, uitgerust met zelfgeleidende rollen, worden bediend door de meervoudige veren binnenin.
- De beschermende band is geproduceerd uit sterk textiel en is resistent tegen koelvloeistoffen en scheuren.
- Iedere eenheid is specifiek ontworpen voor zijn kant van de wagen en voorzien van geschikte bevestigingsbeugels.
- Tijdens het verplaatsen van de wagen, worden de twee eenheden vanzelf op- en afgerold, en beschermen ze zo constant de bediener tegen eventueel vastlopende werkkledij.

Geschikt voor:

- Ontworpen om frontaal te bevestigen voor de moerwijs en de voedingsassen van een draaibank.

Opgepast: een dergelijke veiligheidsafscherming vergt telkens aanpassingen om op uw draaibank te monteren. De geschatte werktijd bedraagt ongeveer 2 werkuren.

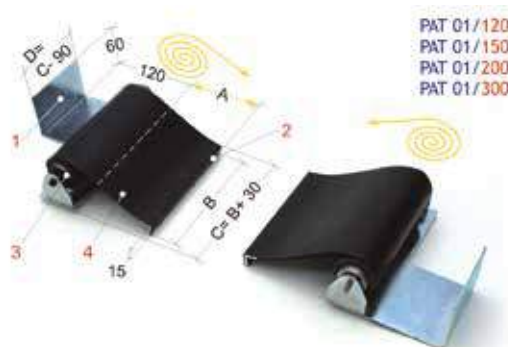

Order nr.		790008835	790008836	790008837	790008838
Orig. nr.		PAT 01/120	PAT 01/150	PAT 01/200	PAT 01/300
A	mm	1200	1500	2000	3000
B	mm	150	200	200	250
Gewicht	kg	1,60	2,20	3,00	5,00
Prijs	€	467,00	525,00	659,00	879,00

DEGELIJKE BOORAFCHEMING MET DUBBEL VENSTER, UITGERUST MET VEILIGHEIDSSCHAKELAAR.

Troeven:

- Booraafscherming met dubbel venster
- Volgens laatste nieuw richtlijn, afscherming van niet enkel de spindel, maar ook het gereedschap (alle bewegende delen)
- Telescopisch, verticaal te verstellen
- Polycarbonaat scherm
- Voorzien van een microschakelaar

Geschikt voor:

- Tafel- en kolomboormachines / boorfreesmachines van Optimum: D17Pro, B16H, BF16, BF20, BF20L, BF20LD, B16, B20, B25 en B32, MH20V en MH22V

Geleverd met:

- Dubbel telescopisch venster
- Alu geleidingsprofiel
- Behuizing met ingewerkte microschakelaar

Opgepast: een dergelijke booraafscherming vergt telkens aanpassingen om op uw kolomboormachine te monteren. Een veiligheidsafscherming dient geplaatst te worden door gekwalificeerd personeel. De geschatte werktijd bedraagt ongeveer 2 werkuren, mits er een noodstopcircuit aanwezig is. Bij vragen of plaatsing, kunt u altijd onze technische dienst contacteren. Deze afschermingen worden zonder CE certificaat geleverd, daar deze aanzien worden als wisselstukken voor de hoger vermelde Optimum machines.

- A = Totale hoogte afscherming
- B = Hoogte van één venster
- C = Diepte
- D = Aluminium geleidingsstang



BESCHERMKAP VOOR BOORMACHINES VOLGENS ARBO.

Troeven:

- Telescopische beschermkap, verticaal instelbaar, zie "B" en "C"
- Afscherming van niet enkel de spindel, maar ook van het gereedschap
- Beschermt de bediener tegen direct frontaal contact van draaiende onderdelen van de spindel, het gereedschap, spanen en tegen wegpattend smeer- en koelmiddel
- Polycarbonaat scherm
- Voorzien van 180° roterende microschakelaar met 2 NC contacten, positief contact

Geschikt voor:

- Tafel- en kolomboormachines

Geleverd met:

- CE kenmerk
- CE certificaat
- Instructie / montage handleiding

Opgepast: een dergelijke booraafscherming vergt telkens aanpassingen om op uw kolomboormachine te monteren. Een veiligheidsafscherming dient geplaatst te worden door gekwalificeerd personeel. De geschatte werktijd bedraagt ongeveer 2 werkuren, mits er een noodstopcircuit aanwezig is. Bij vragen of plaatsing, kunt u altijd onze technische dienst contacteren.

Tip: Bij uw keuze van afscherming dient u rekening te houden met de boordiepte, alsook de breedte van de spil, die dient afgeschermd te worden, tevens dient u de veiligheid van de bediener in acht te nemen.

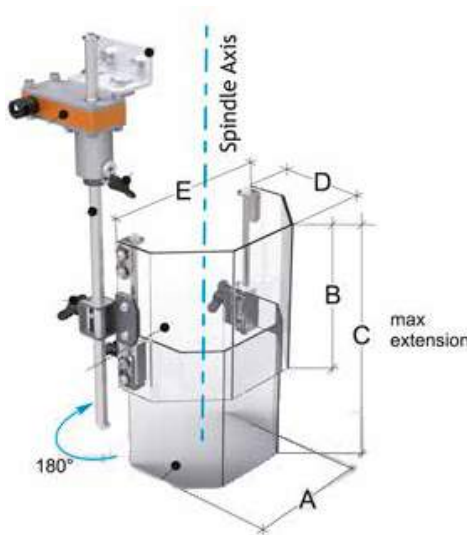

BOORAFCHEMING VOOR GROTE KOLOM- EN RADIAAL BOORMACHINES.

Troeven:

- Derde generatie veiligheidsafscherming voor boormachines "Made in EU"
- Verticale afstelling van het scherm met telescopisch arm systeem
- Dikwandig polycarbonaat scherm.
- Voorzien van een microschakelaar n.2 NC contacten, is een positief contact zoals omschreven in EN 60947-5-1
- Beschermt de bediener tegen direct contact met de draaiende delen en spanen en tegen wegpattend smeer- of koelmiddel..

Geschikt voor:

- Grote kolom- en radiaal boormachines.

Geleverd met:

- CE kenmerk
- CE certificaat
- Instructie / montage handleiding

Opgepast: een dergelijke booraafscherming vergt telkens aanpassingen om op uw grote kolom boormachine of radiaal boormachine te monteren. Een veiligheidsafscherming dient geplaatst te worden door gekwalificeerd personeel. De geschatte werktijd bedraagt ongeveer 2 werkuren, mits er een noodstopcircuit aanwezig is. Bij vragen of plaatsing, kunt u altijd onze technische dienst contacteren.

Tip: Bij uw keuze van afscherming dient u rekening te houden met de boordiepte, alsook de breedte van de spil, die dient afgeschermd te worden, tevens dient u de veiligheid van de bediener in acht te nemen.

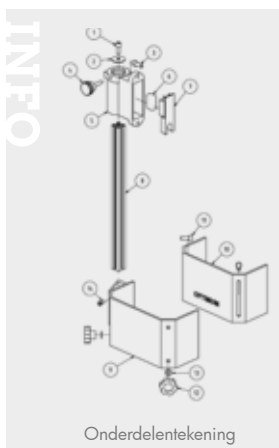

Onderdelentekening

Order nr.	891006334
Orig. nr.	03003171125
A	mm 170
B	mm 100
Gleuf diepte	mm 75
D	mm 295
Gewicht	kg 1,00
Prijs	€ 88,50

Order nr.	790009015
Orig. nr.	PTR 05/180
A	mm 172
B	mm 180
Gleuf diepte	mm 180-300
D	mm 114
E	mm 230
Gewicht	kg 3,70
Prijs	€ 278,00

Order nr.	790008794	790008796
Orig. nr.	PTR 20/300	PTR 20/350 LINKS
A	mm 300	350
B	mm 200	240
Gleuf diepte	mm 150	175
Gewicht	kg 3,90	4,20
Prijs	€ 315,00	323,00

BOORAFSCHEMING VOOR TRADITIONELE KOLOMBOORMACHINES EN KLEINE, RADIAAL BOORMACHINES.

Troeven:

- Derde generatie veiligheidsafscherming voor boormachines "Made in EU"
- Handig ontwerp en de enige met een dubbele scherm afstelling
- Polycarbonaat scherm
- Beschermt de bediener tegen direct contact met de draaiende delen en spanen en tegen wegsplattend smeer- en koelmiddel
- Voorzien van een microscharakelaar n.2 NC contacten, is een positief contact zoals omschreven in EN 60947-5-1

Geschikt voor:

- Traditionele grote kolomboormachines, pantografen en gelijkaardige machines.

Geleverd met:

- CE kenmerk
- CE certificaat
- Instructie / montage handleiding

Opgepast: een dergelijke boorafscherming vergt telkens aanpassingen om op uw kolomboormachine te monteren. Een veiligheidsafscherming dient geplaatst te worden door gekwalificeerd personeel. De geschatte werktijd bedraagt ongeveer 2 werkuren, mits er een noodstopcircuit aanwezig is. Bij vragen of plaatsing, kunt u altijd onze technische dienst contacteren.

Tip: Bij uw keuze van afscherming dient u rekening te houden met de boordiepte, alsook de breedte van de spil, die dient afgeschermd te worden, tevens dient u de veiligheid van de bediener in acht te nemen.

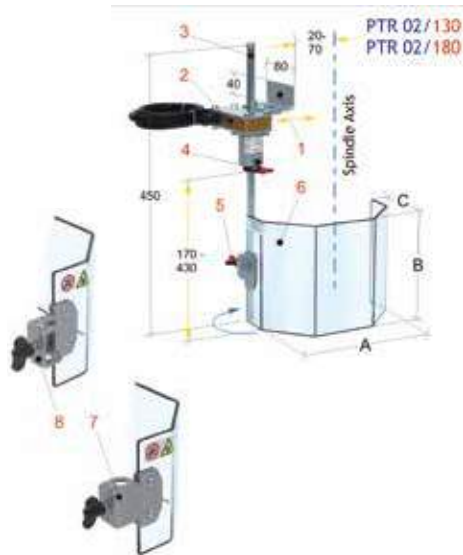

BESCHERMKAP VOOR SLIJPMOLENS EN BANDSCHUURMACHINES.

Troeven:

- Derde generatie veiligheidsafscherming voor boormachines "Made in EU"
- Handig ontwerp
- Beschermt de bediener tegen direct contact met de draaiende delen en spanen en tegen wegsplattend smeer- en koelmiddel
- Polycarbonaat scherm, in schokbestendig materiaal
- Het rubberen aansluitstuk in versterkt polyamide laat toe deze universele beschermkap te monteren op verschillende machines

Geschikt voor:

- Slijpmolens, bandschuurmachines, etc.

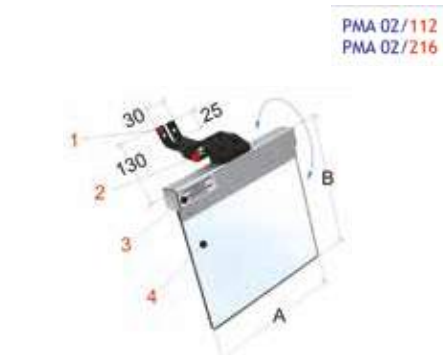

Order nr.	790008891	790008893
Orig. nr.	PMA 02/112	PMA 02/216
A	mm 160	200
B	mm 145	185
Gewicht	kg 0,40	0,50
Prijs	€ 55,50	57,50

BOORAFSCHEMING VOOR TAFEL- EN KLEINE KOLOMBOORMACHINES.

Troeven:

- Derde generatie veiligheidsafscherming voor boormachines "Made in EU"
- Handig ontwerp
- Beschermt de bediener tegen direct contact met de draaiende delen en spanen en tegen wegsplattend smeer- en koelmiddel
- De enige met een dubbele scherm afstelling
- Polycarbonaat scherm
- Voorzien van een microscharakelaar n.2 NC contacten, is een positief contact zoals omschreven in EN 60947-5-1

Geschikt voor:

- Tafel- en kleine kolomboormachines, universeel toepasbaar

Geleverd met:

- CE kenmerk
- CE certificaat
- Instructie / montage handleiding

Opgepast: een dergelijke boorafscherming vergt telkens aanpassingen om op uw tafel- of kleine boormachine te monteren. Een veiligheidsafscherming dient geplaatst te worden door gekwalificeerd personeel. De geschatte werktijd bedraagt ongeveer 2 werkuren, mits er een noodstopcircuit aanwezig is. Bij vragen of plaatsing, kunt u altijd onze technische dienst contacteren.

Tip: Bij uw keuze van afscherming dient u rekening te houden met de boordiepte, alsook de breedte van de spil, die dient afgeschermd te worden, tevens dient u de veiligheid van de bediener in acht te nemen.

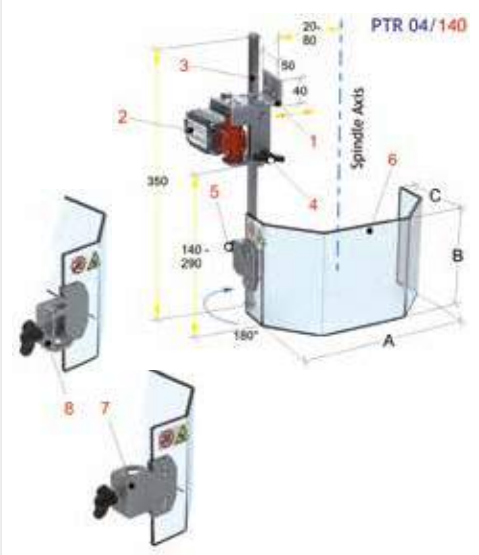

Order nr.	790008786
Orig. nr.	PTR 04/140
A	mm 200
B	mm 140
Gleuf diepte	mm 100
Gewicht	kg 1,80
Prijs	€ 168,00

Order nr.	790008782	790008784
Orig. nr.	PTR 02/130	PTR 02/180
A	mm 230	230
B	mm 130	180
Gleuf diepte	mm 115	115
Gewicht	kg 2,50	2,60
Prijs	€ 202,00	206,00

BOORKLEM MODEL EA

Troeven:

- De vaste bek is een prismabek
- In **doe-het-zelf kwaliteit**
- Meerdere opspanmogelijkheden
- Grijsgietijzer
- Brede geleidingsoppervlaktes voor de beweegbare bek
- 3 uitvoeringen van bekbreedtes: 100 - 125 -150 mm

Geschikt voor:

- Het merendeel van de tafelboormachines en kolomboormachines met riemaandrijving



Order nr.	803001100	803001125
Orig. nr.	EA100	EA125
Bekbreedte	mm 100	125
Bekhoogte	mm 30	30
Maximum spanbreedte	mm 102	120
Breedte K	mm 166	195
Diepte G	mm 192	223
Totale hoogte	mm 60	65
Gewicht	kg 3,60	5,00
Afmetingen (l x b x h)	mm 300x180x70	340x210x74
Prijs	€ 37,50	44,50

ASSENBOORKLEM VOOR ASSEN MET DIAMETER VAN 10 TOT 80 MM.

Troeven:

- Zelfcentrerende bekken
- Met V inkeping voor een betere positionering
- Gietijzeren uitvoering
- Budgetvriendelijk
- Met werkstukaanslag

Geschikt voor:

- Klemmen van assen en buizen met diameter van 10 tot 80 mm



Order nr.	803005100
Orig. nr.	CAB100
Bekbreedte	mm 100
Breedte	mm 200
Totale lengte	mm 320
Gewicht	kg 18,50
Afmetingen (l x b x h)	mm 284x158x190
Prijs	€ 244,00

BOORKLEM MET GROTE KLEMOPENING.

Troeven:

- Grote klemkracht
- Speciaal ontworpen prisma bekken voor ronde en dunne werkstukken
- Lichaam uit hoogwaardig gietijzer
- Geleidingen zijn geslepen

Geschikt voor:

- Boren en frezen (lichte taken)

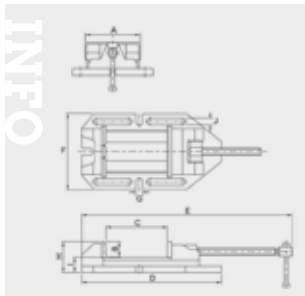

Order nr.	790014103	790014104	790014105
Orig. nr.	VRV-4	VRV-5	VRV-6
Bekbreedte	mm 110	135	160
Klemwijdte	mm 128	165	218
Klemkracht	kN 450	650	900
Totale hoogte	mm 73	81	96
Totale lengte	mm 316	366	447
Gewicht	kg 9,80	14,00	25,70
Afmetingen (l x b x h)	mm 316x177x73	366x207x81	447x227x96
Prijs	€ 116,00	155,00	216,00

COMBI BOOR-KRUISTAFEL VOOR BOORMACHINE.

Troeven:

- Voorzien van **2 handwielen voor langs- en dwars** om correct te kunnen positioneren
- Gietijzeren uitvoering
- Verplaatsingen over zwaluwstaartgeleiding



INFO

Bekijk het volledige en up-to-date aanbod

Surf naar www.vynckier.biz/klemgereedschap



Order nr.	803006100	803006125	803006160
Koers X/Y	mm 120 / 120	150 / 150	200 / 200
Bekbreedte	mm 100	125	160
Klemwijdte	mm 102	125	152
Bekhoogte	mm 46	50	53
Gewicht	kg 9,50	19,00	28,00
Afmetingen (l x b x h)	mm 216x214x0	265x184x175	312x197x190
Prijs	€ 93,50	150,00	204,00

UNIVERSELE BOORKLEM MET VASTE PRISMABEK.

Troeven:

- In **werkplaats kwaliteit**
- Vlotte werking
- Gerolde trapezoidale spindel
- Exacte bekgeleiding
- Voorzien van **geslepen bekken met inkeping**
- Biedt veel montage mogelijkheden op de boortafel door meerdere ovale gaten, als zijdelingse inkepingen

Geschikt voor:

- Tafel en kolomboormachines, bvb OptiDrill B** serie, D**Pro-serie



Order nr.	713052630	713052632	713052634	713052636
Orig. nr.	BME85	BME100	BME120	BME150
Bekbreedte	85 mm	100	120	150
Klemwijdte	69 mm	100	115	165
Bekhoogte	30 mm	30	30	50
Gewicht	2,80 kg	4,00	5,00	8,00
Afmetingen (l x b x h)	242x132x57 mm	315x175x68	365x205x70	438x225x77
Prijs	€ 31,50	€ 39,50	€ 49,50	€ 66,50

UNIVERSELE BOORKLEM MET DUBBELE PRISMABEK.

Troeven:

- In **professionele kwaliteit**
- Vlotte werking
- Gerolde trapezoidale spindel
- Exacte bekgeleiding, ook bij axiale belasting
- Voorzien van **geslepen bekken, met inkeping en prisma**
- Biedt veel montage mogelijkheden op de boortafel door meerdere ovale gaten, als zijdelingse inkepingen

Geschikt voor:

- Tafel- en kolomboormachines, bvb OptiDrill D**Pro-serie, DP-serie



Order nr.	713052610	713052613	713052616	713052620
Orig. nr.	BMP100	BMP130	BMP160	BMP200
Bekbreedte	133 mm	163	205	245
Klemwijdte	100 mm	120	145	195
Bekhoogte	30 mm	35	40	50
Gewicht	5,60 kg	7,40	13,00	21,60
Afmetingen (l x b x h)	294x162x64 mm	334x192x69	420x250x77	535x290x87
Prijs	€ 55,50	€ 66,50	€ 112,00	€ 157,00

KRACHTIGE BOORKLEM VAN INDUSTRIEKWALITEIT.

Troeven:

- Met verwisselbare prismabekken (vaste en beweegbare bek)
- Veel montage mogelijkheden op de boortafel door langwerpige sleufgaten
- Prismabekken precisiegeslepen
- Hoogwaardig gietijzer
- Geschaafde geleidingsvlakken

Geschikt voor:

- Tafel- en kolomboormachines, bvb Optimum B**H - serie

Tip: Hoe steviger en langer de geleiding van de beweegbare bek wordt geleid, hoe minder kans dat uw werkstuk wordt gelift.

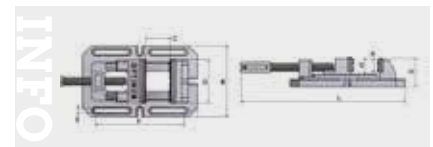

TECHNICAL DATA	A	C	D	E	F	G	L	B	H	kg
BSI 100 mm	35	110	100	12	216	40	max. 460	170	74	8,7
BSI 140 mm	45	150	140	14	290	50	max. 610	230	93	10
BSI 200 mm	58	200	200	16	406	64	max. 788	290	118	37

Order nr.	713000210	713000214	713000220
Orig. nr.	BSI100	BSI140	BSI200
Bekbreedte	100 mm	140	200
Klemwijdte	110 mm	150	210
Breedte H	170 mm	230	290
Diepte J	216 mm	290	406
Totale hoogte	72 mm	90	114
Gewicht	7,80 kg	16,80	37,00
Prijs	€ 170,00	€ 214,00	€ 301,00

BOORKLEM MET SNELSPANSTREEK VAN INDUSTRIËLE KWALITEIT.

Troeven:

- Exacte bekkengeleiding, ook bij axiale last.
- Spindel met gerolde trapeziumdraad.
- Met prismabek op de vaste bek, precisie geslepen.
- Veel montage mogelijkheden op de boortafel door langwerpige sleufgaten.
- Hoogwaardig gietijzer.
- Geschaafde geleidingsvlakken bieden een soepele bediening.

Geschikt voor:

- Tafel- en kolomboormachines, bvb Optimum DH** serie.

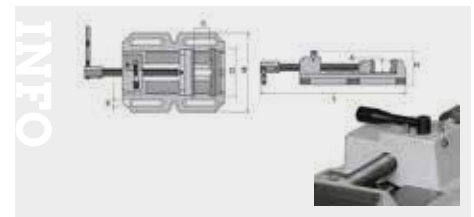

TECHNICAL DATA	A	C	D	E	L	B	H	kg
BSI-Q 100 mm	30	105	100	12	max. 335	150	95	5,5
BSI-Q 140 mm	40	155	140	14	max. 415	200	100	10,7
BSI-Q 200 mm	55	220	200	16	max. 525	275	125	20,2

Order nr.	713000230	713000234	713000240
Orig. nr.	BSI-Q100	BSI-Q140	BSI-Q200
Bekbreedte	100 mm	140	200
Klemwijdte	105 mm	155	220
Gewicht	8,00 kg	17,00	38,00
Prijs	€ 156,00	€ 231,00	€ 308,00

MECHANISCHE PRECISIE FRESKLEM.

Troeven:

- Robuust gebouwd
- Machineklem is uit hoogwaardig gietijzere vervaardigd
- De geleidingsvlakken zijn gehard en geslepen
- Uitwisselbare geharde en geslepen bekken
- Met draaivoet, 360° verdraaibaar (demonteerbaar)

Tip: prismabek optioneel verkrijgbaar

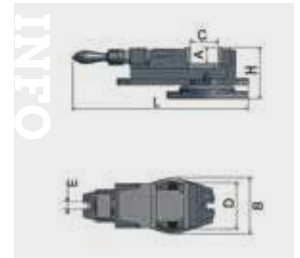

Order nr.	713354100	713354125	713354150	713354200
Orig. nr.	FMS100	FMS125	FMS150	FMS200
Type	Mechanisch	Mechanisch	Mechanisch	Mechanisch
Bekbreedte mm	100	125	150	200
Klemwijdte mm	62	85	114	150
Bekhoogte mm	30	37	40	58
Totale lengte mm	295	370	462	620
Gewicht kg	9,00	17,00	28,00	53,00
Prijs €	175,00	238,00	273,00	482,00

TECHNICAL DATA	A	C	D	E	L	B	H	kg
FMS 100 mm	30	62	100	13	295	124	100	11
FMS 125 mm	37	85	125	13	370	148	128	17
FMS 150 mm	40	114	150	13	462	180	145	28
FMS 200 mm	58	150	200	16,5	620	237	202	58

PRECISIE MECHANISCHE FRESKLEM / MACHINEKLEM MET AFNEEMBARE DRAAIPLAAT.

Troeven:

- Geharde en geslepen geleidingen
- Afneembare vlakke bekken, andere bekken op aanvraag
- Voorzien van geharde trapezium spil en draadmoer
- Lock-down systeem voorkomt het omhoog buigen van werkstukken bij hoge klemkracht
- Nauwkeurigheid binnen 0,02 mm (zonder gebruik van draaiplaat)
- 4 instelposities van de bekken, bieden de mogelijkheid om de bekkenopening wijder te maken

Tip: Vanaf 3 stuks kan voor een gelijke opleghoogte gekozen worden, mits specifieke vermelding.

ORDER NO.	A	B	C OPEN	D	E	E1	F	G	H	I	J	K	L	M	N	P	MAX. Clamp Force (kgf)	G.W. (KG)	C.F.T. (CM)
VA-4	106	36	103	90	324	351	13	211	96	126	242	228	14,5	75	16	15	1500	20	35x24x15
VA-5	135	36	110	97	359	394	17	246	101	133	277	255	14,5	85	16	15	2000	30	41x31x17
VA-6	155	46	150	110	422	452	20	288	118	158	326	302	19	95	16	17	2500	42	48x35x20
VA-8	210	60	197	129	563	583	19	355	145	190	395	366	19	105	16	19	3000	80	63x41x24
VD-675	160	49	190	110	445	478	19	296	121	160	333	305	19	80	16	17	2500	42	52x35x21
VD-690	155	46	230	110	450	480	20	288	118	158	326	302	19	87	16	17	2300	43	48x35x20
VD-810	205	62	275	129	555	615	19	378	147	191	420	377	19	79	16	17	3000	76	63x41x24

Order nr.	790000077	790000078	790000079	790014009	790000081	790000080	790000082
Orig. nr.	VA-4	VA-5	VA-6	VD-690	VD-675	VA-8	VA-8L
Type	Mechanisch	Mechanisch	Mechanisch	Mechanisch	Mechanisch	Mechanisch	Mechanisch
Bekbreedte mm	106	135	155	155	160	210	208
Klemwijdte mm	103	110	142	230	190	197	260
Bekhoogte mm	36	36	46	48	49	62	64
Totale lengte mm	351	394	452	480	478	583	561
Gewicht kg	20,00	30,00	42,00	41,00	43,00	80,00	80,00
Prijs €	248,00	272,00	303,00	386,00	340,00	639,00	695,00



HEAVY DUTY MACHINE FRESKLEM.

Troeven:

- Uitstekende precisie en hoge afwerkingskwaliteit
- Lichaam, beweegbare bek en draaiplaat uit **fijnkorrelig gietijzer** met hoge treksterkte
- Gebouwd om te bewerken en behoud van nauwkeurigheid (binnen 0,02 mm)
- Bekken uit gehard en geslepen gereedschapsstaal
- Voorzien van **stalen schroefspil** en **bronzen moer**
- Buigbestendig

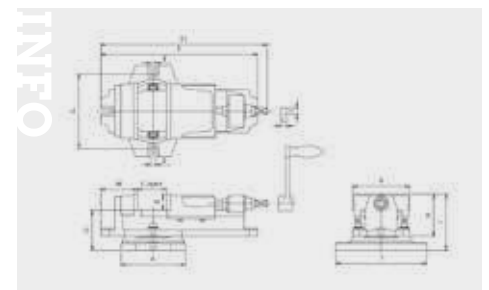

Order nr.	790000089	790000090	790000091	790000092
Orig. nr.	VK-4	VK-5	VK-6	VK-8
Type	Mechanisch	Mechanisch	Mechanisch	Mechanisch
Bekbreedte mm	104	132	154	204
Klemwijdte mm	62	80	112	146
Bekhoogte mm	36	37	43	63
Totale lengte mm	310	384	473	609
Gewicht kg	10,00	17,00	27,00	55,00
Prijs €	124,00	167,00	204,00	353,00

ORDER NO.	A	B	C OPEN	D	E	E1	F	G	H	I	J	K	L	M	Max. Clamp Force (kgf)	G.W. (kgs)	C.F.T. (cm)
VK-4	104	36	62	76	293	310	13	145	83	113	176	122	15	65	900	10	33x13x13
VK-5	132	37	80	92	362	384	13	172	97	129	209	147	15	84	900	16	40x16x15
VK-6	154	43	112	105	442	473	15	209	108	148	260	181	16,5	90	1000	27	51x22x19
VK-8	204	63	146	127	579	609	18	312	148	190	350	234	21	122	1400	59	85x27x25

MECHANISCHE FRESKLEM MET EXTRA GROTE BEK OPENING.

Troeven:

- Grote bek opening
- Nauwkeurigheid binnen 0,02 mm
- Geharde en geslepen bedleidingen
- Hoge kwaliteit gietijzere lichaam

Geschikt voor:

- Boren, frezen, slijpen en vele andere bewerkingen

Geleverd met:

- Draaiplaat met schaalverdeling

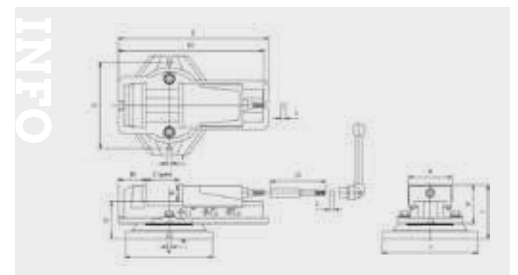

Order nr.	790000098	790000099	790000100
Orig. nr.	VJ-400	VJ-500	VJ-600
Type	Mechanisch	Mechanisch	Mechanisch
Bekbreedte mm	110	132	154
Klemwijdte mm	185	245	305
Bekhoogte mm	37	48	54
Totale lengte mm	516	580	722
Gewicht kg	25,00	34,00	45,00
Prijs €	275,00	322,00	360,00

ORDER NO.	A	B	C OPEN	Opening Size For Capacity			D	E	E1	F	G	H	I	J	K	L	M	N	O	Max. Clamp Force (kgf)	G.W. (kgs)	CFT (cm)
				C1	C2	C3																
VJ-400	110	38	185	0-65	52-129	116-185	97	386	516	15	240	96	135	270	238	14,5	90	16	1500	25	46x28x16	
VJ-500	132	48	245	0-78	70-158	150-245	110	455	580	17	255	113	158	290	265	14,5	85	16	1600	34	48x28x18	
VJ-600	154	56	305	0-111	97-211	197-305	118	546	722	17	255	131	175	290	265	19	111	16	2000	46	57x30x22	

PRECISIE MACHINEKLEM / FREESKLEM MET HALVE BOL HOEKSLOT.

Troeven:

- Hoog precisieklemmen met neerdruksysteem
- Voorzien van gleuven voor een perfecte uitlijning, door middel van T-gleuf blokjes op de tafel, kan ook op de zijkant worden opgespannen
- Gefabriceerd uit hoogwaardig gietstaal, geharde en geslepen geleidingen
- Gelijke hoogte garantie, ook in lijn
- Buigbestendig

Uitleg werking halve bol hoeksloot:

- Een halve bol binnenin de beweegbare bek klikt zich vast, zodat de bek niet kan kantelen

Order nr.	790000164	790000165
Orig. nr.	VMC-4	VMC-6
Type	Mechanisch	Mechanisch
Bekbreedte mm	108	156
Klemwijdte mm	103	150
Bekhoogte mm	36	46
Totale lengte mm	374	472
Gewicht kg	14,20	31,00
Prijs €	318,00	335,00

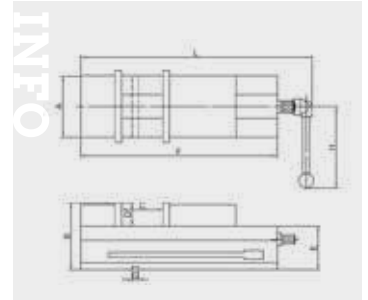

ORDER NO.	A	B	C OPEN	D	E	F	G	L	H	Max. Clamp Force (kgf)	Meas. CFT	Weight (kgs)
VMC-4	108	100	110	36	63	203	16	374	202	1500	0.4	14.2
VMC-6	156	120	142	46	74	370	16	472	221	2500	1.1	29.8

ZELFCENTRERENDE MACHINEKLEM.

Troeven:

- Snel en gemakkelijk **zelfcentrerend**, grote maximale bekopening 185 mm
- Zelfde hoogte garantie
- Met anti-lift mechanisme
- Geharde geleidingen
- Buigbestendig

Geslacht voor:

- Ruime en onregelmatige werkstukken
- Boor-, freesmachines

Order nr.	790000170
Orig. nr.	VCV-44
Type	Mechanisch
Functie	Zelfcentrerend
Bekbreedte mm	108
Klemwijdte mm	185
Bekhoogte mm	36
Totale lengte mm	469
Klemkracht kgf	450
Gewicht kg	17,70
Afmetingen (l x b x h) mm	469x108x98
Prijs €	535,00

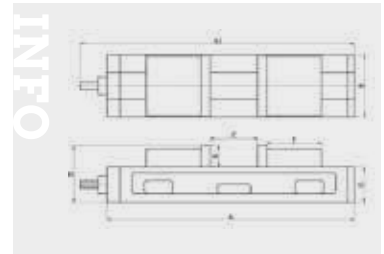

ORDER NO.	A	A1	B	C OPEN	D	E	F	G	MAX. Clamp Force (kgf)	Weight (kgs)
VCV-44	420	400	108	185	36	36	102	62	450	17.7

DRIE-ASSIGE MECHANISCHE FREESKLEM.

Troeven:

- Uit hoogwaardig gietijzer
- Verticaal als horizontaal kantelbaar tot 90°
- 360° draaibaar op draaitafel en +/-45° verticale zwenkbeweging over de spindel
- Geharde en geslepen bekken
- Nastelbare prismageleidingen
- Afleesschalen op alle 3 assen

Geslacht voor:

- Het positioneren van uw werkstuk onder een bepaalde hoek, wanneer u met een horizontale tafel werkt

Order nr.	790000103	790000104	790000105
Orig. nr.	VW-3	VW-4	VW-5
Type	Mechanisch	Mechanisch	Mechanisch
Bekbreedte mm	80	110	135
Klemwijdte mm	85	116	145
Bekhoogte mm	31	38	40
Totale lengte mm	370	497	580
Gewicht kg	21,00	33,00	53,00
Prijs €	360,00	426,00	615,00

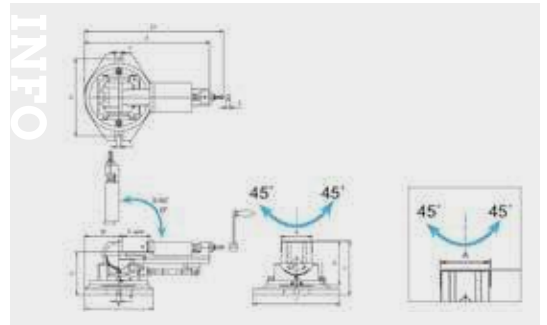

ORDER NO.	A	B	C OPEN	D	E	E1	F	G	H	I	J	K	L	M	N	O	θ	θ1	MAX. Clamp Force (kgf)	G.W. (kgs)	Meas. CFT
VW-3	80	31	85	126	335	370	15	210	127	157	240	185	10	95	16	-45°-45°	-0°-90°	800	16.7	40x21x19	
VW-4	110	38	116	152	448	497	17	276	157	190	311	245	13	135	16	-45°-45°	-0°-90°	1000	32.7	56x27x23	
VW-5	135	40	145	170	530	580	17	310	173	210	358	271	13	140	16	-45°-45°	-0°-90°	1600	49.4	66x31x25	

MECHANISCHE 2-ASSIG VERSTELBARE MACHINEKLEM.

Troeven:

- Zeer grote uitlading door snel verstelling van de losse bek
- Machineklem **2 weg verstelbaar**, 360° draaibaar, 0-90° verticaal en horizontaal kantelbaar
- Zware gietijzeren structuur
- Geharde en geslepen geleidingen en bekken
- Buigbestendig

Order nr.	790000106	790000107
Orig. nr.	VWT-5	VWT-6A
Type	Mechanisch	Mechanisch
Functie	Twee-assig	Twee-assig
Bekbreedte mm	130	160
Klemwijdte mm	100	120
Bekhoogte mm	46	51
Totale lengte mm	415	510
Klemkracht kgf	900	1600
Gewicht kg	31,70	47,00
Afmetingen (l x b x h) mm	700x400x400	700x400x400
Prijs €	415,00	480,00

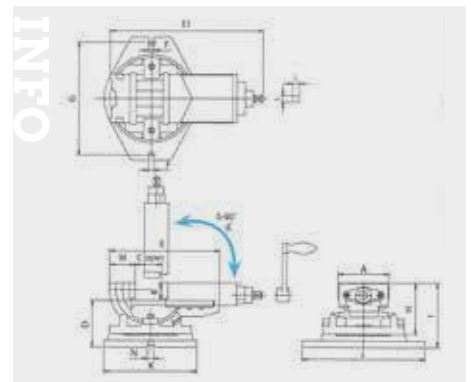

ORDER NO.	A	B	C OPEN	D	E	F	G	H	I	J	k	l	m	n	o	p	q	r	s	t	Max. Clamp Force (kgf)	G.W. (kgs)	Meas. CFT
VWT-4B	110	36	220	50°	15	15	26	240	185	270	500	404	335	230							1200	(C) 33.3	1.2
VWT-6B	152	54	350	50°	20	19	28	300	246	330	800	585	415	290							1600	(W) 79.7	4.4

HYDRO-MECHANISCHE FREESKLEM / MACHINEKLEM.

Troeven:

- Hydro-mechanisch bediende klem, met in 3 stappen afleesbare klemdruk, of enkel mechanische klemming, keuze via een instelling
- Het **hydro-booster zit uitwendig gebouwd**
- Geharde en geslepen bekken en geleidingen (HRC 45°)
- Anti-liftmechanisme
- Hoogwaardig nodulair gietijzeren lichaam

Geschikt voor:

- Torenfreemachines, universele freemachines, CNC freemachines, etc.
- Zware verspaning van staal, maar ook messing, aluminium, kunststof en gietijzer

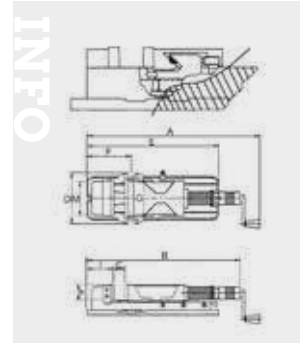

Order nr.	790000171	790000172	790000173
Orig. nr.	VHO-5	VHO-6	VHO-8
Type	Hydro-mechanisch	Hydro-mechanisch	Hydro-mechanisch
Bekbreedte mm	130	160	200
Klemwijdte mm	220	300	310
Bekhoogte mm	55	58	63
Totale lengte mm	545	600	700
Gewicht kg	36,50	59,00	95,00
Prijs €	725,00	725,00	1.649,00

ORDER NO.	A	B	C OPEN	D	E	F	G	I	M	h	Jaw w	Max. Clamp Force (kgf)	N.W. (Kgs)
VHO-5	695 920	545 775	0-220	190	505	180	160	105	130	55	130	3500	36.5
VHO-6	750 1060	600 915	0-300	240	625	208	195	125	160	58	160	4000	59.1
VHO-8	830 1140	700 1015	0-310	260	700	265	240	165	200	63	200	5000	94.3

HYDRAULISCHE FREESKLEM / MACHINEKLEM.

Troeven:

- Mechanisch-hydraulische bediende klem, met in 3 stappen afleesbare klemdruk, of enkel mechanische klemming
- Door hydraulische krachtverbrenging, uiterst stabiel met slechts geringe handkracht
- Klem voorzien van demonteerbaar draaiplateau
- Geharde en geslepen bekken en geleidingen



ORDER NO.	A	B	Opening Size Capacity				D	E	F	G	H	I	J	K	L	M	N	O	P	Max. Clamp Force (kgf)	G.W. (Kgs)					
			C1	C2	C3	C4																				
VH-4	130	175	0-43	55	120	113	175	98	143	98	143	142	35	95	138	270	240	14	110	16	160	20	28	45	25	18
VH-5	132	180	0-75	120	150	148	210	113	150	116	161	290	281	19	124	158	160	22	4500	47	36	28	18			
VH-6	131	182	0-100	120	150	147	200	124	160	118	178	330	300	19	126	160	20	30	4500	83	85	34	27			
VH-8	234	282	0-100	140	200	194	300	144	180	131	182	350	310	19	135	160	20	30	7500	110	71	36	29			
VH-8L	234	282	0-100	140	200	194	300	144	180	131	182	350	310	19	135	160	20	30	7500	108	84	34	28			
VH-12	309	372	0-175	170	270	270	375	144	190	134	190	400	375	20	138	160	20	30	7500	138	84	34	27			

Order nr.	790000056	790000057	790000058	790000059	790000060	790014007
Orig. nr.	VH-4	VH-5	VH-6	VH-8	VH-8L	VH-12
Type	Hydraulisch	Hydraulisch	Hydraulisch	Hydraulisch	Hydraulisch	Hydraulisch
Bekbreedte mm	108	132	151	204	204	305
Klemwijdte mm	175	210	300	300	400	375
Bekhoogte mm	36	48	52	62	62	72
Totale lengte mm	443	550	620	680	795	795
Gewicht kg	27,00	46,00	63,00	110,00	108,00	130,00
Prijs €	473,00	509,00	519,00	969,00	1.255,00	2.015,00

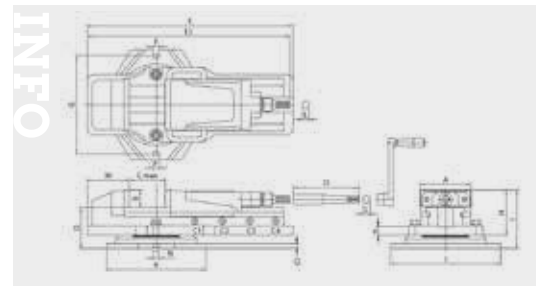

SCHUINSTELBARE HYDRAULISCHE MACHINEKLEM.

Troeven:

- Robuust gebouwd voor het frezen, boren en slijpen
- Machineklem is vervaardigd uit hoogwaardig gietijzer
- Geleidingvlakken zijn gehard en geslepen
- Uitwisselbare geharde en geslepen bekken; afgedekte spindel
- Booster systeem: met weinig kracht wordt een hoge spankracht verzekerd
- Een wijder spanbereik door vergrendelingsbouten met verschillende afstandgaten
- Schuinstelbaar **van 0° tot 50°**
- Voorzien van een afleeschaal
- Met draaivoet, 360° verdraaibaar

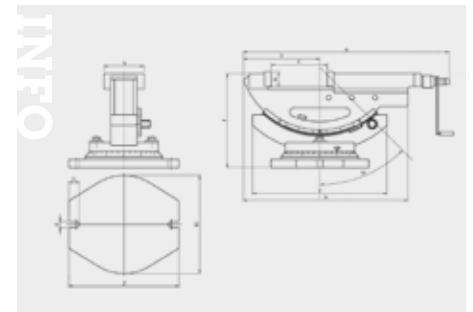

Order nr.	790000069	790000070
Orig. nr.	VHT-4	VHT-6
Functie	Twee-assig	Twee-assig
Bekbreedte mm	110	154
Klemwijdte mm	170	300
Bekhoogte mm	36	54
Totale lengte mm	500	800
Gewicht kg	32,00	88,00
Prijs €	849,00	1.025,00

ORDER NO.	A	B	C OPEN	D	E	F	G	H	J	a	b	c	f	Max. Clamp Force (kgs)
SHM100	110	36	170	50°	15	15	26	240	270	500	404	335	230	2500
SHM150	154	54	300	50°	20	19	28	300	330	800	585	415	290	4500

UNIVERSELE SCHUINSTELBARE HYDRAULISCHE MACHINEKLEM.

Troeven:

- Robuust gebouwd voor het frezen, boren en slijpen
- Machineklem is vervaardigd uit hoogwaardig gietijzer
- Geleidingvlakken zijn gehard en geslepen
- Uitwisselbare geharde en geslepen bekken; afgedekte spindel
- Booster systeem: met weinig kracht wordt een hoge spankracht verzekerd
- Een wijder spanbereik door vergrendelingsbouten met verschillende afstandgaten
- Zwenkbaar **links - rechts 45°**
- Voorzien van een afleeschaal
- Met draaivoet, 360° verdraaibaar

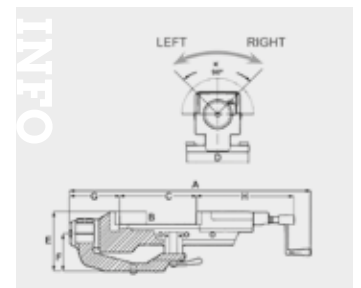

Order nr.	790000073	790000075
Orig. nr.	VHT-4U	VHT-6U
Functie	Schuinstelbaar	Schuinstelbaar
Klemwijdte mm	170	300
Bekbreedte mm	110	150
Bekhoogte mm	36	54
Totale lengte mm	690	940
Gewicht kg	38,50	93,96
Prijs €	795,00	949,00

ORDER NO.	A	B	C OPEN	D	E	F	G	H	i	j	Max. Clamp Force (kgs)	K Max. Degree	G.W. (kgs)
UHM100	653	36	170	ø162	165	104	169	263	141	80	3750	90°	37.39
UHM150	942	51	300	ø242	231	145	196	380	190	125	5250	90°	93.96

MODULAIRE MACHINEKLEM / FREESKLEM.

Troeven:

- Machineklem met een hoge nauwkeurigheid en repeteerbaarheid
- Nauwkeurigheid 0,02 mm / 50 mm
- Hoge kwaliteit staallegering met hardheid HRC 58°
- Door **modulaire opzet**, mogelijk om onderdelen te verwisselen en verscheidenheid van combinaties te gebruiken
- Speciale constructie van beweegbare bek, anti-flit mechanisme
- De klem is met een eenvoudige handeling snelverstelbaar



Order nr.	790031116	790034978	790015320	790033082	790013355
Orig. nr.	MFK100X100G	MFK125X150G	MFK150X200G	MFK150X300G	MFK175X400G
Type	Mechanisch	Mechanisch	Mechanisch	Mechanisch	Mechanisch
Bekbreedte	mm 100	125	150	150	175
Klemwijdte	mm 100	150	200	300	400
Bekhoogte	mm 30	40	50	50	60
Totale lengte	mm 370	345	420	526	655
Gewicht	kg 11,00	16,00	28,50	30,00	48,00
Prijs	€ 417,00	499,00	599,00	645,00	905,00

MODULAIRE PRECISIE MACHINEKLEM.

Troeven:

- Elk exemplaar **heeft dezelfde hoogtemaat**
- Hoge nauwkeurigheid 0,01 mm / 100 mm
- Hoge kwaliteit staallegering met hardheid HRC 59°
- Hoge klemkracht, bek kantelt niet naar boven
- Kan in combinatie gebruikt worden
- Geen beperking in lengte of hoogte, laag model
- Snel uitlijnen langs langs- en dwarsgroeven

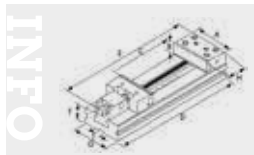

Year	2017	2018	2019	2020	2021	2022	2023	2024	2025	2026	2027	2028	2029	2030
100	100	100	100	100	100	100	100	100	100	100	100	100	100	100

Order nr.	790000117	790000118	790000119	790000120	790000121	790000122	790000123	790000124	790000127
Orig. nr.	VMP-4	VMP-5	VMP-6	VMP-6B	VMP-6C	VMP-7A	VMP-7B	VMP-7C	VMP-8C
Type	Mechanisch	Mechanisch	Mechanisch	Mechanisch	Mechanisch	Mechanisch	Mechanisch	Mechanisch	Mechanisch
Bekbreedte	mm 100	125	150	150	150	175	175	175	200
Klemwijdte	mm 100	150	200	300	400	200	300	400	400
Bekhoogte	mm 30	40	50	50	50	60	60	60	65
Totale lengte	mm 270	345	420	520	620	455	555	655	695
Gewicht	kg 7,00	18,00	29,00	35,00	38,00	44,00	49,00	54,00	81,50
Prijs	€ 815,00	859,00	1.095,00	1.235,00	1.289,00	1.579,00	1.705,00	1.799,00	2.189,00

MODULAIRE PRECISIE MACHINEKLEM MET HYDRAULISCHE ONDERSTEUNING.

Troeven:

- Nieuw ontwerp met instelbare klemkracht
- Hydraulische klemkracht 4500 kg voor zware belasting (Klemkracht van het schroefmechanisme is 2200 kg)
- Lichte en soepele bediening met hendel
- Elk exemplaar heeft dezelfde hoogte
- Laag model; onbeperkt klembereik
- Hoge nauwkeurigheid +/- 0,01 mm / 100 mm
- Hoge kwaliteit staallegering met hardheid HRC 59°
- Kan in combinatie gebruikt worden
- Geen beperking in lengte of hoogte
- Bek kantelt niet naar boven

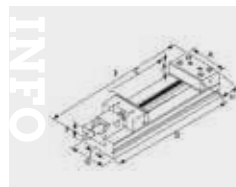

Year	2017	2018	2019	2020	2021	2022	2023	2024	2025	2026	2027	2028	2029	2030
100	100	100	100	100	100	100	100	100	100	100	100	100	100	100

Order nr.	790013356	790014022	790014023	790014024	790014025	790014026	790014027	790014028
Orig. nr.	VMP-6BH	VMP-6CH	VMP-7AH	VMP-7BH	VMP-7CH	VMP-8AH	VMP-8BH	VMP-8DH
Bekbreedte	mm 150	150	175	175	175	200	200	200
Klemwijdte	mm 300	400	200	300	400	200	300	500
Bekhoogte	mm 50	50	60	60	60	65	65	65
Totale lengte	mm 700	800	635	735	835	738	760	960
Gewicht	kg 29,00	33,00	38,00	43,00	48,00	65,00	69,00	80,00
Prijs	€ 1.445,00	1.505,00	1.925,00	2.035,00	2.195,00	2.075,00	2.225,00	2.549,00

ZELFCENTRERENDE MACHINEKLEM VOOR 4/5 ASSIGE CNC WERKTUIGMACHINE.

Troeven:

- Zelfcentrerende mechanische machineklem
- Gelijke hoogte garantie; buigbestendig
- Omkeerbare bekken (4 vijzen verwijderen om bekken te herinstalleren)
- Neerwaartse component bij opspannen, verhindert omhoog drukken van het werkstuk
- Herhalingsnauwkeurigheid bij opspannen ± 0,01 mm
- Materiaal: FCD60, gietijzer met hoge treksterkte; hardheid leibanen: HRC 45°
- Uitwisselbare bek, gehard tot HRC 50°

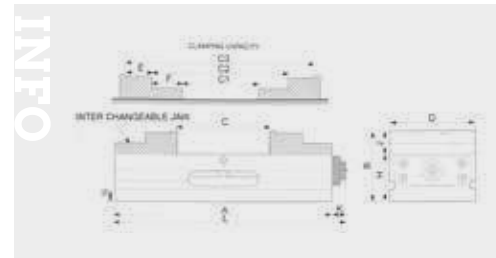

Order nr.	790014013	790014015	790014014
Orig. nr.	VCV-0611	VCV-1090	VCV-10130
Functie	Zelfcentrerend	Zelfcentrerend	Zelfcentrerend
Bekbreedte	mm 61	101	101
Klemwijdte	mm 106	90	132
Bekhoogte	mm 25	40	40
Totale lengte	mm 185	260	260
Gewicht	kg 5,00	17,00	18,50
Prijs	€ 675,00	835,00	815,00

ORDER NO.	A	B	C	CLAMPING CAPACITY											MAX. Clamp Force (kgf)	Torque For Clamp (Nm/lbft)	Weight (kg/lb)
				C1	C2	C3	D	F	H	J	K	N	X	L			
VCV-0611	170	80	104	112	45-140	/	61	20	55	25	15	14	14	185	300	1,8	5
VCV-10130	240	120	132	140	62-192	/	101	30	80	40	14	21	20	260	400	2,8	18,5
VCV-1090	240	120	90	90	70-160	134-222	101	35	80	40	20	22	/	260	400	2,8	17

ZELFCENTRERENDE MACHINEKLEM VOOR 4/5 ASSIGE CNC WERKTUIGMACHINE.

Troeven:

- Zelfcentrerende mechanische machineklem
- Met **precisie geslepen draaiplateau**
- Omkeerbare bekken (4 vijzen verwijderen om bekken te herinstalleren)
- Neerwaartse component bij opspannen, verhindert omhoog drukken van het werkstuk
- Buigbestendig

Kenmerken:

- Herhalingsnauwkeurigheid bij opspannen ± 0,01 mm
- Materiaal: FCD60, gietijzer met hoge treksterkte
- Hardheid leibanen: HRC 45°
- Uitwisselbare bek, gehard tot HRC 50°

Geschikt voor:

- 4/5 assige CNC werktuigmachine
- Licht werk

Tip: VCV-0611S voor gebruik op CNC draaitafels



Order nr.	790014016	790014018	790014017
Orig. nr.	VCV-0611S	VCV-1090S	VCV-10130S
Type	Mechanisch	Mechanisch	Mechanisch
Functie	Zelfcentrerend	Zelfcentrerend	Zelfcentrerend
Bekbreedte	mm 61	101	101
Klemwijdte	mm 106	90	132
Bekhoogte	mm 25	40	40
Totale lengte	mm 185	260	260
Klemkracht	kgf 300	400	400
Gewicht	kg 11,10	27,50	26,00
Afmetingen (l x b x h)	mm 185x61x80	260x101x120	260x101x120
Prijs	€ 975,00	1.159,00	1.099,00

PNEUMATISCHE MACHINEKLEM MET EXTRA HOGE KLEMKRACHT.

Troeven:

- Super precisie **pneumatische machineklem** met een hoge repeeteauwkeurigheid
- Zeer hoge klemkracht
- Anti-liftmechanisme, halve bolhoeksloot
- Ingebouwde bediening

Kenmerken:

- Nauwkeurig gehard en geslepen bedgeleiding (HRC 45°)
- Paralleliteit ca. 0.003 mm/m
- Haaksheid ca. 0.05 mm/m
- Werkdruk van 8 bar, toepasbaar zonder extra voorziening voor de luchtsystemen

Geschikt voor:

- Horizontaal en vertikaal toe te passen
- Massaproductie
- CNC bewerkingscentra, frees-, boor- en speciaal ontworpen machines



ORDER NO.	A	B	C OPEN	D	E	E1	F	G	H	M	N	N1	Max. Clamp Force (kgf)	N.W. (kg)
VMC-5P	130	55	150	105	380	520	25	9	160	100	58	130	6000	38
VMC-6P	160	58	160	105	400	540	25	9	163	100	58	136	6000	48
VMC-6PL	160	58	250	105	490	630	25	9	163	100	58	136	6000	51
VMC-7P	180	63	200	110	460	600	25	12	173	108	58	171	9000	65
VMC-8P	200	63	250	110	470	610	25	12	173	108	58	171	9000	70
VMC-8PL	200	63	300	110	570	710	25	12	173	108	58	171	9000	79

Order nr.	790014093	790011006	790014094	790011008	790014095	790014096
Orig. nr.	VMC-5P	VMC-6P	VMC-6PL	VMC-7P	VMC-8P	VMC-8PL
Type	Pneumatisch	Pneumatisch	Pneumatisch	Pneumatisch	Pneumatisch	Pneumatisch
Functie	Krachtversterker	Krachtversterker	Krachtversterker	Krachtversterker	Krachtversterker	Krachtversterker
Bekbreedte	mm 130	160	160	180	200	200
Klemwijdte	mm 150	160	250	200	200	300
Bekhoogte	mm 55	58	58	63	63	63
Totale lengte	mm 520	540	630	600	610	710
Gewicht	kg 38,00	50,00	51,00	67,00	74,00	80,00
Prijs	€ 1.525,00	1.729,00	1.805,00	1.935,00	2.009,00	2.209,00

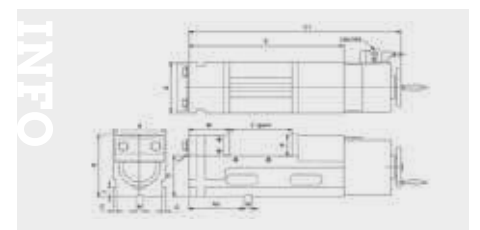

PNEUMATISCHE MACHINEKLEM MET DUBBELE KLEMFUNCTIE.

Troeven:

- Super precisie **pneumatische machineklem** met een hoge repeeteauwkeurigheid
- Zeer hoge klemkracht
- Met **dubbel klemsysteem**
- Anti-liftmechanisme, halve bolhoeksloot
- Ingebouwde bediening

Kenmerken:

- Nauwkeurig gehard en geslepen bedgeleiding (HRC 45°)
- Paralleliteit ca. 0.003 mm/m
- Haaksheid ca. 0.05 mm/m
- Werkdruk van 8 bar, toepasbaar zonder extra voorziening voor de luchtsystemen

Geschikt voor:

- Horizontaal en vertikaal toe te passen
- Massaproductie
- CNC bewerkingscentra, frees-, boor- en speciaal ontworpen machines



ORDER NO.	A	B	C OPEN	D	E	E1	F	G	H	I	J	N	Max. Clamp Force (kgf)	N.W. (KG)	O.W. (KG)
VMC-6PD	160	58	0-100	90	530	682	148	15	168	30	152	18	4000	63	66

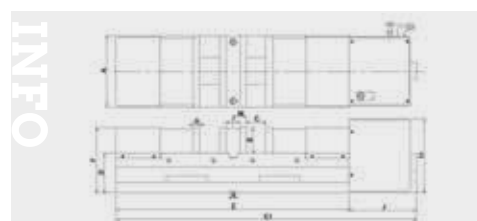

Order nr.	790011011
Orig. nr.	VMC-6PD
Type	Pneumatisch
Functie	Dubbele klemming
Bekbreedte	mm 160
Klemwijdte	mm 100
Bekhoogte	mm 58
Totale lengte	mm 682
Klemkracht	kgf 4000
Gewicht	kg 63,00
Afmetingen (l x b x h)	mm 682x160x148
Prijs	€ 2.109,00

MECHANISCH-HYDRAULISCH MACHINEKLEM EUROLINE.

Troeven:

- Zelfde hoogte garantie
- Met groot spanbereik
- Hydro-booster
- Gegarandeerde nauwkeurigheid
- Buigbestendig

Kenmerken:

- Geharde en geslepen geleidingen zorgen voor een hoge precisie
- Compact ontwerp, stijve constructie met hoge klemcapaciteit
- Bed vervaardigd van FCD60 nodulair gietijzer

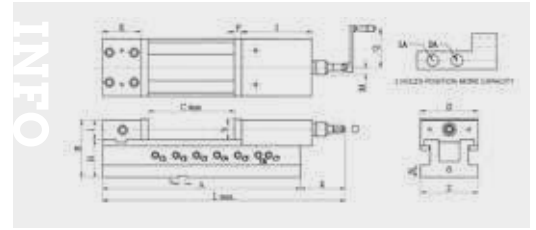

ORDER NO.	A	B	C	D	E	F	G	H	J	K	L	M	N	O	P	Weight (kg)
VNC-100H	560	107	100	67	13	38	70	37	24	133	100	14	19			23
VNC-125H	432	126	124	88	15	45	82	44	27	117	125	18	37			37
VNC-160H	552	148	158	102	18	54	98	53	27	159	160	18	63			63
VNC-160LH	710	148	158	102	18	54	98	53	27	180	160	18	77			77

ORDER NO.	C	MAX. Clamping Force KN	L	MAX. mm	Opening Size For Capacity							
					C1	C2	C3	C4	C5	C6	C7	
VNC-100H	205	25	484	1A	2.30	57.86	115.140	173.205				
	2A	0.3	28.40	88.116	145.175							
VNC-125H	225	40	506	1A	19.48	75.158	133.188	190.226				
	2A	0.12	35.72	86.332	158.192							
VNC-160H	318	50	884	1A	13.70	80.160	173.200	253.310				
	2A	0.30	53.110	133.188	213.210							
VNC-160LH	508	50	884	1A	13.70	80.160	173.200	253.310	333.390	410.470	489.533	
	2A	0.30	53.110	133.188	213.210	290.350	370.430	449.470				

Order nr.	790000491	790000492	790000493	790000494
Orig. nr.	VNC-100H	VNC-125H	VNC-160H	VNC-160LH
Type	Hydraulisch	Hydraulisch	Hydraulisch	Hydraulisch
Functie	Krachtversterker	Krachtversterker	Krachtversterker	Krachtversterker
Bekbreedte	mm 100	124	159	159
Klemwijdte	mm 205	225	310	510
Bekhoogte	mm 38	45	54	54
Totale lengte	mm 464	556	684	884
Gewicht	kg 23,00	37,00	63,00	77,00
Prijs	€ 865,00	969,00	1.095,00	1.289,00

MECHANISCHE MACHINEKLEM MET KRACHTVERSTERKER.

Troeven:

- De maximum klemkracht kan gemakkelijk worden ingesteld met een preset-mechanisme
- Gepatenteerd anti-lift mechanisme
- Zelfde hoogte garantie
- Spankracht met in vijf stappen afleesbare klemdruk

Kenmerken:

- Rondom geslepen met geharde en geslepen geleidingen
- Grote klemkracht, stevige en goed gebalanceerde basis voor een stabiele opspanning
- Het spansysteem is mechanisch met hendel
- De klem heeft een opbouw waardoor er een extra grote maximale bekopening ontstaat
- Paralleliteit: 0.01/100 mm
- Tolerantie tussen bed en bekken: 0.02/100 mm

Geschied voor:

- Zowel horizontaal als verticaal gebruik
- Serie- en enkel werstuk bewerking op CNC frees- en bewerkingcentra
- Klemkracht kan worden aangepast aan het materiaal, zoals staal, messing, aluminium

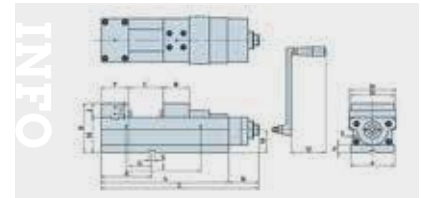

CLAMPING FORCE CHART

ORDER NO.	SCALE				
	4	3	2	1	0
VQC-100	30KN	21KN	12KN	6KN	
VQC-125	40KN	29KN	16KN	8KN	
VQC-160	60KN	40KN	22KN	10KN	
VQC-160L	60KN	40KN	22KN	10KN	
VQC-200L	60KN	40KN	22KN	10KN	

ORDER NO.	A	B	C	D	E	F	G	H	J	K	L	M	N	O	P	Weight (kg)
VQC-100	99	128	35	356.5	452	23,00	36,50	67,00	64,00	99,50						23
VQC-125	124,5	205	40	356,5	452	23,00	36,50	67,00	64,00	99,50						37
VQC-160	159,5	275	45	356,5	452	23,00	36,50	67,00	64,00	99,50						63
VQC-160L	160	355	45	356,5	452	23,00	36,50	67,00	64,00	99,50						63
VQC-200L	200	405	70	356,5	452	23,00	36,50	67,00	64,00	99,50						77

Order nr.	790011020	790011021	790011022	790014040	790014041
Orig. nr.	VQC-100	VQC-125	VQC-160	VQC-160L	VQC-200L
Type	Mechanisch	Mechanisch	Mechanisch	Mechanisch	Mechanisch
Functie	Krachtversterker	Krachtversterker	Krachtversterker	Krachtversterker	Krachtversterker
Bekbreedte	mm 99	124,5	159,5	160	200
Klemwijdte	mm 128	205	275	355	405
Bekhoogte	mm 35	40	45	45	70
Totale lengte	mm 356.5	452	554	634	711
Gewicht	kg 23,00	36,50	67,00	64,00	99,50
Prijs	€ 1.329,00	1.469,00	1.569,00	2.019,00	2.279,00

HYDRAULISCHE MACHINEKLEM MET KRACHTVERSTERKER.

Troeven:

- Hydro-booster
- Gepatenteerd anti-lift mechanisme
- Zelfde hoogte garantie
- Buigbestendig

Kenmerken:

- Rondom geslepen met geharde en geslepen geleidingen
- Grote klemkracht, stevige en goed gebalanceerde basis voor een stabiele opspanning
- Het spansysteem is hydraulisch met hendel
- De klem heeft een opbouw waardoor er een extra grote maximale bekopening ontstaat
- Paralleliteit: 0.01/100 mm
- Tolerantie tussen bed en bekken: 0.02/100 mm

Geschied voor:

- Zowel horizontaal als verticaal gebruik
- Serie- en enkel werstuk bewerking op CNC frees- en bewerkingcentra
- Klemkracht kan worden aangepast aan het materiaal, zoals staal, messing, aluminium

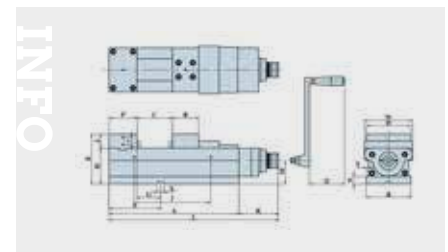

ORDER NO.	A	B	C	D	E	F	G	H	J	K	L	M	N	O	P	Weight (kg)
VQC-100H	99	126	35	383	478,50	24,00	42,50	66,00	72,50	99,50						24
VQC-125H	124,5	205	40	383	478,50	24,00	42,50	66,00	72,50	99,50						37
VQC-160H	159,5	275	45	383	478,50	24,00	42,50	66,00	72,50	99,50						66
VQC-160LH	160	355	45	383	478,50	24,00	42,50	66,00	72,50	99,50						66
VQC-200LH	200	405	70	383	478,50	24,00	42,50	66,00	72,50	99,50						77

Order nr.	790014042	790011031	790011032	790011033	790014043
Orig. nr.	VQC-100H	VQC-125H	VQC-160H	VQC-160LH	VQC-200LH
Type	Hydraulisch	Hydraulisch	Hydraulisch	Hydraulisch	Hydraulisch
Functie	Krachtversterker	Krachtversterker	Krachtversterker	Krachtversterker	Krachtversterker
Bekbreedte	mm 99	124,5	159,50	160	200
Klemwijdte	mm 126	205	275	355	405
Bekhoogte	mm 35	40	45	45	70
Totale lengte	mm 383	478,50	580,50	660,5	737
Gewicht	kg 24,00	42,50	66,00	72,50	99,50
Prijs	€ 1.179,00	1.329,00	1.415,00	1.845,00	2.055,00

GESLEPEN VOLLE HOEKPLATEN.

Troeven:

- Vervaardigd van gietijzer met hoge treksterkte, genormaliseerd en spanningsvrij gemaakt
- Nauwkeurig geslepen: vlak en haaks binnen 0,01 mm / 100 mm
- Met versterkte zijdes



Order nr.	790000557	790000558	790000559	790000560	790000561	790000562	790000563	790000564
Orig. nr.	VR-22	VR-33	VR-44	VR-55	VR-66	VR-88	VR-1010	VR-1212
Lengte mm	50	75	100	127	152	200	254	305
Diepte mm	50	75	100	127	152	200	254	305
Hoogte mm	50	75	100	127	152	200	254	305
Gewicht kg	0,50	1,10	2,50	4,00	7,00	15,20	26,00	42,90
Afmetingen (l x b x h) mm	50x50x50	75x75x75	100x100x100	127x127x127	152x152x152	200x200x200	254x254x254	305x305x305
Prijs €	16,50	28,50	43,50	66,50	98,50	196,00	326,00	496,00

MECHANISCHE SCHROEFVIJZEL - OPSPANHULPSTUK.

Troeven:

- In de hoogte verstelbaar
- Ter ondersteuning van het werkstuk bij het bewerken
- Voor zware gewichten
- Materiaal C45



INFO Bekijk het volledige en up-to-date aanbod

Surf naar www.vynckier.biz/klemgereedschap

ORDER NO.	ADJUSTABLE CAPACITY	ØD	KN	K.G.
VSJ-40	40-50mm	38	50	0.3
VSJ-70	65-90mm	38	50	0.4
VSJ-150	90-140mm	50	50	1.1
VSJ-250	140-230mm	53	50	2.3
VSJ-500	265-360mm	73	50	4.6

Order nr.	790000565	790000566	790000567	790000568	790000569
Orig. nr.	VSJ-40	VSJ-70	VSJ-150	VSJ-250	VSJ-500
Hoogteverstelling mm	40-50	65-90	90-140	140-230	265-360
Klemkracht kg	3000	3000	3000	3000	3000
Gewicht kg	0,30	0,43	1,16	2,22	4,59
Prijs €	8,07	8,95	18,50	28,50	48,50

58 DELIG ASSORTIMENT OPSPANGEREEDSCHAP.

Troeven:

- Metrische draad
- Zwart geanodiseerde uitvoering

Bestaande uit:

- 24 aantrekbouten (75, 125, 150, 175 en 200mm)
- 6 stuks T-sleufblokken
- 6 moeren
- 4 verlengingsmoeren
- 6 spanstempels
- 6 spanblokken

Geleverd met praktische muurhouder.



Order nr.	713352015	713352016	713352017	713352018	713352019
Orig. nr.	SPW8	SPW10	SPW12	SPW14	SPW16
Voor T-gleuven mm	10	12	14	16	18
Binnendraad M	M8	M10	M12	M14	M16
Voor type	BF16	MH20-MH22	MB4-MB4P	MF4V	MH50-MT8
Gewicht kg	7,00	10,00	11,80	11,00	12,00
Prijs €	75,50	96,50	109,00	153,00	139,00

HOEKPLATEN MET VERSTEVINGSRIBBEN.

Troeven:

- Vervaardigd van gietijzer met hoge treksterkte
- Met verstevigingsribben
- Nauwkeurig geslepen, haaks en evenwijdig op buitenvlakken en einden binnen 0,01 mm / 100 mm



ORDER NO.	Approx Dimensions			WEIGHT (kg)
	A	B	C	
VR-6	150	126	115	3,8
VR-8	202	150	126	7,4
VR-10	250	202	126	12,1
VR-12	300	228	202	23,7

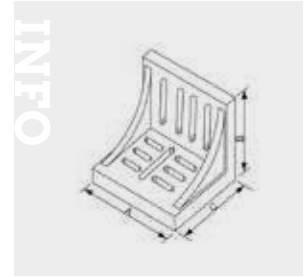

Order nr.	790000548	790000549	790000550	790000551
Orig. nr.	VR-6	VR-8	VR-10	VR-12
Lengte	mm 150	202	250	300
Diepte	mm 115	126	126	202
Hoogte	mm 126	150	202	228
T-gleuf	mm 13	16	17	20
T-gleuven voet	mm 18	20	20	21
Gewicht	kg 3,50	7,00	12,00	25,00
Prijs	€ 61,50	93,50	144,00	220,00

KIKKERPLATEN / SPANPLATEN.

Troeven:

- Verstelbare klemhoogte
- De klemarm is gesmeed
- Messingplaat onder de klemarm om werkstuk te beschermen
- Met spherische moer wordt een sterkte klemming gegarandeerd



ORDER NO.	Table T-Glet Size	Stud x L Size	Body	Clamping height	G.W.
VCB-404	16	M12x5"	115x42x39	0 or 3 1/2"	1,6
VCB-405	18	M16x6"	133x50x49	0 or 4"	2,7
VCB-406	22	M20x7"	157x60x54	0 or 4 3/4"	4,6
VCB-408	28	M24x8"	192x74	0 or 6"	8,6

Order nr.	790000587	790000588	790000589	790000590
Orig. nr.	VCB-404	VCB-405	VCB-406	VCB-408
Voor T-gleuven	16	18	22	28
Draad	M 12	16	20	24
Hoogteverstelling	mm 0-80	0-100	0-120	0-150
Klemkracht	kg 1	1,5	2	2,5
Gewicht	kg 1,60	2,60	4,50	8,00
Afmetingen (l x b x h)	mm 115x42x39	133x50x49	157x60x54	178x60x59
Prijs	€ 54,50	65,50	87,50	136,00

T-MOEREN VOOR SPANKLEMMEN.

Troeven:

- HRC 34°
- Warmte behandelde en zwart geoxideerde stalen uitvoering

Geschikt voor:

- Gebruik op boor- & freestafels met T-gleuven

Geleverd per stuk.

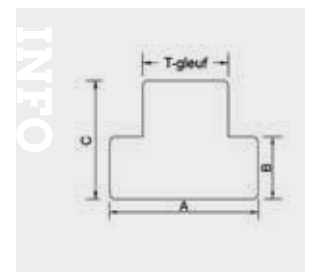

Order nr.	713353020	713353022	713353024	713353025	713353026	713353028
Orig. nr.	TM10M8	TM12M10	TM15M12	TM14M12	TM16M14	TM18M16
Maat	mm M8	M10	M125	M12	M14	M16
Grootte T-gleuf	mm 10	12	15,7	14	16	18
A	mm 16	18	22	25	25	28
B	mm 6	7	8	8	8	11
Gleuf diepte	mm 12	14	16	16	16	20
Gewicht	kg 0,03	0,03	0,04	0,04	0,05	0,06
Prijs	€ 3,65	3,65	3,43	4,97	3,43	3,43

SET COMPLETE SPANBOUTEN.

Geschikt voor:

- Ideaal om uw machineklem vast te maken aan uw boor-/freestafel, kruistafel

Bestaat uit:

- 4 flensmoeren
- 2 draadstiften 75 mm (100 mm voor M16)
- 2 draadstiften 125 mm (150 mm voor M16)
- 4 T-moeren

Om een machineklem degelijk op te spannen hebt u minstens twee complete spanbouten nodig. Prijs per set.



Order nr.	790007315	790007317	790007319
Orig. nr.	SB12	SB14	SB18
Maat	M10	M12	M16
Grootte T-gleuf	mm 12	14	18
Aantal stuks in set	12	12	12
Gewicht	kg 0,50	0,50	0,50
Prijs	€ 17,50	21,50	38,50

VERSTELBAAR TEGENCENTER VOOR VERDEELAPPARATEN.

Troeven:

- In de hoogte verstelbaar
- Zware gietijzere vorm
- Voorzien van een draaiknop

Geschikt voor:

- Volgende modellen HV-4, HV-6, VSI-4, VSI-5, BS-O, VUT-6, VU-100, VU-150



Order nr.	790000015	
Orig. nr.	TS-1	
Voor centerhoogte	mm	80-108
Gewicht	kg	3,90
Afmetingen (l x b x h)	mm	180x94x107
Prijs	€	116,00

VERSTELBAAR TEGENCENTER VOOR VERDEELAPPARATEN.

Troeven:

- In de hoogte verstelbaar
- Zware gietijzere vorm
- Voorzien van een draaiknop

Geschikt voor:

- Volgende modellen BS-1, CC-6, CS-6, HV-8



Order nr.	790000016	
Orig. nr.	TS-2	
Voor centerhoogte	mm	115-150
Gewicht	kg	5,50
Afmetingen (l x b x h)	mm	195x150x150
Prijs	€	116,00

VERSTELBAAR TEGENCENTER VOOR VERDEELAPPARATEN.

Troeven:

- In de hoogte verstelbaar
- Zware gietijzere vorm
- Voorzien van een draaiknop

Geschikt voor:

- Volgende modellen CS-8, HV-10, HV-12, CC-8, VUT-10, VUT-12, VU-200



Order nr.	790000017	
Orig. nr.	TS-3	
Voor centerhoogte	mm	130-200
Gewicht	kg	8,10
Afmetingen (l x b x h)	mm	235x138x205
Prijs	€	118,00

VERDEELPLATENSET / INDEXEER INRICHTING.

Geleverd met:

- Sectorarm, hoekklem, O-ring en 3 vijzen; handzwengel
- DP-1: 3 verdeelschijven (ø 100 mm, dikte 6,9 mm)
A: 15, 16, 17, 18, 19, 20; B: 21, 23, 27, 29, 31, 33; C: 37, 39, 41, 43, 47, 49
- DP-2 en DP-3: 2 verdeelschijven
A: 26, 28, 30, 32, 34, 37, 38, 39, 41, 43, 44, 46, 47, 49, 51, 53, 57, 59
B: 61, 63, 67, 69, 71, 73, 77, 79, 81, 83, 87, 89, 91, 93, 97, 99

Geschikt voor:

- DP-1: HV-4, HV-6, VUT-6, VU-100, VU150; DP-2: HV-8, VU-200
- DP-3: HV-10, HV-12, HV-14, HV-16, VUT-10, VUT-12, CS-6, CS-8

Order nr.	790000019	790000020	790015160
Orig. nr.	DP-1	DP-2	DP-3
Gewicht	kg 1,40	4,50	4,60
Prijs	€ 90,50	123,00	114,00

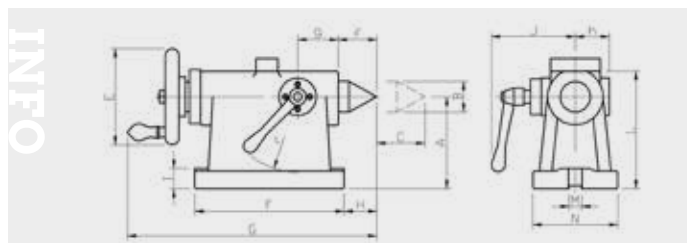

ORDER NO.	Main dimension For	Center height A	Center diameter B	Storke C	pointed end diameter D	Handle diameter E	Base dimensions FXM	G	H	I	J	K	L	Guide-block size M	Other dimensions						
															c	u	f	g	h	j	r
TS-135	VNCM-150	135	ø45 MT#3	55	ø14	125	215x120	332	25	25	109	-	164	18	42	19	40	69	44	70	80
TS-135-MT3															46						
TS-160	VNCM-220 VNCX-10 VNCM-250	160	ø45 MT#3	55	ø18	140	230x130	356	30	30	129	53	193	18	49	19	45	70	52	80	95
TS-160-MT3															51						
TS-210	VNCM-320	210	ø45 MT#3	55	ø18	140	230x146	356	30	30	129	53	243	18	51	19	45	70	52	80	95
TS-210-MT3															57						

TEGENCENTER 135 MM MK3.

Troeven:

- Met groot gedimensioneerd handwiel ø 125 mm
- Hoogwaardig gietijzere lichaam precisie afgewerkt
- Degelijke klemhendel om koers van tegenpunt te blokkeren

Geschikt voor: afzonderlijk tegenpunt; NC draaitafels

Order nr.	790032302	
Orig. nr.	TS-135-MT3	
Centerhoogte	mm	135
Morse konus	MK	3
Koers	mm	55
Basis afmetingen	mm	215x120
Gewicht	kg	20,60
Prijs	€	535,00

TEGENCENTER 160 MM MK3.

Troeven:

- Met groot gedimensioneerd handwiel ø 140 mm
- Hoogwaardig gietijzere lichaam precisie afgewerkt
- Degelijke klemhendel om koers van tegenpunt te blokkeren

Geschikt voor: afzonderlijk tegenpunt; NC draaitafels

Order nr.	790015206	
Orig. nr.	TS-160-MT3	
Centerhoogte	mm	160
Morse konus	MK	3
Koers	mm	55
Basis afmetingen	mm	230x130
Gewicht	kg	23,00
Prijs	€	625,00

TEGENCENTER 210 MM MK3.

Troeven:

- Met groot gedimensioneerd handwiel ø 140 mm
- Hoogwaardig gietijzere lichaam precisie afgewerkt
- Degelijke klemhendel om koers van tegenpunt te blokkeren

Geschikt voor: afzonderlijk tegenpunt; NC draaitafels

Order nr.	790033844	
Orig. nr.	TS-210-MT3	
Centerhoogte	mm	210
Morse konus	MK	3
Koers	mm	55
Basis afmetingen	mm	230x146
Gewicht	kg	29,00
Afmetingen (l x b x h)	mm	356x182x243
Prijs	€	665,00

VERTICAAL / HORIZONTAAL VERDEELAPPARAAT - DRAAITAFEL.

Troeven:

- Met **6 T-gleuven** (3 T-gleuven tot 200 mm)
- Horizontaal en verticaal te gebruiken.
- De tafel is te verstellen via een handwiel met een graden verdeling.
- Verhouding hendel 90:1
- Beweging tafel van 1x rond met de hendel is 4 graden.
- Aflezing van de tafel is 1'.
- Aflezing van de hendel is 10 sec.

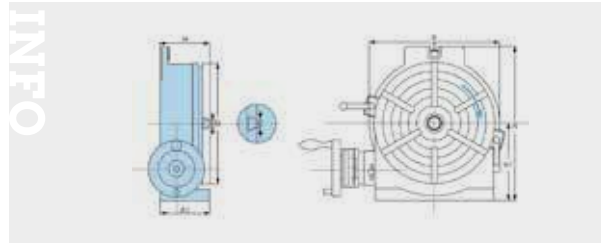

ORDER NO.	Table			Base dimension		Width of Table	Type	The Load Capacity For Rotary Table		Gross Weight (kg)			CODE	
	A1	D	H	MT	A			B	Horizontal	Vertical	Center-rod case (R)	Carton (C)		Base (B)
HV-4	58	113	72	80	138	118	11	35 KGS	18 KGS	MT-2	7KGS	7.5KGS (C)	0.3	1001-0001
HV-6	78	150	80	102	200	163	11	40 KGS	20 KGS	MT-2	12.7KGS	12.7KGS (C)	0.4	1001-0002
HV-8	100	200	102	135	265	219	14	80 KGS	40 KGS	MT-3	24.7KGS	26.2KGS (C)	0.8	1001-0003
HV-10	106	264	108	163	321	276	14	90 KGS	50 KGS	MT-3	35.5KGS	37.3KGS (C)	2	1001-0004
HV-12	123	305	125	184	368	330	16	120 KGS	60 KGS	MT-4	58.7KGS	60.8KGS (R)	2.6	1001-0005
HV-14	123	353	125	225	445	388	16	130 KGS	70 KGS	MT-4	70.8KGS	70.3KGS (R)	3.2	1001-0006
HV-16	129	408	130	255	500	435	16	140 KGS	70 KGS	MT-4	156.4KGS	123.1KGS (R)	4.2	1001-0007

Order nr.	790000001	790000002	790000003	790000004	790000005	790000006	790000007
Orig. nr.	HV-4	HV-6	HV-8	HV-10	HV-12	HV-14	HV-16
Tafeldiameter mm	110	150	205	250	305	353	406
Conus center	MK2	MK2	MK3	MK3	MK4	MK4	MK4
Gewicht kg	7,60	13,00	27,00	37,70	70,00	80,00	122,00
Prijs €	248,00	255,00	396,00	493,00	659,00	839,00	1.239,00

SEMI-UNIVERSELE VERDEELAPPARATEN.

Troeven:

- Deze halfuniversele verdeelkoppen kunnen iedere hoek verdelen **via de directe, indirecte of differentiale methode.**
- De verhouding tussen worm en wormwiel bedraagt **40:1**
- Worm en wormwiel zijn gehard en geslepen
- De geharde en geslepen spindel wordt stevig vastgehouden in een conische kogellager
- De verdeelkop kan onder hoek vastgezet worden van -10° tot +90°
- Ieder model heeft een draadspil en een verdeelschijf met 24 gaten om eenvoudig en snel direct te kunnen indexeren op de nummers 2, 3, 4, 6, 8, 12 en 24
- Eenvoudige indexering van alle nummers van 2 tot 50 en vele verdelingen van 52 tot 380.
- De BS-1 is ook uitgerust met differentiaal indexering voor alle nummers van 2 tot 380 en voor spiraal snijden.
- Nauwkeurig en robuust van vorm

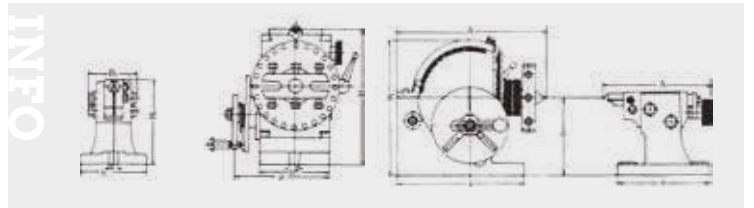

Standaard geleverd met:

- 3 verdeelschijven, verstelbaar tegenpunt, meenemer, vast centerpunt
- Met of zonder klauwplaat (zie kolom diameter klauwplaat)

Order nr.	790000024	790000026	790000025	790000027
Orig. nr.	BS-0	BS-0-J-5	BS-1	BS-1-J-6
Bouwhoogte mm	173	173	220	220
Breedte mm	91	91	114	114
Lengte mm	189	189	293	293
Centerhoogte mm	100	100	128	128
Conus center	MK2	MK2	MK3	MK3
Klauwplaat mm	-	125	-	160
Gewicht kg	20,00	25,00	33,00	42,00
Prijs €	472,00	605,00	585,00	825,00

UNIVERSELE VERDEELAPPARATEN / VERDEELKOPPEN.

Troeven:

- Verdeelkop instelbaar voor iedere gewenste hoek door middel van een directe, indirecte of differentie methode
- De overbrengingsverhouding van het wormmechanisme is 40:1
- Geharde en geslepen spindel, draaiend in conisch rollager
- Geharde en geslepen worm
- De kop is kantelbaar van -10° tot + 90°
- Nauwkeurige geleidingen zorgen voor soepele verstelbaarheid.
- Alle modellen zijn voorzien van een 24-gats verdeelschijf voor snelle verdelingen in 2, 3, 4, 6, 8, 12 en 24
- Gemakkelijk verdelen in 2 - 50 en alle tussenliggende waarden, veel verdelingen tussen 52 en 380 beschikbaar. Tevens voorzien van indexermogelijkheden voor **alle verdelingen 2 - 380 en voor spiraalrotatie.**

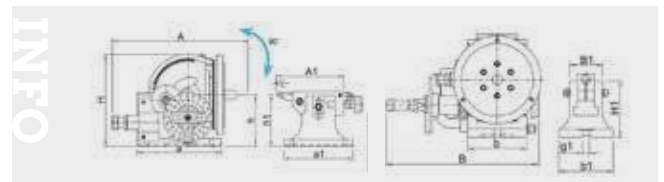

Wordt geleverd met:

- Compleet met klauwplaatflens, tegencenter en meenemer
- Standaard met 2 verdeelschijven

Order nr.	790000028	790000029	790000030
Orig. nr.	BS-2	BS-2-J-6	BS-2-J-8
Bouwhoogte mm	235	235	235
Breedte mm	340	340	340
Lengte mm	359	359	359
Centerhoogte mm	134	134	134
Conus center	MK4	MK4	MK4
Klauwplaat mm	-	160	200
Gewicht kg	65,00	75,00	81,00
Prijs €	1.065,00	1.299,00	1.269,00

Universal index No.2 (Head-stock)												
ORDER NO.	A	B	H	I	J	K	L	M	N	W	TYPE	
BS-2	350	340	235	20	212	135	18	134	MT-4	25	BS-2	45
BS-2-J-6	350	340	235	20	212	135	18	134	MT-4	25	BS-2-J-6	78.5
BS-2-J-8	350	340	235	20	212	135	18	134	MT-4	25	BS-2-J-8	80
BS-2A	285	265	237	20	213	134	16	134	MT-4	25	BS-2A	47.5
BS-2A-J-6	285	265	237	20	213	134	16	134	MT-4	25	BS-2A-J-6	57
BS-2A-J-8	285	265	237	20	213	134	16	134	MT-4	25	BS-2A-J-8	63

BS-2 (Tail-stock)												
ORDER NO.	A1	B1	H1	I1	J1	K1	L1	M1	N1	W1	TYPE	
BS-2	135	175	75	130	15	175	125	120	145	16	BS-2	3.4
BS-2A	218	24	130	15	175	124	134	16	10		BS-2A	1.24

SEMI-UNIVERSELE VERDEELAPPARATEN / VERDEELKOPPEN.

Troeven:

- Verdeelkop instelbaar voor iedere gewenste hoek door middel van een directe, indirecte of differentiele methode
- Model **zonder wisselen van tandwielen en beugel**
- De overbrengingsverhouding van het wormmechanisme is 40:1
- Geharde en geslepen spindel, draaiend in conisch rollager
- Geharde en geslepen worm
- De kop is kantelbaar van -10° tot + 90°
- Nauwkeurige geleidingen zorgen voor soepele verstelbaarheid.
- Alle modellen zijn voorzien van een 24-gats verdeelschijf voor snelle verdelingen in 2, 3, 4, 6, 8, 12 en 24
- Gemakkelijk verdelen in 2 - 50 en alle tussenliggende waarden, veel verdelingen tussen 52 en 380 beschikbaar. Tevens voorzien van indexeermogelijkheden voor alle **verdelingen 2 - 380 en voor spiraalrotatie.**

Wordt geleverd met:

- Compleet met klauwplaatflens, tegencenter en meenemer
- Standaard met 2 verdeelschijven

Order nr.	790011070	790011071	790011072
Orig. nr.	BS-2A	BS-2A-J-6	BS-2A-J-8
Bouwhoogte	mm 237	237	237
Breedte	mm 202	202	202
Lengte	mm 285	285	285
Centerhoogte	mm 134	134	134
Conus center	MK4	MK4	MK4
Doorlaat	mm 25	25	25
Gewicht	kg 47,50	57,00	63,00
Prijs	€ 779,00	1.019,00	1.059,00

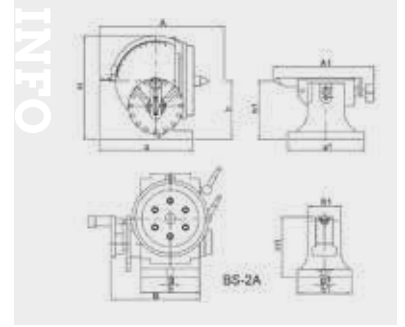

Universal Index No.2 (Head-stock):

ORDER NO.	A	B	H	I	A	B	H	I	MT-4	SPINDLE THROUGH HOLE
BS-2	358	340	235	20	212	135	16	134	MT-4	25
BS-2A	285	203	237	20	213	134	16	134	MT-4	25

BS-2 (Tail-stock):

ORDER NO.	A1	B1	H1	I1	A1	B1	H1	I1	B.W. (mm)	ORDER NO.	Gross Weight kg	Max. CFT	Applicable Chuck
BS-2	135	175	75	130	15	175	120	145	16	BS-2	4,95	3,4	1" CHUCK TYPE
BS-2A	218	76	130	15	175	134	150	16	16	BS-2A	12,45	1,24	1" CHUCK TYPE

HORizontALE EN VERTICALE SUPER INDEXEER VERDEELAPPARAAT MET VOORGEMONTEERDE KLAUWPLAAT 3KL, VLAKPLAAT EN VERGRENDINGSPLATEN.

Troeven:

- Kwaliteits verdeelapparaat uit hoogwaardig Meehanite gietijzer
- Precisie conische lagers
- Wormaandrijving mechanisme
- Stabiliteit gegarandeerd ook onder intens gebruik
- Grote spilboring voor het spannen van lange werkstukken
- Gradenverdeling over een schaal van 360°
- Directe verdeling over vergrendelingsplaten
- Verdeling mogelijk over 24 posities (per 15°)
- Met handwielaandrijving en nonius

Geleverd met:

- 7 vergrendelingsplaten voor 2 - 3 - 4 - 6 - 8 - 12 en 24 opdelingen
- Zelfcenterende klauwplaat 3kl VSK-model
- Vlakplaat met opspangleuven

Tip: wordt geleverd zonder tegencenter en verdeelschijven, vergeet deze niet bij te bestellen

Order nr.	790000031	790000032
Orig. nr.	CS-6	CS-8
Bouwhoogte	mm 235	243
Breedte	mm 221	310
Lengte	mm 250	285
Centerhoogte	mm 123	155
Doorlaat	mm 44	63
Klauwplaat	mm 160	210
Diameter opspannschijf	mm 203	254
Gewicht	kg 43,60	79,00
Prijs	€ 795,00	1.045,00



CS-6



CS-8

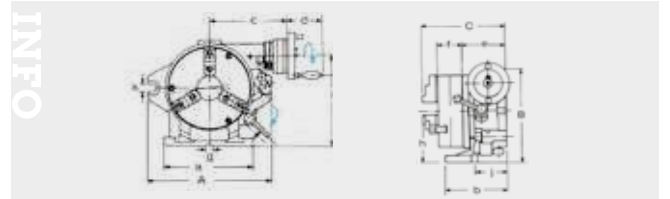

Specifications

ORDER NO.	Numbers of dividing	Chuck Through Hole				Face plate					
		Outer diameter	Inner jaw	Outer jaw	Inner dia	Outer dia	Thickness	A	B	C	a
CS-6	2, 3, 4, 6, 8, 12, 24	127 VSK-6A	4-42	10-158	44	203	50	250	235	221	220
CS-8		213 VSK-8A	4-62	10-180	63	254	58	310	285	343	225

ORDER NO.	b	s	a	r	h	i	l	k	Gross Weight kg	Max. CFT	CODE NO.
CS-6	150	184	82	112	65	58	123	186	80	18	(W)44.5 1.2 1001-000
CS-8	160	201	82	125	75	58	155	200	90	18	(W)71.5 3.1 1001-001

(W)Wooden Case (C)Carbon Case

EENVOUDIGE INDEXEER VERDEELAPPARAAT MET VOORGEMONTEERDE DRIEKLAUWPLAAT EN INDEXPLATEN.

Troeven:

- Kwaliteits verdeelapparaat uit hoogwaardig Meehanite gietijzer
- Kan zowel horizontaal als verticaal gebruikt worden
- Precisie conische lagers
- Stabiliteit gegarandeerd ook onder intens gebruik
- Grote spilboring voor het spannen van lange werkstukken
- Gradenverdeling over een schaal van 360°
- Directe verdeling over vergrendelingsplaten
- Verdeling mogelijk over 24 posities (per 15°)

Geleverd met:

- 6 indexplaten voor 2 - 3 - 4 - 6 - 8 - 12 opdelingen
- Zelfcenterende drieklauwplaat met opzetbekken model VSK

Tip: wordt geleverd zonder tegencenter, vergeet deze niet bij te bestellen

Order nr.	790000033	790000034	790000035
Orig. nr.	CC-6	CC-8	CC-12
Bouwhoogte	mm 225	257	388
Breedte	mm 179	312	293
Lengte	mm 253	258	432
Centerhoogte	mm 130	155	228
Doorlaat	mm 44	58	105
Klauwplaat	mm 160	254	315
Gewicht	kg 29,50	51,50	163,00
Prijs	€ 585,00	809,00	3.239,00



CC-8



CC-12

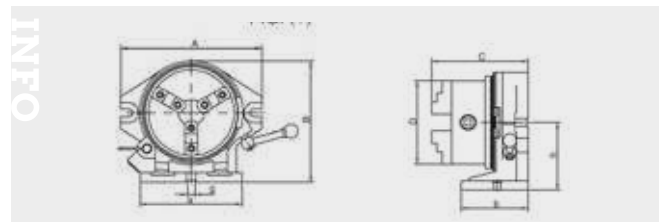

Specifications

ORDER NO.	Fig.	Dividing number	A	B	C	D	a	b	h	Inner jaw	g	Outer jaw	Diameter of hole (barrel)	Diameter of hole (chuck)	Gross weight kg	Max. CFT
CC-6	I	2, 3, 4, 6, 8, 12, 24	253	225	179	160	187	115	130	Ø55-Ø145	16	Ø3-Ø160	44	44	(C)29.5	0.9
CC-8	II		318	274	209	200	230	155	157	Ø65-Ø200	16	Ø4-Ø200	63	58	(C)51.5	1.3
CC-12	II		432	388	293	315	350	200	228	Ø100-Ø315	16	Ø10-Ø315	106	105	(W)163	3.6

SCHUINVERSTELBARE VLAKPLATEN.

Troeven:

- Voor lichte bewerkingen onder een hoek op diverse machines
- Instelbaar tot 45°
- Materiaal: FC25
- Lager model en groter werkvlak

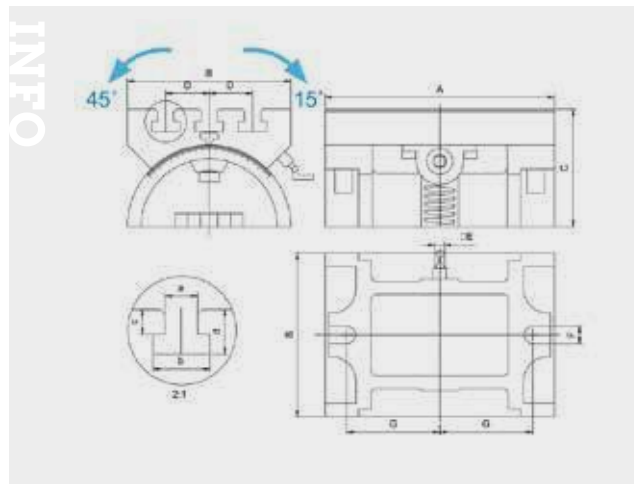

ORDER NO.	A	B	C	D	E	F	G	a	b	c	d	kg
VP-180	185	132	95	35	8	14	75	13	23	10	18	7.38
VP-250	255	180	136	50	10	16	95	16	26	13.5	25	28.7
VP-380	380	255	181	69	13	18	150	16	26	14	25	56

Order nr.	790000479	790000480	790000481	790000483	790000484	790000482
Orig. nr.	VP-180	VP-250	VP-380	VP-250S	VP-380S	VP-600
Tafellengte mm	185	255	380	290	390	600
Breedte mm	132	180	255	180	360	300
Tafelhoogte mm	95	136	181	206	255	202
Hoek werktafel °	45 - 15	45 - 15	45 - 15	45 - 15	45 - 15	45 - 15
T-gleuf mm	13	16	18	16	16	18
Belasting kg	6	10	18	10	18	25
Gewicht kg	8,00	23,00	60,00	36,00	60,00	100,00
Prijs €	302,00	387,00	629,00	569,00	889,00	1.649,00

T-SLEUVEN / GLEUVEN OPSPANPLATEN.

Troeven:

- Deze sets opspanplaten worden geleverd per 4 stuks
- Goede klemkracht en snel opspanbaar
- Door de neerdrukkende kracht van de opspanplaten wordt het werkstuk vast op het machinebed opgespannen

Geslacht voor:

- Dunne of kleine werkstukken, platen
- Licht werk op boor-freesmachines en EDM machines

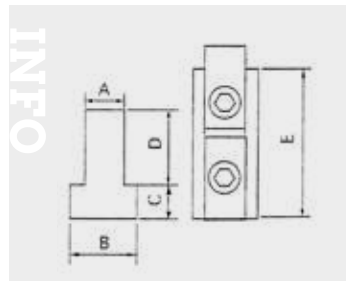

ORDER NO.	A	B	C	D	E	N.W.
CK-3712	11.5	18	7	16	42	0.6
CK-3714	13.5	22	8	18	42	0.7
CK-3716	15.5	25	10	20	45	0.9
CK-3718	17.5	28	11	24	45	1.1
CK-3720	19.5	32	12	26	53	1.5

Order nr.	Orig. nr.	Voor T-gleuven mm	Gewicht kg	Prijs €
790000246	CK-3712	12	0,60	61,50
790000247	CK-3714	14	0,70	65,50
790000248	CK-3716	16	0,90	73,50
790000249	CK-3718	18	1,10	83,50
790000250	CK-3720	20	1,60	104,00

UNIVERSELE FLEXIBELE WERKSTUKAANSLAG.

Troeven:

- Uit geanodiseerd aluminium
- Klemmingshendel kan zich 360° positioneren om zijn eigen as
- 160 mm lange aanslagpin met een diameter van 8 mm
- Slip afstelling mogelijk van de aanslagpin vooraleer deze wordt bevestigd
- Totale hoogte 200 mm
- Voor T-gleuf 16 mm
- VWS-123 zonder verkarteling in de kniestukken

Geslacht voor:

- Freesbanken en boormachines.

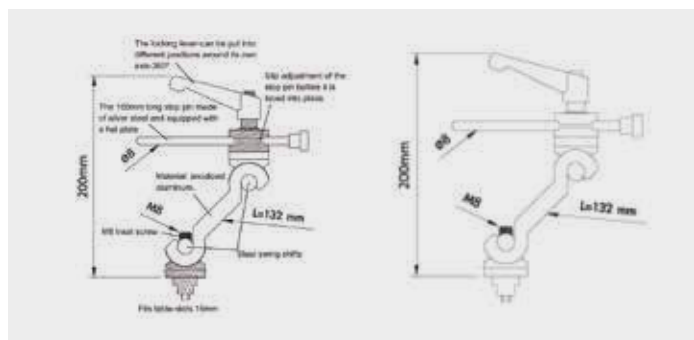

Order nr.	790000109	790000110
Orig. nr.	VWS-123	VWS-125
T-gleuf mm	16	16
Hoogte mm	200	200
Gewicht kg	1,00	1,00
Prijs €	126,00	132,00

PRECISIE MEET / SLIJPKLEM MET SCHROEFSPIL

Troeven:

- Universeel toepasbare slijpklem
- Nauwkeurigheid +/- 0.005 / 100 mm
- Zorgvuldig gehard HRC 54° +/-2° en precisie geslepen
- Haaksheid en paralleliteit 0.005 mm/100 mm
- Beweegbare bek voorzien van langs- en dwarsprisma
- Materiaal Japanse staal kwaliteit SK2 (C120U, C125W)

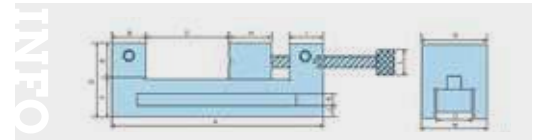

ORDER NO.	MATERIAL	A LENGTH	B	JAW C. OPENING	D	E	F	G	H	I	J	K	L	M	N	O	HEIGHT (mm)	HARDEN	WEIGHT (KGS)
VDV-20	SK2	155	28	55	54	25	29	48	43	25	8.50	10.15	14.70	11.80	48	18.7	54	HRC54-52	2.5
VDV-25	SK2	170	28	75	60	30	30	42	44	25	10	10.80	10.60	13.90	63	26	60	HRC54-52	3.9
VDV-30	SK2	181	30	71	75	30	40	73	51	25	14	12.35	10.38	13.98	73	26	70	HRC54-52	6.7
VDV-35	SK2	200	35	121	73	38	35	88	30	40	18.80	11.80	14.80	23.35	88	45	73	HRC54-52	9.2
VDV-40	SK2	250	35	121	73	38	35	108	58	34.75	11.80	11.80	14.80	23.35	88	60	73	HRC54-52	10.1

TOLERANCE ±0.005mm / 100mm

Order nr.	790000813	790000814	790000815	790000816	790000817
Orig. nr.	VDV-20	VDV-25	VDV-30	VDV-35	VDV-40
Bekbreedte	mm 47	62	72	88	98
Klemwijdte	mm 55	75	71	121	121
Totale hoogte	mm 54	60	70	73	73
Totale lengte	mm 154	175	180	250	250
Gewicht	kg 2,00	3,00	5,00	8,00	9,00
Prijs	€ 141,00	171,00	177,00	250,00	284,00

PRECISIE MEET / SLIJPKLEM MET SCHROEFSPIL

Troeven:

- Parallelisme binnen 0.003/100 mm en haaksheid binnen 0.005/100 mm
- Hoektolerantie binnen 15"
- Materiaal Japans staal SK2
- Sub-zero processing van het materiaal
- Hardheid Rockwell C 54° +/-2°
- Kan worden gebruikt met Sinusbar

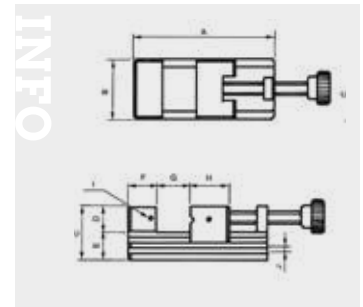

Order nr.	790000832	790000833	790000834
Orig. nr.	V-VE20	V-VE25	V-VE30
Bekbreedte	mm 60	70	73
Klemwijdte	mm 32	80	93
Totale hoogte	mm 50	62	73
Totale lengte	mm 90	160	175
Gewicht	kg 1,60	4,00	5,50
Afmetingen (l x b x h)	mm 500x300x300	500x300x300	500x300x300
Prijs	€ 176,00	198,00	263,00

ORDER NO.	A	B	C	D	E	F	G	H	I	J	N.W (Kgs)
V-VE20	90	60	50	23	27	25	32	30	M5	6x6	1.62
V-VE25	160	70	62	28	34	33	80	45	M6	7.5x7	4.02
V-VE30	175	73	65	30	35	35	93	45	M6	7.5x7	4.7

EDM SLIJPKLEM MET SCHROEFSPIL

Troeven:

- Materiaal: SUS 440, roestvrij staal
- Hardheid Rockwell C 56°
- Haaksheid: binnen 0,005 / 100 mm
- Precisie geslepen en gehard na hittebehandeling
- Beweegbare bek met anti-lift systeem

Geschikt voor:

- Vonkersiemachines en vlakslijpmachines
- Gereedschapsmakers



Order nr.	790031488	790000902
Orig. nr.	VSTV-20	VSTV-25
Bekbreedte	mm 35	70
Klemwijdte	mm 50	80
Bekhoogte	mm 17	29
Totale hoogte	mm 35	62
Totale lengte	mm 100	160
Gewicht	kg 1,20	4,00
Afmetingen (l x b x h)	mm 100x35x35	160x70x62
Prijs	€ 234,00	376,00



HOOG PRECISIE SINUSKLEMMEN ZONDER SCHROEF.

Troeven:

- Uiterst nauwkeurige hoekinstelling m.b.v. eindmaten van 0-46°
- Voorzien van neerwaarts klem-/druksysteem
- Voorzien van eenzijdig dubbel ingeslepen prisma
- Gehard tot ca. 58 HRC en daarna zorgvuldig geslepen
- Haaksheid ? 0.005 mm/100 mm
- Paralleliteit ? 0.005 mm/100 mm

Geschikt voor:

- Universeel toepasbaar zoals bij metingen, slijpen, vonkverspanen. etc

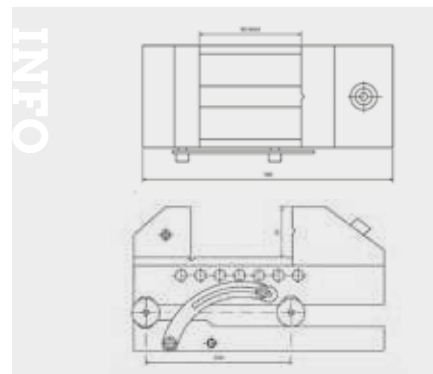

Order nr.	790000818	790000819	790000820
Orig. nr.	SVB-20	SVB-25	SVB-30
Bekbreedte	mm 48	63	73
Klemwijdte	mm 80	90	90
Totale hoogte	mm 93.5	102.5	103.8
Totale lengte	mm 155	175	180
Gewicht	kg 4,40	6,00	6,90
Afmetingen (l x b x h)	mm 155x48x93	175x63x102	180x73x103
Prijs	€ 266,00	284,00	323,00

ORDER NO.	MATERIAL	LENGTH	WIDTH	JAW OPENING	JAW HEIGHT	HEIGHT (mm)	ANGLE	HARDEN	N.W (KGS)
SVB-20	SK2	155	48	80	30	93.5	0°-46°	HRC56°-58°	4.4
SVB-25	SK2	175	63	90	35	102.5	0°-46°	HRC56°-58°	6
SVB-30	SK2	180	73	90	35	103.8	0°-46°	HRC56°-58°	6.9

EDM SLIJKLEM - BEKOPENING 100 MM.

Troeven:

- Materiaal: SUS 440, roestvrij staal
- Hardheid: HRC 58°-60°
- Paralleliteit: +/- 0,002 mm /100 mm
- Haaksheid: +/- 0.002 mm /100 mm

Geschiedt voor:

- Vonkersiemachines (EDM: Electrical discharge machining)



Order nr.	790000904
Orig. nr.	VSTV-100W
Bekbreedte	mm 24
Klemwijdte	mm 100
Bekhoogte	mm 50
Totale hoogte	mm 134
Totale lengte	mm 235
Gewicht	kg 4,40
Afmetingen (l x b x h)	mm 235x24x134
Prijs	€ 679,00

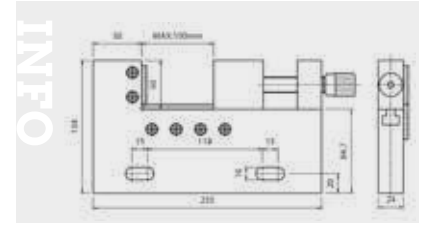

EDM SLIJKLEM - BEKOPENING 150 MM.

Troeven:

- Materiaal: SUS 440, roestvrij staal
- Hardheid: HRC 58°-60°
- Paralleliteit: +/- 0,002 mm /100 mm
- Haaksheid: +/- 0.002 mm /100 mm

Geschiedt voor:

- Vonkersiemachines (EDM: Electrical discharge machining)



Order nr.	790000905
Orig. nr.	VSTV-150W
Bekbreedte	mm 24
Klemwijdte	mm 150
Bekhoogte	mm 60
Totale hoogte	mm 144
Totale lengte	mm 320
Gewicht	kg 6,00
Afmetingen (l x b x h)	mm 320x24x144
Prijs	€ 1.359,00

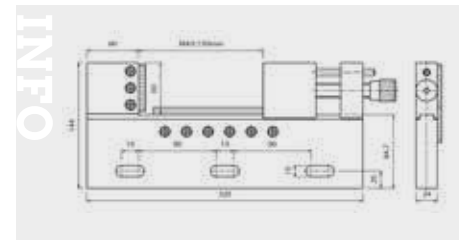

MAGNETISCHE OPSPANPLAAT MET MIDDELFIJNE POOLVERDELING

Troeven:

- Magnetische aantrekkingskracht 19 kgf, center tot 28 kgf
- 680 Gauss; nieuw model opspanplaat, 50 mm dik
- Groot opspanoppervlak; dun en lichtgewicht, voor diverse bewerkingen
- De fijne poolverdeling maakt dit type ideaal voor kleine en dunne werkstukken
- Uiteembare schakelhendel aan de zijkant van de grondplaat. Lichte bediening
- Groter magnetisch oppervlak dan vergelijkbare modellen

Geschiedt voor:

- Slijp- en vonkverspaningsbewerkingen
- Dun plaatmateriaal en kleine werkstukken, groot toepassingsbereik

Tip: BS type, gelijke afmetingen als magneet

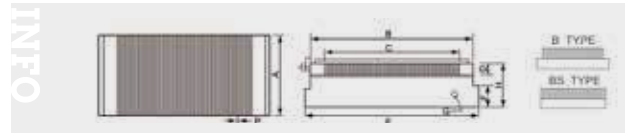

ORDER NO.	OPSPANNING	OPSPANNING	OPSPANNING	OPSPANNING	OPSPANNING	OPSPANNING	OPSPANNING	OPSPANNING	OPSPANNING	OPSPANNING	OPSPANNING
V-47MF	225	102	87	75	47	2,5 (1+1,5)	0°-46°	13,1			
V-66MF	200	152	87	100	47	2,5 (1+1,5)	0°-46°	16,5			
V-612MF	366	152	87	100	47	2,5 (1+1,5)	0°-46°	30,3			

Order nr.	790001079	790001087	790001086	790001085	790001084	790001083	790001082	790001081	790001080	790001088
Orig. nr.	VGf-1018B	VGf-1515BS	VGf-1018BS	VGf-2045B	VGf-2040B	VGf-1545B	VGf-1535B	VGf-1530B	VGf-1515B	VGf-1530BS
Lengte	mm 175	150	175	450	400	450	350	300	150	300
Breedte	mm 100	150	100	200	200	150	150	150	150	150
Hoogte	mm 50	50	50	50	50	50	50	50	50	50
Polariteit	5 (1+4)	5 (1+4)	5 (1+4)	5 (1+4)	5 (1+4)	5 (1+4)	5 (1+4)	5 (1+4)	5 (1+4)	5 (1+4)
Gewicht	kg 7,00	9,00	7,00	46,00	32,00	26,00	21,00	18,00	9,00	18,00
Afmetingen (l x b x h)	mm 175x100x50	150x150x50	175x100x50	450x200x50	400x200x50	450x150x50	350x150x50	300x150x50	150x150x50	300x150x50
Prijs	€ 356,00	450,00	356,00	1.099,00	985,00	849,00	659,00	565,00	450,00	565,00

MAGNETISCHE SINUSTAFEL MET FIJNE POLARITEIT.

Troeven:

- Permanent magnetische plaat
- Verwijderbare hendel
- 200 minuten hoekstappen met een nauwkeurigheid van 0,005 mm in haaksheid, parallelisme, en rolcenter afstand
- Uiterst nauwkeurige hoekinstelling m.b.v. eindmaten **van 0-46°**

Geschiedt voor:

- Universeel toepasbaar zoals bij metingen, slijpen, vonkverspanen, etc

ORDER NO.	A	B	C	D	E	P	ANGLE	N.W (kg)
V-47MF	225	102	87	75	47	2,5 (1+1,5)	0°-46°	13,1
V-66MF	200	152	87	100	47	2,5 (1+1,5)	0°-46°	16,5
V-612MF	366	152	87	100	47	2,5 (1+1,5)	0°-46°	30,3

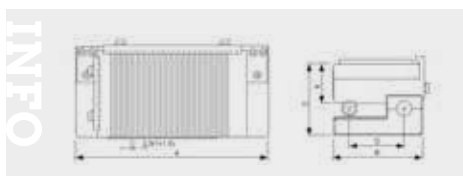

Order nr.	790014223
Orig. nr.	V-66MF
Lengte	mm 200
Breedte	mm 152
Hoogte	mm 47
Totale hoogte	mm 87
Hoek	° 0-46
Polariteit	2,5 (1+1,5)
Centerafstand bevestigingsgaten	mm 100
Gewicht	kg 16,50
Afmetingen (l x b x h)	mm 200x152x87
Prijs	€ 995,00

PERMANENTE MAGNETISCHE OPSPANPLAAT OF OOK GEWOONWEG MAGNEET OF TREKSTAAL GENOEMD.

Troeven:

- Deze magneten hebben een aantrekking op ijzeren voorwerpen
- Fijne polariteit, want hoe dichter de polen hoe groter de aantrekkingskracht
- Trekkraft van 120 N/cm²
- Magneet wordt eenvoudig geactiveerd door de bijgeleverde hendel over te draaien

Geschikt voor:

- Slijpmachines, freesmachines en CNC machines, deze laatste afhankelijk van vermogen en degelijke opspanning

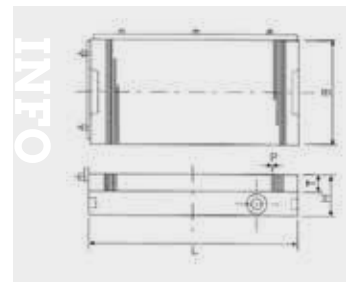

Order nr.		790001091	790001092	790001093	790001094
H	mm	48	48	53	53
T	mm	20	20	20	22
Polariteit		1+3	1+3	1+3	1+3
Magneetcapaciteit	N/cm ²	120	120	120	120
Afmetingen magneetvoet (l x b)	mm	300x150	350x150	450x150	400x200
Gewicht	kg	19,00	21,00	27,00	32,00
Afmetingen (l x b x h)	mm	300x150x0	350x150x0	450x150x0	400x200x0
Prijs	€	442,00	505,00	609,00	879,00

SPANENMAGNEET MINI TYPE.

Troeven:

- Permanente magneet
- Licht en handig in gebruik
- Behuizing uit slagvast kunststof
- Bespaar tijd bij het verzamelen van spanen en metalen afval tot 650 gram

Werking: trek aan de hendel om gemakkelijk aangetrokken items te laten vallen



Order nr.		790001187
Orig. nr.		VCC-16
Gewicht	kg	0,70
Afmetingen (l x b x h)	mm	110x110x190
Prijs	€	27,50

SPANENMAGNEET MET WIELEN.

Troeven:

- Permanente magneet
- Verstelbaar handvat van 720 tot 1035 mm
- Bespaar tijd bij het verzamelen van spanen en metalen afval tot 850 gram
- Rij over de spanen heen, breedte 377 mm

Werking: Door de knop te bedienen valt het magneetveld uit en vallen de spanen van de magneet af



Order nr.		790001189
Orig. nr.		VCC-19
Gewicht	kg	1,50
Afmetingen (l x b x h)	mm	1035x377x84
Prijs	€	82,50

SPANENMAGNEET MET LANGE ARM 700 MM.

Troeven:

- Permanente magneet
- Licht en handig in gebruik
- Ergonomisch hendel voor comfort
- Bespaar tijd bij het verzamelen van spanen en metalen afval tot 700 gram
- Werkt perfect in nauwruimtes, dankzij de rechthoekige magneet 120x70 mm

Werking: trek aan de hendel om gemakkelijk aangetrokken items te laten vallen



Order nr.		790001188
Orig. nr.		VCC-17A
Gewicht	kg	2,00
Afmetingen (l x b x h)	mm	700x120x70
Prijs	€	124,00

MINI DEMAGNETISEERAPPARAAT.

Geschikt voor:

- Doe-het-zelver
- Kan eveneens op een groot werkstuk geplaatst worden



Order nr.		790001183
Orig. nr.		VDM-9
Spanning	V	230
Capaciteit		110VA
Duty Cycle		90
Gewicht	kg	1,80
Afmetingen (l x b x h)	mm	123x83x83
Prijs	€	110,00

UNIVERSELE KOTTERKOP ZONDER AUTOMATISCHE VOEDING.

Troeven:

- Nauwkeurig op 0.01 mm (per verdeling)
- Horizontaal en verticaal bruikbaar
- Uit hoogwaardig kwaliteitsstaal, gehard en precisiegeslepen
- Voorzien van binnendraad
- Aansluiting kotterkop 1-1/2" x 18 UNC

Geschikt voor:

- Universeel inzetbaar bij boringen, uitdraaien voor het herstellen van pasboringen, binnendraad, etc.

Tip: Na het kiezen van de gewenste kotterkop, kiest u een gepaste kegeldoorn en set beitels.

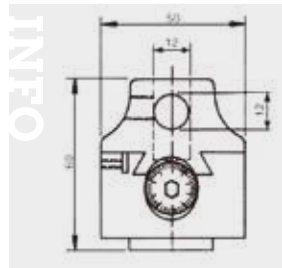

Order nr.	790003948	790003950	790003952
Orig. nr.	KKC2	KKC3	KKC4
Min. kotterbereik	mm 10	12	10
Max. kotterbereik	mm 125	225	320
Gereedschap	12	18	25
Diameter	mm 50	75	100
Gewicht	kg 0,80	2,00	4,00
Prijs	€ 63,50	84,50	145,00

SET KOTTERBEITELS.

Troeven:

- Tungsten hardmetalen plaatjes

Geschikt voor:

- Kotterkoppen



Order nr.	713440912	790007225	790007226
Orig. nr.	KBS912	KBS1218	KBS625
Gereedschap	12	18	25
Gewicht	kg 0,25	0,30	0,40
Prijs	€ 21,50	54,50	90,50

KEGELDOORN VOOR PRECISIEKOTTERKOP TYPE C - MORSE KONUS.

Troeven:

- Kegeldoorn kan van tijd tot tijd veranderd worden
- Voor aansluiting van een kotterkop 1-1/2" x 18 stappen UNC
- Aansluiting machine Morse konus

Geschikt voor:

- De meest voorkomende boormachines



DIN2080 ISO



Morse Konus

Order nr.	Orig. nr.	Gewicht kg	Aansluiting	Prijs €
790007222	OSK02	0,10	MK2	32,50
790003944	OSK03	1,00	MK3	34,50
790003945	OSK04	1,00	MK4	34,50
790007223	OSK0210	0,10	MK2/M10	32,50
790007224	OSK0312	0,30	MK3/M12	41,50
790003947	OSK0416	1,00	MK4/M16	34,50
790003942	OSK30	1,00	ISO30	34,50
790003943	OSK40	1,00	ISO40	34,50
790003941	OSK31	0,40	BT30	34,50

KOTTERKOPSET INCLUSIEF 9 DLG. BOORBEITELSET.

Troeven:

- Instelling per deelstreep op de nonius 0,02 mm diameter, alleen tijdens stilstand
- Standaarduitvoering met ronde opname gaten voor beitels
- Gehard en geslepen
- Verticaal en horizontaal te gebruiken

Geschikt voor:

- Uitboren, uitruimen en oppervlaktefrezes.

Set bestaande uit:

- Kotterkop
- Morse konus opname
- 9 dlg boorbeitelset (kleinste maat ø 8 mm)
- Kunststof opbergkoffer
- Inbussleutels



Order nr.	790013390	790034246
Orig. nr.	KKS29	KKS311
Aansluiting	MK2/M10	MK3/M12
Min. kotterbereik	mm 10	10
Max. kotterbereik	mm 100	220
Gereedschap	12	18
Diameter	mm 50	75
Gewicht	kg 4,00	4,00
Prijs	€ 115,00	138,00

KOTTERKOP SET MET KOTTERCAPACITEIT Ø 10 - Ø 220 MM.

Troeven:

- Robuuste eenheid met een groot bereik
- Toepassing van een houder met een groot aanligvlak dat vast tegen het lichaam is gemonteerd, maakt het gebruik van een afzonderlijke zijplaat overbodig. De houder is daarmee een integraal deel van het lichaam geworden
- De instelschroef is gehard en geslepen en voorzien van een direct afleesbare schaalverdeling in niet-reflecterend satijnglans chroom, die borg staat voor gemakkelijk aflezen en instellen tot 0,01 mm of minder
- Alle kotterkoppen hebben schroefdraad voor de bevestiging van een uiteenlopende reeks schachten

Geschikt voor:

- Voorkotteren met een grote snedediepte als voor precisiewerk waar een grote instelgevoeligheid nodig is
- Boorfreesmachines en freesbanken



VBHC-MT

Order nr.	790015253	790015254	790032602	790015255	790015256	790015258	790003932	790015259	790003939
Orig. nr.	VBHC-MT-2-BC2	VBHC-MT-3-BC2	VBHC-MT4-BC-2	VBHC-MT-3-BC3	VBHC-MT-4-BC3	VBHC-MT-30-BC2	VBHC-MT-40-BC-2	VBHC-MT-30-BC-3	VBHC-MT-40-BC-3
Aansluiting	MK2/M10	MK3/M12	MK4/M16	MK3/M12	MK4/M16	ISO30	ISO40	ISO30	ISO40
Min. kotterbereik mm	10	10	10	10	10	10	10	10	10
Max. kotterbereik mm	110	110	110	220	220	110	110	220	220
Gereedschap	12	12	12	18	18	12	12	18	18
Diameter mm	50	50	50	75	75	50	50	75	75
Gewicht kg	1,66	1,90	2,10	4,00	4,30	2,20	2,80	4,10	4,70
Prijs €	177,00	213,00	202,00	271,00	287,00	218,00	218,00	296,00	305,00

KOTTERKOP SET.

Troeven:

- Deze kotterkop heeft een **kotterbereik van 10-240 mm**
- Aflezing 0,005 mm, 0,01 mm per diameter
- Kotterkop voorzien van een verstelbare slede, met zowel een verticale als horizontale gereedschapopname
- Het biedt 2 verticale opnames voor kotterbeitels: een centrale en een excentrische

Bijkomende kenmerken:

- Er is 1 dwarsgat aangebracht voor een groter toepassingsbereik
- Betrouwbare instelling, met ruime opgezette schaalverdeling voor gemakkelijk aflezen
- Perfect uitgebalanceerd voor bewerkingen bij hoge snelheid
- Nauwkeurig geharde en geslepen schacht, geïntegreerd met de kop, voor een soepeler loop

Standaard geleverd met:

- Houder met kotterkop, kotterbaren, verlengstukken, microbeitels, bedieningsleutels, hoogwaardige kwaliteitskoffer



VBH - ISO versie

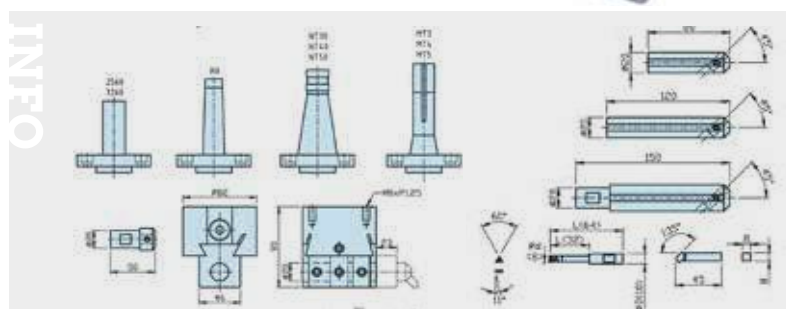

Order nr.	790031076	790015244	790003907	790015246	790015247	790015248	790003912	790031762	790015245
Orig. nr.	VBH-102	VBH-103	VBH-104	VBH-106	VBH-107	VBH-108	VBH-109	VBH-112	VBH-105/R8
Aansluiting	MK3/M12	MK4/M16	MK5/M20	ISO30	ISO40	ISO50	BT40	BT50	R8
Gereedschap	20	20	20	20	20	20	20	20	20
Capaciteit mm	10 - 240	10 - 240	10 - 240	10 - 240	10 - 240	10 - 240	10 - 240	10 - 240	10 - 240
Gewicht kg	7,00	7,00	7,00	7,00	6,00	9,00	7,00	9,40	7,00
Prijs €	447,00	473,00	625,00	428,00	375,00	430,00	529,00	595,00	473,00

AUTOMATISCHE UNIVERSELE KOTTERKOP MET KOTTERBEREIK 5-250 MM.

Troeven:

- De **automatische universele kotterkop** maakt van uw coördinaten-boormachine, horizontale- en verticale boor- en freesmachine en radiaalboormachine een veelzijdige machine en geeft nieuwe mogelijkheden, waardoor de machine bespaart op opspan- en bewerkingstijd.
- Met een automatische voeding en hand-iJlgang verplaatsing

Geschikt voor:

- Belangrijke en veel voorkomende bewerkingen, die met de automatische universele kotterkop snel en gemakkelijk kunnen worden uitgevoerd zijn: 1) Precisie uitboren; 2) Precisie bewerken van bovenvlakken; 3) Groeven inwendig en uitwendig kotteren; 4) Precisie bewerken van bovenvlakken en zijvlakken; 5) Precisie tapsse boringen kotteren; 6) Precisie uitwendig kegelvormig kotteren; 7) Inwendig draadsnijden met de kotterkop

Wordt standaard geleverd met:

- Automatische universele kotterkop, kotterbaren, beitels en microbeitels
- Bedieningsleutels, overzichtelijke kwaliteitsopbergkoffer



VBHU - ISO versie



Order nr.	790033556	790015262	790015263	790003900	790003901	790003902	790003903	790014590	790014588	790014589
Orig. nr.	VBHU-202	VBHU-203	VBHU-204	VBHU-206	VBHU-207	VBHU-208	VBHU-209	VBHU-213	VBHU-211	VBHU-212
Aansluiting	MK3/M12	MK4/M16	MK5/M20	ISO30	ISO40	ISO50	BT40	BT50	SK40	SK50
Min. kotterbereik mm	5	5	5	5	5	5	5	5	5	5
Max. kotterbereik mm	250	250	250	250	250	250	250	250	250	250
Gereedschap	18	18	18	18	18	18	18	18	18	18
Diameter mm	78	78	78	78	78	78	78	78	78	78
Gewicht kg	6,00	6,00	7,00	6,00	6,20	8,50	6,90	9,70	5,60	8,30
Prijs €	979,00	809,00	855,00	979,00	979,00	1.069,00	1.069,00	1.119,00	1.115,00	1.169,00

FINISEER KOTTERKOP.

Troeven:

- Voor kottermogelijkheden van 20 tot 1250 mm
- Graduatie in 50 verdelingen, elk 0,01 mm per diameter
- Hoge precie interne leispil met inwendige koeling
- Behuizing in vierkante structuur met 2 vlakke ondersteuningen, voorziet hoge stabiliteit

Tip: werkt met wisselplaten TPGH080204



ORDER NO.	Tool Connection	ØD Boring Range	length	Weight (kg)	Insert/Clamping/Screw
FBB20	B1070	20-26	35	0.1	TPGH080204/Ø2.7xM2/T8
FBB25	B2080	25-33	40	0.2	
FBB32	B3080	32-42	40	0.3	
FBB40	B4070	40-55	50	0.5	
FBB52	B5075	52-75	60	1	TPGH080204/Ø3.2xM2/T8
FBB68	B6065	68-102	70	2	
FBB100	B6065	100-152	70	2.9	
FBB150	B6065	150-202	70	4.2	

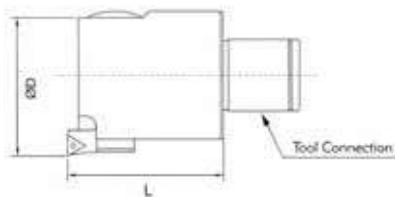

Order nr.	790014565 M	790014566 M	790014567 M	790014568 M
Orig. nr.	FBB25	FBB32	FBB68	FBB150
Aansluiting	B2080	B3080	B6065	B6065
Min. kotterbereik	mm	25	32	68
Max. kotterbereik	mm	33	42	102
Gewicht	kg	550,00	1,00	2,00
Prijs	€	609,00	669,00	939,00

HOGE PRECISIE KOTTERKOPSET DIN2080 ISO MET 8 KOTTERBEITELS (VOOR WISSELPLATEN).

Troeven:

- Uit gereedschapstaal, hoge stijfheid, geen vervorming
- De nonius is instelbaar **op 0,005 mm** met een maximale slag 6 mm
- Rondlooppauwkeurigheid 0,01 mm
- Kottterbereik **ø 8 - ø 46 mm**

Geschikt voor:

- Hoge snelheden

Geleverd met:

- 8 kotter-/boorbeitels ø 16 mm **geschikt voor wisselplaten**
- 8 borgschroeven
- 6 inbussleutels
- Degelijke afsluitbare opbergkoffer



ORDER NO.	SHANK TYPE	DRILLER S.A.E.	THREAD (RE FREQ)	Weight (kg)	CODE NO.
VBH620-NT4C	NT40	SPT11A	M18X2.5F	6.5	3320-480
VBH620-NT2C	NT40	T11EN	M24X2.5F	7.8	3320-481
VBH620-NT1C	NT40	T11EN	M18X2.5F	6.5	3320-482
VBH620-NT1C	NT50		M24X2.5F	8	3320-483
VBH620-SK4C	SK40		M18X2.5F	6.5	3320-484
VBH620-SK2C	SK40		M24X2.5F	7.8	3320-485

Order nr.	790015251 M	790015250 M	790003882 M	790003883 M
Orig. nr.	VBH620-NT40	VBH620-SK40	VBH620-BT40	VBH620-BT50
Type	Zonder automatische voeding	Zonder automatische voeding	Zonder automatische voeding	Zonder automatische voeding
Aansluiting	ISO40	SK40	BT40	BT50
Min. kotterbereik	mm	8	8	8
Max. kotterbereik	mm	46	46	46
Gereedschap	16	16	16	16
Gewicht	kg	6,50	6,50	8,00
Prijs	€	929,00	879,00	1.049,00

HOGE PRECISIE KOTTERKOPSET DIN2080 ISO MET 8 KOTTERBEITELS (VOOR WISSELPLATEN).

Troeven:

- Uit gereedschapstaal, hoge stijfheid, geen vervorming
- De nonius is instelbaar **op 0,005 mm** met een maximale slag van 27 mm
- Rondlooppauwkeurigheid 0,01 mm
- Kottterbereik **ø 8 - ø 280 mm**

Geschikt voor:

- Hoge snelheden

Geleverd met:

- 8 kotter-/boorbeitels ø 20 mm **geschikt voor wisselplaten**
- 8 borgschroeven
- 6 inbussleutels
- Degelijke afsluitbare opbergkoffer



Order nr.	790003887 M	790015249 M
Orig. nr.	VBH2084-NT30	VBH2084-NT40
Type	Zonder automatische voeding	Zonder automatische voeding
Aansluiting	ISO30	ISO40
Min. kotterbereik	mm	8
Max. kotterbereik	mm	280
Gereedschap	20	20
Gewicht	kg	6,60
Prijs	€	855,00

40 POSITIES SNELWISSEL BEITELHOUDER.

Troeven:

- Herhalingsnauwkeurigheid 0,01 mm
- 40 verschillende hoekinstellingen
- Hoogteafstelling d.m.v. kartelschroef
- Kop en houder met profielgeslepen vertanding
- Voor het spelvrij en nauwkeurig inspannen van de houder

Geschikt voor:

- Alle gangbare draaibanken

Geleverd met:

- 1 Snelwissel beitelhouderkop
- 3 Beitelhouders voor vierkante beitels type D
- 1 Beitelhouder voor ronde beitels type B

Tip: montage en/of aanpassing van de set is niet inbegrepen in de prijs. Dit zijn universele snelwissel beitelhouders, bij elke montage moet de originele beitelhouder v/d draaibank worden aangepast, zie 719000400. Dit bedrag is enkel geldig voor aankoop bij nieuwe draaibanken van Optimum.



		A0	A1	E5	B2	C3
Draaidiameter / Diamètre de tournage	mm	120-220	150-300	200-400	300-500	400-700
Aandrijving / Entraînement	kW	1,2	2	4,5	7	13
Max. hoogte beitelhouder / Hauteur max. porte-outils	mm	12	20	20	32	45
Boring bevestigingsas / Alésage axe de fixation	mm	13	20	20	32	40
Max. diepte boring / Profondeur de forage max.	mm	30	45	57	65	95
Totale max. breedte / Largeur totale max.	mm	68	104	132	150	202
Totale hoogte / Hauteur totale	mm	37	55	68	76	107

Order nr.	790007234	790007235	790007236	790007237	790007238
Omschrijving	mm A0 / SWHAA	A1 / SWHA1	E5 / SWH3	B2 / SWH5	C3 / SWH7
Voor type	TU2004V	TU2506-TU2807	TH3309 TH3610 TH4010	TH42 TH46	TH56
Gewicht	kg 3,75	4,75	9,00	12,50	15,00
Prijs	€ 386,00	509,00	559,00	585,00	1.159,00

AFZONDERLIJKE EXTRA BEITELHOUDERS VOOR VIERKANTE BEITELS TYPE D OM UW SET UIT TE BREIDEN.

Geschikt voor:

- 40 positie snelwisselende beitelhouders MW Tech, Optimum

Tip: we hebben ook beitelhouders voor ronde beitels, boorstanghouders en morse konus houders verkrijgbaar.



Order nr.	790007253	790007240	790007243	790007314	790007246	790007247	790007250	790007251
Voor type	A0/SWHAA	A1/SWH1	E5/SWH3	E5/SWH3	B2/SWH5	B2/SWH5	C3/SWH7	C3/SWH7
Voor draaibank	TU1503V	TU2404-TU2406-TU2506-TU2807	TH3309 TH3610 TH4010	TH3309 TH3610 TH4010	TH42 TH46	TH42 TH46	TH56	TH56
Vierkant beitels	mm 12	20	20	25	25	32	32	40
Lengte	mm 50	90	100	100	120	140	150	170
Gewicht	kg 0,70	0,75	1,00	1,00	1,20	1,80	2,80	3,00
Prijs	€ 87,50	93,50	100,00	101,00	108,00	155,00	195,00	220,00

AFZONDERLIJKE EXTRA BEITELHOUDERS VOOR RONDE BEITELS TYPE B OM UW SET UIT TE BREIDEN.

Geschikt voor:

- 40 positie snelwisselende beitelhouders MW Tech, Optimum

Tip: we hebben ook beitelhouders voor vierkante beitels, boorstanghouders en morse konus houders verkrijgbaar.



INFO Bekijk het volledige en up-to-date aanbod

Surf naar www.vynckier.biz/klemgereedschap

Order nr.	790007254	790007241	790007244	790007248
Voor type	A0/SWHAA	A1/SWH1	E5/SWH3	B2/SWH5
Voor draaibank	TU1503V	TU2404-TU2406-TU2506-TU2807	TH3309-TH3310-TH4010	TH42-TH46
Ronde beitels	mm 12	20	30	32
Lengte	mm 50	90	100	130
Gewicht	kg 0,75	75,00	1,00	12,00
Prijs	€ 87,50	107,00	120,00	144,00

PRECISIE MEEDRAAIEND KOPIERCENTERPUNT 60° (MET VERLENGDE PUNT).

Troeven:

- Om eenvoudiger bij moeilijker te hanteren werkstukken te komen
- Werkplaatskwaliteit
- MK1 gewoon meedraaiend centerpunt, verkort voor TU1503V



Order nr.	Orig. nr.	Aansluiting MK	Voor type	Prijs €
713440700	MCM1	1 (korte schacht)	TU1503V	41,50
790007216	MCM2	2	TU2004-TU2304-TU2406-TU2506-TU2807	43,50
790004697	MCM3	3	TU3008-D320-D330-D360-TH3309-TH3310	59,50
790004698	MCM4	4	D420-D460-TH46	62,50
790007214	MCM5	5	D560-TH56-D660-TU8020-TU8030	120,00

MEEDRAAIEND PIJPCENTER / BUIZENCENTER.

Troeven:

- Dit pijpcenter is gefabriceerd uit een hoogwaardige staalsoort
- De punt is gehard tot Rockwell C 50°
- De concentriciteit en rondloopnauwkeurigheid zijn 0,005 mm
- Het pijpcenter is geschikt voor grote boringen en heeft een hoogwaardige lagering en afdichting

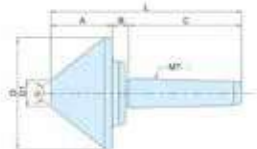

DR028 NO.	SIZE RECD	A	B	C	D	D1	L	Speed Max. RPM	LOAD WEIGHT (KG)	G.W. weight (KG)	
VLC-422	MT2+1/2"	48	12	69	83,8	12	128	3000	80°	200	8,8
VLC-423	MT2+2"	56	12	89	78	19	138	2500	90°	400	1,2
VLC-434	MT2+4"	88	12	88	106	32	141	2000	70°	440	3,3
VLC-433	MT3+3"	52	18	86	75	15	158	3300	80°	400	1,8
VLC-434	MT3+4"	58	18	86	106	25	161	3000	70°	500	2,8
VLC-435	MT3+5"	71	12	88	128	35	173	1800	70°	960	4,3
VLC-436	MT3+6"	81	12	88	156	50	183	1600	70°	1200	7,3
VLC-443	MT4+3"	52	18	108	75	15	179	3300	80°	400	1,8
VLC-444	MT4+4"	58	18	108	106	25	183	3000	70°	500	3,1
VLC-445	MT4+5"	73	12	108	128	40	183	2000	70°	550	4,8
VLC-446	MT4+6"	88	12	108	156	45	208	1800	70°	800	7,7
VLC-448	MT4+8"	88	12	108	208	81	218	1500	70°	1300	15,4
VLC-449	MT4+10"	107	12	180	258	92	238	1000	80°	2000	24
VLC-454	MT5+4"	58	12	143	108	32	214	2000	70°	840	4
VLC-455	MT5+5"	73	12	136	128	40	221	2000	70°	890	5,8
VLC-456	MT5+6"	88	12	136	156	45	238	1800	70°	890	8,8
VLC-458	MT5+8"	94	12	136	208	81	248	1600	70°	1600	15,7
VLC-459	MT5+10"	107	12	143	258	92	264	1000	80°	2300	25,5
VLC-459	MT5+12"	118	25	143	306	130	281	1000	90°	3000	37,5
VLC-468	MT6+4"	81	12	185	156	50	281	1800	70°	1200	17
VLC-468	MT6+6"	103	12	185	208	84	298	1500	70°	2000	15,8
VLC-469	MT6+8"	107	12	185	258	92	308	1000	80°	2500	28
VLC-469	MT6+10"	118	25	185	306	130	323	1000	90°	3000	40

Order nr.	Orig. nr.	Morse konus MK	Min. pijp / buis mm	Max. pijp / buis mm	Hoek °	Prijs €
790015305	VLC-422	2	12	63,5	60	63,50
790015306	VLC-423	2	19	78	60	74,50
790015307	VLC-424	2	32	106	70	87,50
790015308	VLC-433	3	19	78	60	73,50
790015309	VLC-434	3	32	106	70	90,50
790015310	VLC-435	3	35	128	70	114,00
790015311	VLC-436	3	50	156	70	180,00
790004724	VLC-443	4	19	78	60	102,00
790015312	VLC-444	4	32	106	70	90,50
790004729	VLC-455	5	35	128	70	154,00
790015313	VLC-445	4	35	128	70	130,00
790015314	VLC-446	4	50	156	70	181,00
790015315	VLC-448	4	54	206	75	462,00
790014786	VLC-454	5	32	106	70	125,00
790004730	VLC-456	5	50	156	70	185,00

MEEDRAAIENDE CENTERPUNTEN MET 7 VERWISSELBARE PUNTEN.

Troeven:

- Complete set met 7 verwisselbare inzetstukken voor universeel gebruik
- Hoge nauwkeurigheid 0,008 mm en duurzaamheid
- Roestbestendige prestaties
- Vervaardigd uit speciaal gereedschapsstaal
- Gehard en geslepen

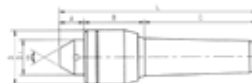

ORDER NO.	TYPE	A	B	C	D	D1	L	Accuracy	Speed Max. RPM	G.W. weight kg	PACKING LxWxH
VLC-312	MT2	23	36	69	32	25	127	± 0,008	4000	80°	186 x 93 x 83
VLC-313	MT3	23	44	86	41	30	153	± 0,008	3000	80°	250 x 138 x 100
VLC-314	MT4	23	51	108	47	32	182	± 0,008	2500	80°	255 x 138 x 100

Order nr.	790004712	790004713	790004714
Orig. nr.	VLC-312	VLC-313	VLC-314
Morse konus	MK	2	3
Hoek	°	60	60
Snelheid onbelast	tpm	4000	3000
Gewicht	kg	0,90	1,40
Prijs	€	123,00	146,00

SPANTANGENKLAUWPLAAT 5C MET CAMLOCK AANSLUITING.

Troeven:

- Met opname Camlock DIN55029 (DIN ISO 7022).
- Rondloopnauwkeurigheid 0,02 mm.

Tip: 5C spantangen niet inbegrepen zie 713441509.



Order nr.	Orig. nr.	Aansluiting	Nauwkeurigheid mm	Gewicht kg	Prijs €
713441554	CC5C14	DIN 55029	0,02	8,00	749,00
713441555	CC5C15	DIN 55029	0,02	10,00	785,00
713441556	CC5C16	DIN 55029	0,02	12,00	795,00
713441558	CC5C18	DIN 55029	0,02	18,00	839,00

SET VAN 17 CILINDRISCHE SPANTANGEN 5C, NORM 385E.

Troeven:

- Norm 385 E
- Spantangen zijn behandeld en geslepen

Geschikt voor:

- Universele spantang inrichtingen
- Te gebruiken bij 713441554, 713441556 en 713441558

Geleverd met:

- 17 spantangen 5C van 3 tot 25 mm
- In aluminium opbergkoffer



Order nr.	713441509
Gewicht	kg 4,30
Afmetingen (l x b x h)	mm 550x300x50
Prijs	€ 127,00

VASTE CENTER MET HARDMETALEN PUNT.

Troeven:

- De centers zijn gehard en precisie geslepen
- Concentriciteit binnen 0,005 mm
- Tophoek met HM punt 60° HRC70
- Volgens DIN 806



ORDER NO.	SIZE	A	B	C	E	L	Ø2	Ø1	Ø	WGHT (MKG)	CODE NO.
VLC-112	MT-2	68	67	21	8	110	17.80	18.50	6	0.2	5001-090
VLC-113	MT-3	88	81	28	10	125	23.825	24.1	8	0.4	5001-091
VLC-114	MT-4	100	102.5	46	14	188	31.267	31.8	13	0.8	5001-092
VLC-115	MT-5	135	129.5	64	18	200	44.399	44.7	14	2.1	5001-093
VLC-116	MT-6	130	132	80	20	270	63.649	63.8	18	5.7	5001-094

Order nr.	Orig. nr.	Aansluiting	Gewicht	Prijs
		MK	kg	€
790004732	VLC-112	2	0,20	7,96
790004733	VLC-113	3	0,40	12,50
790004734	VLC-114	4	0,80	16,50
790004735	VLC-115	5	2,10	37,50
790004736	VLC-116	6	5,70	153,00

MEEDRAAIENDE CENTER MET HARDMETALEN PUNT.

Troeven:

- Het center is uit een gelegerde staalsoort (HRC60+2) en met hoogwaardige dubbele lagers
- De centerpunt is 60 graden

Type B: voor kleine werkstukken en met spitse punt



ORDER NO.	TYPE	A	B	C	D	D1	L	Ø1	Accuracy	Speed Max R.P.M.	Ø	G.W. weight kgs	PACKING LxWxH	CODE NO.
VLC-213	MT3A	28	35	66	32	23	132	-	0.005	4000	60°	0.3	173 x 42 x 40	5001-010
VLC-213	MT3A	35	44	85	41	35	186	-	0.005	3000	60°	0.9	198 x 67 x 51	5001-011
VLC-214	MT4A	41	51	108	47	40	200	12	0.005	2500	60°	1.5	243 x 70 x 61	5001-012
VLC-215	MT5A	54	72	136	55	52	262	18	0.005	2000	60°	3.8	290 x 92 x 80	5001-013
VLC-213B	MT3B	40	44	65	41	25	130	-	0.005	3000	00°	0.9	198 x 67 x 51	5001-014
VLC-214B	MT4B	55	51	108	47	32	124	12	0.005	2500	60°	1.6	240 x 70 x 61	5001-016

Order nr.	Orig. nr.	Aansluiting	Maximum snelheid	Lengte	Gewicht	Prijs
		MK	tpm	mm	kg	€
790004694	VLC-213	3	3000	166	0,90	123,00
790004695	VLC-214	4	2500	200	1,50	135,00
790004696	VLC-215	5	2000	262	3,80	296,00
790014784	VLC-213B	3	3000	176	0,90	134,00
790014785	VLC-214B	4	2500	214	1,50	141,00

MEEDRAAIENDE CENTER 60°, WATERBESTENDIG EN VOOR HOGE SNELHEDEN.

Troeven:

- Het center is uit een gelegerde staalsoort (HRC60+2)
- Voorzijde: dubbele hoek kogellagers en stuwkracht kogellagers
- Midden en achterzijde: naaldlagers

Type A: normale uitvoering; **Type B:** verlengde punt



ORDER NO.	TYPE	A	B	C	D	D1	L	Ø1	Accuracy	Speed Max R.P.M.	Ø	G.W. weight kgs	PACKING LxWxH	CODE NO.
VLC-MT3A	MT3A	30	55	86	53	38	193	12	0.005	4000	60°	1.3	240 x 70 x 61	5001-020
VLC-MT4A	MT4A	42	62	128	63	32	212	12	0.005	3000	60°	2.2	253 x 92 x 80	5001-021
VLC-MT5A	MT5A	57	71	136	83	45	254	18	0.005	2000	60°	4.5	333 x 108 x 101	5001-022
VLC-MT6A	MT6A	80	115	136	128	75	384	-	0.008	1500	60°	15.8	419 x 177 x 188	5001-023
VLC-MT3B	MT3B	45	55	80	53	30	199	12	0.005	4000	60°	1.4	240 x 70 x 61	5001-024
VLC-MT4B	MT4B	52	62	128	63	32	222	12	0.005	3000	60°	2.2	243 x 92 x 80	5001-026
VLC-MT5B	MT5B	67	71	136	83	44	274	18	0.005	2000	60°	4.5	333 x 108 x 101	5001-028

Order nr.	Orig. nr.	Aansluiting	Maximum snelheid	Lengte	Gewicht	Prijs
		MK	tpm	mm	kg	€
790004699	VLC-MT3A	3	4000	176	1,30	172,00
790004700	VLC-MT4A	4	3000	212	2,40	172,00
790004701	VLC-MT5A	5	2500	264	5,00	319,00
790004702	VLC-MT6A	6	1500	380	15,60	1.495,00
790004703	VLC-MT3B	3	4000	186	1,40	185,00
790004704	VLC-MT4B	4	3000	218	2,20	180,00
790004705	VLC-MT5B	5	2500	274	4,50	348,00

MEEDRAAIENDE CENTER 60° VOOR LICHT BELASTING.

Troeven:

- Het center is uit een gelegerde staalsoort (HRC60+2) en met hoogwaardige dubbele lagers
- Center is voorzien van kogellagers
- De centerpunt is 60 graden



Order nr.	Orig. nr.	Aansluiting	Maximum snelheid	Lengte	Gewicht	Prijs
		MK	tpm	mm	kg	€
790004688	VPC-MT1	1	3200	108	0,30	42,50
790004689	VPC-MT2	2	2800	132	0,50	52,50
790004690	VPC-MT3	3	2000	164	0,90	60,50
790004691	VPC-MT4	4	1800	188	1,30	67,50
790004692	VPC-MT5	5	1500	248	3,20	154,00

MEEDRAAIEND CENTERPUNT 60° MET UITWISSELBARE INZET, VOOR HOGE SNELHEID.

Troeven:

- Waterbestendig
- Schacht vervaardigd van SUJ2, gehard onder vacuüm tot HRC 60° ± 2° voor hogere stijfheid en grotere slijtvastheid
- Lagering door middel van een dubbel kogellager, taatslager en naaldlager.



Order nr.	Orig. nr.	Aansluiting	Maximum snelheid	Lengte	Gewicht	Prijs
		MK	tpm	mm	kg	€
790004715	VCS-MT3	3	4000	165	1,80	197,00
790004716	VCS-MT4	4	3500	196	2,50	197,00
790004717	VCS-MT4P	4	3500	196	2,70	222,00
790004718	VCS-MT5P	5	2500	237	5,10	369,00

MEEDRAAIENDE CENTER 60°, VOOR HOGE SNELHEID EN ZWARE BELASTING.

Troeven:

- Het center is uit een gelegerde staalsoort (HRC60+2)
- Voorzijde voorzien: dubbele hoek kogellagers en stuwkracht kogellagers
- Midden en achterzijde: naaldlagers; Rondloop dan 0,003mm

Type A: normale uitvoering **Type B:** verlengde punt



ORDER NO.	A	B	C	D	D1	L	Ø1	Accuracy	Speed Max R.P.M.	Ø	G.W. weight kgs	PACKING LxWxH	CODE NO.
VCF-MT3A	38	55	86	53	30	174	12	0.003	5000	60°	1.3	240 x 70 x 61	5001-030
VCF-MT4A	45	65	108	63	32	213	12	0.003	4500	60°	2.4	253 x 92 x 80	5001-031
VCF-MT5A	57	76	136	83	43	259	18	0.003	3000	60°	5	333 x 108 x 101	5001-032
VCF-MT3B	52	55	86	53	25	168	12	0.003	5000	60°	1.3	240 x 70 x 61	5001-033
VCF-MT4B	55	60	108	63	32	223	12	0.003	4500	60°	2.4	253 x 92 x 80	5001-034
VCF-MT5B	67	79	136	83	43	273	18	0.003	3000	60°	5	333 x 108 x 101	5001-035

Order nr.	Orig. nr.	Aansluiting	Maximum snelheid	Lengte	Gewicht	Prijs
		MK	tpm	mm	kg	€
790004706	VCF-MT3A	3	5000	174	1,30	308,00
790004707	VCF-MT4A	4	4500	213	2,40	369,00
790004708	VCF-MT5A	5	3000	258	5,00	493,00
790004709	VCF-MT3B	3	5000	188	1,30	333,00
790004710	VCF-MT4B	4	4500	223	2,40	395,00
790004711	VCF-MT5B	5	3000	273	5,00	519,00

ZELFCENTRERENDE KLAUWPLATEN MET 3 KLAUWEN DIN6350 VOOR FLENSOPNAME.

Troeven:

- Standaard kwaliteit, **OptiChuck**
- Gietijzere uitvoering
- Met cilindrische opname volgens DIN6350
- Opspanflens is vereist voor deze klawplaten
- Standaard geleverd met: set 3 boorbekken, set 3 draaibekken en klawplaat sleutel



Order nr.	Orig. nr.	Diameter mm	Gewicht kg	Prijs €
713440287	ZKO380	80	1,70	110,00
713442710	ZKO3100	100	3,10	134,00
713442712	ZKO3125	125	3,10	145,00
713442716	ZKO3160	160	5,30	220,00

ZELFCENTRERENDE KLAUWPLATEN MET 3 KLAUWEN DIN6350 VOOR FLENSOPNAME.

Troeven:

- Gebruik van een **flens noodzakelijk**
- Hoge rondlooptrouwkeurigheid
- Geslepen werkoppervlaktes; uitvoering **in gietijzer**
- Meerdere optionele klawen beschikbaar
- Europese kwaliteit **BISON**
- Geleverd met 1 set 3 harde naar buiten getrapte klawen (boorbekken) en 1 set 3 harde naar binnen getrapte klawen (draaibekken) en 1 klawplaat sleutel



Order nr.	Orig. nr.	Diameter mm	Gewicht kg	Prijs €
790710125	3204-125	125	4,57	446,00
790710160	3204-160	160	9,10	525,00
790710200	3204-200	200	14,82	659,00
790710250	3204-250	250	26,50	899,00
790710315	3204-315	315	43,50	1.339,00

ZELFCENTRERENDE KLAUWPLAAT MET 3 KLAUWEN DIN6350 VOOR FLENSOPNAME.

Troeven:

- Standaard kwaliteit, **VERTEX**
- Gietijzere uitvoering; met cilindrische opname volgens DIN6350
- Te bevestigen **met voor- en achteraansluiting**
- Opspanflens is vereist voor deze klawplaten
- **Standaard geleverd met:** 1 set 3 boorbekken, 1 set 3 draaibekken en 1 klawplaat sleutel



Order nr.	Orig. nr.	Diameter mm	Gewicht kg	Prijs €
790015327	VSC-3D-FB	80	1,90	115,00
790015328	VSC-4D-FB	100	3,30	120,00
790015329	VSC-5D-FB	125	5,20	127,00
790015330	VSC-6D-FB	160	9,10	191,00
790015331	VSC-8D-FB	200	16,00	243,00
790015325	VSC-10D-FB	250	27,50	337,00

ZELFCENTRERENDE KLAUWPLATEN MET 3 KLAUWEN DIN6350 VOOR FLENSOPNAME.

Troeven:

- Gebruik van een **flens noodzakelijk**
- Hoge rondlooptrouwkeurigheid
- Geslepen werkoppervlaktes, uitvoering **in staal**
- Meerdere optionele klawen beschikbaar
- Europese kwaliteit, **BISON**
- 1 set 3 harde naar buiten getrapte klawen (boorbekken), 1 set 3 harde naar binnen getrapte klawen (draaibekken) en 1 klawplaat sleutel



Order nr.	Orig. nr.	Diameter mm	Gewicht kg	Prijs €
790016805	3504-80	80	1,54	509,00
790016810	3504-100	100	2,70	555,00
790016815	3504-125	125	5,49	719,00
790016820	3504-160	160	10,60	815,00
790016825	3504-200	200	18,30	999,00
790016830	3504-250	250	31,90	1.195,00
790016835	3504-315	315	53,70	1.785,00
790016840	3504-400	400	96,00	3.585,00
790016845	3504-500	500	182,60	7.870,00

ZELFCENTRERENDE KLAUWPLAAT MET 3 KLAUWEN DIN55029 CAMLOCK OPNAME.

Troeven:

- Standaard kwaliteit, **OptiChuck**, uitvoering **in gietijzer**
- Met **directe montage** door geïntegreerde flens

Geleverd met:

- 1 set 3 boorbekken
- 1 set 3 draaibekken
- 1 klawplaat sleutel



Order nr.	Orig. nr.	Diameter mm	Spindel mm	Gewicht kg	Prijs €
713442761	ZKC3-160-4	160	D1-4"	10,50	220,00
713442762	ZKC3-200-4	200	D1-4"	17,40	313,00
713442763	ZKC3-200-6	200	D1-6"	18,30	366,00
713442764	ZKC3-200-5	200	D1-5"	17,40	289,00
713442765	ZKC3-250-6	250	D1-6"	34,00	406,00
713442768	ZKC3-315-8	315	D1-8"	51,00	929,00

ZELFCENTRERENDE KLAUWPLATEN MET 3 KLAUWEN EN VOORZIEN VAN CAMLOCK AANSLUITING DIN55029.

Troeven:

- Met **directe montage zonder gebruik van een flens**
- Dichter werken bij de kop van de draaibank
- Hoge rondlooptrouwkeurigheid
- Geslepen werkoppervlaktes, in **gietijzere** uitvoering
- Meerdere optionele klawen beschikbaar
- Europese kwaliteit, **BISON**
- 1 Set 3 harde naar buiten getrapte klawen (boorbekken), 1 set 3 harde naar binnen getrapte klawen (draaibekken) en 1 klawplaat sleutel



Order nr.	Orig. nr.	Diameter mm	Spindel mm	Gewicht kg	Prijs €
790701604	3244-160-4	160	D1-4"	11,40	679,00
790702004	3244-200-4	200	D1-4"	18,90	879,00
790702005	3244-200-5	200	D1-5"	19,28	879,00
790702006	3244-200-6	200	D1-6"	19,40	879,00
790702505	3244-250-5	250	D1-5"	33,00	1.339,00
790702506	3244-250-6	250	D1-6"	33,14	1.145,00
790702508	3244-250-8	250	D1-8"	33,60	1.145,00
790703158	3244-315-8	315	D1-8"	56,20	1.715,00

ZELFCENTRERENDE KLAUWPLATEN MET 3 KLAUWEN MET CAMLOCK AANSLUITING DIN55029.

Troeven :

- Met **directe montage zonder gebruik van een flens**
- Dichter werken bij de kop van de draaibank
- Hoge rondloopnauwkeurigheid
- Geslepen werkopervlaktes; uitvoering **in staal, hogere omloopsnelheden**
- Meerdere optionele klauwen beschikbaar
- Europese kwaliteit, **BISON**
- 1 Set 3 harde naar buiten getrapte klauwen (boorbekken), 1 set 3 harde naar binnen getrapte klauwen (draaibekken) en 1 klauwplaatsteutel



Order nr.	Orig. nr.	Diameter mm	Spindel	Gewicht kg	Prijs €
790016635	3544-125-3	125	D1-3	5,61	819,00
790016645	3544-160-3	160	D1-3	11,19	1.435,00
790016630	3544-125-4	125	D1-4	5,56	819,00
790016150	3544-160-4	160	D1-4	11,00	849,00
790016155	3544-200-4	200	D1-4	19,10	1.105,00
790016640	3544-160-5	160	D1-5	11,00	849,00
790016265	3544-200-5	200	D1-5	19,10	1.105,00
790016170	3544-200-6	200	D1-6	18,90	1.105,00
790016175	3544-250-6	250	D1-6	33,20	1.309,00
790016600	3544-315-6	315	D1-6	56,20	1.909,00
790016280	3544-250-8	250	D1-8	32,40	1.309,00
790016690	3544-315-8	315	D1-8	56,20	1.909,00
790016930	3544-400-8	400	D1-8	101,10	3.925,00

ONAFHANKELIJK VERSTELBARE VIER KLAUWEN PLAAT VOOR OPNAME CAMLOCK DIN55029.

Troeven:

- Hoge rondloopnauwkeurigheid
- Geslepen werkopervlaktes en gietijzeren uitvoering
- Meerdere optionele klauwen beschikbaar
- Europese kwaliteit, **BISON**
- 1 stel harde omkeerbekken en 1 klauwplaatsteutel



Order nr.	Orig. nr.	Diameter mm	Spindel	Gewicht kg	Prijs €
790016580	4344-160-4	160	D1-4	4,56	755,00
790016040	4344-200-4	200	D1-4	16,20	939,00
790016590	4344-250-4	250	D1-4	22,24	919,00
790016045	4344-200-5	200	D1-5	17,40	895,00
790016315	4344-250-5	250	D1-5	23,90	699,00
790016295	4344-200-6	200	D1-6	20,45	939,00
790016585	4344-250-6	250	D1-6	26,30	1.155,00
790016050	4344-315-6	315	D1-6	39,10	1.425,00
790016610	4344-400-6	400	D1-6	59,11	1.145,00
790016320	4344-250-8	250	D1-8	34,50	1.155,00
790016345	4344-315-8	315	D1-8	41,63	1.425,00
790016595	4344-400-8	400	D1-8	60,89	2.009,00
790016620	4344-500-8	500	D1-8	95,00	3.485,00
790016605	4344-400-11	400	D-11	62,15	2.009,00
790016615	4344-500-11	500	D-11	108,40	3.485,00

ZELFCENTRERENDE KLAUWPLATEN MET 4 KLAUWEN EN VOORZIEN VAN CAMLOCK AANSLUITING DIN55029.

Troeven :

- Met **directe montage zonder gebruik van een flens**
- Dichter werken bij de kop van de draaibank
- Hoge rondloopnauwkeurigheid, geslepen werkopervlaktes
- Uitvoering **in staal, hogere omloopsnelheden**
- Meerdere optionele klauwen beschikbaar
- Europese kwaliteit, **BISON**
- 1 set 4 harde naar buiten getrapte klauwen (boorbekken), 1 set 4 harde naar binnen getrapte klauwen (draaibekken) en 1 klauwplaatsteutel



Order nr.	Orig. nr.	Diameter mm	Spindel	Gewicht kg	Prijs €
790016530	3744-125-3	125	D1-3	5,00	855,00
790016540	3744-160-3	160	D1-3	11,00	959,00
790016180	3744-125-4	125	D1-4	5,65	735,00
790016185	3744-160-4	160	D1-4	11,60	1.235,00
790016545	3744-200-4	200	D1-4	19,23	1.369,00
790016535	3744-160-5	160	D1-5	11,07	1.235,00
790016290	3744-200-5	200	D1-5	20,00	1.369,00
790016550	3744-200-6	200	D1-6	19,30	1.369,00
790016555	3744-250-6	250	D1-6	35,29	1.479,00
790016560	3744-315-6	315	D1-6	51,00	2.305,00
790016570	3744-250-8	250	D1-8	34,10	1.479,00
790016565	3744-315-8	315	D1-8	54,00	2.305,00

VERTEX ZELFCENTRERENDE KLAUWPLATEN MET 4 KLAUWEN.

Troeven:

- Het werkstuk wordt stevig opgespannen door de geprofileerde bekken
- Door de geringe bouwhoogte kunnen grote werkstukken worden opgespannen
- Lange werkstukken worden opgespannen in de boring
- Mogelijkheid tot opspannen van vierkante werkstukken
- De sleutel wordt gemonteerd aan de voorkant
- Geleverd met: stofkap



Order nr.	Orig. nr.	Diameter mm	Aan-sluiting	Nauw-keurigheid mm	Gewicht kg	Prijs €
790014837	VMJ-6	165	T-gleuf	0,03	13,50	929,00
790014838	VMJ-8	200	T-gleuf	0,03	21,50	1.089,00
790014839	VMJ-10	250	T-gleuf	0,03	36,00	1.479,00
790014840	VMJ-12	310	T-gleuf	0,03	61,70	2.055,00

ONAFHANKELIJK VERSTELBARE VIER KLAUWEN PLAAT DIN6350.

Troeven:

- Rondloopnauwkeurigheid beter dan 0.05 mm
- Opnameflens nodig voor montage DIN6350
- Gietijzeren uitvoering
- Europese kwaliteit, **BISON**
- 1 set 4 klauwen en 1 klauwplaatsteutel



Order nr.	Orig. nr.	Diameter mm	Gewicht kg	Prijs €
713440717	4304-160	160	4,68	490,00
713440721	4304-200	200	14,60	809,00
713440726	4304-250	250	23,60	999,00
790018020	4304-315	315	39,11	1.295,00

EXTRA DUNNE, ZELFCENTRERENDE KLAUWPLATEN MET 3 KLAUWEN.

Troeven:

- Het **krachtige, superdunne ontwerp** van de klauwplaat kan de de lengte van de bewerkingsmachine vergroten.
- Betere hendelrotatie door de 30° hoek tussen de hendel en de basis
- Het geflenste ontwerp maakt het gemakkelijk voor het laden en lossen
- Geleverd met: 1 set 3 grondklauwen, 1 set 3 harde naar binnen / buiten getrapte opzetklauwen en 1 klauwplaatsteutel



Order nr.	Orig. nr.	Diameter mm	Nauw-keurigheid mm	Gewicht kg	Prijs €
790014841	VNBK-6	170	0,05	12,50	835,00
790014842	VNBK-8	210	0,05	20,50	995,00
790014843	VNBK-10	255	0,05	30,00	1.415,00
790014844	VNBK-12	305	0,05	46,00	1.925,00

HARDE GRONDBEKKEN TYPE SP.

Set bestaande uit:

- 3 stuks grondbekken

Geschikt voor:

- Bison klauwplaten serie 3200 / 3500



Order nr.	Orig. nr.	Klauwplaat mm	Lengte mm	Breedte mm	Hoogte mm	Prijs €
790016010	SP-3500-3200-125	125	54	20	28	171,00
790016015	SP-3500-3200-160	160	65	20	29	176,00
790016020	SP-3500-3200-200	200	79	25	33	190,00
790016285	SP-3500-3200-250	250	92	28	36	190,00
790023053	SP-3500-3200-315	315	110	32	40	295,00
790016425	SP-3500-3200-400	400	130	36	49	389,00

ONAFHANKELIJK VERSTELBARE VIER KLAUWEN PLATEN VOOR FLENSOPNAME DIN6350.

- Hoge nauwkeurigheid 0,05 mm; gietijzeren uitvoering
- Gebruik van een flens noodzakelijk



Order nr.	Orig. nr.	Diameter mm	Gewicht kg	Prijs €
790014818	VKC-4	100	4,00	103,00
790014819	VKC-5	125	5,00	109,00
790014820	VKC-6	160	8,50	168,00
790014821	VKC-8	200	16,00	224,00
790014822	VKC-10	250	22,00	281,00
790015303	VKC-12B	320	41,00	352,00
790014823	VKC-14	350	54,00	493,00
790014824	VKC-16	400	56,00	599,00
790014825	VKC-20	500	1,00	919,00
790014826	VKC-25	630	1,00	1.835,00

VEILIGHEIDSKLAUWPLAATSLEUTEL MET VEER.

Troeven:

- Voorkomt dat de sleutel blijft zitten tijdens het inschakelen van de draaibank
- Meet het vierkant in uw klauwplaat en kies de bijhorende sleutel



Order nr.	Orig. nr.	Aansluiting	Gewicht kg	Prijs €
790680006	KPS6X6S	6x6	0,10	11,50
790680008	KPS8X8R	8x8	0,10	13,50
790680009	KPS9X9S	9x9	0,10	17,50
790680010	KPS10X10R	10x10	0,20	19,50
790680011	KPS11X11S	11x11	0,30	24,50
790680012	KPS12X12R	12x12	0,40	24,50
790680013	KPS13X13R	13x13	0,40	48,50
790680014	KPS14X14S	14x14	0,40	48,50
790680015	KPS15X15R	15x15	0,50	60,50

SET ZACHTE MONOBLOCK BEKKEN TYPE SJM.

Set bestaande uit:

- 3 stuks zachte bekken onbewerkt (monoblock)

Geschikt voor:

- Bison klauwplaten serie 3200 / 3500



Order nr.	Orig. nr.	Klauwplaat mm	Lengte mm	Breedte mm	Hoogte mm	Prijs €
790016105	SJM-3500-3200-80	80	32	11	28	79,50
790016110	SJM-3500-3200-100	100	42	15	32	85,50
790016115	SJM-3500-3200-125	125	51	15	40	88,50
790016120	SJM-3500-3200-160	160	70	20	53	99,50
790016270	SJM-3500-3200-200	200	85	25	54	115,00
790016125	SJM-3500-3200-250	250	105	28	63	172,00
790016130	SJM-3500-3200-315	315	125	32	73	228,00
790016940	SJM-3500-3200-400	400	145	36	92	243,00

ONAFHANKELIJK VERSTELBARE VIER KLAUWEN PLAAT DIN55029 CAMLOCK OPNAME.

- Standaard kwaliteit; gietijzeren uitvoering
- Directe montage door geïntegreerde flens
- Rondloopenauwkeurigheid beter dan 0.05 mm



Onafhankelijk verstelbare klauwplaat

Order nr.	Orig. nr.	Diameter mm	Spindel	Gewicht kg	Prijs €
713442879	OPE-200-4	200	D1-4"	14,00	227,00
713442880	OPE-200-5	200	D1-5"	15,00	227,00
713442884	OPE-250-6	250	D1-6"	22,00	331,00
713442888	OPE-315-8	315	D1-8"	39,00	535,00
713442890	OPE-400-8	400	D1-8"	62,00	779,00

HOLLE SPINDELAANSLAG VOOR DRAAIBANKEN.

Troeven:

- Dure insteltijden kunnen tot een minimum worden beperkt
- Eenvoudig en snel te bevestigen op elk punt op de spilboring
- Optimaal hulpgereedschap bij keine series



Order nr.	Orig. nr.	Spildoorlaat mm	Gewicht kg	Prijs €
713444410	HSP38	35 - 42	1,10	103,00
713444415	HSP52	48 - 56	1,60	115,00
713444420	HSP80	76 - 84	2,20	138,00
713444425	HSP105	101 - 109	2,80	220,00

SET ZACHTE OPZETBEKKEN TYPE SGM.

Set bestaande uit:

- 3 stuks zachte opschroefbekken

Geschikt voor:

- Bison klauwplaten serie 3200 / 3500



Order nr.	Orig. nr.	Klauwplaat mm	Lengte mm	Breedte mm	Hoogte mm	Prijs €
790016260	SGM-3200-3500-125	125	64	22	38.5	79,50
790016135	SGM-3200-3500-160	160	78	25	41.5	89,50
790016140	SGM 3200-3500-200	200	90	27	41.5	92,50
790016145	SGM-3200-3500-250	250	106	32.5	51.5	130,00
790023054	SGM-3200-3500-315	315	120	37	55	167,00
790016945	SGM-3200-3500-400	400	140	42	64.5	235,00

VLAKPLAAT VOOR DRAAIBANK MET CAMLOCK AANSLUITING.

Voordelen:

- Voor het opspannen van grotere en speciale vormen
- Gietijzeren uitvoering
- Camlock aansluiting DIN55029



Order nr.	713442976	713442978	713442980
Orig. nr.	VPC4300	VPC5330	VPC6350
Diameter mm	300	330	350
Spindel	D1-4"	D1-5"	D1-6"
Gewicht kg	8,00	10,00	12,00
Prijs €	127,00	149,00	202,00

FIXATIERING VOOR ZACHTE BEKKEN.

Troeven:

- Dit is een hulpstuk voor het bewerken van zachte opzetbekken
- Door de fixatiering gaan bij het bewerken de zachte bekken niet trillen
- De klemkracht stijgt, de rondheid verbetert en gaat vibratie van het werkstuk tegen



Order nr.	Orig. nr.	Diameter mm	Gewicht kg	Prijs €
790014850	VFR-05	140	1,00	122,00
790014851	VFR-06	160	1,50	154,00
790014852	VFR-08	200	2,40	178,00
790014853	VFR-10	250	3,00	187,00
790014854	VFR-12	315	5,00	280,00

HSS BEITELSET 8 DELIG.

Troeven:

- Kwaliteit HSS
- Houten opbergkoffer
- Met **vierkant 6x6, 8x8, 10x10, 12x12, 16x16 mm**

Geschikt voor :

- Algemeen draaiwerk in gewone staalsoorten

Bestaande uit:

- 1 linkse mesbeitel
- 1 rechte mesbeitel
- 1 ruwbeitel
- 1 puntbeitel
- 1 buitendraadsnijbeitel 60 graden
- 1 binnendraadsnijbeitel 60 graden
- 1 asfseekbeitel
- 1 binnenboorbeitel



Order nr.	Orig. nr.	Hoogte H1	Gewicht	Prijs
			kg	€
790013305	DBS0806	6	0,35	35,50
790013310	DBS0808	8	0,35	42,50
790013315	DBS0810	12	0,40	46,50
790013320	DBS0812	12	0,40	59,50
790013325	DBS0816	16	0,50	79,50

TOOLBIT HSSCO / SNELDRAAISTAAL HSSCO VIERKANT.

Troeven:

- Kwaliteit HSSCo 5%; lengte 100 mm
- Alle zijden zijn geslepen
- Het bewerken van zeer harde materialen
- Eigen draaibeitels te vervaardigen



Order nr.	Orig. nr.	Gewicht	Afmetingen (l x b x h)	Prijs
		kg	mm	€
790013065	TBV4X4X100	0,10	100x4x4	3,98
790013070	TBV6X6X100	0,20	100x6x6	5,20
790013075	TBV8X8X100	0,20	100x8x8	5,42
790013080	TBV10X10X100	0,20	100x10x10	7,96
790013090	TBV16X16X150	0,20	100x16x16	18,50

RECHTSE UITWENDIGE KOPIËRBEITELHOUDER SDJCR.

Troeven:

- ISO draaibeitel; zwarte, geoxideerde uitvoering
- Vierkante schacht; rechte uitvoering
- Type positieve wisselplaten DCMT



Order nr.	Orig. nr.	Vierkant	Lengte	Snijhoek	Gewicht	Prijs
		mm	mm	°	kg	€
790015193	SDJCR8X8	8x8	70	93	0,25	21,50
790015189	SDJCR10X10	10x10	70	93	0,25	22,50
790015190	SDJCR12X12	12x12	90	93	0,25	24,50
790015191	SDJCR16X16	16x16	100	93	0,25	27,50
790015192	SDJCR20X20	20x20	100	93	0,25	29,50

TOOLBIT HSSCO / SNELDRAAISTAAL HSSCO ROND.

Troeven:

- Kwaliteit HSSCo 5%; lengte 100 mm
- Alle zijden zijn geslepen
- Het bewerken van zeer harde materialen
- Eigen draaibeitels te vervaardigen



Order nr.	Orig. nr.	Gewicht	Afmetingen (l x b x h)	Prijs
		kg	mm	€
790013040	TBR4X100	0,20	100x4x4	3,43
790013045	TBR6X75	0,20	75x6x6	3,54
790013050	TBR8X100	0,20	100x8x8	3,76
790013055	TBR10X100	0,20	100x10x10	4,97
790013060	TBR12X100	0,20	100x12x12	9,06

RECHTSE UITWENDIGE RADIUS BEITELHOUDER SRGCR.

Troeven:

- ISO draaibeitel; zwarte, geoxideerde uitvoering
- Vierkante schacht; rechte uitvoering
- Type ronde wisselplaten RCMT



Order nr.	Orig. nr.	Vierkant	Lengte	Gewicht	Prijs
		beitels mm	mm	kg	€
790013030	SRG-CRO606D06	6x6	61	0,05	17,50
790013035	SRG-CRO808D06	8x8	61	0,05	17,50
790013025	SRGC-R1010E10	10x10	70	0,07	18,50
790013576	SRG-CR1212F10	12x12	80	0,11	18,50

AFTEEKBEITELHOUDER.

Troeven:

- Budgetvriendelijk
- Steekbreedtes 2 of 3 of 4 mm
- Rechthoekige of vierkant opname
- Zwart geoxideerde uitvoering



Order nr.	Orig. nr.	Vierkant	Lengte	Prijs
		beitels mm	mm	€
790033442	GDAR0810E200-05	8x10	200	19,50
790032508	GDAR1010E200-05	10x10	200	20,50
790035086	GDAR1212H200-08	12x12	200	25,50
790035634	GDAR1616H300-20	16x16	300	31,50
790033020	GDAR2020K400-20	20x20	400	33,50

AFSTEKMESSEN HSS LENGTE 125 MM.

Troeven:

- Lengte 125 mm
- Kwaliteit HSS

Geschikt voor:

- Afsteken



Order nr.	Orig. nr.	Gewicht	Afmetingen (l x b x h)	Prijs
		kg	mm	€
790013470	AS-M125X3.5X12	0,10	125x3x12	13,50
790032212	ASM125X4X16	0,10	125x4x16	13,50
790013005	ASM125X5X12	0,10	125x5x12	14,50

RECHTSE INWENDIGE KOPIËRBEITELHOUDER SDUCR.

Troeven:

- ISO draaibeitel; zwarte, geoxideerde uitvoering
- Ronde schacht met twee vlakke zijdes
- Rechte uitvoering
- Type positieve wisselplaten DCMT



Order nr.	790013225	790013230	790013235
Orig. nr.	S10K-SDUCR07	S12M-SDUCR07	S16R-SDUCR07
Ronde	10	12	16
beitels	mm	mm	mm
Lengte	125	150	200
Snijhoek	93	93	93
Gewicht	0,15	0,20	0,30
Prijs	€ 23,50	25,50	53,50

**10-DELIGE SET SNELDRAAISTAAL.****Troeven:**

- Kwaliteit HSS
- Rond/vierkant/rechthoek
- Lengte 100 & 200 mm

Inhoud:

- Vierkant (4 stuks) 6x6x200, 8x8x200, 10x10x200, 12x12x200 mm
- Rond (3 stuks) 5x100, 8x100, 12x100 mm
- Rechthoekig (3 stuks) 4x8x200, 5x10x200, 6x12x200 mm



Order nr.	790007200		
Orig. nr.	SDS200		
Gewicht	kg	4,00	
Prijs	€	62,50	

11- DELIGE BEITELSETS MET GESOLDEERDE HARDMETAALPLAATJES, P20/P30, VOLGENS DIN.

Bestaande uit: Ruwbeitel rechts - DIN4971; gebogen ruwbeitel rechts - DIN4972; puntbeitel - DIN4975, vlakbeitel - DIN4976, gebogen vlakbeitel rechts - DIN4977; gebogen hoekbeitel - DIN4978, mesbeitel rechts - DIN4980, mesbeitel links - DIN4980, afsteekbeitel rechts (steekbr. 3.65 mm) - DIN4981; binnendraaibeitel doorlopend rechts - DIN4973, binnendraaibeitel tbv blinde gaten rechts - DIN4974

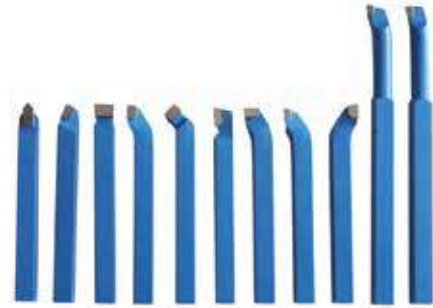

Order nr.	Orig. nr.	Vierkant schacht mm	Gewicht kg	Afmetingen (l x b x h) mm	Prijs €
713441008	DBS1108	8	1,00	250x250x100	61,50
713441108	DBS1110	10	1,36	200x100x70	43,50
713441508	DBS1116	16	3,12	240x140x70	101,00
713441808	DBS1120	20	4,00	250x180x100	123,00

BEITELHOUDERSET 7 DELIG MET WISSELPLATEN.**Troeven:**

- Iedere beitel uitgerust met een hardmetalen wisselplaat, TiN gecoat
- Aluminium opbergkoffer met inleg

Bestaande uit:

- Rechtse buitendraadsnijbeitel SER + wisselplaat ERAG
- Rechtse mesbeitelhouder SCLCR + wisselplaat CCMT
- Rechtse kopierbeitelhouder SDJCR + wisselplaat DCMT
- Neutrale beitelhouder SDNCR + wisselplaat DCMT
- Linkse kopierbeitelhouder SDJCL + wisselplaat DCMT
- Linkse mesbeitelhouder SCLCL + wisselplaat CCMT
- Afsteekbeitelhouder - steekbr - 2.0 mm + steekplaat
- Torxsleutel en inbussleutel



Order nr.	790031034	790013285	790013290	790032032	790034324	790013295
Orig. nr.	DBS0706	DBS0708	DBS0710	DBS0712	DBS0716	DBS0720
Aantal	7	7	7	7	7	7
Hoogte H1	6	8	10	12	16	20
Gewicht	kg	1,00	1,00	1,00	1,20	1,00
Afmetingen (l x b x h)	mm	300x300x100	300x300x100	300x300x100	300x300x100	300x300x100
Prijs	€	83,50	96,50	108,00	134,00	150,00

DRAADSNIJBEITELSET VOOR BINNEN EN BUITEN.**Troeven:**

- Iedere beitel uitgerust met een hardmetalen wisselplaat, TiN gecoat
- Volgens ISO, plastic opbergkoffer met inleg

Bestaande uit: 1 stuk rechtse buitendraadsnijbeitelhouder (ISO); 1 stuk rechtse binnendraadsnijbeitelhouder rond met 2 vlakke kanten (ISO); 2 buitendraadsnijplaten ERA60 60°; 2 binnendraadsnijplaten IRA60 60°, Torx sleutel, extra schroefje



Order nr.	790013270	790013275	790013280
Orig. nr.	DBS0210	DBS0212	DBS0220
Aantal	2	2	2
Hoogte H1	10	12	20
Gewicht	kg	1,00	0,55
Afmetingen (l x b x h)	mm	300x300x100	300x300x100
Prijs	€	53,50	70,50

INFO

Bekijk het volledige en up-to-date aanbod

Surf naar www.vynckier.biz/verspaningsaccessoires

**AFSTEEKBEITELHOUDERSET.****Troeven :**

- Voor het afsteken van allerlei werkstukken op een draaibank
- Met verschillende afsteekbreedtes 2,2 en 3,1 (AFB16)
- Met verschillende afsteekbreedtes 3,1 en 4,1 (AFB20 / AFB25)

Geschikt voor :

- Alle draaibanken met vierkantshouders of snelwissel **beitelhouders**

Geleverd met :

- 1 x afsteekbeitelhouder SLTBN 16-05 (AFB16) of SLTBN 20-05 (AFB20) of SLTBN 25-05 (AFB25)
- 1 x afsteekbeitelmes SLIH 26-2 (AFB16) of SLIH 26-3 (AF20/AFB25)
- 1 x afsteekbeitelmes SLIH 26-3 (AFB16) of SLIH 26-4 (AFB20/AFB25)
- 5 x afsteekplaatjes GTN2 / 5 x GNT3 (afsteekbreedte 2,2 of 3,1 mm - AFB16)
- 5 x afsteekplaatjes GTN3 / 5 x GNT4 (afsteekbreedte 3,1 of 4,1 mm - AFB20/AFB25)
- Aluminium opbergkoffer

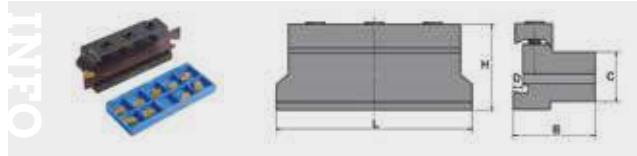

Order nr.	713440653	713440654	713440655
Orig. nr.	AFB16	AFB20	AFB25
Afsteekbreedte	mm 2,2 / 3,1	3,1 / 4,1	3,1 / 4,1
Gewicht	kg 3,00	4,00	1,95
Afmetingen (l x b x h)	mm 300x200x100	300x200x100	300x200x100
Prijs	€ 149,00	161,00	169,00

Spannblock	16-05	20-05	25-05
L x B x H (mm)	88 x 38 x 42	88 x 38 x 43	100 x 42 x 43,5
C	16 mm	20 mm	25 mm
D	4 mm	5 mm	5 mm

BINNENBOORBEITELSET 3 DELIG VOOR BLINDE GATEN 95° - 10 - 12 - 16 MM.**Troeven:**

- Iedere ISO beitel uitgerust met een hardmetalen wisselplaat, TiN gecoat
- Aluminium opbergkoffer met inleg
- Ronde uitvoering met 2 rechte vlakken
- Type wisselplaat: CCGT, CCXT, CCMT, CCMW
- 1 binnendraaibeitelhouder - S10H-SCLCR06
- 1 binnendraaibeitelhouder - S12M-SCLCR06
- 1 binnendraaibeitelhouder - S16R-SCLCR09



Order nr.	790013215	790013220
Aantal	3	3
Gewicht	kg 0,40	1,00
Afmetingen (l x b x h)	mm 300x300x100	300x300x100
Prijs	€ 58,50	67,50

BINNENBOORBEITELSET 5 DELIG VOOR BLINDE GATEN 95° - 8 - 10 - 12 - 16 - 20 MM.**Troeven:**

- Iedere ISO beitel uitgerust met een hardmetalen wisselplaat, TiN gecoat
- Aluminium opbergkoffer met inleg
- Ronde uitvoering met 2 rechte vlakken
- Type wisselplaat: CCGT, CCXT, CCMT, CCMW
- 1 binnendraaibeitelhouder - S08H-SCLCR06
- 1 binnendraaibeitelhouder - S10K-SCLCR06
- 1 binnendraaibeitelhouder - S12M-SCLCR06
- 1 binnendraaibeitelhouder - S16R-SCLCR09
- 1 binnendraaibeitelhouder - S20S-SCLCR09
- 1 torx sleutel T-8 en 1 T-15



Order nr.	790035174
Aantal	5
Gewicht	kg 2,45
Afmetingen (l x b x h)	mm 300x300x100
Prijs	€ 103,00

RECHTSE UITWENDIGE MESBEITELHOUDER SCLCR 95°.**Troeven:**

- ISO draaibeitel; zwarte, geoxideerde uitvoering; vierkante schacht; rechte uitvoering
- Uitwendig materiaal verwijderen in zowel langs als dwars, voor het bewerken, vormgeven en profileren van licht tot vormafwerking; type positieve wisselplaten CCGT - CCXT - CCMT - CCMW
- Geleverd met: Torx sleutel, Torx schroefje (zonder wisselplaat)



Order nr.	Orig. nr.	Vierkant beitel mm	Lengte mm	Snijhoek °	Prijs €
790020612	SCLCR-0808H06	8x8	100	95	16,50
790015187	SCLCR-1010H06	10x10	100	95	20,50
790033668	SCLCR-1212 E06	12x12	100	95	20,50
790032554	SCLCR-1616H09	16x16	100	95	23,50
790013475	SCLCR-20X20K09	20x20	120	95	27,50

RECHTSE BINNENDRAAIBEITELHOUDER S - SCLCR 95°.**Troeven:**

- ISO draaibeitel; zwarte, geoxideerde uitvoering; rechte uitvoering met twee rechte vlakken
- Uitdraaien en inwendig vlak draaien; type positieve wisselplaten CCGT - CCXT - CCMT - CCMW
- Geleverd met: Torx sleutel, Torx schroefje, 1 wisselplaat voor algemeen gebruik

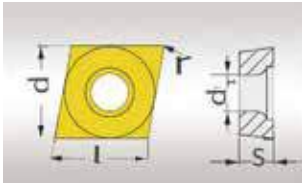

Order nr.	ISO omschrijving	Ronde beitel mm	Lengte mm	Snijhoek °	Type	Prijs €
790033828	S06H-SCLCR06	6	100	95	CCGT - CCXT - CCMT - CCMW	23,50
790034168	S08H-SCLCR06	8	100	95	CCGT - CCXT - CCMT - CCMW	27,50
790013240	S10K-SCLCR06	10	125	95	CCGT - CCXT - CCMT - CCMW	28,50
790013245	S12M-SCLCR06	12	150	95	CCGT - CCXT - CCMT - CCMW	28,50
790013250	S16R-SCLCR09	16	200	95	CCGT - CCXT - CCMT - CCMW	28,50
790013255	S20S-SCLCR09	20	250	95	CCGT - CCXT - CCMT - CCMW	29,50
790013260	S25R-SCLCR12	25	300	95	CCGT - CCXT - CCMT - CCMW	32,50
790013265	S32U-SCLCR12	32	350	95	CCGT - CCXT - CCMT - CCMW	34,50

**IN- EN UITWENDIGE RUITVORMIGE 80° SNIJPLAAT.**

Order nr.	790013450
Orig. nr.	CCMT060204
L	6.35
s	2.6
r	0.4
d	6.35
d1	2.7
Verpakkingseenheid (VE)	5
Prijs/VE	€ 29,50

IN- EN UITWENDIGE RUITVORMIGE 80° SNIJPLAAT.

Order nr.	790013460
Orig. nr.	CCMT09T304-1
D1	mm 9.525
D2	mm 4.4
B1	° 80
S1	mm 3.97
Re	mm 0.4
Verpakkingseenheid (VE)	5
Prijs/VE	€ 41,50

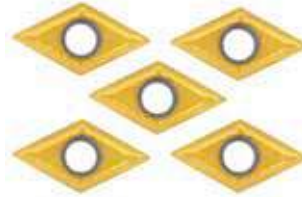
INWENDIGE EN UITWENDIGE RUITVORMIGE 55° SNIJPLAAT.

Order nr.	790013455
Orig. nr.	DCMT070204
D1	mm 6.35
D2	mm 2.8
B1	° 55
S1	mm 2.38
Re	mm 0.4
Verpakkingseenheid (VE)	5
Prijs/VE	€ 20,50

INWENDIGE EN UITWENDIGE RUITVORMIGE 55° SNIJPLAAT.

Order nr.	790013465
Orig. nr.	DCMT11T304
D1	mm 9.525
D2	mm 4.4
B1	° 55
S1	mm 3.97
Re	mm 0.4
Verpakkingseenheid (VE)	5
Prijs/VE	€ 39,50

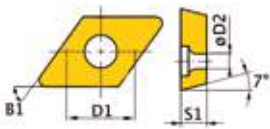
INWENDIGE EN UITWENDIGE RUITVORMIGE 55° SNIJPLAATJE.

Order nr.	713441750
Orig. nr.	DNMG110408
D1	mm 9,525
D2	mm 3,81
B1	° 55
S1	mm 4,76
Re	mm 0,8
Verpakkingseenheid (VE)	5
Prijs/VE	€ 46,50

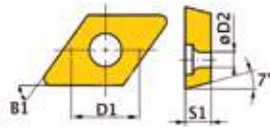
INWENDIGE EN UITWENDIGE RUITVORMIGE 55° SNIJPLAATJE.

Order nr.	713441751
Orig. nr.	DNMG150408
D1	mm 12,7
D2	mm 5,16
B1	° 55
S1	mm 4,76
Re	mm 0,8
Verpakkingseenheid (VE)	5
Prijs/VE	€ 46,50

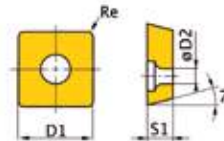
UITWENDIGE VIERKANTE 90° SNIJPLAAT.

Order nr.	713441761
Orig. nr.	SCMT060204
D1	mm 6,35
D2	mm 2,8
B1	° 90
S1	mm 2,38
Re	mm 0,4
Verpakkingseenheid (VE)	5
Prijs/VE	€ 29,50

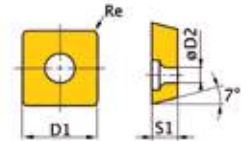
UITWENDIGE VIERKANTE 90° SNIJPLAAT.

Order nr.	713441763
Orig. nr.	SCMT09T304
D1	mm 6,35
D2	mm 2,8
S1	mm 2,38
Re	mm 0,4
Verpakkingseenheid (VE)	5
Prijs/VE	€ 33,50

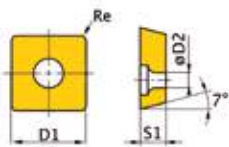
UITWENDIGE VIERKANTE 90° SNIJPLAATJE.

Order nr.	713441755
Orig. nr.	SNMG090304
D1	mm 9,252
D2	mm 3,81
B1	° 90
S1	mm 3,18
Re	mm 0,4
Verpakkingseenheid (VE)	5
Prijs/VE	€ 31,50

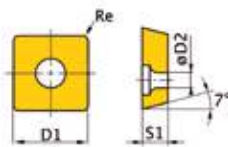
UITWENDIGE VIERKANTE 90° SNIJPLAATJE.

Order nr.	713441756
Orig. nr.	SNMG120408
D1	mm 12,7
D2	mm 5,16
B1	° 90
S1	mm 4,76
Re	mm 0,8
Verpakkingseenheid (VE)	5
Prijs/VE	€ 46,50

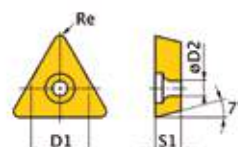
UITWENDIGE / INWENDIGE DRIEHOEKIGE 60° SNIJPLAATJE.

Order nr.	713441760
Orig. nr.	TCMT090204
D1	mm 5,56
D2	mm 2,5
B1	° 60
S1	mm 2,38
Re	mm 0,4
Verpakkingseenheid (VE)	5
Prijs/VE	€ 29,50

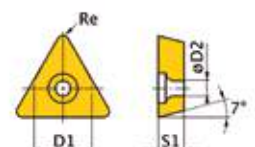
UITWENDIGE / INWENDIGE DRIEHOEKIGE 60° SNIJPLAATJE.

Order nr.	713441762
Orig. nr.	TCMT110204
D1	mm 6,35
D2	mm 2,8
B1	° 60
S1	mm 2,38
Re	mm 0,4
Verpakkingseenheid (VE)	5
Prijs/VE	€ 29,50

UITWENDIGE RUITVORMIGE 35° SNIJPLAATJE.



Order nr.	713441701
Orig. nr.	VNMG160408
D1	mm 9,525
D2	mm 3,81
B1	° 35
S1	mm 4,76
Re	mm 0,8
Verpakkingseenheid (VE)	5
Prijs/VE	€ 42,50

UITWENDIGE DRIEHOEKIGE 80° SNIJPLAAT.

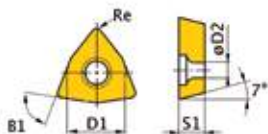

Order nr.	713441759
Orig. nr.	3441759
D1	mm 7,94
D2	mm 3,2
B1	° 80
S1	mm 3,18
Re	mm 0,8
Verpakkingseenheid (VE)	5
Prijs/VE	€ 32,50

UITWENDIGE DRIEHOEKIGE 80° SNIJPLAATJE.

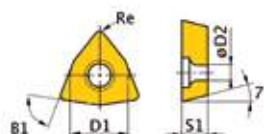

Order nr.	713441753
Orig. nr.	WNMG060408
D1	mm 9,252
D2	mm 3,81
B1	° 80
S1	mm 4,76
Re	mm 0,8
Verpakkingseenheid (VE)	5
Prijs/VE	€ 33,50

UITWENDIGE DRIEHOEKIGE 80° SNIJPLAATJE.

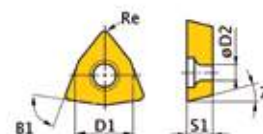

Order nr.	713441752
Orig. nr.	WNMG080408
D1	mm 12,7
D2	mm 3,81
B1	° 80
S1	mm 4,76
Re	mm 0,8
Verpakkingseenheid (VE)	5
Prijs/VE	€ 43,50

BUITENDRAADSNIJPLAAT GECOAT 0.5-1.5 MM SPOED 60°.



Order nr.	790013445
Orig. nr.	08ERA60
Beitelnummer	SER06
Verpakkingseenheid (VE)	5
Prijs/VE	€ 48,50

BINNENDRAADSNIJPLAAT GECOAT 0.5-1.5 MM SPOED.



Order nr.	790013430
Orig. nr.	08IRA60
Beitelnummer	SNR
Verpakkingseenheid (VE)	5
Prijs/VE	€ 48,50

BUITENDRAADSNIJPLAAT GECOAT 0.5-1.5 MM SPOED.

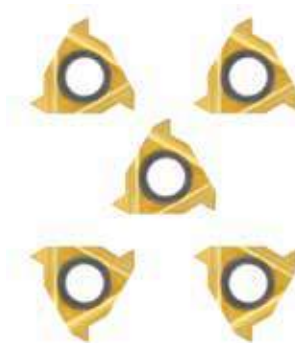

Order nr.	790034040
Orig. nr.	11ERA60
Beitelnummer	SER11
Verpakkingseenheid (VE)	5
Prijs/VE	€ 48,50

BINNENDRAADSNIJPLAAT GECOAT 0.5-1.5 MM SPOED.



Order nr.	790013435
Orig. nr.	11IRA60
Beitelnummer	SNR
Verpakkingseenheid (VE)	5
Prijs/VE	€ 51,50

BUITENDRAADSNIJPLAAT GECOAT 0.5-1.5 MM SPOED.

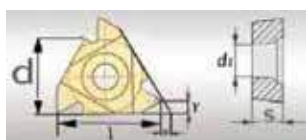

Order nr.	713441703
Orig. nr.	3441703
Gewicht	kg 0,10
Afmetingen (l x b x h)	mm 100x50x30
Verpakkingseenheid (VE)	5
Prijs/VE	€ 60,50

BINNENDRAADSNIJPLAAT GECOAT 0.5-1.5 MM SPOED.



Order nr.	790013440
Orig. nr.	16IRA60
Beitelnummer	SNR
Verpakkingseenheid (VE)	5
Prijs/VE	€ 43,50

AFSTEKPLAAT VOOR STEEKBREEDTE 2 MM.



Order nr.	790013010
Orig. nr.	MGMN200-M
Afsteekbreedte	mm 2
Voor	GDAR
Verpakkingseenheid (VE)	5
Prijs/VE	€ 38,50

AFSTEKPLAAT VOOR STEEKBREEDTE 3 MM.



Order nr.	790013015
Orig. nr.	MGMN300-M
Afsteekbreedte	mm 2
Voor	GDAR
Verpakkingseenheid (VE)	5
Prijs/VE	€ 41,50

TANDKRANS BOORHOUDER. INDUSTRIËLE KWALITEIT.

Troeven:

- Met sleutel, 3 bekken. Bekken zijn gehard en geslepen, hoge spankracht
- Links-rechtsdraaiend
- Voor gebruik op klopbormachines, boormachines, draaibanen en houtbewerkingsmachines

Tip: geleverd zonder kegeldoorn, vergeet deze niet bij te bestellen.



Order nr.	209900307	200820207	200820306
Orig. nr.	209900307	200820207	200820306
Capaciteit	mm 1.5-13	1.5-13	3-16
Aansluiting	1/2"x20	B16	B18
Sleuteltype	KS2	KS2	KS3
Prijs	€ 45,50	27,50	42,50

SNELSPANBOORHOUDER MET VASTE OPNAME ISO DIN2080.

Troeven:

- De schacht en boorhouder zijn geïntegreerd
- Extreem stevige constructie

Geïntegreerde schacht

Accumulatie van afwijken wordt geminimaliseerd door de constructie met geïntegreerde schacht. De boorhouder geraakt hierdoor niet los en zorgt voor uiterst veilig gebruik.

Geleverd met:

- Sleutel



Order nr.	Orig. nr.	Klembereik mm	Aansluiting	Spilopname	Prijs €
790003541	INT-8-MT2	0,5 - 8		MK2	83,50
790015166	INT-13-MT2	1 - 13		MK2	92,50
790015167	INT-13-MT3	1 - 13		MK3	94,50
790003561	INT-16-MT3	3 - 16		MK3	103,00
790015168	INT-13-MT4	1 - 13		MK4	87,50
790003562	INT-16-MT4	3 - 16		MK4	108,00
790014561	INT-13-R8	1 - 13		R8	126,00
790014562	INT-16-R8	3 - 16		R8	135,00
790003545	INT-8-NT30	0,5 - 8	DIN2080	ISO30	139,00
790003546	INT-8-NT40	0,5 - 8	DIN2080	ISO40	175,00
790015169	INT-13-NT30	1 - 13	DIN2080	ISO30	139,00
790015172	INT-13-NT40	1 - 13	DIN2080	ISO40	139,00
790015174	INT-16-NT40	3 - 16	DIN2080	ISO40	149,00
790031808	INT-16-NT50	3 - 16	DIN2080	ISO50	192,00

SNELSPAN BOORKOP / SNELSPANBOORHOUDER INDUSTRIËLE KWALITEIT.

Troeven:

- 3 bekken
- Snelklemming en zelfklemmend
- Met kogellager
- De bekken zijn gehard en geslepen
- Opname van de boorkop volgens DIN238



Geschikt voor:

- Voor montage op boormachines, freesmachines en draaibanen

Order nr.	790007510	790007512
Orig. nr.	BK13B16	BK16B16
Type boorhouder	Snelspan	Snelspan
Klembereik	mm 0,2 - 13	0,2 - 16
Aansluiting	B16	B16
Gewicht	kg 0,94	1,27
Prijs	€ 29,50	31,50

UNIVERSELE SNELSPANBOORHOUDER TYPE S.

Troeven:

- Hoge nauwkeurigheid
- Precisie ontwerp
- Geschikt voor zowel draaibanen, freesmachines, kolomboormachines en tafelboormachines



Quality control

De snelspanboorhouders zijn geslepen, gehard en gefabriceerd onder de hoogste quality control.

Order nr.	Orig. nr.	Type boorhouder	Klembereik mm	Aansluiting	Prijs €
790003607	12201-4	Snelspan	0,5 - 8	B12	49,50
790003611	12202-4	Snelspan	1 - 10	B12	55,50
790003615	12203-4	Snelspan	1 - 13	B16	67,50
790003618	12205-3	Snelspan	3 - 16	B16	75,50
790003619	12205-4	Snelspan	3 - 16	B18	75,50

SNELSPANBOORHOUDER MET VASTE OPNAME SK40 DIN69871.

Troeven:

- Linkse en rechtse draaiing
- Door middel van **Torx-sleutel extra klemkracht**
- Geen plotselinge val bij stoppen of bij verandering van richting
- Hoogste snelheid 6000 rpm
- Geleverd met sleutel



Order nr.	790003537	790003538
Orig. nr.	SK40-VRL13	SK40-VRL16
Type boorhouder	Snelspan	Snelspan
Klembereik	mm 0,5 - 13	3 - 16
Spilopname	SK40	SK40
Prijs	€ 207,00	216,00

SNELSPANBOORHOUDER VERTEX MET VASTE OPNAME BT40 MAS403.

Troeven:

- Geïntegreerde zelfspannende boorhouder type RL voor het verhogen van de klemcapaciteit
- Linkse en rechtse draaiing
- Door middel van torx-sleutel extra klemkracht
- Geen plotselinge val bij stoppen of bij verandering van richting
- Hoogste snelheid 6000 rpm



Geleverd met:

- Sleutel

Order nr.	790003535	790003536
Orig. nr.	BT40-VRL13	BT40-VRL16
Klembereik	mm 0,5 - 13	3 - 16
Spilopname	BT40	BT40
Prijs	€ 207,00	216,00

INFO

Bekijk het volledige en up-to-date aanbod



Surf naar www.vynckier.biz/klemgereedsschap

MONOBLOCK BOORKOPPEN. INDUSTRIËLE KWALITEIT. SNELSPAN BOORHOUDER MET GEÏNTEGREERDE KEGELDOORN MORSE KONUS.

- Troeven:**
- Met geïntegreerde kegeldoorn
 - Hogere rondloopnauwkeurigheid beter dan 0,05 mm
 - Hoger toerentalbereik

- Geschied voor:**
- Tafel- of kolomboormachine met variabele spijnsnelheden
 - Draaibanken
 - Morse konus spindels



Order nr.	Orig. nr.	Capaciteit mm	Aansluiting	Prijs €
713050572	MBBH213	0,3-13; tot 8000 tpm	MK2	77,50
713050571	MBBH216	0,3-16; tot 6'000 tpm	MK2	77,50
713050585	MBBH313	0,3-13; tot 8'000 tpm	MK3	96,50
713050573	MBBH316	0,3-16; tot 8'000 tpm	MK3	77,50
713050587	MBBH413	0,3-13; tot 6'000 tpm	MK4	77,50
713050574	MBBH416	0,3-16; tot 6'000 tpm	MK4	77,50

BOORHOUDERSTIFT MET MORSE KONUS MK OPNAME DIN228 VOOR BOORMACHINES EN DRAAIBANKEN

- Troeven:**
- Gehard en geslepen
 - Morse konus opname volgens DIN228

- Geschied voor:**
- Deze stiften kunnen gebruikt worden op alle boormachines, zoals B16, D23PRO, B28H, etc.
 - Conventionele draaibanken om te plaatsen in het tegenpunt van de draaibank, zoals TU2004V, TU2506, TH4610, etc.
 - 790023079 ingekorte versie MK1 voor gebruik bij TU1503V

Tip: Eerst nazien met welke spindel uw machine is uitgerust en dan de geschikte kegeldoorn uitkiezen



Order nr.	Orig. nr.	Aansluiting MK	Boorkopkant	Prijs €
713050658	KD16MK1	1	B16	7,30
790023079	KD16MK1 KORT	1	B16	17,50
713050659	KD16MK2	2	B16	5,08
749642018	KD18MK2	2	B18	5,53
713050660	KD16MK3	3	B16	8,84
749643018	KD18MK3	3	B18	7,74
713050661	KD16MK4	4	B16	11,50
713050675	KD16MK5	5	B16	19,50
713050676	KD16MK6	6	B16	29,50

REDUCTIEHULZEN MORSE KONUS OPNAME - DIN2185.

- Troeven:**
- Geslepen en gehard
 - Met Morse Konus opname
 - Volgens DIN2185

- Geschied voor:**
- Gebruik in boormachines en tegenpunt van draaibanken
 - Het reduceren van uw spil zodat u andere MK boren kunt opnemen



Order nr.	Orig. nr.	Uitwendig MK	Inwendig MK	Prijs €
749601021	TDL2185M21	2	1	6,08
749601031	TDL2185M31	3	1	8,84
713050663	TDL2185M32	3	2	7,52
713050666	TDL2185M41	4	1	9,95
713050665	TDL2185M42	4	2	8,84
713050664	TDL2185M43	4	3	9,51
749601052	TDL2185M52	5	2	19,50
749601053	TDL2185M53	5	3	19,50
749601054	TDL2185M54	5	4	19,50

VERLENG- EN VERGROOTHULS MORSE KONUS DIN2187.

- Troeven:**
- Geslepen en gehard
 - Een vergroothuls wordt gebruikt als uw conische boor een groter nummer van konus heeft, dan de spil van uw boormachine of tegenpunt van uw draaibank
 - Verlenghuls wordt gebruikt om uw spil van uw machine te verlengen

- Geschied voor:**
- Boormachines en draaibanken

Tip: hou rekening met het vermogen van uw boormachine en draaibank.



Order nr.	Orig. nr.	Uitwendig MK	Inwendig MK	Totale lengte mm	Prijs €
749611012	TDL2187M12	1	2	160	14,50
749611021	TDL2187M22	2	2	175	17,50
713050667	TDL2187M23	2	3	196	22,50
749611042	TDL2187M24	2	4	221	23,50
749611033	TDL2187M33	3	3	215	20,50
713050668	TDL2187M34	3	4	240	45,50
749611053	TDL2187M35	3	5	275	35,50
749611044	TDL2187M44	4	4	265	31,50
749611054	TDL2187M45	4	5	300	44,50

UITDRIJVER VOOR MORSE KONUS HOUDER.

- Troeven:**
- Universeel model
 - Zwarte, geharde uitvoering (zonder handgreep), volgens DIN317
 - Door het handvat kan een hefboom effect gecreëerd worden, waardoor het eenvoudiger wordt een boor uit de spindel te drijven, volgens DIN318

- Geschied voor:**
- Om eenvoudig Morse Konus gereedschappen te verwijderen uit de spindel of houders
 - Boormachines, freesmachines en draaibanken



WIG100



Uitdrijfspie - 3050636 - 3050637

Order nr.	891020430	713050636	713050637
Orig. nr.	WIG100	DIN318/1-3	DIN318/4-6
Voor type	Universeel model	Voor MK1-MK3	Voor MK4-MK6
Prijs €	7,52	30,50	34,50

OPZETSTUKKEN MET LIP EN DRAAD.

Om uw Morse Konus houders met draad om te bouwen naar een normale Morse Konus.



Order nr.	Orig. nr.	Spilopname	Prijs €
790024006	OMK2	MK2	5,20
790024007	OMK3	MK3	5,75
790024005	OMK4	MK4	13,50
790015368	OMK5	MK5	8,84

REDUCTIEHULS MORSE KONUS DIN 2186 MET LANGS DE MACHINEZIJDJE DRAADOPNAME.

Troeven:

- Geslepen en gehard
- Morse Konus met draadopname machinezijde
- Volgens DIN2186

Geschikt voor:

- Voor gebruik in boorfreesmachines



Order nr.	Orig. nr.	Uitwendig	Inwendig	Prijs €
790023086	TDL2186MK21	MK2/M10	MK1	9,29
790024032	TDL2186MK32	MK3/M12	MK2	9,51
790023036	TDL2186MK42	MK4/M16	MK2	11,50
790023037	TDL2186MK43	MK4/M16	MK3	11,50

ADAPTER VOOR KERNBOREN MET LANGS DE MACHINEZIJDJE DRAADOPNAME.WERKT MET KERNBOREN WELDON 19.05 MM.

Troeven:

- Gebruik de toepassing van kernboren op uw boorfreesmachines
- Efficiënter gaten boren door meerdere tanden, waardoor meer voeding kan gegeven worden en vlugger kan gewerkt worden.

Geschikt voor:

- Boorfreesmachines.MK2/M10, MK3/M12 of MK4/M16



Order nr.	790302632	790302634	790302636
Orig. nr.	KBH210	KBH312	KBH416
Snijdiepte	mm 25/50	25/50	25/50
Prijs	€ 69,50	74,50	79,50

CILINDRISCHE SCHACHT VOOR HET OPNEMEN VAN BOORKOPPEN B16.

Geschikt voor:

- L28HS / L34HS
- Cilindrische schachten met een diameter van 16 mm



Order nr.	713535170
Orig. nr.	CILB16
Aansluiting	B16
Prijs	€ 28,50

KEGELDOORNS MORSE KONUS MET LANGS DE MACHINEZIJDJE DRAADOPNAME, VOLGENS DIN228 - VORM A.

Troeven:

- Gehard en geslepen, met aantrekdraad
- Volgens DIN228 - vorm A

Geschikt voor:

- Deze kegeldoorns kunnen gebruikt worden op alle boorfreesmachines, zoals MH20V, MB4P, etc

Tip: Eerst nazien met welke spindel uw machine is uitgerust en dan de geschikte kegeldoorn uitkiezen



Order nr.	713050670	713050669	790023034
Orig. nr.	KD16MK2M10	KD16MK3M12	KD16MK4M16
Aansluiting	MK 2/M10	3/M12	4/M16
Boorkopkant	B16	B16	B16
Prijs	€ 5,53	8,84	11,50

SET DIRECTE SPANTANGEN MORSE KONUS MET DRAADOPNAME.

Troeven:

- Budgetvriendelijk
- Directe spantangen, zonder gebruik van spantanghouder
- Met MK2/M10 of MK3/M12 opname

Geschikt voor:

- Boorfreesmachines tafemodel

Tip: Spantangen zijn eveneens apart leverbaar.



Order nr.	713351980	713352014
Orig. nr.	DSS5MK2	DSS6MK3
Aantal stuks	5	6
Aansluiting	MK 2M10	3M12
Maten	4 - 6 - 8 - 10 - 12	4 - 6 - 8 - 10 - 12 - 16
D	mm 18	24,1
L	mm 68	86
Prijs	€ 59,50	71,50

CILINDRISCHE SPANTANGHOUDER MET MINI ER SPANMOER.

Troeven:

- Werkt met ER spantangen
- Eenvoudig inzetbaar, waar ruimte ontbreekt

Geschikt voor:

- Revolver gereedschapswisselaars van draaibanken



Order nr.	790002102
Orig. nr.	ER20M-16X60-40
Voor spantang	ER20
L	mm 60
L1	mm 40
D	mm 16
D1	mm 28
Prijs	€ 51,50

UNIVERSELE TRILLINGSDEMPER / STELVOETEN.

Troeven:

- Verankeringsvrij
- Trillingsisolierend
- Maakt een eenvoudig waterpas zetten van de machine mogelijk

Geschikt voor:

- Draaibanken
- Freesmachines
- Slijpmachines
- Compressoren
- Machines in het algemeen.



Order nr.	Schroefdraad	Maximum toelaatbare belasting	Diameter voet	Hoogte voet	Prijs
	M	kg	mm	mm	€
790031010	10	400	80	25	20,50
713381012	12	570	120	32	25,50
713381016	16	1500	160	35	28,50
713381018	20	3500	185	39	54,50

AZONDERLIJKE ER SPANTANGENHOUDERS MORSE KONUS VOLGENS DIN228 VOOR SPANTANGEN ER DIN6499.

Troeven:

- Met Morse Konus opname volgens DIN228 (draadopname)
- Diverse opnames van de spantang houder mogelijk: MK2/M10, MK3/M12, MK4/M16
- Ook kan er een keuze gemaakt worden uit verschillende soorten ER spantangen ER25, ER32 en ER40.

Geschikt voor:

- Boorfreesmachines
- Cilindrische als weldon frezen op te nemen

Tip: Vergeet uw ER sleutel niet bij te bestellen



Order nr.	790002051	790002052	790002056	790002053	790002054	790002057	790002058
Orig. nr.	STH0225	STH0232	STH0325	STH0332	STH0340	STH0432	STH0440
Voor spantang	ER25	ER32	ER25	ER32	ER40	ER32	ER40
L1	mm 57,7	65,7	55,7	65,7	71,7	74,2	69,7
D	mm 42	50	42	50	63	50	63
Aansluiting	MK 2M10	2M10	3M12	3M12	3M12	4M16	4M16
Prijs	€ 43,50	51,50	48,50	61,50	75,50	76,50	76,50

GECOMBINEERDE VLAKFREES HOUDERS DIN6362, LANGS EN DWARS GEBRUIK, MET AANSLUITING MORSE KONUS MET DRAADOPNAME DIN228.

Troeven:

- Langs en dwars gebruik
- Gehard en geslepen
- Met Morse Konus aansluiting met draad DIN228
- Volgens DIN6362

Geschikt voor:

- Het opnemen van vlakfrezen, mantelkopfrezen en schijffrezen van alle gekende merken met een as gat van 16 tot 32 mm.

Andere maten op aanvraag.



Order nr.	713352102	790007230	790007231	713350453	790007232	790002949	713350456	790700216	790002950	790002963
Orig. nr.	OHV0216	OHV0222	OHV0227	OHV0316	OHV0322	OHV0327	OHV0332	OHV0416	OHV0427	OHV0432
Breedte	mm 8	10	12	8	10	12	14	8	12	14
Boring vlakfrees	d 16	22	27	16	22	27	32	16	27	32
Aansluiting	MK 2M10	2M10	2M10	3M12	3M12	3M12	3M12	4M16	4M16	4M16
Prijs	€ 45,50	45,50	45,50	45,50	50,50	45,50	45,50	45,50	45,50	50,50

KOFFER MET ER SPANTANGHOUDER, SPANTANGEN DIN6499 EN HAAKSE SLEUTEL.

Troeven:

- Diverse opnames van de spantang houder mogelijk: MK2/M10, MK3/M12 en MK4/M16
- Ook kan er een keuze gemaakt worden uit verschillende soorten ER spantangen ER25, ER32 en ER40

Standaard geleverd met:

- 1 spantang houder
- 1 haaksleutel
- meerdere individuele ER spantangen DIN6499
- Afsluitbare aluminium opbergkoffer met inleg



Order nr.	713352052	713352053	790002076	790002085
Orig. nr.	SPS021025	SPS021032	SPS031232	SPS041640
ER DIN6499	ER25	ER32	ER32	ER40
Aantal	6	6	6	8
Maat spantangen	mm 4 - 6 - 8 - 10 - 12 - 16	6 - 8 - 10 - 12 - 16 - 20	6 - 8 - 10 - 12 - 16 - 20	4 - 6 - 8 - 10 - 12 - 16 - 20 - 25
Aansluiting	MK 2M10	2M10	3M12	4M16
Prijs	€ 124,00	130,00	135,00	169,00

AFZONDERLIJKE ER SPANTANGENHOUDERS MORSE KONUS VOLGENS DIN228 VOOR SPANTANGEN ER DIN6499.

Troeven:

- Met Morse Konus opname volgens DIN228 (draadopname)
- Diverse opnames van de spantang houder mogelijk: MK2/M10, MK3/M12, MK4/M16, MK5/M24
- Ook kan er een keuze gemaakt worden uit verschillende soorten ER spantangen ER16, ER25, ER32 en ER40

Geschikt voor:

- Boorfreemachines
- Cilindrische als weldon frezen op te nemen

Tip: Vergeet uw ER sleutel niet bij te bestellen



ORDER NO.	TAPER	COLLET TYPE	L	Ø	Ø	WEIGHT KGS
V-401		ER16	40	28		0,2
V-402	MT2	ER20	43	34	3/8"-16W or M10X1,5P	0,3
V-403		ER25	47	42		0,4
V-404		ER16	40	28	3/8"-16W or 1/2"-12W	0,3
V-405		ER32	70	50	M10X1,5P, M12X1,75P	0,8
V-406	MT3	ER40	80	63	USA 1/2"-UNC13	1,1
V-407		ER20	43	34	1/2"-12W or M12X1,75P	0,3
V-408		ER25	47	42		0,5
V-409		ER32	60	50		1
V-410	MT4	ER40	62	63	5/8"-11W or M16X2,0P	1,4
V-411		ER50	95	78		2,2
V-412		ER40	62	63		2,1
V-413	MT3	ER50	85	78	1"-8W or M20X2,5P	2,8

Order nr.	Orig. nr.	Aansluiting MK	Voor spantang	Prijs €
790002049	V-401	2M10	ER16	80,50
790014476	V-402	2M10	ER20	79,50
790014477	V-403	2M10	ER25	84,50
790014478	V-404	3M12	ER16	79,50
790014480	V-451	3M12	ER20	79,50
790014481	V-452	3M12	ER25	84,50
790013580	V-405	3M12	ER32	76,50
790014479	V-406	3M12	ER40	103,00
790014482	V-407	4M16	ER32	90,50
790014483	V-408	4M16	ER40	90,50
790014484	V-409	4M16	ER50	165,00
790014485	V-410	5M24	ER40	133,00
790014486	V-411	5M24	ER50	159,00

SET SPANTANGHOUDER MK2/M10 MET ER SPANTANGEN DIN6499.

Troeven:

- Keuze uit verschillende spantangen ER16, ER20 en ER25
- ER16, ER20 en ER25 in een afsluitbare houten opbergkoffer
- ER16 en ER20 zonder haakse sleutel, ER25 met haakse sleutel



Order nr.	Orig. nr.	ER DIN6499	Maat spantangen mm	Aantal	Prijs €
790002062	V-412	ER16	1-2-3-4-5-6-7-8-9-10	10	214,00
790002064	V-414	ER20	2-3-4-5-6-7-8-9-10-11-12-13	12	234,00
790002066	V-416	ER25	2-3-4-5-6-7-8-9-10-11-12-13-14-15-16	15	298,00
790002063	V-413	ER16	3-4-5-6-7-8-9-10	8	183,00
790002065	V-415	ER20	4-5-6-7-8-9-10-11-12-13	10	202,00
790002067	V-418	ER25	4-6-8-10-12-14-16	7	197,00

SET SPANTANGHOUDER MK4/M16 MET ER SPANTANGEN DIN6499.

Troeven:

- Keuze uit verschillende ER spantangen ER32 en ER40
- 1 haakse spansleutel
- ER32, ER40 in een afsluitbare kunststoffen opbergkoffer



Order nr.	Orig. nr.	Aansluiting MK	ER DIN6499	Maat spantangen mm	Aantal	Prijs €
790002080	V-427	4/M16	ER32	3-4-5-6-7-8-9-10-11-12-13-14-15-16-17-18-19-20	18	344,00
790002081	V-428	4/M16	ER32	4-5-6-8-10-12-13-15-16-18-20	11	312,00
790014490	V-429	4/M16	ER32	6-8-10-12-16-20	6	187,00
790002083	V-430	4/M16	ER40	4-5-6-7-8-9-10-11-12-13-14-15-16-17-18-19-20-21-22-23-24-25-26	23	492,00
790002084	V-431	4/M16	ER40	4-5-6-8-10-12-13-15-16-18-20-21-22-25-26	15	366,00
790014491	V-432	4/M16	ER40	6-8-10-12-16-20-25	7	235,00
790002086	V-433	4/M16	ER50	12-14-16-18-20-22-24-26-28-30-32-34	12	615,00

SET SPANTANGHOUDER, MK3/M12 MET ER SPANTANGEN DIN6499.

Troeven:

- Keuze uit verschillende ER spantangen ER16, ER20, ER25, ER32 en ER40
- ER25, ER32 en ER40 met 1 haakse spansleutel, ER16 en ER20 zonder
- ER16, ER20 en ER25 in een afsluitbare houten opbergkoffer
- ER32, ER40 in een afsluitbare kunststoffen opbergkoffer



Order nr.	Orig. nr.	ER DIN6499	Maat spantangen mm	Aantal	Prijs €
790002068	V-419	ER16	1-2-3-4-5-6-7-8-9-10	10	214,00
799010071	V-420	ER16	3-4-5-6-7-8-9-10	8	182,00
790002070	V-441	ER20	2-3-4-5-6-7-8-9-10-11-12-13	12	234,00
790014487	V-442	ER20	4-5-6-7-8-9-10-11-12-13	10	208,00
790002072	V-443	ER25	2-3-4-5-6-7-8-9-10-11-12-13-14-15-16	15	298,00
790002073	V-444	ER25	4-6-8-10-12-14-16	7	197,00
790002074	V-421	ER32	3-4-5-6-7-8-9-10-11-12-13-14-15-16-17-18-19-20	18	337,00
790014488	V-423	ER32	6-8-10-12-16-20	6	181,00
790002077	V-424	ER40	4-5-6-7-8-9-10-11-12-13-14-15-16-17-18-19-20-21-22-23-24-25-26	23	492,00
790002078	V-425	ER40	4-5-6-8-10-12-13-15-16-18-20-21-22-25-26	15	366,00

SET ER SPANTANGEN DIN6499.

Troeven:

- Uit speciaal elastisch staal 65Mn
- Gehard, geslepen, dubbel ingezaagd
- Mogelijkheden ER8, ER11, ER16, ER20, ER25, ER32, ER40 en ER50
- Standaard precisie (0,015 / 0,02 mm)



Order nr.	Orig. nr.	Aantal stuks	Maat spantangen mm	Type spantangen	Prijs €
790001910	V-08000	9	1-1.5-2.2-5-3-3.5-4-4.5-5	ER8	117,00
790001911	V-11000	7	0.5-2-3-4-5-6-7	ER11	77,50
790001912	V-11013	13	0.5-1-1.5-2.2-5-3-3.5-4-4.5-6-6.5-7	ER11	139,00
790001913	V-16000	10	0.5-2-3-4-5-6-7-8-9-10	ER16	103,00
790001915	V-20000	12	1-2-3-4-5-6-7-8-9-10-11-12-13	ER20	119,00
790001917	V-25000	15	2-3-4-5-6-7-8-9-10-11-12-13-14-15-16	ER25	169,00
790001921	V-32000	18	3-4-5-6-7-8-9-10-11-12-13-14-15-16-17-18-19-20	ER32	207,00
790001922	V-32008	11	4-5-6-8-10-12-13-15-16-18-20	ER32	137,00
790001925	V-40008	15	4-5-6-8-10-12-13-15-16-18-20-21-22-25-26	ER40	227,00
790001927	V-50000	12	12-14-16-18-20-22-24-26-28-30-32-34	ER50	300,00

AFZONDERLIJKE ER SPANTANGENHOUDERS VOLGENS DIN2080 VOOR SPANTANGEN ER DIN6499.

Troeven:

- Met ISO konusopname DIN2080
- Diverse opnames van de spantang houder mogelijk: ISO30, ISO40, ISO50
- Ook kan er een keuze gemaakt worden uit verschillende soorten ER spantangen ER25, ER32 en ER40

Geschikt voor:

- Torenfreemachines, universele freemachines
- Cilindrische frezen als frezen met Weldon schacht

Tip: Vergeet uw ER sleutel niet bij te bestellen!

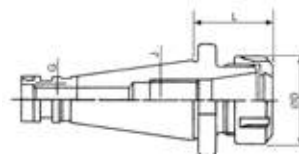

Order nr.	Orig. nr.	Aansluiting	Voor spantang	Prijs €
790014463	V-109	ISO30	ER25	84,50
790014455	V-101	ISO30	ER32	84,50
790014456	V-102	ISO30	ER40	103,00
790014457	V-103	ISO40	ER32	86,50
790014464	V-110	ISO40	ER25	86,50
790014458	V-104	ISO40	ER40	106,00
790014459	V-105	ISO40	ER50	148,00
790014460	V-106	ISO50	ER32	143,00
790014461	V-107	ISO50	ER40	159,00
790014462	V-108	ISO50	ER50	190,00

ORDER NO.	TAPER	COLLET TYPE	L	D	G	WEIGHT KGS
V-101	NT-30	ER-32	55	50	1/2"-12W, M12X1.75P	0.7
V-102	NT-30	ER-40	70	63	(USA 1/2"-UNC13)	1.1
V-103		ER-32	50	60		1.1
V-104	NT-40	ER-40	60	63	5/8"-11W or M16X2.0P	1.3
V-105		ER-50	80	78		2
V-106		ER-32	60	60		3.1
V-107	NT-50	ER-40	65	63	1"-8W or M24X3.0P	3.4
V-108		ER-50	65	78		4
V-109	NT-30	ER-25	55	42	1/2"-12W, M12X1.75P	0.7
V-110	NT-40	ER-25	50	42	5/8"-11W, M16X2.0P	1.1

KOFFER MET ER SPANTANGHOUDER, SPANTANGEN DIN6499 EN HAAKSE SLEUTEL.

Troeven:

- Diverse opnames van de spantang houder mogelijk: DIN2080 ISO30, ISO40 en ISO50
- Ook kan er een keuze gemaakt worden uit verschillende soorten ER spantangen ER25, ER32 en ER40

Standaard geleverd met:

- 1 spantang houder
- 1 haaksleutel
- Meerdere individuele ER spantangen DIN6499
- Afsluitbare aluminium opbergkoffer met inleg



Order nr.	Orig. nr.	Aansluiting	ER DIN6499	Maat spantangen mm	Aantal	Prijs €
790002008	V-201	ISO30	ER32	3-4-5-6-7-8-9-10-11-12-13-14-15-16-17-18-19-20	18	336,00
790002009	V-202	ISO30	ER32	4-5-6-8-10-12-13-15-16-18-20	11	248,00
790002010	V-203	ISO30	ER32	6-8-10-12-16-20	6	183,00
790002011	V-204	ISO30	ER40	4-5-6-7-8-9-10-11-12-13-14-15-16-17-18-19-20-21-22-23-24-25-26	23	492,00
790002012	V-205	ISO30	ER40	4-5-6-8-10-12-13-15-16-18-20-21-22-25-26	15	366,00
790014465	V-206	ISO30	ER40	6-8-10-12-16-20-25	7	235,00
790002014	V-207	ISO40	ER32	3-4-5-6-7-8-9-10-11-12-13-14-15-16-17-18-19-20	18	342,00
790002015	V-208	ISO40	ER32	4-5-6-8-10-12-13-15-16-18-20	11	251,00
790002016	V-209	ISO40	ER32	6-8-10-12-16-20	6	187,00
790002017	V-210	ISO40	ER40	4-5-6-7-8-9-10-11-12-13-14-15-16-17-18-19-20-21-22-23-24-25-26	23	495,00
790002018	V-211	ISO40	ER40	4-5-6-8-10-12-13-15-16-18-20-21-22-25-26	15	368,00
790002020	V-213	ISO40	ER50	12-14-16-18-20-22-24-26-28-30-32-34	12	625,00
790002021	V-214	ISO50	ER32	3-4-5-6-7-8-9-10-11-12-13-14-15-16-17-18-19-20	18	406,00
790002022	V-215	ISO50	ER32	4-5-6-8-10-12-13-15-16-18-20	11	389,00
790002024	V-217	ISO50	ER40	4-5-6-7-8-9-10-11-12-13-14-15-16-17-18-19-20-21-22-23-24-25-26	23	695,00

SET SPANTANGEN ER20 - HALVE MATEN - 10 DELIG.

Troeven:

- Uitbreiding van uw spantangenset ER20
- 10 delig - **halve maten**
- ER20 spantangen zijn gemaakt van speciaal elastisch staal 65Mn en zijn geproduceerd volgens DIN6499
- Ze hebben een precisie nauwkeurigheid van 0.015 mm
- Sterke klemmingskracht

Geschikt voor:

- Borenslijper Vertex VDG-13A



Order nr.	790015210
Orig. nr.	V-20000 (VDG-13)
Aantal stuks	10
Maat spantangen	mm 3.5, 4.5, 5.5, 6.5, 7.5, 8.5, 9.5, 10.5, 11.5, 12.5
Type spantangen	ER20
Prijs	€ 125,00

UNIVERSELE STELVOET AIRLOC 75X75MM.

Troeven:

- Beste trillingsisolatie
- Voor zware lasten tot 800 kg
- Uitstekende non-slip eigenschappen
- Zwitserse topkwaliteit

Geschikt voor:

- Voor gereedschap, plastic en textielmachines, grafische en algemene productie machines



Order nr.	790032758	790032634
Orig. nr.	GLV75	GLV110
Schroefdraad	M 12	16
Maximum toelaatbare belasting	kg 800	1500
Lengte Schroefdraad	mm 37.55	43
Hoogte voet	mm 25	27
Gewicht	kg 0,50	1,00
Afmetingen (l x b x h)	mm 81x81x25	110x110x27
Prijs	€ 22,50	26,50

KEGELDOORNS ISO OPNAMEKONUS DIN2080, VOLGENS DIN238.

Troeven:

- Gehard en geslepen
- Met opnamekonus ISO DIN2080
- Volgens DIN238

Geslacht voor:

- Deze kegeldoorns kunnen gebruikt worden op de meeste freesmachines en sommige boorfreesmachines, zoals MT50, MT130S, MT230S, etc.

Tip: eerst nazien met welke spindel uw machine is uitgerust en dan de geschikte kegeldoorn uitkiezen.



Order nr.	Orig. nr.	Aansluiting ISO	Boorkopkant	Prijs €
713352069	ISO30B16	30/M12	B16	30,50
713352070	ISO40B16	40/M16	B16	33,50
790024004	ISO50B16	50/M24	B16	62,50
713352067	ISO50B18	50/M24	B18	69,50

MONOBLOCK BOORKOPPEN. INDUSTRIËLE KWALITEIT. SNELSPAN BOORHOUDER MET GEÏNTEGREERDE KEGELDOORN ISO.

Troeven:

- Met geïntegreerde kegeldoorn
- Hogere rondloopnauwkeurigheid beter dan 0,05 mm
- Hoger toerentalbereik

Geslacht voor:

- Boorfreesmachines en freesmachines met ISO40 aansluiting



Order nr.	790003539	790003540
Orig. nr.	MBB4013	MBB4016
Capaciteit mm	1-13; tot 6000 tpm	3-16; tot 6.000 tpm
Aansluiting	ISO40	ISO40
Prijs €	137,00	119,00

MK-HOUDER DIN6383 VOLGENS ISO KONUS DIN2080 VOOR OPNAME CONISCHE BOREN.

Troeven:

- Geslepen en gehard
- Met opnamekonus ISO DIN2080
- Volgens DIN6383

Geslacht voor:

- Voor het opnemen van conische boren in ISO spindel van boor-freesmachines en freesmachines



Order nr.	Orig. nr.	Uitwendig ISO	Inwendig MK	Prijs €
790002951	VH3001	30	1	51,50
790002952	VH3002	30	2	51,50
790002953	VH3003	30	3	51,50
790002954	VH4001	40	1	55,50
790002955	VH4002	40	2	54,50
790002956	VH4003	40	3	53,50
790002957	VH4004	40	4	54,50
790002958	VH5002	50	2	66,50
790002959	VH5003	50	3	66,50
790002960	VH5004	50	4	66,50
790002961	VH5005	50	5	66,50

GECOMBINEERDE VLAKFREES HOUDERS DIN6358, LANGS EN DWARS GEBRUIK, MET KONUS ISO DIN2080.

Troeven:

- Langs en dwars gebruik
- Gehard en geslepen
- Met konus aansluiting ISO volgens DIN2080
- Volgens DIN6358

Geslacht voor:

- Het opnemen van vlakfreesen, mantelkopfreesen, schijffreesen van alle gekende merken met een as gat van 22 tot 32 mm.

Andere maten op aanvraag.



Order nr.	Orig. nr.	Breedte mm	Lengte mm	Boring vlakfrees d	Aansluiting ISO	Prijs €
790002934	OHV3022	10	129	22	30	45,50
790002935	OHV3027	12	134	27	30	51,50
790002936	OHV3032	14	141	32	30	51,50
790002937	OHV4022	10	156	22	40	58,50
790002938	OHV4027	12	159	27	40	70,50
790002939	OHV4032	14	178	32	40	70,50

AFZONDERLIJKE ER SPANTANGENHOUDERS VOLGENS DIN2080 VOOR SPANTANGEN ER DIN6499.

Troeven:

- Met ISO konusopname DIN2080
- Diverse opnames van de spantang houder mogelijk: ISO30, ISO40, ISO50
- Ook kan er een keuze gemaakt worden uit verschillende soorten ER spantangen ER25, ER32 en ER40

Geslacht voor:

- Torenfreesmachines, universele freesmachines
- Cilindrische frezen als frezen met Weldon schacht

Tip: Vergeet uw ER sleutel niet bij te bestellen!



Order nr.	Aansluiting	Voor spantang	L1 mm	D mm	Prijs €
790002006	ISO30	ER25	63	42	62,50
790001998	ISO30	ER32	63	50	42,50
790002007	ISO40	ER25	60	42	71,50
790002000	ISO40	ER32	70	50	70,50
790002001	ISO40	ER40	60	63	72,50
790002003	ISO50	ER32	70	50	81,50
790002004	ISO50	ER40	70	63	81,50

KOFFER MET ER SPANTANGHOUDER, SPANTANGEN DIN6499 EN HAAKSE SLEUTEL.

Troeven:

- Diverse opnames van de spantang houder mogelijk: DIN2080 ISO30, ISO40 en ISO50
- Ook kan er een keuze gemaakt worden uit verschillende soorten ER spantangen ER25, ER32 en ER40

Standaard geleverd met:

- 1 spantang houder
- 1 haaksleutel
- Meerdere individuele ER spantangen DIN6499
- Afsluitbare aluminium opbergkoffer met inleg

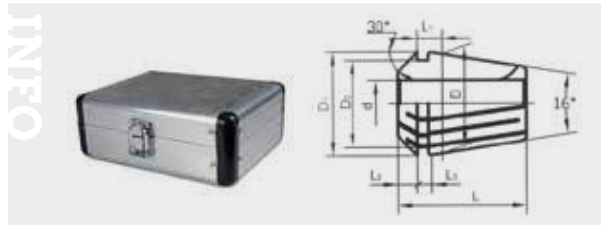

Order nr.	713352054	713352055	790002019	790002026
Orig. nr.	SPS3032	SPS4032	SPS4040	SPS5040
Aansluiting	ISO30	ISO40	ISO40	ISO50
ER DIN6499	ER32	ER32	ER40	ER40
Maat spantangen	mm 6 - 8 - 10 - 12 - 16 - 20	6 - 8 - 10 - 12 - 16 - 20	4 - 6 - 8 - 10 - 12 - 16 - 20 - 25	4 - 6 - 8 - 10 - 12 - 16 - 20 - 25
Aantal	6	6	8	8
Gewicht	kg 4,00	4,00	4,20	1,00
Afmetingen (l x b x h)	mm 400x400x300	400x400x300	400x400x300	400x400x300
Prijs	€ 135,00	169,00	157,00	180,00

KOFFER MET SET COMPLETE ER SPANTANGEN DIN6499.

Troeven:

- Sets ER spantangen zijn gemaakt van speciaal elastisch staal 65Mn en zijn geproduceerd volgens DIN6499
- Ze hebben een precisie nauwkeurigheid van 0.015
- Sterke klemmingskracht
- Hardheid van HRC44-48
- Mogelijkheden ER16, ER20, ER25, ER32 en ER40
- Standaard precisie
- Afsluitbare aluminium opbergkoffer met inleg

Tip: te gebruiken bij spantanghouder ER, vergeet deze niet bij te bestellen alsook de corresponderende haakse sleutel.



Order nr.	713440282	790600102	713441109	713441122	790007210
Orig. nr.	SSER16	SSER20	SSER25	SSER32	SSER40
Aantal stuks	10	13	15	18	23
Maat spantangen	mm 1-2-3-4-5-6-7-8-9-10	1-2-3-4-5-6-7-8-9-10-11-12-13	2-3-4-5-6-7-8-9-10-11-12-13-14-15-16	3-4-5-6-7-8-9-10-11-12-13-14-15-16-17-18-19-20	4-5-6-7-8-9-10-11-12-13-14-15-16-17-18-19-20-21-22-23-24-25-26
Type spantangen	ER16	ER20	ER25	ER32	ER40
Prijs	€ 98,50	98,50	143,00	165,00	176,00

ER SLEUTEL TYPE S.

Geschikt voor:

- De verschillende ER spanmoeren



Order nr.	790007227	790007228	790023039
Orig. nr.	ER25S	ER32S	ER40S
Maat	mm 37	45	58
Lengte	mm 210	250	290
Type gereedschap	ER25	ER32	ER40
Prijs	€ 9,40	9,84	11,50

KONUSREINIGER VOOR HET REINIGEN VAN FREESPINDELS.

Geschikt voor:

- DIN2080 ISO30 / ISO40
- DIN69871 SK30 / SK40
- MAS403 BT30 / BT40



Order nr.	713536301	713536331
Orig. nr.	KONRE30	KONRE40
Voor type	BT30 / SK30 / ISO30	BT40 / SK40 / ISO40
Prijs	€ 16,50	17,50

REDUCTIEHULS DIN2080 ISO50 NAAR DIN2080 ISO40.

Troeven:

- Gehard en geslepen

Bij aankoop freesmachine met DIN2040 ISO50 opname nog steeds gebruiken maken van uw gereedschappen DIN2080 ISO40



Order nr.	790002744
Orig. nr.	RH5040
Aansluiting	ISO50-ISO40
Prijs	€ 86,50

AFZONDERLIJKE SPANTANGEN ER25 DIN6499.

Troeven:

- Volgens DIN6499
- Hardheid van HRC44-48
- Gepolierde versie
- Voorzien van 16 groeven
- Hoge nauwkeurigheid 0,015 mm, verkregen door CNC slijpmachine
- ER25 heeft een bereik tussen de 2 en 16 mm, verkrijgbaar per mm

Tip: op ER spantangen staan telkens twee afmetingen, bvb 3-2, waarvan 3 de maximum diameter is en 2 de minimum

Spantangen ER8, ER11, ER16 en ER20 ook verkrijgbaar



AFZONDERLIJKE SPANTANGEN ER32 DIN6499

Troeven:

- Volgens DIN6499
- Hardheid van HRC44-48
- Gepolierde versie
- Voorzien van 16 groeven
- Hoge nauwkeurigheid 0,015 mm, verkregen door CNC slijpmachine
- ER32 heeft een bereik tussen de 3 en 20 mm, verkrijgbaar per mm

Tip: op ER spantangen staan telkens twee afmetingen, bvb 3-2, waarvan 3 de maximum diameter is en 2 de minimum



AFZONDERLIJKE SPANTANGEN ER40 DIN6499

Troeven:

- Volgens DIN6499
- Hardheid van HRC44-48
- Gepolierde versie
- Voorzien van 16 groeven
- Hoge nauwkeurigheid 0,015 mm, verkregen door CNC slijpmachine
- ER40 heeft een bereik tussen de 3 en 26 mm, verkrijgbaar per mm

Tip: ER spantangen worden telkens met twee maten opgegeven, bvb 3-2, waarvan 3 de maximum diameter opname is en 2 de minimum opname



	D H7	D	D1	D2	L	L1	L2	L3	Capaciteit
	mm	mm	mm	mm	mm	mm	mm	mm	kg
ER25	1,0 - 2,5	25	26	22	34	6,66	5	2,1	0,5
	2,5 - 16,0	25	26	22	34	6,66	5	2,1	l
ER32	2,0 - 2,5	32	33	29,2	40	7,16	5,5	3,6	0,5
	2,5 - 20	32	33	29,2	40	7,16	5,5	3,6	l
ER40	3,0 - 26,0	40	41	36,2	46	7,66	7	4,1	l

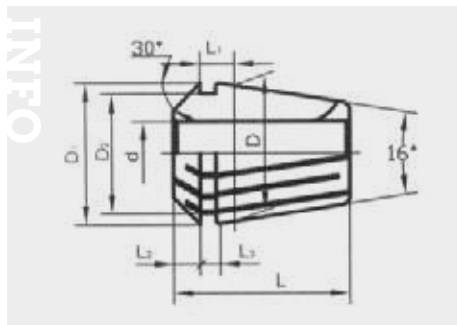

Order nr.	Orig. nr.	Diameter mm	Prijs €
790001705	ER2502	2-1	8,51
790001706	ER2503	3-2	8,51
790001707	ER2504	4-3	8,51
790001708	ER2505	5-4	8,51
790001709	ER2506	6-5	8,51
790001710	ER2507	7-6	8,51
790001711	ER2508	8-7	8,51
790001712	ER2509	9-8	8,51
790001713	ER2510	10-9	8,51
790001714	ER2511	11-10	8,51
790001715	ER2512	12-11	8,51
790001716	ER2513	13-12	8,51
790001717	ER2514	14-13	8,51
790001718	ER2515	15-14	8,51
790001719	ER2516	16-15	8,51

Order nr.	Orig. nr.	Type	Diameter mm	Prijs €
790001720	ER3203	ER32	3-2	8,73
790001721	ER3204	ER32	4-3	8,73
790001722	ER3205	ER32	5-4	8,73
790001723	ER3206	ER32	6-5	8,73
790001724	ER3207	ER32	7-6	8,73
790001725	ER3208	ER32	8-7	8,73
790001726	ER3209	ER32	9-8	8,73
790001727	ER3210	ER32	10-9	8,73
790001728	ER3211	ER32	11-10	8,73
790001729	ER3212	ER32	12-11	8,73
790001730	ER3213	ER32	13-12	8,73
790001731	ER3214	ER32	14-13	8,73
790001732	ER3215	ER32	15-14	8,73
790001733	ER3216	ER32	16-15	8,73
790001734	ER3217	ER32	17-16	8,73
790001735	ER3218	ER32	18-17	8,73
790001736	ER3219	ER32	19-18	8,73
790001737	ER3220	ER32	20-19	8,73

Order nr.	Orig. nr.	Type	Diameter mm	Prijs €
790001738	ER4003	ER40	3-2	9,84
790001739	ER4004	ER40	4-3	9,84
790001740	ER4005	ER40	5-4	9,84
790001741	ER4006	ER40	6-5	9,84
790001742	ER4007	ER40	7-6	9,84
790001743	ER4008	ER40	8-7	9,84
790001744	ER4009	ER40	9-8	9,84
790001745	ER4010	ER40	10-9	9,84
790001746	ER4011	ER40	11-10	9,84
790001747	ER4012	ER40	12-11	9,84
790001748	ER4013	ER40	13-12	9,84
790001749	ER4014	ER40	14-13	9,84
790001750	ER4015	ER40	15-14	9,84
790001751	ER4016	ER40	16-15	9,84
790001752	ER4017	ER40	17-16	9,84
790001753	ER4018	ER40	18-17	9,84
790001754	ER4019	ER40	19-18	9,84
790001755	ER4020	ER40	20-19	9,84
790001756	ER4021	ER40	21-20	9,84
790001757	ER4022	ER40	22-21	9,84
790001758	ER4023	ER40	23-22	9,84
790001759	ER4024	ER40	24-23	9,84
790001760	ER4025	ER40	25-24	9,84
790001761	ER4026	ER40	26-25	9,84

KEGELDOORNS MET BT20 OPNAME DIN228 VOOR BOORFREESMACHINE.

Troeven:

- Gehard en geslepen.
- BT20 opname volgens DIN228
- Voor het opnemen van boorkoppen met B16 aansluiting

Geschikt voor:

- Deze kegeldoorns kunnen gebruikt worden op alle boorfreesmachines, zoals MH22V, MH22VD.

Tip: Eerst nazien met welke spindel uw machine is uitgerust en dan de geschikte kegeldoorn uitkiezen.



Order nr.	713352727	Ⓜ
Orig. nr.	BT20B16	
Boorkopkant	B16	
Prijs	€	64,50

GECOMBINEERDE VLAKFREESHOUDER, DUBBEL GEBRUIK LANGS EN DWARS, MET BT20 OPNAME.

Geschikt voor:

- Voor het opnemen van vlakfrezen en mantelkopfrezen van alle gekende merken met een asgat van 16 mm.
- Voor boorfreesmachines MH22V en MH22VD

Tip: Vergeet uw aantrekbouten / pull studs niet bij te bestellen voor uw MH22V en MH22VD.



Order nr.	713352728	Ⓜ
Orig. nr.	CVH2116	
Opname	BT20	
D	mm	16
Prijs	€	65,50

WELDONFREESHOUDERS BT20 VOOR HET OPNEMEN VAN FREZEN MET EEN WELDON SCHACHT DIN1835B.

Geschikt voor:

- MH22V / MH22VD

Tip: Vergeet uw aantrekbouten niet bij te bestellen om uw houders in uw machine te kunnen opspannen, 713352726



Order nr.	Orig. nr.	Opname	D	Prijs
			mm	€
713352732	BT20-6	BT20	6	61,50
713352734	BT20-8	BT20	8	61,50
713352736	BT20-10	BT20	10	61,50
713352738	BT20-12	BT20	12	56,50

AFZONDERLIJKE ER SPANTANGENHOUDER OPNAMEKONUS BT20 VOOR SPANTANGEN ER16 OF ER25 DIN6499.

Geschikt voor:

- MH22V en MH22VD

Tip: Vergeet uw aantrekbouten niet bij te bestellen om uw spantanghouder te kunnen opspannen in uw machine, 713352726. Vergeet eveneens uw ER sleutel niet bij te bestellen.



Order nr.	713352741	Ⓜ	713352744	Ⓜ
Orig. nr.	STH2116		STH2125	
Opname	BT20		BT20	
Voor type	ER16		ER25	
Prijs	€	63,50	63,50	

AANTREKBOUT BT20 - 45°.

Geschikt voor:

- Het aantrekken van diverse gereedschapshouders BT20
- Te gebruiken bij MH22V / MH22VD



Order nr.	713352726	Ⓜ
Orig. nr.	PSBT2045	
Gewicht	kg	0,10
Prijs	€	10,50

MONOBLOCK BOORKOP MET GEÏNTEGREERDE KONUS MAS403 BT.

Troeven:

- Werk nauwkeurig
- Voorkomt dat de boorhouder op het werkstuk valt
- Eenvoudig aan te spannen met sleutel
- Oppervlakte hardheid HRC58-62

Geslacht voor:

- Meeste CNC machines met een MAS403 BT opname.
- BT30 kunnen uiteraard ook gebruikt worden op onze F3, F4 en F80
- BT40 op onze F105

Tip: Vergeet uw aantrekbouten / pull studs niet bij te bestellen voor uw F3 / F4 / F80: 790003068



Order nr.	Orig. nr.	Klembereik mm	Aansluiting	Prijs €
790003006	MBH3108	0,5 - 8	BT30	137,00
790003007	MBH3113	1 - 13	BT30	108,00
790003008	MBH3116	3 - 16	BT30	132,00
790003009	MBH4113	1 - 13	BT40	115,00
790003010	MBH4116	3 - 16	BT40	127,00

REDUCTIEHOUDERS MAS403 BT30 / BT40 MET OPNAME VOOR HET OPNEMEN VAN MORSE KONUS BOREN.

Troeven:

- Concentriciteit en uitloop minder of gelijk aan 0.005 mm
- Oppervlakte hardheid HRC58-62
- Worden vervaardigd uit gecarboniseerd gelegerd staal

Geslacht voor:

- De meeste CNC machines met een MAS-403 BT30 opname, uiteraard ook op onze F3, F4 en F80
- De meeste CNC machines met een MAS-403 BT40 opname, uiteraard ook op onze F105
- BT30 voor boorfreesmachines MH25, MH35
- BT40 voor boorfreesmachines MH50G en MH50V

Tip: Vergeet uw aantrekbouten / pull studs niet bij te bestellen.



Reductiehuls MAS403 BT

Order nr.	Orig. nr.	Opname	Lengte mm	D mm	D1 mm	Prijs €
790003013	BT30-60-MK2	BT30-MK2	108.4	32	31.75	61,50
790003014	BT30-80-MK3	BT30-MK3	128.4	40	31.75	62,50
790003015	BT40-50-MK2	BT40-MK2	115.4	32	44.45	44,50
713536335	BT40-70-MK3	BT40-MK3	135.4	40	44.45	44,50
790003018	BT40-95-MK4	BT40-MK4	160.4	48	44.45	40,50

UITGEBALANCEERDE WELDON FREESHOUDEERS MAS403 BT30 VOOR HET OPNEMEN VAN FREZEN MET EEN WELDON SCHACHT DIN1835B.

Troeven:

- De freeshouders zijn uitgebalanceerd tot 12.000 tpm.
- Concentriciteit en uitloop minder of gelijk aan 0.005 mm
- Oppervlakte hardheid HRC58-62
- Worden vervaardigd uit gecarboniseerd gelegerd staal

Geslacht voor:

- De meeste CNC machines met een MAS-403 BT30 opname, uiteraard ook op onze F3 / F4 en F80.
- Boorfreesmachines MH25, MH35

Tip: Vergeet uw aantrekbouten / pull studs niet bij te bestellen, 790003068.

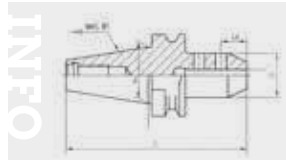

INFO



Order nr.	Orig. nr.	Opname	Lengte mm	D mm	D1 mm	L2 mm	Prijs €
790003029	BT30-50-6	BT30	98.4	25	31.75	18	40,50
790003030	BT30-60-8	BT30	108.4	28	31.75	18	40,50
790003031	BT30-60-10	BT30	108.4	35	31.75	20	40,50
790003032	BT30-60-12	BT30	108.4	42	31.75	22.5	40,50
790003033	BT30-60-14	BT30	108.4	44	31.75	22.5	40,50
790003034	BT30-75-16	BT30	123.4	48	31.75	24	40,50
790003035	BT30-75-18	BT30	123.4	50	31.75	24	40,50
790003036	BT30-75-20	BT30	123.4	52	31.75	25	40,50
790003037	BT30-90-25	BT30	138.4	65	31.75	24	40,50

UITGEBALANCEERDE WELDON FREESHOUDEERS MAS403 BT40 VOOR HET OPNEMEN VAN FREZEN MET EEN WELDON SCHACHT DIN1835B.

Troeven:

- De freeshouders zijn uitgebalanceerd tot 12.000 tpm.
- Concentriciteit en uitloop minder of gelijk aan 0.005 mm
- Oppervlakte hardheid HRC58-62
- Worden vervaardigd uit gecarboniseerd gelegerd staal

Geslacht voor:

- De meeste CNC machines met een MAS-403 BT40 opname, uiteraard ook op onze F105
- Boorfreesmachines MH50G / MH50V

Tip: Vergeet uw aantrekbouten / pull studs niet bij te bestellen voor om uw houders in uw machine te kunnen opspannen, 713536332.



INFO



Order nr.	Orig. nr.	Opname	Lengte mm	D mm	D1 mm	L2 mm	Prijs €
713353340	BT40-50-6	BT40	115.4	25	44.45	18	40,50
713353341	BT40-50-8	BT40	115.4	28	44.45	18	40,50
713353342	BT40-63-10	BT40	128.4	35	44.45	20	40,50
713353343	BT40-63-12	BT40	128.4	42	44.45	22.5	40,50
790003039	BT40-63-14	BT40	128.4	44	44.45	22.5	60,50
713353344	BT40-63-16	BT40	128.4	48	44.45	24	40,50
790003041	BT40-63-18	BT40	128.4	50	44.45	24	61,50
713353345	BT40-63-20	BT40	128.4	52	44.45	25	40,50
790003043	BT40-90-25	BT40	155.4	65	44.45	24	62,50

AFZONDERLIJKE ER SPANTANGENHOUDERS OPNAMEKONUS MAS403 BT VOOR SPANTANGEN ER DIN6499.

Troeven:

- Opnamekonus volgens MAS403 BT, type AD
- De spantanghouders zijn uitgebalanceerd tot 12.000 tpm.
- Concentriciteit en uitloop minder of gelijk aan 0.005 mm
- Oppervlakte hardheid HRC58-62
- Uit gecarboniseerd gelegerd staal

Geslacht voor:

- De meeste CNC machines met een MAS-403 BT30 / BT40 opname
- Alsook boorfreesmachines MH25, MH35, MH50

Tip: Vergeet uw aantrekbouten / pull studs niet bij te bestellen, vergeet eveneens uw ER sleutel niet bij te bestellen!



Order nr.	Orig. nr.	Opname	Lengte mm	D mm	D1 mm	Voor type	Prijs €
790023078	STH3125	BT30	70	42	31.75	ER25	52,50
790002245	STH3132	BT30	70	50	31.75	ER32	73,50
790002271	STH4125	BT40	70	63	44.45	ER25	40,50
790002248	STH4140	BT40	80	63	44.45	ER40	42,50

GECOMBINEERDE VLAKFREES HOUDERS DIN6358, DUBBEL GEBRUIK LANGS EN DWARS, MET KONUS MAS403 BT30 / BT40.

Troeven:

- De freeshouders zijn uitgebalanceerd tot 12.000 tpm
- Dubbel gebruik langs en dwars
- Concentriciteit en uitloop minder of gelijk aan 0.005 mm
- Oppervlakte hardheid HRC58-62
- Worden vervaardigd uit gecarboniseerd gelegeerd staal

Geschikt voor:

- Voor het opnemen van vlakfrees en mantelkopfrees van alle gekende merken met een asgat van 16 tot 32 mm. Andere maten op aanvraag.

Tip: Vergeet uw aantrekbouten / pull studs niet bij te bestellen.



Order nr.	Orig. nr.	Opname	Lengte mm	D mm	Prijs €
790002975	CVH3116	BT30	55	16	52,50
790002989	CVH3122	BT30	55	22	54,50
790002990	CVH3127	BT30	55	27	56,50
790002991	CVH3132	BT30	55	32	58,50
790002993	CVH4116	BT40	45	16	58,50
790002994	CVH4122	BT40	45	22	60,50
790002995	CVH4127	BT40	45	27	62,50
790002996	CVH4132	BT40	60	32	66,50

AANTREKBOUT MAS403 BT.

BT30 / M12 - 45° geschikt voor:

- Het aantrekken van diverse gereedschapshouders MAS403 BT30 / M12.
- Te gebruiken bij MH25 / MH35G / F3 / F4 en F80

BT40 / M16 - 45° geschikt voor:

- Het aantrekken van diverse gereedschapshouders MAS403 BT40 / M16.
- Te gebruiken bij MH50 en F105



Order nr.	790003068	713536332
Orig. nr.	PSBT3045	PSBT40
Gewicht	kg 0,10	0,07
Prijs	€ 6,08	13,50

MONTAGEBLOK VOOR DIN69871, DIN2080 EN MAS403.

Troeven:

- Vlug, veilig en tijdsbesparend
- Efficiënt aanspannen / lossen van uw gereedschap in uw houders
- Met verticale als horizontale inzet

Geschikt voor:

- Te gebruiken bij iedere CNC machine met de corresponderende spindelopname
- ISO en SK hebben dezelfde opname



Order nr.	790004499	790004500	790004501
Orig. nr.	MWH30	MWH40	MWH50
Opname	MAS403	MAS403	MAS403
Konus	BT30	BT40	BT50
Gewicht	kg 3,20	3,80	11,40
Afmetingen (l x b x h)	mm 205x98x128	205x98x128	275x150x198
Prijs	€ 51,50	62,50	137,00

INFO Bekijk het volledige en up-to-date aanbod

Surf naar www.vynckier.biz/klemgereedschap

PACK 24-DLG BT30 GEREEDSCHAPSHOUDERS WELDON VERSIE.

Inhoud:

- Elk 1 st Weldonhouder gebalanceerd BT30 6, 8, 10, 12, 14, 16, 18, 20 mm
- 1 st 790003013 Reductiehouder BT30-60-MK2
- 1 st 790003014 Reductiehouder BT30-80-MK3
- 13 st 790003068 Aantrekbout BT30 M12 45°
- 1 st 790003007 Monoblok boorkophouder BT30 1-13mm max 8000 tpm
- 1 st 790003008 Monoblok boorkophouder BT30 3-16mm max 8000 tpm
- 1 st 790004499 Montage gereedschapshouder BT30
- 1 st 790024034 Taphouder BT30 M3 tot M12

Tip: ook beschikbaar in BT40 versie

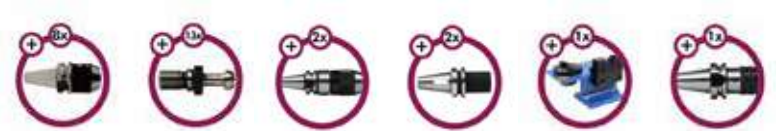

Order nr.	790600104
Orig. nr.	BT30W PACK
Gewicht	kg 30,00
Prijs	€ 1.435,00

PACK 20-DLG BT30 GEREEDSCHAPSHOUDER ER VERSIE.

Inhoud:

- 1 st 790003013 BT30-60-MK2 Reductiehouder BT30-60-MK2
- 1 st 790003014 BT30-80-MK3 Reductiehouder BT30-80-MK3
- 10 st 790003068 PSBT3045 Aantrekbout BT30 M12 45°
- 1 st 790003007 MBH3113 Monoblok boorkophouder BT30 1-13mm max 8000tpm
- 1 st 790003008 MBH3116 Monoblok boorkophouder BT30 3-16mm max 8000tpm
- 1 st 790004499 MWH30 Montage gereedschapshouder BT30
- 1 st 790024034 TP31312 Taphouder BT30 - M3 tot M12
- 1 st 790002245 STH3132 Spantanghouder gebalan. BT30-70-ER32
- 1 st 713441122 SSER32 Spantangenset ER32 3-20mm 18dlg

Tip: ook beschikbaar in BT40 versie

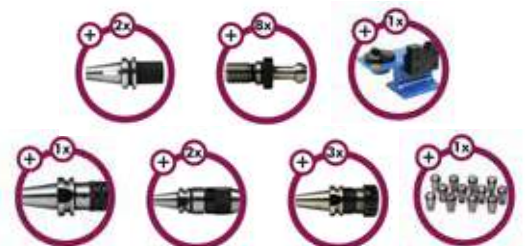

Order nr.	790600106
Orig. nr.	BT30ER PACK
Aantal	20
Prijs	€ 1.289,00

TAPKOP VAN M4-M12.

Troeven:

- Efficiënt en economische oplossing voor het opspannen van verschillende tappen zonder bijkomende taphouders
- Het ontwerp voorkomt dat de tappen los komen na het tappen
- Met opname B16

Tip: Vergeet uw bijhorende kegeldoorn niet bij te bestellen



Order nr.		790024028
Orig. nr.		3404-057A
Capaciteit	M	4-12
Aansluiting		B16
Prijs	€	40,50

TAPAPPARAAT MET OMKEERINRICHTING.

Troeven:

- Voorkom tapbreuk
- Overbrenging snelheid 1:1
- Voorzien van een gat om de tap stevig aan te spannen
- Type K1 maakt gebruik van een kleine tandkransboorkop
- Type K2 tot K4 maken gebruik van een speciaal ontworpen kop



ORDER NO.	TAPPING CAPACITY	SHANK	TO WORK WITH DRILLING MACHINE	WEIGHT (KG)	PACKING (MM)	SPEED
K1-MT-2	Ø 3 - 8 mm	MT2	DRILLING MACHINE MUST BE EQUIPPED WITH MT2 HOLE	1	90x90x340	1:1
K2-MT-2	Ø 5 - 10 mm	MT2	DRILLING MACHINE MUST BE EQUIPPED WITH MT2 HOLE	1,6	100x100x260	1:1
K3-MT-3	Ø 6 - 14 mm	MT3	OTHERS USE MT-3 SHANK BORING-HOLE DRILLING MACHINE N.T. AVAILABLE	3,1	125x125x300	1:1
K4-MT-3	Ø 12 - 25 mm	MT3	OTHERS USE MT-3 SHANK BORING-HOLE DRILLING MACHINE N.T. AVAILABLE	5,4	140x140x360	1:1

Order nr.	Orig. nr.	Capaciteit	Opname	Gewicht	Afmetingen (l x b x h)	Prijs
		M		kg	mm	€
790003980	K1-MT-2	3 - 8	MK2	1,00	250x200x150	116,00
790003982	K2-MT-2	5 - 10	MK2	1,00	250x200x150	129,00
790014600	K3-MT-3	6 - 14	MK3	3,10	250x200x150	170,00
790014601	K4-MT-3	12 - 25	MK3	5,40	250x200x150	296,00

TAPAPPARAAT MET OMKEERINRICHTING MET OPNAME MORSE KONUS.

Troeven:

- Een dubbel veermechanisme voor de automatische voeding en slipkoppeling, ter preventie van het breken van tappen
- Werkt met standaard machinetappen

Geschikt voor:

- Zowel boor- als freesmachines

Geleverd met

- 2 rubberen flexibele spantangen Rubberflex
- Stang met aanslag
- Kegeldoorn afhankelijk model



Order nr.	790003995	790007218	790007219	790003993	790007220	790007221
Orig. nr.	TALR27	TALR512MT2	TALR512MT3	TALR512MT3-MT4	TALR820MT3	TALR820MT4
Capaciteit	M	M2-M7	M5-M12	M5-M12	M8-M20	M8-M20
Aansluiting		MK3	MK2	MK3, MK4	MK3	MK4
Gewicht	kg	3,00	3,00	5,70	4,00	4,00
Prijs	€	266,00	312,00	352,00	370,00	428,00

UNIVERSELE TAPKOP.

Troeven:

- Constructie voorkomt loslopen van de tap bij terugdraaien
- Dubbel schroef in de tapkop, om wijzer of tegenwijzerzin te tappen
- Met B16 of B18 aansluiting of Morse Konus 2 of 3 aansluiting

Geschikt voor:

- Alle type machines en tappen

ORDER NO.	TAPPING CAPABILITY		D	TAPER	WEIGHT (KG)
	mm	inch			
VTA13-2	M3 - M12	W1/8" - W1/2"	43	B16	0,76
VTA13-3	M3 - M12	W1/8" - W1/2"	47	MT3	0,76
VTA16-2	M3 - M16	W1/8" - W5/8"	54	B18	1
VTA16-3	M3 - M16	W1/8" - W5/8"	48,5	MT3	0,9



Order nr.	Orig. nr.	Capaciteit	Opname	Prijs
		M		€
790004013	VTA13-2	3 - 12	B16	44,50
790004017	VTA16-2	3 - 16	B18	49,50
790004014	VTA13-3	3 - 12	MK2	51,50
790004018	VTA16-3	3 - 16	MK2	59,50
790014602	VTA18-2	9 - 18	MK2	66,50
790014603	VTA18-3	9 - 18	MK3	70,50

RUBBER FLEX SPANTANGEN VOOR TAPAPPARATEN TALR.

Troeven:

- Rubberen flexibele spantangen

Geschikt voor:

- Tapapparaten serie TALR
- Het opnemen van tappen

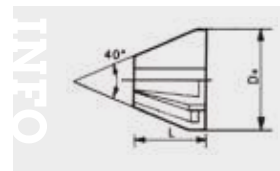

Order nr.	Orig. nr.	Diameter tap	Prijs
		φ D	€
790004006	FC-20	4 - 7	31,50
790004007	FC-21	7,5 - 10	31,50
790004008	FC-30	8 - 16	31,50
790004009	FC-31	14 - 19	31,50

TAPHOUDER MK-SF MK3 OF MK4 VOOR HET OPNEMEN VAN TAPPEN M3-M12 OF M8-M20.

Troeven:

- Werkt met tapkoppen \varnothing 19 of \varnothing 31
- Met geïnstalleerde compensatie, wanneer een tapkop met slippkoppeling wordt gebruikt, zal het veiligheidsapparaat automatisch loslaten om tapbreuk te voorkomen

Geschikt voor:

- De meeste boormachines met een morse konus 3 of 4 opname



Order nr.	Orig. nr.	Capaciteit M	Aansluiting	Opname	Gewicht kg	Prijs €
790014646	VQT-712	M3-M12	MK3-SF12	\varnothing 19	3,20	428,00
790014647	VQT-812	M3-M12	MK4-SF12	\varnothing 19	3,20	438,00
790014648	VQT-720	M8-M20	MK3-SF20	\varnothing 31	3,90	599,00
790014649	VQT-820	M8-M20	MK4-SF20	\varnothing 31	4,10	615,00

TAPAPPARAAT VOOR TAPKOPPEN.

Troeven:

- Tapapparaat met morse konus opname, werkt met tappotten
- Boormachines uitgerust met een tapfunctie en boormachines links-rechts draaiend



Order nr.	Orig. nr.	Capaciteit M	Aansluiting	Opname	Prijs €
790014638	MT2-SF12	M3-M14	\varnothing 19 TC312	MK2	75,50
790014639	MT3-SF12	M3-M14	\varnothing 19 TC312	MK3	84,50
790014640	MT4-SF12	M3-M14	\varnothing 19 TC312	MK4	96,50
790014641	MT2-SF20	M8-M24	\varnothing 31 TC820	MK2	91,50
790014642	MT3-SF20	M8-M24	\varnothing 31 TC820	MK3	95,50
790014643	MT4-SF20	M8-M24	\varnothing 31 TC820	MK4	113,00
790014644	MT3-SF33	M14-M36	\varnothing 48 TC1433	MK4	154,00
790014645	MT4-SF33	M14-M36	\varnothing 48 TC1433	MK4	349,00

TAPPOT - SNELWISSEL ADAPTOR MET SLIPPKOPPELING.

Troeven:

- Snelwissel adaptor, met slippkoppeling
- Gebruik van tappen DIN371 en DIN376. Tap wordt vastgeklikt rond de schacht

Tip: Tappotten worden altijd gekozen volgens de diameter van de schacht en de vierkant aansluiting. Tap zelf niet inbegrepen.



Order nr.	Aansluiting ϕ D1	Geschikt voor tap ϕ D1	Diameter tap ϕ D	Schacht vierkant mm	Prijs €
790014652	19	DIN371 M3	3.5	2.7	46,50
790014653	19	DIN371 M4	4.5	3.4	46,50
790014654	19	DIN371 M5-M6	6	4.3	46,50
790014655	19	DIN371 M6	6	4.9	46,50
790014656	19	DIN371 M8	8	6.2	46,50
790014657	19	DIN371 M10	10	8	46,50
790004180	19	DIN376 M8	6	4.9	46,50
790004181	19	DIN376 M10	7	5.5	46,50
790014658	19	DIN376 M12	9	7	46,50
790014659	19	DIN376 M14	11	9	46,50

UNIVERSELE TAPKOP.

Troeven:

- Constructie voorkomt loslopen van de tap bij terugdraaien
- Dubbel schroef in de tapkop, om wijzer of tegenwijzerzin te tappen
- Met B16 of B18 aansluiting of Morse Konus 2 of 3 aansluiting

Geschikt voor:

- Alle type machines en tappen

ORDER NO.	TAPPING CAPABILITY		D	TAPER	WEIGHT (KG)
	mm	inch			
VTA13-2	M3-M12	W1/8" - W1/2"	40	B16	0,50
VTA13-3	M3-M12	W1/8" - W1/2"	40	MK2	0,50
VTA16-3	M3-M16	W1/8" - W5/8"	34	B18	1
VTA16-3	M3-M16	W1/8" - W5/8"	48,3	MK2	0,9



Order nr.	Orig. nr.	Capaciteit M	Opname	Prijs €
790004013	VTA13-2	3 - 12	B16	44,50
790004017	VTA16-2	3 - 16	B18	49,50
790004014	VTA13-3	3 - 12	MK2	51,50
790004018	VTA16-3	3 - 16	MK2	59,50
790014602	VTA18-2	9 - 18	MK2	66,50
790014603	VTA18-3	9 - 18	MK3	70,50

ADAPTER VOOR TAPPOTTEN TA.

Troeven:

- U kunt als de aansluiting van uw tappotten te groot is een reductieadapter gebruiken.
- Zo kunt u als u een kleinere maat wenst te gebruiken, deze adapter aanschaffen.

Tappotten met een diameter van 48, kunt u reduceren naar diameter 31
Tappotten met een diameter van 31, kunt u reduceren naar diameter 19

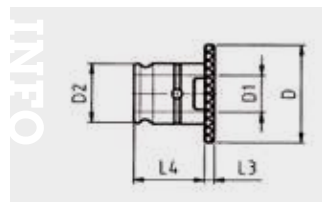

Order nr.	790004476	790004477
Orig. nr.	TC820/TC312-AD	ATKM4831
Aansluiting	ϕ D1 31 - 19	48 - 31
Afmetingen (l x b x h)	mm 250x200x150	250x200x150
Prijs €	30,50	120,00

TAPPOT - SNELWISSEL ADAPTOR MET SLIPPKOPPELING.

Troeven:

- Snelwissel adaptor, met slippkoppeling
- Gebruik van tappen DIN371 en DIN376. Tap wordt vastgeklikt rond de schacht

Tip: Tappotten worden altijd gekozen volgens de diameter van de schacht en de vierkant aansluiting. Tap zelf niet inbegrepen.



Order nr.	Aansluiting ϕ D1	Geschikt voor tap ϕ D1	Diameter tap ϕ D	Schacht vierkant mm	Prijs €
790004173	31	DIN371 M10	10	8	82,50
790014660	31	DIN376 M8	6	4.9	69,50
790014661	31	DIN376 M10	7	5.5	69,50
790014662	31	DIN376 M12	9	7	69,50
790014663	31	DIN376 M14	11	9	69,50
790014664	31	DIN376 M16	12	9	69,50
790014665	31	DIN376 M18	14	11	69,50
790014666	31	DIN376 M20	16	12	69,50
790014667	31	DIN376 M22	18	14.5	69,50
790014668	31	DIN376 M24	18	14.5	69,50

**ROLLENBANEN IN DE HOOGTE VERSTELBAAR - LENGTE 1.000 MM OF 2.000 MM OF 3.000 MM.****Troeven:**

- Ideaal voor de aanvoer- als afvoer van lange en zware werkstukken
- Opleghoogte: in de hoogte verstelbaar van 650 tot 1050 mm
- Massieve en robuuste stalen rollen
- Stabiele uitvoering met sterke speciale profielen
- Voorzien stalen draagrollen langs beide zijden gelagerd
- Montage mogelijk van het LMS-lengtemeetsysteem

Geschikt voor:

- Universeel toepasbaar voor diverse type machines: bandzaagmachines, cirkelzaagmachines, boormachines, etc.

Geleverd met:

- Bevestigingsbeugels voor het aan elkaar monteren van verschillende rollenbanen



MSR4H



MSR7H



MSR10H

Order nr.	713357001	713357002	713357003
Orig. nr.	MSR4H	MSR7H	MSR10H
Aantal voeten	4	4	6
Lengte rollenbaan	mm 1000	2000	3000
Breedte rollenbaan	mm 440	440	440
Hoogte rollenbaan	mm 650 - 1050	650 - 1050	650 - 1050
Statische draagkracht	kg 500	700	700
Rollengte	mm 360	360	360
Diameter	mm 60	60	60
Afmetingen (l x b x h)	mm 1100x470x180	2100x470x180	3100x470x180
Gewicht	kg 30,00	45,00	80,00
Prijs	€ 221,00	418,00	909,00

**AANSLUITPLAAT VOOR MSR ROLLENBANEN.****Troeven:**

- Met linkse als rechtse aanbouwdelen
- Voorzien van lange ovale gaten



Order nr.	713357005
Orig. nr.	AP-MSR
Type	MSR-H
Gewicht	kg 1,90
Prijs	€ 93,50

LOSSE ROL VOOR ROLLENBAAN MSR4H-MSR7H-MSR10H OF OM UW EIGEN ROLLENBANEN TE PRODUCEREN. COMPLEET MET DRAADSTANG EN ROLLAGERS.

Order nr.	790024000
Orig. nr.	LR360
Rollengte	mm 360
Diameter	mm 59
Asdiameter	mm 17
Prijs	€ 25,50

SET LOSSE KUNSTSTOFROLLEN VOOR MSR4H-MSR7H.**Troeven**

- Eenvoudig te monteren optionele rollenset met slijtvaste zachte PVC coating
- Door de zachte PVC coating wordt het oppervlak van de profielen niet beschadigd tijdens het aanvoeren
- Tijdwinst: wanneer u een standaard MSR rollenbaan hebt, kunt u eenvoudig deze PVC rollen tussen de bestaande rollen leggen, deze komen dan iets hoger te staan, zodat uw materiaal niet beschadigd wordt door de bestaande stalen rollen. Na gebruik eenvoudig uit te nemen en uw rollenbaan is opnieuw klaar voor zijn gewone werk

Geschikt voor:

- Het vervoeren van roestvrij staal en aluminium
- Het aanvoeren van zachte en gelakte materialen

Geleverd met:

- Set van drie rollen, eenvoudig te monteren op de bijgeleverd beugels
- Opbergsysteem



Order nr.	713357609
Orig. nr.	3357609
Afmetingen (l x b x h)	mm 410x230x240
Gewicht	kg 7,00
Prijs	€ 145,00

**UNIVERSELE AANVOER/AFVOER ROLLENBAAN.****Troeven:**

- Met 4 (1000 mm) of 7 (2000 mm) gegalvaniseerde stalen rollen
- Rollen zijn beidezijdig gelagerd
- In de hoogte verstelbaar van 580 tot 1030 mm
- Zware draagkracht tot 400 (1m) of 800 (2m) kg

Geschikt voor:

- De meeste machines, zoals bandzaagmachines, cirkelzaagmachines, boormachines, etc.



INFO



Order nr.	803350010	803350020
Orig. nr.	RB100	RB200
Aantal voeten	4	4
Lengte rollenbaan	mm	1000
Lengte rollen	mm	360
Diameter rollen	mm	60
Minimum/maximum hoogte legvlak	mm	580 - 1030
Statische draagkracht	kg	400
Afmetingen (l x b x h)	mm	1030x475x190
Gewicht	kg	25,00
Prijs	€	199,00
		289,00

STABIELE ROLLENBAAN EEN MET DRAAGKRACHT VAN 300 KG PER METER. GESCHIKT ALS AAN- OF AFVOERBAAN. ZONDER MEETSYSTEEM OF AANSLAG.

Troeven:

- Draagkracht tot 300 kg per meter
- U-vormige constructieprofielen van 3 mm dik
- Verzinkte kogelgelagerde draagrollen
- Bruikbare rolbreedte 250 of 350 mm (zie tabel)
- Werkhoogte 880 mm +/-60 mm (verstelbare voeten)
- Roldiameter 60 mm, asdiameter 15 mm
- Gesloten plaatstalen onderzijde
- Geproduceerd in Duitsland

Geschikt voor:

- Universeel toepasbaar voor diverse type machines: bandzaagmachines, cirkelzaagmachines, boormachines, etc. .

Optioneel:

- Kunststofrollen + 4% op de basisprijs
- Verhoogde verstelbare voeten tot 1.020 mm 713679000
- Montage-adaptor voor MKS-machines.
- Geveerde aanslag 713672221

Bij bestelling: opgave linkse - of rechtse aanbouw aan uw machine



Type C

STABIELE ROLLENBAAN MET ANALOOG MEETSYSTEEM EN AANSLAG, MET EEN DRAAGKRACHT VAN 300 KG PER METER.

Troeven:

- Draagkracht tot 300 kg per meter
- U-vormige constructieprofielen van 3 mm dikte
- Verzinkte kogelgelagerde draagrollen
- Bruikbare rolbreedte 250 of 350 mm (zie tabel)
- Werkhoogte 880 mm +/-60 mm (verstelbare voeten)
- Roldiameter 60 mm, asdiameter 15 mm
- Met **mm schaalverdeling en omhoogklapbare materiaal aanslag**
- De nuttige meetlengte is de rollenbaanlengte min de aanslaglengte 260 mm
- Gesloten plaatstalen onderzijde
- Geproduceerd in Duitsland

Geschikt voor:

- Universeel toepasbaar voor diverse type machines: bandzaagmachines, cirkelzaagmachines, boormachines, etc. .

Optioneel:

- Kunststofrollen + 4% op de basisprijs
- Verhoogde verstelbare voeten tot 1.020 mm 713679000
- Montage-adaptor voor MKS-machines.
- Geveerde aanslag 713672221

Bij bestelling: opgave linkse - of rechtse aanbouw aan uw machine



Type B

STABIELE ROLLENBANEN MET DIGITAAL MEETSYSTEEM EN AANSLAG, MET EEN DRAAGKRACHT VAN 300 KG PER METER.

Troeven:

- Draagkracht tot 300 kg per meter, U-vormige constructieprofielen van 3 mm dik
- Verzinkte kogelgelagerde draagrollen, gesloten plaatstalen onderzijde
- Bruikbare rolbreedte 250 of 350 mm (zie tabel)
- Werkhoogte 880 mm +/-60 mm (verstelbare voeten)
- Roldiameter 60 mm, asdiameter 15 mm
- Het **meetsysteem met LED-aanduiding, op 230V**
- Manueel verstelbare aanslag (via handwiel), stabiele omhoogklapbare wagen
- De nuttige meetlengte is de rollenbaanlengte, - **450 mm werkstukaanslag**
- Geproduceerd in Duitsland

Geschikt voor:

- Universeel toepasbaar voor diverse type machines

Optioneel:

- Kunststofrollen + 4% op de basisprijs
- Verhoogde verstelbare voeten tot 1.020 mm 713679000
- Montage-adaptor voor MKS-machines.
- Geveerde aanslag 713672221, pneumatisch terugkerende aanslag 713672222

Bij bestelling: opgave linkse - of rechtse aanbouw aan uw machine



Type A

Order nr.	Lengte	Bruikbare rolbreedte	Gewicht	Prijs
	m	mm		
713661311	1	250	50,00	549,00
713661312	2	250	100,00	855,00
713661313	3	250	150,00	1.055,00
713661314	4	250	200,00	1.295,00
713661315	5	250	250,00	1.595,00
713661316	6	250	300,00	1.895,00
713661317	7	250	350,00	2.149,00
713661318	8	250	400,00	2.459,00
713661321	1	350	50,00	589,00
713661322	2	350	100,00	929,00
713661323	3	350	150,00	1.235,00
713661324	4	350	200,00	1.455,00
713661325	5	350	250,00	1.805,00
713661326	6	350	300,00	2.169,00
713661327	7	350	350,00	2.439,00
713661328	8	350	400,00	2.809,00

Order nr.	Lengte	Bruikbare rolbreedte	Gewicht	Prijs
	m	mm		
713661211	1	250	50,00	799,00
713661212	2	250	100,00	1.165,00
713661213	3	250	150,00	1.475,00
713661214	4	250	200,00	1.775,00
713661215	5	250	250,00	2.159,00
713661216	6	250	300,00	2.525,00
713661217	7	250	350,00	2.869,00
713661218	8	250	400,00	3.245,00
713661221	1	350	50,00	819,00
713661222	2	350	100,00	1.259,00
713661223	3	350	150,00	1.605,00
713661224	4	350	200,00	1.875,00
713661225	5	350	250,00	2.339,00
713661226	6	350	300,00	2.779,00
713661227	7	350	350,00	3.125,00
713661228	8	350	400,00	3.559,00

Order nr.	Lengte	Bruikbare rolbreedte	Gewicht	Prijs
	m	mm		
713661111	1	250	50,00	2.745,00
713661112	2	250	100,00	2.745,00
713661113	3	250	150,00	3.135,00
713661114	4	250	200,00	3.655,00
713661115	5	250	250,00	4.139,00
713661116	6	250	300,00	4.899,00
713661117	7	250	350,00	5.460,00
713661118	8	250	400,00	5.990,00
713661121	1	350	50,00	2.709,00
713661122	2	350	100,00	2.829,00
713661123	3	350	150,00	3.225,00
713661124	4	350	200,00	3.729,00
713661125	5	350	250,00	4.299,00
713661126	6	350	300,00	5.090,00
713661127	7	350	350,00	5.640,00
713661128	8	350	400,00	6.230,00



**UNIVERSEEL ANALOOG MEETSYSTEEM.****Troeven:**

- Moduleerbaar systeem
- Voor de perfecte lengtemeting en exacte positionering
- Voor terugkerende meettaken met hoge precisie
- Lengte 1.300 mm
- Met aanslag en snelspanner
- Voorzien om uit te rusten met een magneetband en teller



Order nr.		713383841	713383842
Orig. nr.		LMS1M	LMS2M
Lengte	mm	1300	2600
Gewicht	kg	2,00	3,00
Prijs	€	335,00	482,00

GIETIJZEREN MATERIAALSTEUN MET TRAPLOOS REGELBARE HOOGTE.**Troeven:**

- Zware gietijzeren uitvoering
- Traploos regelbare hoogte van min 580 tot max 970 mm
- Laadcapaciteit 700kg
- Met gegalvaniseerde stalen rol van ø 52mm

Geschikt voor:

- Bij elke machine: zaagmachine, boormachine, ...



Order nr.		800170120
Orig. nr.		VS250
Capaciteit	kg	700
Lengte	mm	350
Hoogte minimum/maximum	mm	580/790
Breedte maximum	mm	350
Diameter rollen	mm	52
Gewicht	kg	12,00
Prijs	€	98,50

MACHINEVOET VOOR CIRKELZAAGMACHINES.**Troeven:**

- Stabiele constructie
- Plaatstalen uitvoering
- Trilling absorberend

Geschikt voor:

- Cirkelzaagmachines MKS250, MKS255N, MKS251



Order nr.		713642571	713643171
Orig. nr.		UM25	UM35
Voor type		MKS250-MKS255N-MKS251	MKS315-350 LMS400
Gewicht	kg	19,50	25,00
Afmetingen (l x b x h)	mm	590x510x780	540x540x755
Prijs	€	313,00	313,00

ZWARE GIETIJZEREN MATERIAALSTEUN VOOR METAAL- EN HOUTBEWERKING.**Troeven:**

- Voor gebruik in zware omstandigheden
- Capaciteit 700 kg
- Massieve stalen rollen en stabiele gietijzeren voet
- Geschikt voor ronde buizen
- Traploos instelbare hoogte



Order nr.		713660705
Orig. nr.		MS3V
Capaciteit	kg	700
Hoogte minimum/maximum	mm	580/790
Breedte maximum	mm	2x125
Diameter rollen	mm	52
Gewicht	kg	14,00
Prijs	€	102,00

ZAAGBLAD SPANNINGSMETER.

Troeven:

- Apparaat om vlg de onder- en overspanning van uw bandzaag te controleren, wanneer deze zich op uw zaagmachine bevindt
- Gekalibreerde meetklok meet zowel in kg/cm² als in lbs/in²
- Duurzaam gepoederlakte gietijzeren behuizing
- Garandeert optimale levensduur van uw lintzaagblad en precisie zaagsnedes

Geschikt voor:

- Alle lintzaagmachines

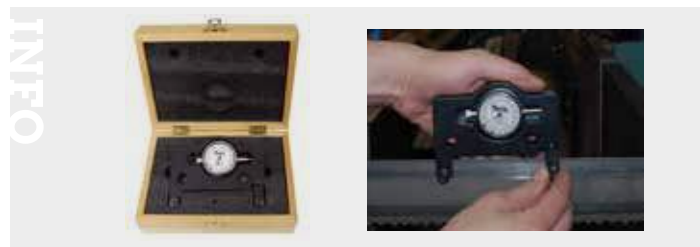

Order nr.	794100100
Orig. nr.	ZBSM
Gewicht	kg 2,00
Prijs	€ 585,00

LINTZAAGBLADEN MATRIX 13 X 0,65 / X 0,90 MET VASTE OF VARIABELE VERTANDING.

Troeven:

- Matrix Bi-metaal zaagblad, algemeen zaagblad voor algemene toepassingen
- Stillere en minder vibraties
- Gematigde kost per zaagsnede
- Met **variabele vertanding 0° of vaste vertanding**
- Hoogte 13 x dikte 0,65 mm of 0,9 mm

Geschikt voor:

- Kleine zaagmachines
- Onderbroken zaagsnedes: buizen, hoekprofielen
- Koolstofstaal, constructiestaal
- Onderhoudswerkplaatsen, doe-het-zelver, scholen, etc.



Order nr.	Lengte mm	Hoogte mm	Breedte mm	Vertanding Tpi	Voor type	Prijs €
790025550	1138	13	0,65	10-14	-	19,50
713351509	1300	13	0,5	10-14	S91G	21,50
713650011	1335	13	0,65	6-10	MBS105	22,50
713650012	1335	13	0,65	10-14	MBS105	22,50
713650013	1440	13	0,65	6	MBS125	22,50
713650014	1440	13	0,65	6-10	MBS125	22,50
713650015	1440	13	0,65	10-14	MBS125	22,50
713351109	1470	13	0,65	6-10	S100G	22,50
713351110	1470	13	0,65	10-14	S100G	22,50
713351511	1638	13	0,65	6	S131GH	17,50
713351512	1638	13	0,65	6-10	S131GH	24,50
713351518	1638	13	0,65	10-14	S131GH	24,50

BANDZAAG OP ROL MATRIX 30M IN VERSCHILLENDE HOOGTES.

Troeven:

- Matrix Bi-metaal zaagblad, algemeen zaagblad voor algemene toepassingen
- Stillere en minder vibraties
- Gematigde kost per zaagsnede
- Met **variabele fijne vertanding 0°**
- Verschillende hoogtes en diktes

Geschikt voor:

- Verticale metaal bandzaagmachines
- Onderbroken zaagsnedes: buizen, hoekprofielen
- Koolstofstaal, constructiestaal
- Onderhoudswerkplaatsen, doe-het-zelver, scholen, etc.



Order nr.	Lengte m	Hoogte mm	Breedte mm	Vertanding Tpi	Prijs €
713655020	30	6	0,65	10-14	229,00
713655021	30	10	0,65	10-14	256,00
713655022	30	13	0,65	10-14	256,00
713655023	30	13	0,90	10-14	269,00
713655024	30	16	0,90	10-14	282,00

LINTZAAGBLADEN MATRIX 13 X 0,65 MM.

Troeven:

- Matrix Bi-metaal zaagblad, algemeen zaagblad voor algemene toepassingen
- Stillere en minder vibraties
- Gematigde kost per zaagsnede
- Met **variabele vertanding 0°**
- Hoogte 13 x dikte 0,65 mm

Geschikt voor:

- Kleine en middelgrote zaagmachines
- Onderbroken zaagsnedes: buizen, hoekprofielen
- Koolstofstaal, constructiestaal
- Onderhoudswerkplaatsen, doe-het-zelver, scholen, etc.



Order nr.	Lengte mm	Hoogte mm	Breedte mm	Vertanding Tpi	Voor type	Verpakkings-eenheid (VE)	Min. bestelhoeveelheid	Prijs/VE €
713651214	2880	13	0,65	10/14	VMBS1408	1	5	29,50
713651212	2880	13	0,65	8/12	VMBS1408	1	5	29,50
713651210	2880	13	0,65	6/10	VMBS1408	1	5	29,50
713651314	3140	13	0,65	10/14	VMBS1610E	1	5	35,50
713651312	3140	13	0,65	8/12	VMBS1610E	1	5	35,50
713651310	3140	13	0,65	6/10	VMBS1610E	1	5	35,50
713651714	4030	13	0,65	10/14	VMBS2012	1	5	43,50
713651712	4030	13	0,65	8/12	VMBS2012	1	5	43,50
713651710	4030	13	0,65	6/10	VMBS2012	1	5	43,50

LINTZAAGBLADEN M42 20 X 0,90 MET VARIABLE VERTANDING.

Troeven:

- Bi-metaal zaagblad, **M42, HSS met 8% Cobalt**
- Deze Bi-metaal zaagbladen bieden een verhoogde productiviteit
- Gelaste bandzaag
- Met **variabele vertanding 0°**
- Hoogte 20 x dikte 0,90 mm

Geschikt voor:

- Middelgrote tot grote zaagmachines
- Volle materialen en sterk geribde structuren
- Staallegeringen, gietstaal, bepaalde roestvrij stalen, carbon staal
- Algemene industrie, metaal werkplaatsen



Order nr.	Lengte mm	Hoogte mm	Breedte mm	Ver- tan- ding Tpi	Voor type	Verpakkings- eenheid (VE)	Min. bestel- hoeveelheid	Prijs/ VE €
790008006	2080	20	0,9	5-8	S210G	1	5	32,50
713357514	2080	20	0,9	6-10	S210G	1	5	32,50
713357515	2080	20	0,9	10-14	S210G	1	5	32,50
713357519	2362	20	0,9	10	S181- S181G/GG	1	5	33,50
713357518	2362	20	0,9	14	S181- S181G/GG	1	5	33,50
713357522	2362	20	0,9	5-8	S181- S181G/GG	1	5	33,50
713357521	2362	20	0,9	6-10	S181- S181G/GG	1	5	33,50
713357520	2362	20	0,9	10-14	S181- S181G/GG	1	5	33,50

LINTZAAGBLADEN M42 34 X 1,10 MET VARIABLE VERTANDING.

Troeven:

- Bi-metaal zaagblad, **M42, HSS met 8% Cobalt**
- Deze Bi-metaal zaagbladen bieden een verhoogde productiviteit
- Gelaste bandzaag
- Met **variabele vertanding 0°**
- Hoogte 34 x dikte 1,10 mm

Geschikt voor:

- Middelgrote tot grote zaagmachines
- Volle materialen en sterk geribde structuren
- Staallegeringen, gietstaal, bepaalde roestvrij stalen, Carbon staal
- Algemene industrie, metaal werkplaatsen



Order nr.	Leng- te mm	Hoog- te mm	Breed- te mm	Ver- tan- ding Tpi	Voor type	Verpakkings- eenheid (VE)	Min. bestel- hoeveelheid	Prijs/ VE €
713655101	4520	34	1,1	2-3	BMBS350x400- HMBS350x400	1	5	69,50
790008198	4520	34	1,1	4-6	BMBS350x400- HMBS350x400	1	5	69,50
713655201	4520	34	1,1	5-8	BMBS350x400- HMBS350x400	1	5	69,50
790008222	4780	34	1,1	3-4	BMBS360X500	1	5	73,50
790008221	4780	34	1,1	4-6	BMBS360X500	1	5	73,50
790008220	4780	34	1,1	5-8	BMBS360X500	1	5	73,50
713655105	5720	34	1,1	2-3	HMBS440x600	1	5	110,00
713655005	5720	34	1,1	3-4	HMBS440x600	1	5	110,00
713655205	5720	34	1,1	5-8	HMBS440x600	1	5	110,00

LINTZAAGBLADEN M42 27 X 0,90 MET VARIABLE VERTANDING.

Troeven:

- Bi-metaal zaagblad, **M42, HSS met 8% Cobalt**
- Deze Bi-metaal zaagbladen bieden een verhoogde productiviteit
- Gelaste bandzaag
- Met **variabele vertanding 0°**
- Hoogte 27 x dikte 0,90 mm

Geschikt voor:

- Middelgrote tot grote zaagmachines
- Volle materialen en sterk geribde structuren
- Staallegeringen, gietstaal, bepaalde roestvrij stalen, Carbon staal
- Algemene industrie, metaal werkplaatsen



INFO

Bekijk het volledige en up-to-date aanbod

Surf naar www.vynckier.biz/verbruiksgoederen-zaagbladen



Order nr.	Lengte mm	Hoogte mm	Breedte mm	Vertanding Tpi	Verpakkings- eenheid (VE)	Min. bestel- hoeveelheid	Prijs/ VE €
790008018	2450	27	0,9	3-4	1	5	35,50
790008017	2450	27	0,9	4-6	1	5	35,50
790008016	2450	27	0,9	5-8	1	5	35,50
790008015	2450	27	0,9	6-10	1	5	35,50
790008014	2450	27	0,9	10-14	1	5	35,50
713357528	2460	27	0,9	6-10	1	5	35,50
713357529	2460	27	0,9	10-14	1	5	35,50
713357526	2480	27	0,9	4-6	1	5	35,50
713357511	2480	27	0,9	5-8	1	5	35,50
713357524	2480	27	0,9	6-10	1	5	35,50
790010200	2480	27	0,9	8-12	1	5	35,50
713357525	2480	27	0,9	10-14	1	5	35,50
713655604	2720	27	0,9	3-4 Tpi	1	5	38,50
713655606	2720	27	0,9	4-6 Tpi	1	5	38,50
713655508	2720	27	0,9	5-8 Tpi	1	5	38,50
790600112	2720	27	0,9	6-10	1	5	38,50
713655509	2720	27	0,9	10-14	1	5	38,50
790008057	2750	27	0,9	3-4	1	5	38,50
790007288	2750	27	0,9	4-6	1	5	38,50
713357752	2750	27	0,9	5-8	1	5	38,50
713357751	2750	27	0,9	5-8	1	5	38,50
713357753	2750	27	0,9	6-10	1	5	38,50
790008053	2750	27	0,9	10-14	1	5	38,50
790008080	2925	27	0,9	3-4	1	5	40,50
713357540	2925	27	0,9	4-6	1	5	40,50
713357541	2925	27	0,9	5-8	1	5	40,50
713357542	2925	27	0,9	6-10	1	5	40,50
713357543	2925	27	0,9	10-14	1	5	40,50
713357530	3352	27	0,9	4-6	1	5	44,50
713357531	3352	27	0,9	5-8	1	5	44,50
713357532	3352	27	0,9	6-10	1	5	44,50
790008129	3660	27	0,9	3-4	1	5	46,50
790008128	3660	27	0,9	4-6	1	5	46,50
790008127	3660	27	0,9	5-8	1	5	46,50
790008126	3660	27	0,9	6-10	1	5	46,50

RONDBORSTELS VOOR SLIJPMOLENS.

Troeven:

- Gegolfde stalen draden
- Algemene werkzaamheden; montage op slijpmolens
- Inclusief flensringen 12.7mm, 15.887mm, 19.05mm, 22.225mm en 25.4mm.



Order nr.	Orig. nr.	Diameter mm	Diameter staaldraad mm	Asgat mm	Toerental tpm	Prijs €
724581180	HA5440623008	150 x 25	0.3	32	6000	10,50
724581185	HA5540623008	178 x 25	0.3	32	6000	11,50
724581190	HA5660623008	200 x 25	0.3	32	4500	12,50
724581195	HA5760623008	250 x 25	0.3	32	4000	17,50

RONDBORSTELS.

Troeven:

- Voor ontbraamtoepassingen
- Zowel verkrijgbaar in staal en roestvrij staal
- Made in Europe
- Voor borstel ontbraammachine BEG



Order nr.	Orig. nr.	Diameter mm	Diameter staaldraad mm	Asgat mm	Voor type	Prijs €
713730260	3730260	250	0,2	24	Staal	106,00
713730261	3730261	250	0,3	24	Staal	93,50
713730264	3730264	250	0,2	24	Roestvrij staal	154,00
713730265	3730265	250	0,3	24	Roestvrij staal	142,00

LAPPENSCHIJF OM TE POLIJSTEN.

Troeven:

- Zachte of harde lappenschijf, voor het polijsten van allerlei materialen
- Te gebruiken met of zonder pasta
- Met versterkt asgat
- Optimum polijstmachines GU-P



Lappenschijf zacht



Lappenschijf hard

Order nr.	Orig. nr.	Omschrijving	Diameter mm	Voor type	Asgat mm	Prijs €
713107320	3107320	zacht	200	GU20P	16	23,50
713107321	3107321	hard	200	GU20P	16	23,50
713107330	3107330	zacht	250	GU25P	20	29,50
713107331	3107331	hard	250	GU25P	20	29,50

RONDBORSTELS VOOR SLIJPMOLENS VOOR GZ25C / GZ25C.

Troeven:

- Hoge sterkte **staaldraad**
- Made in Germany
- Algemne werkzaamheden, montage op slijpmolens



Order nr.	Diameter mm	Diameter asgat mm	Diameter staaldraad mm	Prijs €
713098081	200x25	20	0.35	44,50
713098082	200x25	20	0.5	55,50
713098086	250x30	25	0.3	75,50
713098087	250x30	25	0.5	87,50

GRAFIETBANDEN VOOR BANDSCHUURMACHINES.

Troeven:

- Bescherm laag tussen machine en schuurband

Geschikt voor:

- Alle bandschuurmachines met een zelfde horizontaal schuurvlak
- MW Tech BS75200 en BS150200, Metallkraft MBSM75 en MBSM150



Order nr.	713722128	713722080
Orig. nr.	GB82470	GB150
Breedte mm	75	150
Voor type	BS75 / MBSM75	BS150 / MBSM150
Afmetingen (l x b x h) mm	450x82x0	475x150x0
Prijs €	13,50	21,50

WITTE NAT SLIJPSTEEN VOOR NATDROOGSLIJPER.

Troeven:

- Nat slijpsteen uit Edelkorund, K.80
- Algemeen slijpwerk op slijpmolens, voor het slijpen van HSS, voor warmtegevoelige toepassing

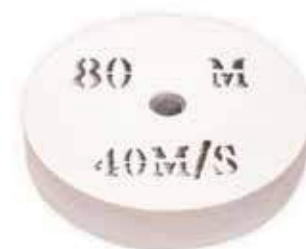

Order nr.	803107207
Orig. nr.	803107207
Slijpsteenafm.(Ø x b x Ø as) mm	200x40x20
Korrel	80
Prijs €	23,50

UNIVERSELE SCHUURBAND VOOR DE METAAL- EN HOUTBEWERKING.

Troeven:

- Linnendrager, kwaliteit uit **aluminiumoxide**
- Algemeen metaal en houtwerk
- Het bewerken van randen en gelijke afname
- Voor **BS PRO** of gelijkaaridge slijpmachines met gelijke maatvoering.

Tip: Dienen per korrelsoort per 5 stuks aangekocht te worden



Order nr.	712403708	712403712	712403718
Orig. nr.	SB10X330K80	SB10X330K120	SB10X330K180
Lengte	mm 330	330	330
Breedte	mm 10	10	10
Korrel	K 80	120	180
Verpakkingseenheid (VE)	5	5	5
Prijs/VE	€ 22,50	23,50	22,50

UNIVERSELE SCHUURBAND VOOR DE METAALBEWERKING.

Troeven:

- Linnendrager, kwaliteit uit **aluminiumoxide**
- Algemeen metaalwerk; het schuren en finiseren van assen
- Voor **SBH100** of gelijkaaridge schuurmachines met gelijke maatvoering

Tip: dienen per korrelsoort per 5 stuks aangekocht te worden



Order nr.	790009049	790009050	790009051	790009052
Orig. nr.	SB25X762K80	SB25X762K120	SB25X762K180	SB25X762K240
Lengte	mm 762	762	762	762
Breedte	mm 25	25	25	25
Korrel	K 80	120	180	240
Verpakkingseenheid (VE)	1	1	1	1
Min. bestelhoeveelheid	5	5	5	5
Prijs/VE	€ 3,12	3,12	3,52	3,52

UNIVERSELE SCHUURBAND VOOR DE METAAL- EN HOUTBEWERKING.

Troeven:

- Linnendrager, kwaliteit uit **aluminiumoxide**
- Algemeen metaal en houtwerk; het bewerken van randen en gelijke afname
- Voor **BTS51** of gelijkaaridge slijpmachines met gelijke maatvoering

Tip: dienen per korrelsoort per 10 stuks aangekocht te worden



Order nr.	713721004	713721006	713721008	713721010
Orig. nr.	3721004	3721006	3721008	3721010
Lengte	mm 1000	1000	1000	1000
Breedte	mm 50	50	50	50
Korrel	K 40	60	80	100
Verpakkingseenheid (VE)	10	10	10	10
Prijs/VE	€ 31,50	30,50	29,50	29,50

UNIVERSELE SCHUURBAND VOOR DE METAAL- EN HOUTBEWERKING.

Troeven:

- Linnendrager, kwaliteit uit **aluminiumoxide**
- Algemeen metaal en houtwerk; het bewerken van randen en gelijke afname
- Voor **GU20S** of slijpmachines met gelijke maatvoering.

Tip: dienen per korrelsoort per 10 stuks aangekocht te worden



Order nr.	713357612	713357614	713357616	713357618
Orig. nr.	3357612	3357614	3357616	3357618
Lengte	mm 762	762	762	762
Breedte	mm 75	75	75	75
Korrel	K 40	60	80	120
Verpakkingseenheid (VE)	1	1	1	1
Min. bestelhoeveelheid	10	10	10	10
Prijs/VE	€ 3,72	5,33	3,52	3,42

UNIVERSELE SCHUURBAND VOOR DE METAAL- EN HOUTBEWERKING.

Troeven:

- Linnendrager; kwaliteit uit **aluminiumoxide**
- Algemeen metaal en houtwerk; het bewerken van randen en gelijke afname
- Voor **GU25S** of slijpmachines met gelijke maatvoering

Tip: dienen per korrelsoort per 5 stuks aangekocht te worden



Order nr.	713357682 ^M	713357684 ^M	713357686 ^M	713357688 ^M
Orig. nr.	3357682	3357684	3357686	3357688
Lengte	mm 1016	1016	1016	1016
Breedte	mm 75	75	75	75
Korrel	K 40	60	80	120
Verpakkingseenheid (VE)	5	5	5	5
Prijs/VE	€ 31,50	31,50	31,50	31,50

UNIVERSELE SCHUURBAND VOOR DE METAAL- EN HOUTBEWERKING.

Troeven:

- Linnendrager; kwaliteit uit **aluminiumoxide**
- Algemeen metaal en houtwerk; het bewerken van randen en gelijke afname
- Voor **DBS75** of slijpmachines met gelijke maatvoering

Tip: dienen per korrelsoort per 10 stuks aangekocht te worden



Order nr.	713357622 ^M	713357624 ^M	713357626 ^M	713357628 ^M
Orig. nr.	3357622	3357624	3357626	3357628
Lengte	mm 1180	1180	1180	1180
Breedte	mm 75	75	75	75
Korrel	K 40	60	80	120
Verpakkingseenheid (VE)	1	1	1	1
Min. bestelhoeveelheid	10	10	10	10
Prijs/VE	€ 5,53	8,94	8,84	8,74

UNIVERSELE SCHUURBAND VOOR DE METAAL- EN HOUTBEWERKING.

Troeven:

- Linnendrager; kwaliteit uit **aluminiumoxide**
- Algemeen metaal en houtwerk; het bewerken van randen en gelijke afname
- Voor **BSM75 / BS75200 / MBSM75** of slijpmachines met gelijke maatvoering.

Tip: dienen per korrelsoort per 10 stuks aangekocht te worden



Order nr.	713357642 ^M	713357644 ^M	713357646 ^M	713357648 ^M
Orig. nr.	3357642	3357644	3357646	3357648
Lengte	mm 2000	2000	2000	2000
Breedte	mm 75	75	75	75
Korrel	K 40	60	80	120
Verpakkingseenheid (VE)	1	1	1	1
Min. bestelhoeveelheid	10	10	10	10
Prijs/VE	€ 8,74	8,44	8,04	6,73

INDUSTRIËLE SCHUURBAND MET EEN STERKE ZIRKONIUM KORREL OP EEN LINNEN DRAGER.

Troeven:

- Agressief en constant slijpend; zeer goede verspaning op de meeste staalsoorten
- Lange levensduur; linnen drager, uit **sterke zirkonium korrel** (kleur blauw)
- Alle bandschuurmachines met afmetingen 2000 x 75 mm
- Voor **MBSM75, BS75200, BSM75**, etc.

Tip: dienen per korrelsoort per 10 stuks aangekocht te worden



Order nr.	744591304 ^M	744591306 ^M	744591308 ^M	744591312 ^M
Orig. nr.	SBZ75X2000K40	SBZ75X2000K60	SBZ75X2000K80	SBZ75X2000K120
Lengte	mm 2000	2000	2000	2000
Korrel	K 40	60	80	120
Verpakkingseenheid (VE)	1	1	1	1
Min. bestelhoeveelheid	10	10	10	10
Prijs/VE	€ 11,50	8,34	9,14	8,64

UNIVERSELE SCHUURBAND OP ROL VOOR DE HOUTBEWERKING.

Troeven:

- Met **breedte 80 mm x lengte 50.000 mm**
- Verschillende korrels mogelijk: 60 - 80 - 100 - 120 - 150 - 180 - 220
- Linnendrager
- Uit **aluminiumoxide**
- Uitstekende prijs-kwaliteitsverhouding

Geslacht voor:

- Algemeen houtwerk
- Het bewerken van randen en gelijke afname
- Voor **Holzstar ZSM405** of slijpmachines met gelijke maatvoering



Order nr.	715918760	715918780	715918710	715918712	715918715	715918718
Orig. nr.	5918760	5918780	5918710	5918712	5918715	5918718
Lengte	mm 50000	50000	50000	50000	50000	50000
Breedte	mm 80	80	80	80	80	80
Korrel	K 60	80	100	120	150	180
Prijs	€ 132,00	136,00	105,00	105,00	105,00	105,00

UNIVERSELE SCHUURBAND VOOR DE HOUTBEWERKING.

Troeven:

- Linnendrager; kwaliteit uit **aluminiumoxide**
- Algemeen houtwerk; het bewerken van randen en gelijke afname



Order nr.	715911006	715911008	715911010	715911012	715911015
Orig. nr.	5911006	5911008	5911010	5911012	5911015
Lengte	mm 915	915	915	915	915
Breedte	mm 100	100	100	100	100
Korrel	K 60	80	100	120	150
Verpakkingseenheid (VE)	10	10	10	10	10
Prijs/VE	€ 50,50	50,50	50,50	50,50	50,50

UNIVERSELE SCHUURBAND VOOR DE METAAL- EN HOUTBEWERKING.

Troeven:

- Linnendrager; kwaliteit uit **aluminiumoxide**
- Algemeen metaal en houtwerk; het bewerken van randen en gelijke afname
- Voor **MBSM101, BS1001220** of slijpmachines met gelijke maatvoering.

Tip: dienen per korrelsoort per 10 stuks aangekocht te worden



MBSM103-130

BS100122 230V

Order nr.	713726040	713726060	713726080	713726120
Orig. nr.	3726040	3726060	3726080	3726120
Lengte	mm 1220	1220	1220	1220
Breedte	mm 100	100	100	100
Korrel	K 40	60	80	120
Voor type	MBSM101-130	Metallkraft MBSM101-130	Metallkraft MBSM101-130	Metallkraft MBSM101-130
Verpakkingseenheid (VE)	1	1	1	1
Min. bestelhoeveelheid	10	10	10	10
Prijs/VE	€ 7,03	6,73	6,53	6,43

INDUSTRIËLE SCHUURBAND MET EEN STERKE ZIRKONIUM KORREL OP EEN LINNEN DRAGER.

Troeven:

- Linnen drager; kwaliteit uit **sterke zirkonium korrel** (Kleur blauw)
- Agressief en constant slijpend; zeer goede verspaning op de meeste staalsoorten
- Lange levensduur
- Voor **MBSM101, MBSM103, BS1001220** of gelijkaardige bandschuermachines



MBSM103-130

BS100122 230V

Order nr.	790700304	790700306	790700308	790700312
Orig. nr.	SBZ340	SBZ360	SBZ380	SBZ3120
Lengte	mm 1220	1220	1220	1220
Breedte	mm 100	100	100	100
Korrel	K 40	60	80	120
Verpakkingseenheid (VE)	1	1	1	1
Min. bestelhoeveelheid	10	10	10	10
Prijs/VE	€ 7,03	6,73	6,53	6,43

UNIVERSELE SCHUURBAND VOOR DE METAAL- EN HOUTBEWERKING.

Troeven:

- Linnendrager, kwaliteit uit **aluminiumoxide**
- Algemeen metaal en houtwerk; het bewerken van randen en gelijke afname
- Voor **KRBS101** of slijpmachines met gelijke maatvoering.

Tip: dienen per korrelsoort per 10 stuks aangekocht te worden



Order nr.	713722640 ^M	713722660 ^M	713722612 ^M
Orig. nr.	3722640	3722660	3722612
Lengte	mm 2000	2000	2000
Breedte	mm 100	100	100
Korrel	K 40	60	120
Verpakkingseenheid (VE)	1	1	1
Min. bestelhoeveelheid	10	10	10
Prijs/VE	€ 8,24	7,74	7,34

INDUSTRIËLE SCHUURBAND MET EEN STERKE ZIRKONIUM KORREL OP EEN LINNEN DRAGER.

Troeven:

- Linnen drager, kwaliteit uit **sterke zirkonium korrel** (kleur blauw)
- Agressief en constant slijpend, zeer goede verspaning op de meeste staalsoorten
- Lange levensduur
- Voor **KRBS101** of slijpmachines met gelijke maatvoering.



Order nr.	744591204 ^M	744591206 ^M	744591212 ^M
Orig. nr.	SBZ440	SBZ460	SBZ4120
Lengte	mm 2000	2000	2000
Breedte	mm 100	100	100
Korrel	K 40	60	120
Verpakkingseenheid (VE)	1	1	1
Min. bestelhoeveelheid	10	10	10
Prijs/VE	€ 11,50	9,35	8,24

UNIVERSELE SCHUURBAND VOOR DE HOUTBEWERKING.

Troeven:

- Linnendrager; kwaliteit uit **aluminiumoxide**
- Algemeen houtwerk; het bewerken van randen en gelijke afname
- Voor **Holskraft BTS200, Holzstar BTS250** of slijpmachines met gelijke maatvoering

Tip: dienen per korrelsoort per 10 stuks aangekocht te worden



Order nr.	715911206 ^M	715911208 ^M	715911210 ^M	715911212 ^M	715911218 ^M
Orig. nr.	5911206	5911208	5911210	5911212	5911218
Lengte	mm 1220	1220	1220	1220	1220
Breedte	mm 150	150	150	150	150
Korrel	K 60	80	100	120	180
Verpakkingseenheid (VE)	1	1	1	1	1
Min. bestelhoeveelheid	10	10	10	10	10
Prijs/VE	€ 6,08	6,08	6,08	6,08	6,08

UNIVERSELE SCHUURBAND VOOR DE METAAL- EN HOUTBEWERKING.

Troeven:

- Linnendrager; kwaliteit uit **aluminiumoxide**
- Algemeen metaal en houtwerk; het bewerken van randen en gelijke afname
- Voor **Optimum BSM150, Metallkraft MBSM150** of slijpmachines met gelijke maatvoering

Tip: dienen per korrelsoort per 10 stuks aangekocht te worden



Order nr.	713357672 ^M	713357674 ^M	713357676 ^M	713357678 ^M
Orig. nr.	3357672	3357674	3357676	3357678
Lengte	mm 2000	2000	2000	2000
Breedte	mm 150	150	150	150
Korrel	K 40	60	80	120
Verpakkingseenheid (VE)	1	1	1	1
Min. bestelhoeveelheid	10	10	10	10
Prijs/VE	€ 11,50	11,50	11,50	11,50

UNIVERSELE SCHUURBAND VOOR DE HOUTBEWERKING.

Troeven:

- Met **breedte 152 mm x lengte 2010 mm**
- Verschillende korrels mogelijk: 60 - 80 - 100 - 120 - 150 - 180 - 220
- Linnendrager
- Uit **aluminiumoxide**
- Uitstekende prijs-kwaliteitsverhouding

Geslacht voor:

- Algemeen houtwerk
- Het bewerken van randen en gelijke afname
- Voor **Holzstar KSO 790** of slijpmachines met gelijke maatvoering



Order nr.	Orig. nr.	Lengte mm	Breedte mm	Korrel K	Verpakkingseenheid (VE)	Min. bestelhoeveelheid	Prijs/VE €
715917560	5917560	2010	152	60	1	10	10,50
715917580	5917580	2010	152	80	1	10	10,50
715917510	5917510	2010	152	100	5		10,50
715917512	5917512	2010	152	120	5		10,50
715917515	5917515	2010	152	150	5		50,50
715917518	5917518	2010	152	180	1	10	10,50
715917522	5917522	2010	152	220	5		10,50



UNIVERSELE SCHUURBAND VOOR DE HOUTBEWERKING.

Troeven :

- Met **breedte 152 mm x lengte 2515 mm**
- Verschillende korrels mogelijk: 60 - 80 - 100 - 120 - 150 - 180 - 220
- Linnendrager
- Uit **aluminiumoxide**
- Uitstekende prijs-kwaliteitsverhouding

Geslacht voor :

- Algemeen houtwerk
- Het bewerken van randen en gelijke afname
- Voor **Holzstar KSO 850** of slijpmachines met gelijke maatvoering

Tip : dienen per korrelsoort per 10 stuks aangekocht te worden



Order nr.	Orig. nr.	Lengte mm	Breedte mm	Korrel K	Verpakkingseenheid (VE)	Min. bestelhoeveelheid	Prijs/VE €
715918560	5918560	2515	152	60	1	10	12,50
715918580	5918580	2515	152	80	1	10	12,50
715918510	5918510	2515	152	100	1	10	11,50
715918512	5918512	2515	152	120	1	10	11,50
715918515	5918515	2515	152	150	1	10	11,50
715918518	5918518	2515	152	180	1	10	11,50
715918522	5918522	2515	152	220	1	10	11,50



UNIVERSELE SCHUURBAND VOOR DE HOUTBEWERKING.

Troeven:

- Met **breedte 150 mm x lengte 2600 mm**
- Verschillende korrels mogelijk: 60 - 80 - 100 - 120 - 150 - 180 - 220
- Linnendrager
- Uit **aluminiumoxide**
- Uitstekende prijs-kwaliteitsverhouding

Geslacht voor:

- Algemeen houtwerk
- Het bewerken van randen en gelijke afname
- Voor **Holzstar KSO1500F** of slijpmachines met gelijke maatvoering

Tip: dienen per korrelsoort per 10 stuks aangekocht te worden



Order nr.	Orig. nr.	Lengte mm	Breedte mm	Korrel K	Verpakkingseenheid (VE)	Prijs/VE €
715359900	5372806	2600	150	60	5	49,50
715359901	5372808	2600	150	80	5	12,50
715359902	5372810	2600	150	100	5	43,50
715359903	5372812	2600	150	120	5	43,50
715359904	5372818	2600	150	180	5	43,50
715359905	5372822	2600	150	220	5	43,50



VELCRO BASISSCHIJVEN.

Troeven:

- Eenvoudig en snel wisselen van schuur-schijven
- Tijds winst

Geschikt voor:

- Voor metaal als houtbewerkingsmachines

Wenst u nog vlugger te kunnen werken?

- Opteer dan voor de scheidingsplaat (BTS250), hiermee kunt u nog vlugger schuur-schijven wisselen zonder deze te scheuren.



Order nr.	715911001	715912501	713357801
Orig. nr.	5911001	5912501	3357801
Diameter mm	150	250	300
Voor type	BTS150 DBS75 BTS51	BTS250	TS305 BTS200
Prijs €	6,53	14,50	26,50

VELCRO SCHUURSCHIJF.

Troeven:

- Met Velcro bevestigingslaag voor een snelle en gemakkelijke schijfwissel
- Met **aluminiumoxide korrel**

Geschikt voor:

- Voor algemeen gebruik voor metaal en hout
- Voor bandschuurmachines Optimum DBS75, Metallkraft BTS50/51, Quantum TS305, Holzkraft BTS200 en andere bandschuurmachines die werken met een velcro schijf van diameter 150 of 300 mm

Minimum bestelhoeveelheid: 5 stuks



Order nr.	Orig. nr.	Korrel	Voor type	Verpakkingseenheid (VE)	Min. bestelhoeveelheid	Prijs/VE
		K				€
713357832	3357832	40	DBS75 BTS51	1	5	1,81
713357834	3357834	60	DBS75 BTS51	1	5	1,81
713357836	3357836	80	DBS75 BTS51	1	5	1,81
713357838	3357838	120	DBS75 BTS51	1	5	1,81
713357854	3357854	40	TS305	1	5	3,82
713357856	3357856	60	TS305	1	5	3,82
713357858	3357858	80	TS305	1	5	3,72
713357860	3357860	100	TS305	1	5	3,62
713357862	3357862	120	TS305	1	5	3,62
713357865	3357865	150	TS305	1	5	3,62



SCHUURSCHIJVEN MET VELCRO ZIJDE OM EENVOUDIG EN SNEL TE WISSELEN.

Tip: Vergeet uw basis velcroschijf niet bij te bestellen om deze schuur-schijven te kunnen gebruiken



INFO Bekijk het volledige en up-to-date aanbod

Surf naar www.vynckier.biz/slijpackcessoires

Order nr.	Diameter	Korrel	Verpakkingseenheid (VE)	Prijs/VE
		K		€
715911506	150	60	10	22,50
715911508	150	80	10	19,50
715911510	150	100	10	19,50
715911512	150	120	10	19,50
715911515	150	150	10	19,50
715912506	250	60	10	44,50
715912508	250	80	10	44,50
715912510	250	100	10	42,50
715912512	250	120	10	42,50
715912515	250	150	10	37,50

KOELMIDDEL CONCENTRAAT - 5l - een biostabiele emulsie met een uitstekend koel- en smeervermogen.



Order nr.	790030005
Orig. nr.	NEPTUNUS 5
Viscositeit bij 40°C	mm ² /s 70,7
Inhoud	l 5
Prijs	€ 55,50

SNIJOLIE voor verspanende bewerkingen op allerlei staalsoorten - 5l - deze olie kan aangewend worden voor de smering van moeilijke bewerkingen, zowel bij hoge als bij lage snelheden.



Order nr.	790030010
Orig. nr.	CUTEDGE 5
Inhoud	l 5
Prijs	€ 63,50

VERNEVELOLIE met een hoog prestatieniveau - 5l - op alle vernevelapparaten voor het boren, afsteken, tappen, zagen, automaat draaien



Order nr.	790030015
Orig. nr.	NEBULA 5
Viscositeit bij 40°C	mm ² /s 50
Inhoud	l 5
Densiteit bij 15°C	kg/m ³ 940
Prijs	€ 63,50

SNIJWAS voor non-ferro metalen zoals aluminium, koper of messing.



Order nr.	713601763
Orig. nr.	387601200
Inhoud	g 350
Prijs	€ 13,50

POLIERWAS IN ALGEMENE TOEPASSING - 2 X 120 G.

Bestaande uit:

- Grijsje slijpwas (schurende functie voor metalen)
- Witte polierwas (voorpolijsten)
- Polijstmolens
- Voor het verwijderen van krassen, roest, etc.



Order nr.	71421002
Orig. nr.	71421002
Gewicht	kg 0,26
Prijs	€ 19,50

PASTA VOOR VLOEIBOREN - 1 KG.

Troeven:

- Beschermt uw vloeiboren tegen slijtage
- Sterke kleefkracht
- Koelende pasta



Order nr.	713060090
Orig. nr.	3060090
Gewicht	kg 1,00
Afmetingen (l x b x h)	mm 125x102x102
Prijs	€ 50,50

KUTILUB ST is een halfvloeibare snijolie voor tapbewerkingen. Halfvloeibare olie, reukloos, men kan een opmerkelijke oppervlakteafwerking bekomen.



Order nr.	790030200
Orig. nr.	KUTILUB ST
Capaciteit	ml 500
Prijs	€ 12,50

THERMOPLEX is een EP (Extreme Pressure) ontwikkeld op basis van een lithium-complex zeep. Een universeel "long-life"-vet, voor langdurig gebruik in een breed temperatuursbereik, van -30 °C tot + 140 °C, met pieken tot 220 °C.



Order nr.	790030105
Orig. nr.	THERMOPLEX
Inhoud	g 400
Gewicht	kg 0,44
Afmetingen (l x b x h)	mm 400x100x100
Prijs	€ 7,34

TANDWIELOLIE - 5l - Helios 5 is een hoge druk tandwielolie met antisluitage eigenschappen voor de smering van tandwieloverbrengingen met carter.



Order nr.	790030020
Orig. nr.	HELIOS 5
Index viscositeit	150
Inhoud	l 5
Prijs	€ 50,50

MOTOROIL 650 15W40 is een S.H.P.D.-olie (Super High Performances Diesel) die samengesteld werd uit streng geselecteerde basisoliën en additieven, met hoge prestaties. **Alsook voor benzine.**



Order nr.	790030050
Orig. nr.	MOTOROIL 650 15W40
Viscositeit bij 40°C	mm ² /s 115
Viscositeit bij 100°C	mm ² /s 14,5
Index viscositeit	127
Inhoud	l 5
Densiteit bij 15°C	kg/m ³ 875
Prijs	€ 34,50

AIR OIL 1 is een olie voor **persluchtmering** van pneumatisch gereedschap.



Order nr.	790030085
Orig. nr.	AIROIL 1
Viscositeit bij 40°C	mm ² /s 29,4
Viscositeit bij 100°C	mm ² /s 5,4
Inhoud	l 1
Prijs	€ 9,75

LEIBAANOLIE - 5l - Glide 5 is een smeermiddel van hoge kwaliteit voor de smering van leibanen van werktuigmachines.



Order nr.	790030030
Orig. nr.	GLIDE 5
Index viscositeit	68
Prijs	€ 40,50

HYDRAULISCHE OLIE 5 liter. Hydro 32 of 46 5 is een hydraulische olie, met zink geabseerde anti-slijtage additieven, ontwikkeld voor hydraulische systemen waarvoor een HM klasse wordt voorgeschreven.



Order nr.	790030047	790030046
Orig. nr.	HYDRO 32 5	HYDRO 46 5
Index viscositeit	32	46
Inhoud	l 5	5
Prijs	€ 29,50	29,50

COMPRESS OIL 5 is een minerale olie speciaal ontworpen voor de smering van **zuigercompressoren** voor perslucht en vacuümpompen.



Order nr.	790030090
Orig. nr.	COMPRES OIL 5
Viscositeit bij 40°C	mm ² /s 102
Viscositeit bij 100°C	mm ² /s 10,9
Inhoud	l 5
Prijs	€ 32,50

ROLGEWALSTE BORENSET 19-DLG OF 25-DLG.

Troeven:

- Boren zijn **rolgewalst**, DIN338-R type N, kwaliteitstaal HSS
- Zwarte uitvoering, 118°, met een kruisaanslijping vanaf 2 mm
- Verpakt in een hoogwaardige kunststof doos.



DRMS25

Order nr.	742120019	742120025
Orig. nr.	DRMS19	DRMS25
Aantal stuks	19	25
Opgaand	mm per 0,5	per 0,5
Maten	mm 1-10	1-13
Prijs	€ 16,50	28,50

BORENSET 8-DELIG HSS AFGEDRAAIDE SCHACHT 13 MM.

Troeven:

- HSS rolgewalste uitvoering, snijhoek 30°
- Diameters 13, 14, 15, 16, 18, 20, 22, 25, cilindrische opname
- Verpakt in houten koffer



Order nr.	790034532
Orig. nr.	DRMS813
Aantal stuks	8
Gewicht	kg 2,50
Prijs	€ 42,50

GESLEPEN BORENSET 19-DLG OF 25-DLG.

Troeven:

- Boren zijn **volledig geslepen**, DIN338-G type N, kwaliteitstaal HSS
- blanke uitvoering, 118°, met een **kruisaanslijping** vanaf 2 mm
- Verpakt in een hoogwaardige kunststof doos.



DRGS19

Order nr.	742161900	742162500
Orig. nr.	DRGS19	DRGS25
Aantal stuks	19	25
Opgaand	mm per 0,5	per 0,5
Maten	mm 1-10	1-13
Prijs	€ 21,50	39,50

25-DELIGE GESLEPEN COBALT BORENSET.

Troeven:

- DIN338 in **HSS-Cobalt 5%**, met vierweg 135° kruisaanslijping
- Sterke kernconstructie optimaliseert de structurele vastheid van de boor en vermindert het risico op een breuk
- Verpakt in een hoogwaardige kunststof doos



Order nr.	713201010
Orig. nr.	DRCO25
Aantal stuks	25
Opgaand	mm 0,5
Maten boren	mm 1 - 13
Gewicht	kg 1,00
Prijs	€ 81,50

41-DELIGE GESLEPEN COBALT BORENSET.

Troeven:

- DIN338 in **HSS-Cobalt 5%**, met vierweg 135° kruisaanslijping
- Sterke kernconstructie optimaliseert de structurele vastheid van de boor en vermindert het risico op een breuk
- Verpakt in een hoogwaardige kunststof doos



Order nr.	713201021
Orig. nr.	DRCO41
Aantal stuks	41
Opgaand	mm 0,1
Maten boren	mm 6 - 10
Gewicht	kg 1,00
Prijs	€ 176,00

51-DELIGE GESLEPEN COBALT BORENSET.

Troeven:

- DIN338 in **HSS-Cobalt 5%**, met vierweg 135° kruisaanslijping
- Sterke kernconstructie optimaliseert de structurele vastheid van de boor en vermindert het risico op een breuk
- Verpakt in een hoogwaardige kunststof doos



Order nr.	713201020
Orig. nr.	DRCO51
Aantal stuks	51
Opgaand	mm 0,1
Maten boren	mm 1 - 6
Gewicht	kg 1,00
Prijs	€ 56,50

GESLEPEN BORENSET 170 DELIG VAN 1 TOT 10 MM.

Troeven:

- Boren zijn **volledig geslepen**, DIN338-G type N, kwaliteitstaal HSS, blanke uitvoering
- 135°, met een **kruisaanslijping** vanaf 2 mm
- Van 1 tot 8 mm opgaande per 0,5 mm per 10 stuks; van 8,5 tot 10 mm opgaande per 0,5 mm per 5 stuks
- Verpakt in een hoogwaardige metalen koffer



Order nr.	742161702
Orig. nr.	DRGS0170
Aantal stuks	170
Opgaand	mm 0,5
Maten	mm 1..10
Afmetingen (l x b x h)	mm 360x300x40
Gewicht	kg 5,00
Prijs	€ 124,00

9-DELIGE SET GESLEPEN BOREN MET KONISCHE SCHACHT.

Troeven:

- Mix van MK2 en MK3 **konische boren** volgens DIN345
- **In alu opbergkoffer met overzichtelijke inleg**



Order nr.	790013100
Orig. nr.	MKS239
Diameter	mm 14,5-16-18-20-22-24-26-28-30
Aansluiting	MK 2 / 3
Gewicht	kg 2,00
Prijs	€ 157,00

INDUSTRIËLE 7-DLG CENTERBORENSET.

Troeven:

- HSS, DIN333 vorm A, 60°, metrisch, rechts
- Centerboren zijn **volledig geslepen**
- In een hoogwaardige kunststofdoos met inleg.



Order nr.	748240000
Orig. nr.	DRCDS1
Afmetingen (l x b x h)	mm 146x100x42
Gewicht	kg 0,35
Prijs	€ 21,50

6-DELIGE SET HSS M2 VERZINKBOREN TIN GEOCOAT.

Troeven:

- Coating **TiN = Titanium Nitride**. HSS M2 kwalitatievere HSS soort, geslepen snijvlakken
- DIN335C, 90°, cilindrische schacht
- Verpakt in een hoogwaardige kunststof doos



Order nr.	713051026
Orig. nr.	MTMS6
Aantal stuks	6
Diameter	mm 6,3 - 8,3 - 10,4 - 12,4 - 16,5 - 20,5
Gewicht	kg 1,00
Prijs	€ 39,50

3-DELIGE SET TRAPBOREN HSS MET TIN COATING.

Troeven:

- Kwaliteitstaal HSS, met **titaniumnitride coating**, rechte uitvoering en cilindrische schacht
- Van 4-12, 6-20 en 6-30 mm, verpakt in een houten kist



Order nr.	790013155
Orig. nr.	MTMS3 BASIC
Aantal stuks	3
Diameter min.-max.	mm 4-12 - 6-20 - 6-30
Stappen	mm 2
Gewicht	kg 1,00
Prijs	€ 32,50

3-DELIGE SET TRAPBOREN HSS MET TIN COATING.

Troeven:

- Kwaliteitstaal HSS, met **titaniumnitride coating**, rechte uitvoering en cilindrische schacht
- Van 4-12, 4-20 en 6-30 mm, verpakt in een hoogwaardige kunststof doos



Order nr.	713051063
Orig. nr.	MTMS3
Aantal stuks	3
Diameter min.-max.	mm 4-12 - 4-20 - 6-30
Gewicht	kg 1,00
Prijs	€ 40,50

SET CENTREERBOREN 12-DELIG HSS 60° DIN333-A.

Troeven:

- HSS, DIN333 vorm A, 60°, metrisch
- Geslepen, rechts, in een houten koffer



Order nr.	790013594
Orig. nr.	DRCDS12
Aantal stuks	12
Inhoud	1x3.15 - 2x5 (2) - 2.5x6.3 (2) - 3.15x8 (3) - 4x10 (2) - 5x12.5
Lengte	mm 50
Gewicht	kg 0,50
Prijs	€ 25,50

CONISCHE PLATBORENSET 3-DLG.

Troeven:

- 3-delig: 3 - 14 mm / 8 - 20 mm / 16 - 30,5 mm
- Met scherpe boorpunt, voorboren niet nodig
- Conisch oplopend snijden en radiaal reliëf omtrek voor het afschillen
- Braamvrij boren van platen
- Verpakt in een hoogwaardige kunststofcassette



Order nr.	713201055
Orig. nr.	DRSDC
Aantal stuks	3
Diameter min.-max.	mm 3-14 / 8-20 / 16-30.5
Gewicht	kg 1,00
Prijs	€ 59,50

5-DELIGE SET TRAPBOREN HSS MET TIN COATING.

Troeven:

- Kwaliteitstaal HSS, met titaniumnitride coating, rechte uitvoering en cilindrische schacht
- Van ø 4-12, 4-20, 5-28, 4-30, 4-39 mm, verpakt in een houten kist



Order nr.	790013160
Orig. nr.	MTMS5 BASIC
Aantal stuks	5
Diameter min.-max.	mm 4-12 - 4-20 - 5-28 - 4-30 - 4-39
Stappen	mm 2
Gewicht	kg 1,00
Prijs	€ 60,50

3-DELIGE SET INDUSTRIËLE SPIRAAL TRAPBOREN MET TiAlN COATING.

Troeven:

- HSS, coating **TiAlN, CBN geslepen** uit een vaste geharde vorm
- Spiraal trapboren hebben een veel betere spanenevacuatie
- Met 2 snijkanten, kruis geslepen en met kantenbreker
- Door de speciale schacht wordt het slippen in de boorkop voorkomen
- Verpakt in een hoogwaardige kunststof doos



Order nr.	790025150
Orig. nr.	MTMS4
Aantal stuks	3
Diameter min.-max.	mm 4-12 - 4-20 - 6-30
Gewicht	kg 1,00
Prijs	€ 103,00

SET KERNBOREN HSS 6-DLG + PIN.

Troeven:

- Weldon aansluiting 19.05 mm, multicut geometrisch geslepen
- Hoog kwaliteitstaal, snijdiepte 25mm
- 6 kernboren **12-14-16-18-20-22mm** en 1 pilotpin
- In een hoogwaardige kunststof doos



Order nr.		790302500
Orig. nr.		HQS625
Afmetingen (l x b x h)	mm	200x110x35
Gewicht	kg	1,20
Prijs	€	116,00

13-DELIGE SET KERNBOREN MET WELDON VAN 12 TOT 20 MM MET KERNBORHOUDER, SLEUTEL EN 2 PILOOTPINNEN. SNIJDIEPTE 50 MM.

Troeven:

- 3 keer vlugger boren dan met gewone boren
- Voorkom voorboren
- Werken aan hogere snijnsnelheden
- Meerdere afmetingen onmiddellijk bij de hand

Geschikt voor:

- Alle magneetboormachines met Morse Konus opname (rekening houdend met diepte)
- Tafel en kolomboormachines, boorfreesmachines
- Servicewagens, installateur, etc.

Standaard geleverd met:

- In hoogwaardige, stevige kunststoffen koffer met inleg schuimrubber voor bescherming met inleg
- 9 kernboren en 2 pilotpinnen
- 1 kernboorhouder met sleutel

Tip: Het gebruik van snijvloeistof is onmisbaar, U zoekt gewoonweg de Morse konus opname van uw boor(frees)machine op en u kunt deze uitzonderlijke technologie bij u toepassen.

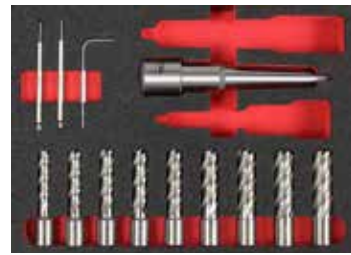

Order nr.	790302641	790302643	790302645
Orig. nr.	KBS132	KBS133	KBS134
Aansluiting	MK 2	3	4
Diameter	mm 12-13-14-15-16-17-18-19-20	12-13-14-15-16-17-18-19-20	12-13-14-15-16-17-18-19-20
Snijdiepte	mm 50	50	50
Aantal pilotpinnen	st 2	2	2
Type pilotpin	CPL50	CPL50	CPL50
Gewicht	kg 3,00	3,00	5,00
Prijs	€ 275,00	301,00	308,00

23-DELIGE SET KERNBOREN VAN 12 TOT 30 MM EN 4 PILOOTPINNEN MET SNIJDIEPTES 25 OF 50MM.

Troeven:

- 3 keer vlugger boren dan met gewone boren
- Voorkom voorboren
- Werken aan hogere snijnsnelheden
- Meerdere afmetingen onmiddellijk bij de hand

Geschikt voor:

- Alle magneetboormachines met weldon opname (rekening houdend met diepte)
- Servicewagens, installateur, etc.

Standaard geleverd met:

- In hoogwaardige, stevige kunststoffen koffer met inleg schuimrubber voor bescherming met inleg
- 19 kernboren en 4 pilotpinnen

Tip: Het gebruik van snijvloeistof is onmisbaar, want het werkelijk boren wordt aan een veel hogere voeding gedaan, omdat de kernboor over meer tanden beschikt en zo veel minder vlug slijtage vertoont.

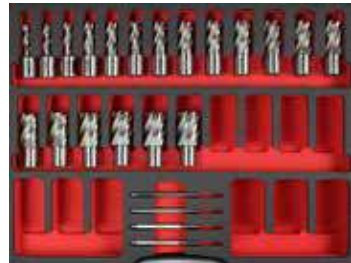

Order nr.	790302502	790305002
Orig. nr.	HQS2523	HQS5023
Diameter	mm 12-13-14-15-16-17-18-19-20-21-22-23-24-25-26-27-28-29-30	12-13-14-15-16-17-18-19-20-21-22-23-24-25-26-27-28-29-30
Omschrijving	Weldon 19	Weldon 19
Snijdiepte	mm 25	50
Gewicht	kg 6,00	6,00
Prijs	€ 499,00	585,00

33-DELIGE SET HQ METALWORKS KERNBOREN VAN 12 TOT 40 MM EN 4 PILOOTPINNEN MET SNIJDIEPTES 25 OF 50 MM.

Troeven:

- 3 keer vlugger boren dan met gewone boren
- Voorkom voorboren
- Werken aan hogere snijnsnelheden
- Meerdere afmetingen onmiddellijk bij de hand

Geschikt voor:

- Alle magneetboormachines met weldon opname (rekening houdend met diepte)
- Servicewagens, installateur, etc.

Standaard geleverd met:

- In hoogwaardige, stevige kunststoffen koffer met inleg schuimrubber voor bescherming met inleg.
- 29 kernboren en 4 pilotpinnen

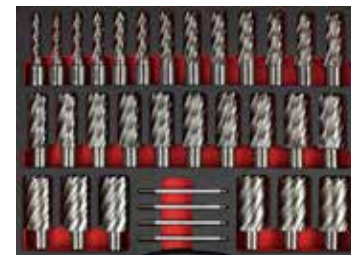

Order nr.	790302504	790305004
Orig. nr.	HQS2533	HQS5033
Diameter	mm 12-13-14-15-16-17-18-19-20-21-22-23-24-25-26-27-28-29-30-31-32-33-34-35-36-37-38-39-40	12-13-14-15-16-17-18-19-20-21-22-23-24-25-26-27-28-29-30-31-32-33-34-35-36-37-38-39-40
Omschrijving	Weldon 19	Weldon 19
Snijdiepte	mm 25	50
Gewicht	kg 8,00	8,00
Prijs	€ 819,00	1.019,00

BASISSET OPTIMUM VLOEIBOREN.

Standaard geleverd met:

- Haaksleutel
- Steeksleutel
- 4 spantangen Ø 6/ Ø 8/ Ø 10/ Ø 12 mm ER32
- Boorhouderstift MK3 - B16
- Boorhouderstift MK2 - B16
- Koffer
- Gereedschapshouder met koeling ER32



INFO Bekijk het volledige en up-to-date aanbod

Surf naar www.vynckier.biz/boren-metaalbewerking

Order nr.	713060004		
Orig. nr.	3060004		
Gewicht	kg	3,40	
Prijs	€	250,00	

SET VLOEIBOREN MET KRAAG EN DRAADTAP FORM.

Tapgaten zonder speling? Te weinig materiaal om uw moer vast te kunnen maken op een buis? Het kan met vloeiboren.

Geen speling en niet meer meedraaien van moeren. Met een van volgende sets, hebt u een vloeiboer en een draadtap, type FORM, volgens de gewenste metrische draad..

FORM is het vloeiboren en het generen van een kraag. Een kraag kan nodig zijn als u werkt met dunwandige buizen en er te weinig materiaal voor handen is om voldoende draad te genereren.



Order nr.	Orig. nr.	Metriek	Maximum aanbevolen materiaalsterkte	Prijs
		M	mm	€
713060024	SFORMSM4	4	1.5	85,50
713060025	SFORMSM5	5	2.0	88,50
713060026	SFORMSM6	6	2.0	96,50
713060028	SFORMSM8	8	2.5	114,00
713060030	SFORMSM10	10	2.5	135,00
713060032	SFORMSM12	12	3.0	158,00

INFO

SET VLOEIBOREN ZONDER KRAAG EN TAP TYPE CUT.

Tapgaten zonder speling? Het kan met vloeiboren.

Geen speling en niet meer meedraaien van moeren. Met een van volgende sets, hebt u een vloeiboer en een draadtap, type CUT, volgens de gewenste metrische draad..

CUT is het vloeiboren zonder een kraag. Een kraag kan nodig zijn als u werkt met dunwandige buizen en er te weinig materiaal voor handen is om voldoende draad te genereren, dan opteert u voor het type FORM, zie ordernr. 713060024 tot en met 713060032.



Order nr.	Orig. nr.	Metriek	Maximum aanbevolen materiaalsterkte	Prijs
		M	mm	€
713060044	SCUTSM4	4	2.0	101,00
713060045	SCUTSM5	5	3.0	123,00
713060046	SCUTSM6	6	3.0	136,00
713060048	SCUTSM8	8	4.0	155,00
713060050	SCUTSM10	10	4.0	175,00
713060052	SCUTSM12	12	4.5	198,00

INFO

7-DELIGE SET VAN HSS M2 DOORLOPENDE MACHINETAPPEN.

Troeven:

- Metrische schroefdraad.
- Kwaliteit HSS-G hardheid HV 750
- DIN 371B en vanaf M12 DIN 376B
- Vorm B voor doorlopende gaten 5 gangen
- Tophoek 60°
- Smering vereist voor optimale prestaties
- Verpakt in een hoogwaardige kunststof doos.

Geschikt voor:

- algemeen tapwerk in staal
- tapapparaten, tapkoppen, pneumatische taparmen



Order nr.	713051057
Orig. nr.	MTMS7
Aantal stuks	7
Maten	M3 - M4 - M5 - M6 - M8 - M10 - M12
Type tap	Machinetap
Prijs	€ 46,50

8-DELIG DRAADSNIJKUSSENSET.

Troeven:

- In HSS
- 7 draadsnijkkussens van M3 tot en met M12
- 1 draadsnijkkussenhouder ø 25x9
- In handige opbergkoffer



Order nr.	713051050
Maat	M3 - M12
Buitendiameter	mm 25,4
Dikte	mm 9
Gewicht	kg 0,20
Prijs	€ 34,50

BOOR-TAPPENSET M3 - M12 - 15-DELIG.

Troeven:

- 7 Metrische tappen voor doorlopende gaten M3 / M4 / M5 / M6 / M8 / M10 / M12
- 7 Corresponderende boren DIN338 per tapmaat ø 2.5 / ø 3.3 / ø 4.2 / ø 5.0 / ø 6.8 / ø 8.5 / ø 10.2 mm
- Tapkruk DIN1814 Grootte 1 1/2
- Degelijke kunststof koffer



Order nr.	713202015
Orig. nr.	CBTS15
Aantal stuks	15
Prijs	€ 54,50

21-DELIGE SET VAN HSS-G HANDTAPPEN DIN352.

Troeven:

- Metrisch gaande van M3 - M4 - M5 - M6 - M8 - M10 - M12,
- Volgens DIN352.
- Kwaliteit HSS-G
- Elke handtap bestaat uit een set van 3 tappen.
- Verpakt in een stevige kunststof koffer.



Order nr.	742140401
Orig. nr.	SKC21ETM
Aantal stuks	21
Maten	M3 - M4 - M5 - M6 - M8 - M10 - M12
Type tap	Handtap
Prijs	€ 91,50

30-DELIGE TAPPEN- EN KUSSENSET.

Troeven:

- Cap. M3 tot M12 Metrisch
- Kwaliteit: HSS-G (geslepen)
- Europese kwaliteit

Bestaat uit:

- 21 Handtappen DIN352 (set van 3 stuks) M3 - M4 - M5 - M6 - M8 - M10 - M12
- 1 verstelbare tappenhouder 1 1/2
- 7 Corresponderende snijkussens
- 1 vaste ronde snijkussen houder ø 25x9 mm
- Verpakt in een metalen koffer.

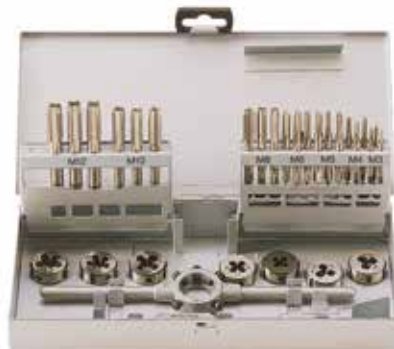

Order nr.	742140501
Orig. nr.	SKC30ETM
Aantal stuks	30
Maten	3 - 4 - 5 - 6 - 8 - 10 - 12
Type tap	Handtap
Prijs	€ 150,00

40-DELIGE KUSSEN- EN TAPPENDOOS.

- Troeven:**
- Metrisch
 - Kwaliteit: Tungsten staal

- Bestaat uit:**
- 17 handtappen: M3X0,5 - M3X0,6 - M4X0,7 - M4X0,75 - M5X0,8 - M5X0,9 - M6X1,0 - M6X0,75 - M7X0,75 - M7X1,0 - M8X1,0 - M8X1,25 - M10X1,25 - M10X1,50 - M12X1,5 - M12X1,75 - 1/8"NPT
 - 1 verstelbare tappenhouder M3-M12
 - 1 taphouder kort met T hendel
 - 17 bijhorende snijkussens
 - 1 vaste ronde snijkussen houder ø 25,4
 - 1 schroevendraaier en 1 draadsnijkaliber
 - Met degelijke inleg en in kunststof koffer



Order nr.	748104040
Orig. nr.	SKC40ETM
Aantal stuks	40
Type tap	Handtap
Prijs	€ 55,50

110-DELIGE KUSSEN- EN TAPPENDOOS, METRISCH M2 TOT M18.

- Troeven:**
- Cap. M2 tot M18
 - Metrische maten
 - Kwaliteit: Tungsten staal

- Bestaat uit:**
- 70 handtappen (set van 2 stuks)
 - 1 verstelbare tappenhouder M6-M20
 - 1 verstelbare tappenhouder M3-M12
 - 1 taphouder kort met T hendel
 - 35 corresponderende snijkussens
 - 1 vaste ronde snijkussen houder ø 25,4
 - 1 vaste ronde snijkussen houder ø 38,1
 - Met degelijke inleg en in stevige metalen doos.



Order nr.	748401100
Orig. nr.	SKC110ETM
Aantal stuks	110
Type tap	Handtap
Gewicht	kg 8,00
Prijs	€ 146,00

110-DELIGE KUSSEN- EN TAPPENDOOS, UNC-UNF-UNS-NPT.

- Troeven:**
- UNC, UNF, UNS, NPT, Metriek
 - Kwaliteit: Tungsten staal

- Bestaat uit:**
- 70 handtappen (set van 2 stuks)
 - 1 verstelbare tappenhouder 1/16" - 1/2"
 - 1 verstelbare tappenhouder 1/4" - 3/4"
 - 1 taphouder kort met T hendel
 - 35 corresponderende snijkussens
 - 1 vaste ronde snijkussen houder 1"
 - 1 vaste ronde snijkussen houder 1 1/2"
 - Met degelijke inleg en in stevige metalen doos



Order nr.	748401200
Orig. nr.	SKC110ETS
Aantal stuks	110
Type tap	Handtap
Gewicht	kg 8,00
Prijs	€ 146,00

SET DRAADEINDUITHALERS "OUT-YOU-COME" N°1-N°6, VOOR HET VERWIJDEREN VAN BOUTEN EN SCHROEVEN.

- Kenmerken:**
- Linkse draad
 - Spiraalvormig en fijne spoed
 - Nummers 1 tot 6, met een bereik van M3 tot M24
 - Hoog carbon staal



Order nr.	748529000
Orig. nr.	DEU16
Gewicht	kg 0,15
Prijs	€ 10,50

INFO Bekijk het volledige en up-to-date aanbod

Surf naar www.vynckier.biz/tappen-en-kussens-metaalbewerking

SCHROEFDRAAD HERSTELSET - METRISCH - M5 TOT M12.

- Troeven:**
- Set speciaal voor het herstellen van schroefdraad
- Werkning:**
- Eerst wordt de kapotte draad uitgeboord, waarna een nieuwe draad wordt getrokken en een spoel wordt geplaatst
- Tip:** Andere sets op aanvraag M, BSW, BSF, UNC, UNF



Order nr.	713202010
Orig. nr.	SDH-M5-M12
Tapmaten	Me- triek 5x0,8 - 6x1,0 - 8x1,25 - 10x1,5 - 12x1,75
Geschikt voor boor	mm 5,2 - 6,3 - 8,3 - 10,4 - 12,4
Inbrengsleutel	nr. 8 - 9 - 11 - 13 - 15
Breekgereedschap	nr. 8 - 9 - 11 - 13 - 15
Aantal stuks draad-coils	25 (M5) - 25 (M6) - 25 (M8) - 25 (M10) - 10 (M12)
Gewicht	kg 2,00
Prijs	€ 112,00

HSS-G MACHINETAP VOOR DOORLOPENDE GATEN.

Troeven:

- Metrische schroefdraad.
- Kwaliteit HSS-G hardheid HV 750
- DIN 371B en vanaf M12 DIN 376B
- Vorm B voor doorlopende gaten 5 gangen
- Tophoek 60°
- Smering vereist voor optimale prestaties

Geschikt voor:

- Staalsoorten < 700N/mm²

Verpakt per stuk.

Andere maten op aanvraag tot M68x6



Order nr.	Orig. nr.	Metriek		Snijlengte	Totale lengte	Diameter		Vierkant	Prijs
		M	mm			mm	mm		
747143050	MTBM03050	3X0,5	11	56	3,5	2,7	7,54		
747144070	MTBM04070	4X0,7	13	63	4,5	3,4	7,54		
747145080	MTBM05080	5X0,8	16	70	6	4,9	7,34		
747146100	MTBM06100	6X1,0	19	80	6	4,9	7,94		
747148125	MTBM08125	8x1.25	22	90	8	6,2	8,94		
747141015	MTBM10150	10X1,50	24	100	10	8	10,50		
747141217	MTBM12175	12X1,75	29	110	9	7	13,50		
747141420	MTBM14200	14X2,00	30	110	11	9	20,50		
747141620	MTBM16200	16X2,00	32	110	12	9	23,50		
747141825	MTBM18250	18X2,50	34	125	14	11	28,50		
747142025	MTBM20250	20x2.5	34	140	16	12	36,50		
747142225	MTBM22250	22x2.5	34	140	18	14.5	39,50		
747142430	MTBM24300	24x3.0	38	160	18	14.5	44,50		

MACHINETAP HSSCO MET TIN COATING VOOR DOORLOPENDE GATEN.

Troeven:

- Metrische schroefdraad
- Kwaliteit HSS-Co
- Met **TiN coating**
- DIN371 en vanaf M12 DIN376
- Voor **doorlopende gaten**, vorm B, aansnijding 5 gangen
- Tophoek 60°

Geschikt voor:

- Staalsoorten < 1000 N/mm²
- Zacht gietijzer
- Zachte aluminium (lange spanen)

Tip: smering vereist voor optimale prestaties



Order nr.	Orig. nr.	Metriek		Spoed	Snijlengte	Totale lengte	Diameter		Vierkant	Prijs
		M	mm				mm	mm		
790001247	TD371M3TI	3	0.5	11	56	3,5	2,7	14,50		
790001248	TD371M4TI	4	0.70	13	63	4,5	3,4	14,50		
790001249	TD371M5TI	5	0.80	16	70	6,0	4,3	14,50		
790001250	TD371M6TI	6	1.00	19	80	6,0	4,9	14,50		
790001251	TD371M8TI	8	1.25	22	90	8,0	6,2	17,50		
790001252	TD371M10TI	10	1.50	24	100	10,0	8,0	20,50		
790001253	TD376M12TI	12	1.75	29	110	9,0	7,0	24,50		
790001254	TD376M14TI	14	2.00	30	110	11,0	9,0	30,50		
790001255	TD376M16TI	16	2.00	32	110	12,0	9,0	33,50		
790001256	TD376M18TI	18	2.50	34	125	14,00	11,00	46,50		
790001257	TD376M20TI	20	2.50	34	140	16,0	12,0	59,50		
790001258	TD376M22TI	22	2.50	34	140	18	14.5	67,50		
790001259	TD376M24TI	24	3.00	38	160	18,0	14.5	75,50		

MACHINETAP HSS VOOR BLINDE GATEN.

Troeven:

- Metrische schroefdraad
- Kwaliteit HSS
- DIN371 en vanaf M12 DIN376
- Voor **blinde gaten**, aansnijding 2 gangen
- Tophoek 60°, spiraalhoek 35°

Geschikt voor:

- Staalsoorten < 800 N/mm²
- Zacht gietijzer

Tip: smering vereist voor optimale prestaties



Order nr.	Orig. nr.	Metriek		Spoed	Snijlengte	Totale lengte	Diameter		Vierkant	Prijs
		M	mm				mm	mm		
790001234	TB371M3	3	0.5	11	56	3,5	2,7	10,50		
790001235	TB371M4	4	0.7	13	63	4,5	3,4	10,50		
790001236	TB371M5	5	0.8	16	70	6	4,3	10,50		
790001237	TB371M6	6	1	19	80	6	4,9	10,50		
790001238	TB371M8	8	1.25	22	90	8	6,2	12,50		
790001239	TB371M10	10	1.5	24	100	10	8	14,50		
790001240	TB376M12	12	1.75	29	110	9	7	17,50		
790001241	TB376M14	14	2	30	110	11	9	25,50		
790001242	TB376M16	16	2	32	110	12	9	27,50		
790001243	TB376M18	18	2.5	34	125	14	11	37,50		
790001244	TB376M20	20	2.5	34	140	16	12	46,50		
790001245	TB376M22	22	2.5	34	140	18	14.5	49,50		
790001246	TB376M24	24	3	38	160	18	14.5	55,50		

MACHINETAP HSS-CO MET TIN COATING VOOR BLINDE GATEN.

Troeven:

- Metrische schroefdraad
- Kwaliteit HSS-Co
- DIN371 en vanaf M12 DIN376
- Voor **blinde gaten**, aansnijding 2 gangen
- Tophoek 60°, spiraalhoek 35°

Geschikt voor:

- Staalsoorten
- Zacht gietijzer
- Zachte aluminium (lange spanen)

Tip: smering vereist voor optimale prestaties



Order nr.	Orig. nr.	Metriek		Spoed	Snijlengte	Totale lengte	Diameter		Vierkant	Prijs
		M	mm				mm	mm		
790001260	TB371M3TI	3	0.50	11	56	3,5	2,7	16,50		
790001261	TB371M4TI	4	0.70	13	63	4,5	3,4	16,50		
790001262	TB371M5TI	5	0.80	16	70	6,0	4,3	17,50		
790001263	TB371M6TI	6	1.00	19	80	6,0	4,9	17,50		
790001264	TB371M8TI	8	1.25	22	90	8,0	6,2	21,50		
790001265	TB371M10TI	10	1.50	24	100	10,0	8,0	23,50		
790001266	TB376M12TI	12	1.75	29	110	9,0	7,0	27,50		
790001267	TB376M14TI	14	2.00	30	110	11,0	9,0	34,50		
790001268	TB376M16TI	16	2.00	32	110	12,0	9,0	38,50		
790001269	TB376M18TI	18	2.50	34	125	14,0	11,0	53,50		
790001270	TB376M20TI	20	2.50	34	140	16,0	12,0	68,50		
790001271	TB376M22TI	22	2.50	34	140	18,0	14.5	77,50		
790001272	TB376M24TI	24	3.00	38	160	18,0	14.5	80,50		

MACHINETAP HSS-CO BLAUWRING SPECIAAL RVS.

Troeven:

- Metrische schroefdraad
- Kwaliteit HSS-Co
- In **genitreeerde uitvoering speciaal voor RVS**
- DIN371 en vanaf M12 DIN376
- Voor **doorlopende gaten**, vorm B, aansnijding 5 gangen
- Tophoek 60°

Geschikt voor:

- Staalsoorten < 600 N/mm²
- RVS

Tip: smering vereist voor optimale prestaties



Order nr.	Orig. nr.	Metriek		Spoed		Snijlengte		Totale lengte		Diameter	Vierkant	Prijs
		M	mm	mm	mm	mm	mm	mm	mm			
790001273	TD371M3VAP	3	0.50	11	56	3.5	2.7	25,50				
790001274	TD371M4VAP	4	0.70	13	63	4.5	3.4	25,50				
790001275	TD371M5VAP	5	0.80	16	70	6.0	4.3	26,50				
790001276	TD371M6VAP	6	1.00	19	80	6.0	4.9	27,50				
790001277	TD371M8VAP	8	1.25	22	90	8.0	6.2	31,50				
790001278	TD371M10VAP	10	1.50	24	100	10.0	8.0	36,50				
790001279	TD376M12VAP	12	1.75	29	110	9.0	7.0	47,50				
790001280	TD376M14VAP	14	2.00	30	110	11.0	9.0	60,50				
790001281	TD376M16VAP	16	2.00	32	110	12.0	9.0	67,50				
790001282	TD376M18VAP	18	2.50	34	125	14.0	11.0	99,50				
790001283	TD376M20VAP	20	2.50	34	140	16.0	12.0	106,00				
790001284	TD376M22VAP	22	2.50	34	140	18.0	14.5	135,00				
790001285	TD376M24VAP	24	3.00	38	160	18.0	14.5	143,00				

MACHINETAP DOORLOPEND GEELRING VOOR ALUMINIUM.

Troeven:

- Metrische schroefdraad
- Kwaliteit HSS-Co
- DIN371 en vanaf M12 DIN376
- Voor **doorlopende gaten**, vorm B, aansnijding 5 gangen
- Tophoek 60°

Geschikt voor:

- Staalsoorten < 1000 N/mm²
- Zacht gietijzer
- Alu zacht (langspanig) & Alu Hard (kortspanig)
- Koper

Tip: smering vereist voor optimale prestaties



Order nr.	Orig. nr.	Metriek		Spoed		Snijlengte		Totale lengte		Diameter	Vierkant	Prijs
		M	mm	mm	mm	mm	mm	mm	mm			
790001304	TD371M3ALU	3	0.50	11	56	3.5	2.7	19,50				
790001305	TD371M4ALU	4	0.70	13	63	4.5	3.4	19,50				
790001306	TD371M5ALU	5	0.80	16	70	6.0	4.3	21,50				
790001307	TD371M6ALU	6	1.00	19	80	6.0	4.9	21,50				
790001308	TD371M8ALU	8	1.25	22	90	8.0	6.2	24,50				
790001309	TD371M10ALU	10	1.50	24	100	10.0	8.0	28,50				
790001310	TD376M12ALU	12	1.75	29	110	9.0	7.0	36,50				
790001311	TD376M14ALU	14	2.00	30	110	11.0	9.0	52,50				
790001312	TD376M16ALU	16	2.00	32	110	12.0	9.0	59,50				
790001313	TD376M18ALU	18	2.50	34	125	14.0	11.0	83,50				
790001314	TD376M20ALU	20	2.50	34	140	16.0	12.0	88,50				
790001315	TD376M22ALU	22	2.50	34	140	18.0	14.5	118,00				
790001316	TD376M24ALU	24	3.00	38	160	18.0	14.5	124,00				
790001317	TD376M27ALU	27	3.00	38	160	20.0	16.0	172,00				
790001318	TD376M30ALU	30	3.50	45	180	22.0	18.0	203,00				

MACHINETAP HSS-CO BLAUWRING RVS VOOR BLINDE GATEN.

Troeven:

- Metrische schroefdraad
- In **genitreeerde uitvoering speciaal voor RVS**
- Kwaliteit HSS-Co
- DIN371 en vanaf M12 DIN376
- Voor **blinde gaten**, aansnijding 2 gangen
- Tophoek 60°, spiraalhoek 35°

Geschikt voor:

- Staalsoorten < 600 N/mm²
- RVS

Tip: smering vereist voor optimale prestaties



Order nr.	Orig. nr.	Metriek		Spoed		Snijlengte		Totale lengte		Diameter	Vierkant	Prijs
		M	mm	mm	mm	mm	mm	mm	mm			
790001286	TB371M3VAP	3	0.50	11	56	3.5	2.7	27,50				
790001287	TB371M4VAP	4	0.70	13	63	4.5	3.4	27,50				
790001288	TB371M5VAP	5	0.80	16	70	6.0	4.3	28,50				
790001289	TB371M6VAP	6	1.00	19	80	6.0	4.9	29,50				
790001290	TB371M8VAP	8	1.25	22	90	8.0	6.2	34,50				
790001291	TB371M10VAP	10	1.50	24	100	10.0	8.0	40,50				
790001292	TB376M12VAP	12	1.75	29	110	9.0	7.0	53,50				
790001293	TB376M14VAP	14	2.00	30	110	11.0	9.0	66,50				
790001294	TB376M16VAP	16	2.00	32	110	12.0	9.0	72,50				
790001295	TB376M18VAP	18	2.50	34	125	14.0	11.0	106,00				
790001296	TB376M20VAP	20	2.50	34	140	16.0	12.0	109,00				
790001297	TB376M22VAP	22	2.50	34	140	18.0	14.5	139,00				
790001298	TB376M24VAP	24	3.00	38	160	18.0	14.5	146,00				

MACHINETAP BLINDE GEELRING VOOR ALUMINIUM.

Troeven:

- Metrische schroefdraad
- Kwaliteit HSS-Co
- DIN371 en vanaf M12 DIN376
- Voor **blinde gaten**, aansnijding 2 gangen
- Tophoek 60°, spiraalhoek 35°

Geschikt voor:

- Staalsoorten < 1000 N/mm²
- Zacht gietijzer
- Alu zacht (langspanig) & Alu Hard (kortspanig)
- Koper

Tip: smering vereist voor optimale prestaties



Order nr.	Orig. nr.	Metriek		Spoed		Snijlengte		Totale lengte		Diameter	Vierkant	Prijs
		M	mm	mm	mm	mm	mm	mm	mm			
790001324	TB371M3ALU	3	0.50	11	56	3.5	2.7	21,50				
790001325	TB371M4ALU	4	0.70	13	63	4.5	3.4	21,50				
790001326	TB371M5ALU	5	0.80	16	70	6.0	4.3	22,50				
790001327	TB371M6ALU	6	1.00	19	80	6.0	4.9	22,50				
790001328	TB371M8ALU	8	1.25	22	90	8.0	6.2	26,50				
790001329	TB371M10ALU	10	1.50	24	100	10.0	8.0	30,50				
790001330	TB376M12ALU	12	1.75	29	110	9.0	7.0	40,50				
790001331	TB376M14ALU	14	2.00	30	110	11.0	9.0	57,50				
790001332	TB376M16ALU	16	2.00	32	110	12.0	9.0	63,50				
790001333	TB376M18ALU	18	2.50	34	125	14.0	11.0	91,50				
790001334	TB376M20ALU	20	2.50	34	140	16.0	12.0	94,50				
790001335	TB376M22ALU	22	2.50	34	140	18.0	14.5	122,00				
790001336	TB376M24ALU	24	3.00	38	160	20.0	16.0	128,00				
790001337	TB376M27ALU	27	3.00	38	160	20.0	16.0	177,00				
790001338	TB376M30ALU	30	3.50	45	180	22.0	18.0	213,00				

SPIEBAANFREZEN 2 LIPPEN.

Troeven:

- Industriële spiebaanfrezen
- HSSCo8%
- DIN327D
- Weldon schacht
- Aanvalhoek 30°

Te gebruiken bij:

- Staalsoorten < 1000 N/mm², zachte RVS, gietijzer, messing, brons

Verpakt per stuk.



Spiebaanfrezen 2 lippen - SF2L

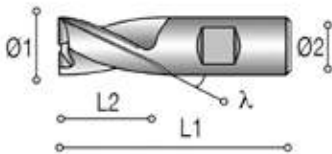

Spiebaanfrezen 2 lippen - SF2L

UNIVERSEEL FREZEN 3 LIPPEN.

Troeven:

- Industriële universeelfrezen
- HSSCo8%
- DIN844B
- Weldon schacht
- Aanvalhoek 30°

Te gebruiken bij:

- Staalsoorten < 1000 N/mm², zachte RVS, gietijzer, messing, brons

Verpakt per stuk.



Universeelfrezen 3 lippen - UF3

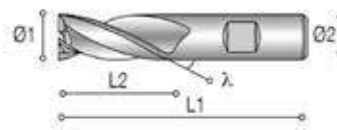

VINGERFREZEN 4 LIPPEN.

Troeven:

- Industriële vingerfrezen
- HSSCo8%
- DIN844B
- Weldon schacht
- Aanvalhoek 30°

Te gebruiken bij:

- Staalsoorten < 1000 N/mm², zachte RVS, gietijzer, messing, brons

Verpakt per stuk.



Vingerfrezen 4 lippen - VF4L

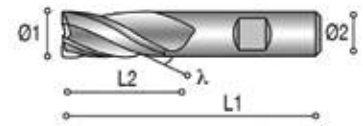

Vingerfrezen 4 lippen - VF4L

Order nr.	Orig. nr.	Ø1	L1	L2	Ø2	Z	Prijs
		mm	mm	mm	mm	mm	€
790630200	SF2L02	2	48	4	6	2	8,74
790630250	SF2L025	2,5	49	5	6	2	9,45
790630300	SF2L03	3	49	5	6	2	8,74
790630350	SF2L035	3,5	50	6	6	2	9,35
790630400	SF2L04	4	51	7	6	2	8,74
790630450	SF2L045	4,5	51	7	6	2	9,35
790630500	SF2L05	5	52	8	6	2	8,74
790630550	SF2L055	5,5	52	8	6	2	9,35
790630600	SF2L06	6	52	8	6	2	8,74
790630650	SF2L065	6,5	60	10	10	2	13,50
790630700	SF2L07	7	60	10	10	2	13,50
790630750	SF2L075	7,5	60	10	10	2	13,50
790630800	SF2L08	8	61	11	10	2	12,50
790630850	SF2L085	8,5	61	11	10	2	13,50
790630900	SF2L09	9	61	11	10	2	13,50
790630950	SF2L095	9,5	61	11	10	2	13,50
790631000	SF2L10	10	63	13	10	2	12,50
790631100	SF2L11	11	70	16	12	2	17,50
790631200	SF2L12	12	73	16	12	12	16,50
790631300	SF2L13	13	73	16	12	2	19,50
790631400	SF2L14	14	73	16	12	2	18,50
790631500	SF2L15	15	73	19	12	2	23,50
790631600	SF2L16	16	79	19	16	2	23,50
790631800	SF2L18	18	79	19	16	2	27,50
790632000	SF2L20	20	88	22	20	2	33,50
790632200	SF2L22	22	88	22	20	2	85,50
790632400	SF2L24	24	102	26	25	2	126,00
790632500	SF2L25	25	102	26	25	2	126,00
790632600	SF2L26	26	102	26	25	2	136,00
790632800	SF2L28	28	102	26	25	2	143,00

Order nr.	Orig. nr.	Ø1	L1	L2	Ø2	Z	Prijs
		mm	mm	mm	mm	mm	€
790023003	UF3L03	3	52	8	6	3	10,50
790023005	UF3L04	4	55	11	6	3	10,50
790023007	UF3L05	5	57	13	6	3	10,50
790023009	UF3L06	6	57	13	6	3	10,50
790023011	UF3L07	7	66	16	10	3	28,50
790023013	UF3L08	8	69	19	10	3	14,50
790023015	UF3L09	9	69	19	10	3	30,50
790023016	UF3L10	10	72	22	10	3	14,50
790023017	UF3L11	11	83	26	12	3	36,50
790023018	UF3L12	12	83	26	12	3	18,50
790023019	UF3L13	13	83	26	12	3	41,50
790023020	UF3L14	14	83	26	12	3	23,50
790023021	UF3L15	15	83	26	12	3	49,50
790023022	UF3L16	16	92	32	16	3	26,50
790023023	UF3L17	17	92	32	16	3	62,50
790023024	UF3L18	18	92	32	16	3	34,50
790023025	UF3L19	19	92	32	16	3	72,50
790023026	UF3L20	20	104	38	20	3	38,50

Order nr.	Orig. nr.	Ø1	L1	L2	Ø2	Z	Prijs
		mm	mm	mm	mm	mm	€
790620300	VF4L03	3	52	8	6	4	12,50
790620350	VF4L035	3,5	54	10	6	4	22,50
790620400	VF4L04	4	55	11	6	4	12,50
790620450	VF4L045	4,5	55	11	6	4	21,50
790620500	VF4L05	5	57	13	6	4	12,50
790620550	VF4L055	5,5	57	13	6	4	20,50
790620600	VF4L06	6	57	13	6	4	12,50
790620650	VF4L065	6,5	57	16	10	4	31,50
790620700	VF4L07	7	66	16	10	4	17,50
790620750	VF4L075	7,5	66	16	10	4	31,50
790620800	VF4L08	8	69	19	10	4	16,50
790620850	VF4L085	8,5	69	19	10	4	31,50
790620900	VF4L09	9	69	19	10	4	17,50
790620950	VF4L095	9,5	69	19	10	4	31,50
790621000	VF4L10	10	72	22	10	4	16,50
790621100	VF4L11	11	79	22	12	4	36,50
790621200	VF4L12	12	83	26	12	4	23,50
790621300	VF4L13	13	83	26	12	4	47,50
790621400	VF4L14	14	83	26	12	4	28,50
790621500	VF4L15	15	83	26	12	4	50,50
790621600	VF4L16	16	92	32	16	4	31,50
790621700	VF4L17	17	92	32	16	4	74,50
790621800	VF4L18	18	92	32	16	4	40,50
790621900	VF4L19	19	92	32	16	4	72,50
790622000	VF4L20	20	104	38	20	4	46,50
790622200	VF4L22	22	104	38	20	4	56,50
790622400	VF4L24	24	121	45	25	5	159,00
790622500	VF4L25	25	121	45	25	5	159,00
790622600	VF4L26	26	121	45	25	5	173,00
790622800	VF4L28	28	121	45	25	6	189,00

SPIEBAANFREZEN VHM KORTE UITVOERING.

- Troeven:**
- Volhardmetaal, 10% Cobalt mircokorrel
 - 2-snijder
 - ISO uitvoering
 - 35° spiraal
 - Met coating TiAlN
 - Tolerantie H10

- Geschikt voor:**
- Industrie



Work Material / Velocity m/min

ORDER NO.	DR.1 Steel alloyed Alloyed Steels	DR.2 Hard alloyed Inconel Steels	DR.3 Hardened Steels 42 HRC	DR.4 Titanium	DR.5 Titanium	DR.6 Inconel	DR.7 Copper
VE112F	60-250	30-100	80-80	30-150	30-180	40-120	100-450
VE122F							
VE125F	60-180	20-80	40-80	30-130	30-120	40-100	100-300
VE127F							

Order nr.	Orig. nr.	Ø1	L1	L2	Ø2	Prijs
		mm	mm	mm	mm	€
790014932	VE112-1.0	1	3	38	3	9,95
790014933	VE112-1.5	1.5	3	38	3	9,95
790001029	VE112-2.0	2	6	38	3	9,95
790014934	VE112-2.5	2.5	8	38	3	9,95
790001030	VE112-3.0	3	8	38	3	9,95
790014935	VE112-3.5	3.5	10	50	4	11,50
790014936	VE112-4.5	4.5	11	50	5	14,50
790014937	VE112-5.0	5	13	50	5	14,50
790014938	VE112-5.5	5.5	13	50	6	14,50
790014939	VE112-6.0	6	16	50	6	14,50

SPIEBAANFREZEN VHM STANDAARD UITVOERING.

- Troeven:**
- Volhardmetaal, 10% Cobalt mircokorrel
 - 2-snijder
 - ISO uitvoering
 - 35° spiraal
 - Met coating TiAlN
 - Tolerantie H10

- Geschikt voor:**
- Industrie



Work Material / Velocity m/min

ORDER NO.	DR.1 Steel alloyed Alloyed Steels	DR.2 Hard alloyed Inconel Steels	DR.3 Hardened Steels 42 HRC	DR.4 Titanium	DR.5 Titanium	DR.6 Inconel	DR.7 Copper
VE112F	60-250	30-100	60-80	30-150	30-180	40-120	100-450
VE122F							
VE125F	60-180	20-80	40-80	30-130	30-120	40-100	100-300
VE127F							

Order nr.	Orig. nr.	Ø1	L1	L2	Ø2	Prijs
		mm	mm	mm	mm	€
790015273	VE122-1.0	1	3	50	4	10,50
790015274	VE122-1.5	1.5	5	50	4	10,50
790015275	VE122-2.0	2	6	50	4	10,50
790015276	VE122-2.5	2.5	8	50	4	10,50
790015277	VE122-3.0	3	8	50	6	14,50
790015278	VE122-3.5	3.5	10	50	6	14,50
790015279	VE122-4.0	4	11	50	6	14,50
790015280	VE122-4.5	4.5	11	50	6	14,50
790015281	VE122-5.0	5	13	50	6	14,50
790015282	VE122-5.5	5.5	13	50	6	14,50
790015283	VE122-6.0	6	16	50	6	14,50
790015284	VE122-7.0	7	20	60	8	27,50
790015285	VE122-8.0	8	20	60	8	27,50
790015286	VE122-9.0	9	22	72	10	42,50
790014940	VE122-10.0	10	25	72	10	42,50
790014941	VE122-11.0	11	26	75	12	59,50
790014942	VE122-12.0	12	30	75	12	59,50
790014943	VE122-14.0	14	32	90	16	123,00
790014944	VE122-16.0	16	40	100	16	136,00
790014945	VE122-18.0	18	40	100	20	217,00
790014946	VE122-20.0	20	40	100	20	217,00

VINGERFREZEN VHM STANDAARD UITVOERING.

- Troeven:**
- Volhardmetaal, 10% Cobalt mircokorrel
 - 4-snijder
 - ISO uitvoering
 - 35° spiraal
 - Met coating TiAlN
 - Tolerantie H10

- Geschikt voor:**
- Industrie



Work Material / Velocity m/min

ORDER NO.	DR.1 Steel alloyed Alloyed Steels	DR.2 Hard alloyed Inconel Steels	DR.3 Hardened Steels 42 HRC	DR.4 Titanium	DR.5 Titanium	DR.6 Inconel	DR.7 Copper
VE112F	60-250	30-100	60-80	30-150	30-180	40-120	100-450
VE122F							
VE125F	60-180	20-80	40-80	30-130	30-120	40-100	100-300
VE127F							

Order nr.	Orig. nr.	Ø1	L1	L2	Ø2	Prijs
		mm	mm	mm	mm	€
790015287	VE124-1.0	1	3	50	4	10,50
790014973	VE124-1.5	1.5	5	50	4	11,50
790015288	VE124-2.0	2	6	50	4	10,50
790032992	VE124-2.5	2.5	8	50	4	10,50
790014974	VE124-3.0	3	8	50	6	14,50
790015289	VE124-3.5	3.5	10	50	6	10,50
790014975	VE124-4.0	4	11	50	6	14,50
790014976	VE124-4.5	4.5	11	50	6	14,50
790014977	VE124-5.0	5	13	50	6	14,50
790014978	VE124-6.0	6	16	50	6	14,50
790014979	VE124-7.0	7	20	60	8	27,50
790014980	VE124-8.0	8	20	60	8	27,50
790014981	VE124-9.0	9	22	72	10	42,50
790014982	VE124-10.0	10	25	72	10	42,50
790014983	VE124-11.0	11	26	75	12	59,50
790014984	VE124-12.0	12	30	75	12	59,50
790014985	VE124-14.0	14	32	90	16	123,00
790014986	VE124-16.0	16	38	100	16	136,00
790014987	VE124-20.0	20	38	100	20	217,00

**12-DELIGE TIN FREZENSET MET WELDON SCHACHT DIN1835B.****Troeven:**

- Uitvoering met 2 of 4 snijkanten met een 30° rechte spiraal
- TiN coating
- Verpakt in aluminium opbergkoffer
- Instapfrezes; staalsoorten tot max 600 N/mm²



Order nr.	713352250
Orig. nr.	FSWA
Aantal stuks	12
Frezen met 2 snijkanten	mm 4-5-6-8-10-12
Frezen met 4 snijkanten	mm 4-5-6-8-10-12
Prijs	€ 80,50

20-DELIGE TIN FREZENSET MET WELDON SCHACHT DIN1835B.**Troeven:**

- Uitvoering met 2 of 4 snijkanten met een 30° rechte spiraal
- TiN coating
- Instapfrezes; staalsoorten tot max 600 N/mm²
- Aluminium koffer



Order nr.	713352255
Orig. nr.	FSTA
Aantal stuks	20
Frezen met 2 snijkanten	mm 3-4-5-6-8-10-12-14-18-20
Frezen met 4 snijkanten	mm 3-4-5-6-8-10-12-14-18-20
Prijs	€ 153,00

VINGERFREZENSET VHM 18-DLG.**Troeven:**

- Volhardmetaal, 10% Cobalt microkorrel
- 18 delig: 3 stuks van 3 / 4 / 6 / 8 / 10 en 12 mm
- 4-snijder, ISO uitvoering, 35° spiraal
- Met coating TiAlN, tolerantie H10

Geschikt voor:

- Industrie

Geleverd in:

- Houten opbergkoffer



Order nr.	790015012
Orig. nr.	VE124-A
Aantal stuks	18
Frezen met 4 snijkanten	mm 3 x 3-4-6-8-10-12
Gewicht	kg 0,80
Prijs	€ 529,00

RADIUS FREESSET 2 LIP VHM TIALN - 9-DELIG.**Troeven:**

- Tweelippige uitvoering uit **volhardmetaal**
- Voorzien van TiAlN coating, stervormige snijgeometrie
- Hoek 30°



Order nr.	713352116
Orig. nr.	VHMRS9
Aantal stuks	9
Frezen met 2 snijkanten	mm 3 x 4-6-8
Prijs	€ 289,00

VLAKFREES Ø 40 MM INCLUSIEF 4 WISSELPLATEN.**Troeven:**

- Precisie geslepen en gehard, metrische opname
- Vlakfrees 90°, wijdvertand
- Inclusief 4 wisselplaten AOMT123608 TIN gecoat (790015151)



Order nr.	790035186
Orig. nr.	VF90-4016
Diameter	mm 40
Asdiameter	mm 16
Aantal	4
Type	AOMT123608
Prijs	€ 75,50

HOEKFREES 90° VOOR 4 OF 5 OF 6 WISSELPLATEN.**Troeven:**

- Precisie geslepen en gehard, metrische opname
- 90°, wijdvertand
- Voorzien voor 4 of 5 of 6 rechthoekige wisselplaten
- Wisselplaatjes met ISO norm AP..1604 (niet inbegrepen)



Order nr.	713350191	713350192	713350193
Orig. nr.	3350191	3350192	3350193
D	mm 63	80	100
D1	mm 22	27	32
L2	mm 50	50	50
Prijs	€ 72,50	108,00	120,00

MANTELKOPRUWFREES HSSCO TIN 40X32X16 MM.**Troeven:**

- HSS-Co met **TiN coating**
- Grofgetand
- Met langs- en dwarsspiebaan
- Te gebruiken met een opsteekfreesdoorn met asgat 16 mm



Order nr.	790002234
Diameter	mm 40
Asdiameter	mm 16
Prijs	€ 48,50

ROTEERFREZENSET HARDMETAAL 8DLG MET CB SPANENBREKER AANSLIJPING.**Troeven:**

- Cilindrische schacht ø 6 mm.
- Spanenbreker aanslijping, hardmetaal
- Geleverd in een alu koffer met inleg
- Volgende materialen: messing, brons, koper, gietijzer, plastic, staal (60 rc), roestvrij staal tot zelfs Titanium.



Order nr.	749202000
Orig. nr.	CBSCB8
Gewicht	kg 0,60
Prijs	€ 90,50

MONOBLOCK VLAKFREESHOUDER "MADE IN GERMANY".

Troeven:

- Hoge vlak- en rondloopnauwkeurigheid
- Freeslichaam met verplaatste verdeling voor een bijzonder rustige loop en gelijkmatige snede
- Grondlichaam en opspanschacht vormen een eenheid, waardoor kortere afstand spindel-frees en stabiele spanning, er is geen extra freesopnamedoorn nodig
- Speciale geometrie voor frezen met hoge snelheid
- Economisch, daar met stompe snijvlakken het plaatje eenvoudig kan worden doorgedraaid. (tot 12 maal bruikbaar)
- 5 snijplaatjes RDET 1003 MOSN 8026 en torxsleutel TX15



MK



ISO



BT

Order nr.	713350212	713350213	713350215	713350216	713350202	713350203	713350204
Orig. nr.	KVF02	KVF03	KVF30	KVF40	KVF21	KVF31	KVF41
Buitendiameter mm	52	52	52	63	52	52	63
Opnameschacht	MK2/M10	MK3/M12	ISO30	ISO40	BT20	BT30	BT40
ISO omschrijving	RD X.1003	RD X.1003	RD X.1003	RD X.1003	RD X.1003	RD X.1003	RDX.1003
Voor machine	MH20V	MB3/B40BE	BF30	MF4V	MH22V / MH22VD	MH25 / MH35	MH50G / F105
Gewicht kg	0,40	0,58	0,69	1,41	0,25	1,00	1,00
Prijs €	227,00	258,00	290,00	337,00	252,00	284,00	327,00

SPIEBAAN DUWBROOTSSET 5-DLG HSS 2 - 3 MM.

Troeven:

- Uit vol HSS geslepen
- Verpakt in houten kist
- Duwbroosten I met corresponderende geleidebussen I
- Spieën 2x2, 3x3 mm



Order nr.	790035164
Orig. nr.	SBS5
Aantal	5
Spie type	I
Spie mm	2x2 - 3x3
Brootshoogte min-max mm	6-30
Diameter asgat mm	6 - 8 - 10
Gewicht kg	2,50
Prijs €	150,00

SPIEBAAN DUWBROOTSSET 18-DLG HSS 4 - 5 - 6 - 8 MM.

Troeven:

- Uit vol HSS geslepen
- Verpakt in houten kist
- Duwbroosten II en III met corresponderende geleidebussen II en III
- Spieën 4x4, 5x5, 6x6, 8x7 mm



Order nr.	790032728
Orig. nr.	SBS18
Aantal	18
Spie type	II / III
Spie mm	4x4, 5x5, 6x6, 8x7
Totale lengte mm	150 / 300
Brootshoogte min-max mm	8-43 / 10-64
Diameter asgat mm	12-14-15-16-18-19-20-22-25-26-28-30
Gewicht kg	7,00
Prijs €	308,00

METAAL ZAAGFREZEN Ø 63 MM.

Troeven:

- Diameter 63 mm, asgat 16 mm, kwaliteit HSS
- Volgens DIN1837A, tandvorm A (rechte tand)
- Het zagen, snijden en groeven van diverse materialen



Order nr.	Orig. nr.	Diameter mm	Asgat mm	Dikte mm	Tandsteek T	Kwaliteit	Gewicht kg	Prijs €
790013170	ZF631603	63	16	0.3	A	HSS	0,15	4,31
790013175	ZF631604	63	16	0.4	A	HSS	0,15	4,31
790013185	ZF631606	63	16	0.6	A	HSS	0,15	4,31
790013190	ZF631607	63	16	0.7	A	HSS	0,15	4,31
790013195	ZF631608	63	16	0.8	A	HSS	0,15	4,31

SPIEBAAN DUWBROOTSSET 15-DLG HSS 10 - 12 - 14 MM.

Troeven:

- Uit vol HSS geslepen
- Verpakt in houten kist
- Duwbroosten IV met corresponderende geleidebussen IV
- Spieën 10x8, 12x8, 14x8 mm



Order nr.	790034708
Orig. nr.	SBS15
Aantal	15
Spie type	IV
Spie mm	10x8 - 12x8 - 14x8
Brootshoogte min-max mm	20 - 150
Diameter asgat mm	32-34-35-36-38-40-42-44-45-46-48-50
Prijs €	436,00

HOUTBEWERKINGSMACHINES

Voor professionals en particulieren



Holzcraft en Holzstar bieden een houtbewerkingsprogramma aan voor zowel de professionele als ook voor de semi-professionele gebruiker. De wensen van onze klanten, en de ervaring die is opgedaan gedurende decennia hebben altijd de basis gevormd van onze moderne, veilige en vooral efficiënte machines. Holzcraft machines voor houtbewerking worden gebruikt door professionals in de land- en bosbouw, alsook door particuliere gebruikers. Holzcraft machines staan voor kwaliteit, betrouwbaarheid, veiligheid en duurzaamheid. Holzstar machines zijn geschikt voor verschillende toepassingsgebieden zoals de modelbouw, binnenhuisinrichtingen, bouwplaatsen, productie van speelgoed, ... Perfect voor starters in de houtbewerking!

JET is al meer dan 50 jaar een bekende speler op het vlak van houtbewerkingsmachines en houtbewerkingstools. JET heeft een breed aanbod aan kwaliteitsvolle machines waarop de professionele houtbewerker kan rekenen.

MW Tech heeft tafelzaagmachines en stofafzuiging in het assortiment.

Het merk SSC is specialist voor verticale paneelzaagmachines en formaatsnijders. Deze machines zagen of snijden bijna alle materialen en blinken uit in nauwkeurigheid en gebruiksgemak. Tot onze klanten behoren professionals in diverse domeinen: bouwsector, verpakingsindustrie, kunststofsector, metaalbewerking, ...



Holzstar

- Tafelzaagmachines
- Afkortzagen
- Freesmachines
- Slijpmachines
- Formaatzagen
- Accessoires
- Lintzaagmachines
- Houtdraaibanken
- Stof- & spaanderafzuiging
- ...

Holzcraft

- Tafelzaagmachines
- Afkortzagen
- Slijpmachines
- Accessoires
- Lintzaagmachines
- Werkbanken
- Stof- & spaanderafzuiging
- ...

Jet

- Schuurmachines
- Vlak- & vandiktebanken
- Houtdraaibanken
- Lintzaagmachines
- Accessoires
- Stof- & spaanderafzuiging
- Tafelcirkelzaagmachines
- ...

MW Tech

- Tafelzaagmachines
- Stofafzuiging
- Accessoires
- ...

SSC

- Verticale paneelzaagmachines
- Formaatnijders
- ...

Ons aanbod



01 MACHINES

02 AUTO

03 WORKSHOP

04 EQUIPMENT

05 TOOLS

VERTICALE BANDZAAGMACHINE VOOR HOUT EN KUNSTSTOF VOOR MODELBOUW EN HOBBY.

Troeven:

- Plaatstalen constructie
- Aluminium lengteaanslag met excentrische snelspanning en schaalverdeling (geen schaalverdeling op HBS231-1)
- Zaagtafel uit gietijzer met geslepen oppervlak kantelbaar van 0-45° met schaalverdeling
- 3-rollen bandzaaggeleiding zowel boven- als onderaan
- Aandrijfwielen uit giet-aluminium met een coating voor een hogere levensduur van de zaagbladen
- 2 zaagsnelheden (behalve op HBS231-1)
- Krachtige 230V motor

Geschikt voor:

- Modelbouw en hobby

Standaard geleverd met:

- 1 zaagblad
- Hoekaanslag
- Lengteaanslag met loop
- Led werkklamp
- Duwstok
- Sokkel (behalve HBS231-1)

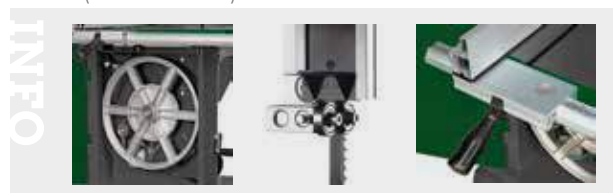

Order nr.	715902423	715902426	715902436
Orig. nr.	HBS231-1	HBS261-2	HBS361-2
Spanning	V 230	V 230	V 230
Vermogen	W 300	W 375	W 1100
Maximum zaaghoogte	mm 90	mm 152	mm 225
Max. zaagbreedte aanslag	mm 125	mm 145	mm 225
Max. zaagbreedte zonder aanslag	mm 228	mm 245	mm 304
Zaagsnelheid	m/min 635	m/min 400 - 800	m/min 370 - 800
Lengte zaagblad	mm 1575	mm 1826	mm 2560
Grootte werktafel (l x b)	mm 300 x 300	mm 360 x 320	mm 545 x 515
Hellingshoek werktafel	° 0-45	° 0-45	° 0-45
Diameter afzuiging	mm 53	mm 100	mm 100
Diameter vliegwiel	mm 238	mm 256	mm 356
Gewicht	kg 20,00	kg 34,00	kg 76,00
Afmetingen (l x b x h)	mm 490x420x835	mm 680x520x1435	mm 870x690x1715
Prijs	€ 277,00	€ 436,00	€ 815,00

VERTICALE BANDZAAGMACHINES VOOR HOUT EN KUNSTSTOF VOOR MODELBOUW EN HOBBY.

Troeven:

- Plaatstalen constructie
- Aluminium lengteaanslag met excentrische snelspanning en schaalverdeling.
- Zaagtafel uit gietijzer met geslepen oppervlak kantelbaar van 0-45° met schaalverdeling.
- 3-rollen bandzaaggeleiding zowel boven- als onderaan.
- Aandrijfwielen uit giet-aluminium met een coating voor een hogere levensduur van de zaagbladen.
- Krachtige 230V motor
- Met onderstel
- Snelspanning van de lintzaag d.m.v. excenter hendel
- Grijs gietijzeren loopwielen voor vlotte werking

Geschikt voor:

- Professioneel gebruik

Standaard geleverd met:

- 1 x zaagblad
- Geribde aluminium steunprofiel

Tip: geleverd zonder hoekaanslag, vergeet deze niet bij te bestellen.

- HBS400 - 715910411
- HBS471 / HBS473 - 715910814



Order nr.	715900410	715900471	715900473
Orig. nr.	HBS400	HBS471	HBS473 3X400V
Spanning	V 230	V 230	V 3x400
Vermogen	W 1500	W 1500	W 1500
Maximum zaaghoogte	mm 305	mm 285	mm 285
Max. zaagbreedte aanslag	mm 266	mm 390	mm 390
Max. zaagbreedte zonder aanslag	mm 416	mm 465	mm 465
Zaagsnelheid	m/min 460 - 980	m/min 460 - 980	m/min 460 - 980
Lengte zaagblad	mm 3378	mm 3455	mm 3455
Grootte werktafel (l x b)	mm 530x480	mm 535x485	mm 535x485
Werkhoogte	mm 950	mm 975	mm 975
Diameter vliegwiel	mm 426	mm 470	mm 470
Diameter afzuiging	mm 2x100	mm 100	mm 100
Gewicht	kg 135,00	kg 146,00	kg 146,00
Afmetingen (l x b x h)	mm 765x520x1750	mm 800x490x2000	mm 800x490x2000
Prijs	€ 1.619,00	€ 1.835,00	€ 1.789,00

VERTICALE PRECISIE LINTZAAGMACHINE VOOR HOUT VOOR DE VEELEISENDE AMBACHTSMAN.

Troeven:

- De stabiele machinebehuizing en de solide stalen voet geven de machine een geruisloze werking
- Grote zaagtafel uit gietijzer met geslepen en gepolierd oppervlak, kantelbaar van -10° tot +45° met schaalverdeling
- Comfortabel dankzij de laserverlichting op de zaagsnede
- Zaagbandspanning d.m.v. een excentrische hendel aan de achterzijde
- Standaard met 2 snelheden
- Precisie 3-rollen bandzaaggeleiding zowel boven als onderaan
- Snelle hoogteverstelling van de tafel d.m.v. een draaiknop en tandlat met een schaalverdeling
- Soepele alu-parallel aanslag met excentrische klemming en loop
- Aandrijfwielen uit giet-aluminium met een speciaal coating voor een hogere levensduur van de zaagbladen
- Automatisch uitschakelen bij openen deur

Geschikt voor:

- De veeleisende ambachtsman

Standaard geleverd met:

- 1 x zaagblad
- 1 x hoekaanslag tot 60°
- 1 x parallel aanslag



HBS351 met sokkel

HBS431

HBS433

HBS533

Order nr.	715153501	715154301	715154303	715155303
Orig. nr.	HBS351	HBS431	HBS433	HBS533
Spanning	V	230	3x400	3x400
Vermogen	kW	0,55	1,5	2,25
Maximum zaaghoogte	mm	200	270	270
Max. zaagbreedte aanslag	mm	321	370	474
Max. zaagbreedte zonder aanslag	mm	346	410	514
Zaagsnelheid	m/min	650 - 400	450 - 900	450 - 900
Lengte zaagblad	mm	2562	3345	3865
Diameter afzuiging	mm	100	2x120	2x100
Diameter vliegwiel	mm	356	430	530
Zaagbladgeleiding		boven-onder	boven-onder	boven-onder
Diameter afzuigmond	mm	100	2x100	2x100
Grootte werktafel (l x b)	mm	495x356	610x431	610x431
Hellingshoek werktafel	°	-10/+45	-10/+45	-10/+45
Gewicht	kg	80,00	130,00	163,00
Afmetingen (l x b x h)	mm	610x445x1753	768x512x2048	768x512x2048
Prijs	€	1.215,00	2.065,00	2.075,00

INDUSTRIËLE VERTICALE LINTZAAGMACHINE.

Troeven:

- Machine met een hoog eigengewicht, constructie uit één stuk garanderen een stille en rustige werking
- Grote zaagtafel uit gietijzer met geslepen en gepolierd oppervlak kantelbaar van 0-20° met schaalverdeling
- Laserlijn om vlug en precies te werken
- Gepatenteerde hoogteverstelling van de tafel dmv een draaiknop en tandlat met een schaalverdeling
- Zaagbandspanning dmv een excentrische hendel aan de achterzijde
- Keramische bandzaaggeleiding 3 rollen zowel boven als onderaan, met fijnafstelling
- Geïntegreerde weergave van de zaagbandspanning voor verschillende zaagbandbreedtes
- Grote gietijzeren aanslag
- Aandrijfwielen uit gietijzer met een speciaal coating voor een hogere levensduur van de zaagbladen

Geschikt voor:

- De industrie, de betere werkplaats

Standaard geleverd met:

- 1 x zaagblad
- 1 x hoekaanslag tot 60°
- 1 x zware gietijzeren parallel aanslag



HBS533S

HBS633S

Order nr.	715155313	715156303
Orig. nr.	HBS533S	HBS633S
Spanning	V	3x400
Vermogen	kW	3,75
Maximum zaaghoogte	mm	350
Max. zaagbreedte aanslag	mm	465
Max. zaagbreedte zonder aanslag	mm	510
Lengte zaagblad	mm	4190
Zaagsnelheid	m/min	1400
Diameter vliegwiel	mm	530
Zaagbladgeleiding		boven-onder
Diameter afzuigmond	mm	2x100
Hellingshoek werktafel	°	0+20
Grootte werktafel (l x b)	mm	750x530
Diameter afzuiging	mm	2x100
Gewicht	kg	305,00
Afmetingen (l x b x h)	mm	1000x720x2040
Prijs	€	3.745,00

PLINTEN AFKORT EN VERSTEKZAAG MET TREKFUNCTIE.

Troeven:

- Trekfunctie met dubbele stabiele geleiding voor het exact verzagen van brede werkstukken
- Krachtige motor
- Grote zaagcapaciteiten
- Verstek en neiging traploos instelbaar
- Met **laserlijn** verlicht de zaaglijn en maakt snel en precies zagen superegemakkelijk
- Robuuste gietaluminium onderplaat
- Compact en draagbaar
- Zijaanslag met uitschuifbare zijwaartse verlengingen (werkstuksteun) voor lange werkstukken
- 2-voudig instelbare diepteaanslag voor het zagen van groeven

Geschikt voor:

- De veeleisende doe-het-zelver, hersteller, schrijnwerker
- Het precies afkorten en verstekzagen van houten plinten, latten, parket
- Het afkorten van Aluminium en plastic profielen

Geleverd met:

- Afzuigmond voor meegeleverde stofzak of aansluiting van externe stofafzuiging
- Met zaagblad diam. 305 x 3,2 x diam. 30 mm Z48
- C-Werkstukkleem
- Met spanklem voor vastklemmen op werktafel
- Nederlandstalige handleiding



Order nr.		715702305
Orig. nr.		KGZ305E
Vermogen	kW	2,0
ø zaagblad	mm	305
Toerental	tpm	4500
Neiging 0°/Verstek 0°	mm	100x340
Neiging 45°/Verstek 0° links	mm	40x340
Neiging 45°/Verstek 0° rechts	mm	40x340
Neiging 0°/Verstek 45° links	mm	100x240
Neiging 45°/Verstek 45° rechts	mm	40x240
Gewicht	kg	22,00
Afmetingen (l x b x h)	mm	835x570x790
Prijs	€	316,00



PROFESSIONELE AFKORT- EN VERSTEKZAAG MET TREKFUNCTIE.

Troeven:

- Trekfunctie met dubbele stabiele geleiding voor het exact verzagen van brede werkstukken
- Snelheidsbereik **2000 - 4000 tpm**
- Krachtige 1,6kW motor
- Zaagcapaciteit tot 100x305mm
- Vastek links/rechts 45° en neiging 45° links/rechts
- Vastek vast instelbaar op 0°/15°/22,5°/31,6°/45°/60° (60°rechts enkel)
- Vastek vast instelbaar op 31,6° voor het zagen van sierlijsten en moulures
- Vastekinstelling met fijnregeling aanpasbaar
- Laserlijn verlicht de zaaglijn en maakt snel en precies zagen kinderspel
- Robuuste gietaluminium onderplaat
- Nog **compact** en draagbaarder (kan tegen een muur worden geplaatst)
- Grote zijaanslag met links en rechts uitschuifbare zijwaartse verlengingen (werkstuksteun) voor lange werkstukken
- Instelbare diepteaanslag voor het zagen van groeven
- Werkstukkleem
- Met spanklem voor vastklemmen op werktafel
- Afzuigmond voor meegeleverde stofzak of aansluiting van externe stofafzuiging

Geschikt voor:

- Het verzagen van kroonlijsten, sierlijsten en moulures
- Het verzagen van parket en laminaat
- Het verzagen van plinten en balken

Standaard geleverd met:

- Cirkelzaagblad 305 x 2,6 x 1,8 x 30 mm
- Materiaal klem
- Stofzak

Tip: Maak gebruik van de optionele samenklapbare, universele werktafel/rollenbaan (ref. 715900020) om precies en eenvoudig te werken.



Order nr.		715701315
Orig. nr.		KGZ3050 VARIO
Spanning	V	230
Vermogen	kW	1,6
ø zaagblad	mm	305
Toerental	tpm	2000 - 4000
Neiging 0°/Verstek 0°	mm	100 x 305
Neiging 45°/Verstek 0° links	mm	64 x 305
Neiging 45°/Verstek 0° rechts	mm	44 x 305
Neiging 0°/Verstek 45° links	mm	100 x 215
Gewicht	kg	21,60
Afmetingen (l x b x h)	mm	1015x800x710
Prijs	€	659,00



COMPACTE DECOUPEERZAAG OF FIGUURZAAG MET VARIABEL TOERENTAL.

Troeven:

- Grote uitlading voor diepe werkstukken, 405 mm
- Werktafel zwenkbaar tot van 90° / +45°
- Variabel toerental voor het optimaal verzagen van diverse materialen
- Gietijzeren onderstel en zaagarm voor een rustige loop
- Ingebouwde blaastuit blaast stof direct weg van de zaaglijn
- Transparante afdekkap in hoogte verstelbaar
- Met flexibele LED verlichting

► NEW

Geschikt voor:

- Modelbouwers, maquettebouw.
- De verwerking van zacht hout (tot 50 mm dik), kunststof, piepschuim, ... fijn zaagwerk

Tip: geleverd zonder decoupeerzaagblad, vergeet deze niet bij te bestellen.



Order nr.	715902504	
Orig. nr.	DKS504 VARIO	
Spanning	V	230
Maximum snijdiepte	mm	52
Uitlading	mm	405
Lengte zaagblad	mm	133
Aantal omwentelingen	rpm	550 - 1600
Tafelafmetingen	mm	414 x 254
Diameter afzuiging	mm	35
Gewicht	kg	12,00
Afmetingen (l x b x h)	mm	630x320x380
Prijs	€	180,00



INFO

Bekijk het volledige en up-to-date aanbod

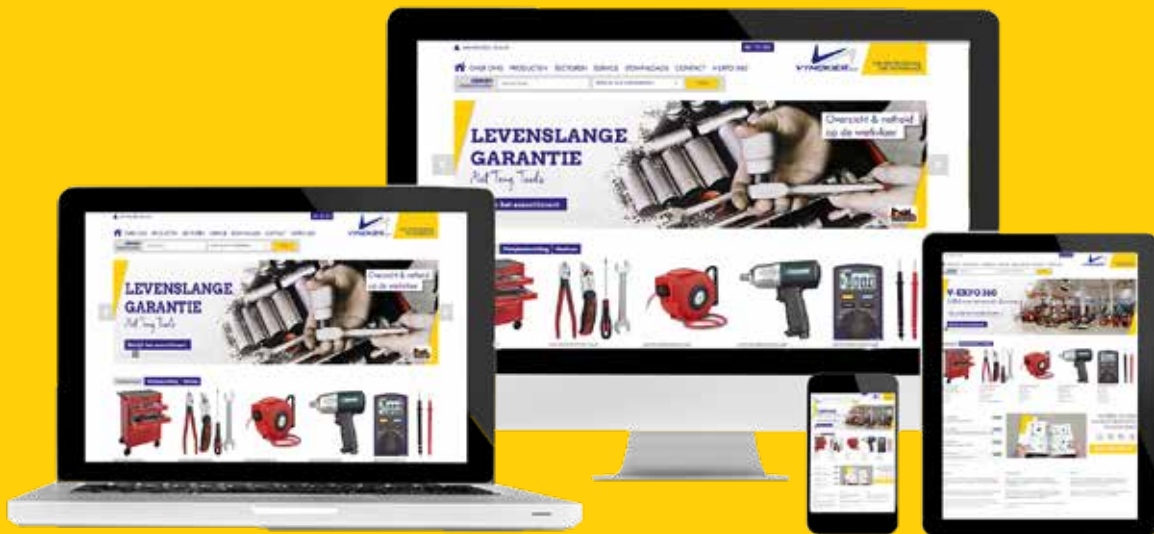

Surf naar
www.vynckier.biz/houtbewerkingsmachines

01 MACHINES

02 AUTO

03 WORKSHOP

04 EQUIPMENT

05 TOOLS

BUDGETVRIENDELIJKE MOBIELE TAFELZAAG VOOR ALGEMEEN GEBRUIK.

Troeven:

- Eenvoudig te verplaatsen dankzij onderstel met geïntegreerde transportwielen en handgrepen
- Groot en stabiel verzinkt stalen frame
- Neiging zaagblad 90°- 45° instelbaar zonder gereedschap
- Hoogte zaagblad instelbaar met handwiel en schaal aanduiding
- Aluminium aanvoertafel met aanslag en excenterspanner
- Glijdende wagen met kogellagers instelbaar van -45° tot +45° met snelspanhendel
- Afscherming van het zaagblad met afzuigslang

Geschikt voor:

- Interieurbouw, modelbouw
- Algemeen als bijzet tafelzaag

Standaard geleverd met:

- Onderstel
- Tafel verlengingen langs/ dwars
- Parallelaanslag
- Hardmetalen zaagblad ø 315 mm T28

► NEW



Order nr.		715902316	715902317
Orig. nr.		TKS316E230V	TKS316E400V
Spanning	V	230	400
Vermogen	kW	2,2	2,8
Maximum verstek zaagblad	°	90 - 45	90 - 45
Maximum snijdiepte	mm	83/60	83/60
ø zaagblad	mm	315	315
Toerental	tpm	2800	2800
Afm. werktafel (l x b)	mm	800 x 550	800 x 550
Werkhoogte	mm	850	850
ø afzuiging (boven)	mm	100	100
Gewicht	kg	50,00	50,00
Afmetingen (l x b x h)	mm	1600x600x1050	1600x600x1050
Prijs	€	437,00	440,00



UNIVERSELE PRECISIE TAFELZAAG VOOR DE PROFESSIONAL.

Troeven:

- Groot gedimensioneerde stalen werktafel, gegalvaniseerd tegen corrosie
- Tafelverlengingen kunnen eveneens rechts gemonteerd worden als dwarsuitbreiding
- Het zaagblad is neigbaar van 90 tot 45°, kan precies en eenvoudig worden afgeregeld tot op 1° nauwkeurig dankzij handwiel en schaalverdeling
- Groot centraal afzuigmond van ø 100 mm
- Hoogteverstelling van het zaagblad dankzij handwiel aan de bedienerszijde
- De stabiele zaageenheid laat precieze zaagsnedes toe
- Krachtige industriële motor met rem, ontworpen om continu te werken
- Afscherming van het zaagblad met afzuigslang
- Parallelaanslag met excenter snelspanhendel
- Glijdende wagen met kogellagers instelbaar van -45° tot +45° met snelspanhendel
- Eenvoudig te verplaatsen dankzij onderstel met geïntegreerde transportwielen en handgrepen

Geschikt voor:

- Diverse toepassingen bij binnenhuisinrichting, modelbouw of op de werf
- Het verzagen van hardhout dankzij de krachtige motor

Standaard geleverd met:

- Onderstel
- Tafelverlenging
- Parallelaanslag
- Lengteaanslag zonder aluminium profiel
- Hardmetalen zaagblad ø 315 mm T36
- Nederlandstalige handleiding

► NEW



Tip: vergeet uw extra tafelverlenging 715912321, zaagblad 715263128 en aluminium profiel voor lengteaanslag 715910315 niet te bestellen.

Order nr.		715902321	715902323
Orig. nr.		TKS316PRO230V	TKS316PRO400V
Spanning	V	230	400
Vermogen	kW	2,2	2,8
Maximum verstek zaagblad	°	90 - 45	90 - 45
Maximum snijdiepte	mm	90/50	90/50
ø zaagblad	mm	315	315
Toerental	tpm	2800	2800
Afm. werktafel (l x b)	mm	800 x 550	800 x 550
Werkhoogte	mm	850	850
ø afzuiging (boven)	mm	38	35
ø afzuiging (onder)	mm	100	100
Gewicht	kg	60,00	60,00
Afmetingen (l x b x h)	mm	1350x1250x1000	1350x1250x1000
Prijs	€	675,00	675,00



CONSTRUCTIE TAFELZAAG VOOR DAGELIJKSE BEHOEFEN IN EXTREME BOUWOMSTANDIGHEDEN.

Troeven:

- Pendelbeveiliging volgens de nieuwste veiligheidsnormen
- Krachtige motor voor duurzame snij nauwkeurigheid van de hoogste kwaliteit
- Transparante beschermhoes voor een optimaal zicht op de snijlijn
- Hoekverstelbare doorslijpinrichting met wiggenschaar op ronde stang geleid over onderhoudsvrije glijlagers
- Aluminium aanslag met hoge en vlakke contactrand en excentrische klemming
- Stabiel, scharnierend buisframe, verzinkt en gepoedercoat

Geschikt voor:

- Extreme omstandigheden op bouwerven
- Het trimmen van platen, zaagsneden, afschuiving en hoeksneden

Geleverd met:

- Cirkelzaagblad met hardmetalen tanden ø 500 mm 44T
- Grote, antislip rubberen voetplaten
- Fase omkeerschakeling
- Beugels voor aluminium parallelaanslag en montagegereedschap
- Opklapbare tafelverlenging (800x400 mm) voor lange werkstukken



Order nr.		715740500
Orig. nr.		BKS500
Spanning	V	3x 380
Vermogen	kW	4,2
Max. zaagbreedte aanslag	mm	370
Maximum hoogte	mm	150
ø zaagblad	mm	500
Toerental	tpm	2800
Grootte werktafel (l x b)	mm	1000x660
Werkhoogte	mm	850
Diameter afzuigmond	mm	50 / 95
Gewicht	kg	110,00
Afmetingen (l x b x h)	mm	1870x810x1170
Prijs	€	885,00

UNIVERSELE TAFELZAAG VOOR BEGINNERS EN DE VEELEISENDE DOE-HET-ZELVER.

Troeven:

- Robuust en precies ontwerp met premium rolwagen
- Zware gietijzeren tafel voor vibratiearm werken en precies en rechte zaagsneden
- Kogelgelagerde rolwagen met vastgeschroefde armsteun
- Telescopische aanslag met lensvergroting voor precieze aflezing tot 228 cm
- Hoekaanslag van -45 tot +45° instelbaar
- Zaagblad van 0 tot 45° neigbaar via draaiknop op tandlat
- Zaagblad in hoogte instelbaar met handwiel
- Aluminium parallelaanslag met excenterspanner
- Krachtige motor 2,5kW voor zowel plaatmateriaal als hardhout geschikt
- Grote centrale afzuigmond onderaan van ø 100 mm en bovenaan met een afzuigmond 38 mm
- Afscherming van het zaagblad

Geschikt voor:

- Beginners en de veeleisende doe-het-zelver
- Zowel zacht als hard hout

Standaard geleverd met:

- Rolwagen met verlenging
- Klemslede
- Parallelaanslag
- Tafelverlenging met voetsupport
- Hardmetalen zaagblad ø 254mm Z40



Order nr.		715902025
Orig. nr.		TKS254E 230V
Spanning	V	230
Vermogen	kW	2,1
Max. zaagbreedte aanslag	mm	680
Maximum verstek zaagblad	°	90 - 45
Maximum hoogte	mm	58/80
ø zaagblad	mm	254
Toerental	tpm	4000
Afm. werktafel (l x b)	mm	635 x 420
Werkhoogte	mm	850
Diameter afzuiging	mm	30/100
Gewicht	kg	105,00
Afmetingen (l x b x h)	mm	1430x1000x1030
Prijs	€	1.119,00

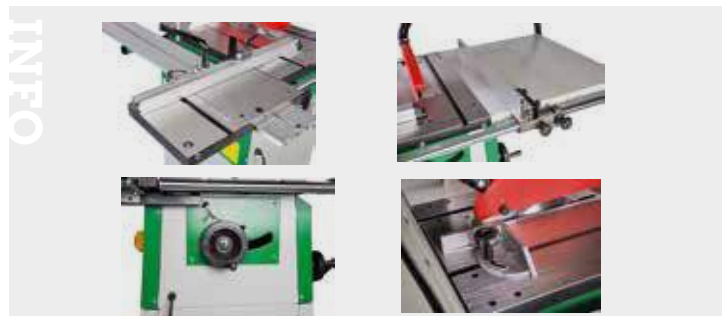

ROBUUSTE FORMAATZAAG MET LOOPWAGEN.

Troeven:

- Standaard tafelerbreiding en -verlenging maken het eenvoudig te werken met grotere werkstukken
- Telescopische aanslag en inklapbaar aanslag voor grote werkstukken
- Telescopische aanslag 45 graden kantelbaar aan beide zijden

Geschikt voor:

- Zacht en hard hout
- Werkplaatsen, scholen en opleidingcentra

Kenmerken:

- Krachtige motor
- Zware gietijzeren tafel voor vibratiearm werken
- Zaagblad van 0 tot 45° neigbaar via draaiknop op tandlat
- Grote centrale afzuigmond ø 100mm
- Zaagbladbescherming met afzuigmond ø 38mm
- Aluminium parallelaanslag met fijninstelling

Standaard geleverd met:

- Loopwagen met arm
- Telescopische aanslag van 1100 tot 1900 mm
- Hoekaanslag -45° tot 45°
- Zaagblad 254 x 30 x 3.0 mm 40 tanden

NEW



Order nr.		715902035	715902036
Orig. nr.		FKS255-1300	FKS255-1300 400V
Spanning	V	230	400
Vermogen	kW	2.1	2.0
Max. zaagbreedte aanslag	mm	610	610
ø zaagblad	mm	254	254
Toerental	tpm	4000	4000
Werkhoogte	mm	835	835
Max. zaagbreedte zonder aanslag	mm	845	845
Maximum zaaghoogte	mm	80	80
Max. lengte langszagen	mm	1250	1250
Afmetingen loopwagen	mm	1320x238	1320x238
Hoek zaagblad	°	90-45	90-45
Zaagcapaciteit 45°	mm	54	54
Zaagcapaciteit 90°	mm	80	80
ø afzuiging (boven)	mm	30	30
ø afzuiging (onder)	mm	100	100
Gewicht	kg	150,00	150,00
Afmetingen (l x b x h)	mm	1320x1750x1120	1320x1750x1120
Prijs	€	1.649,00	1.649,00

INFO



ROBUUSTE FORMAATZAAG MET LOOPWAGEN.

Troeven:

- Robuuste formaatzaag met loopwagen
- Precieze, rolgelagerde loopwagen met telescopische armsteun, **voor zaaglengtes tot 137 cm**
- Zware gietijzeren tafel voor vibratiearm werken
- Hoekaanslag van -45 tot +45° zwenkbaar met lensvergroting voor precieze aflezing
- Zaagblad van 0 tot 45° neigbaar via draaiknop op tandlat
- Achteraanslag op loopwagen voor gemakkelijk doorvoeren van zware stukken
- Zaagblad in hoogte instelbaar met handwiel
- Tafelerlenging en verbreding meegeleverd
- Grote centrale afzuigmond ø 100mm
- Zaagbladbescherming met afzuigmond ø 38mm
- Aluminium parallelaanslag met fijninstelling
- Krachtige motor 3 kW

Geschikt voor:

- Zacht en hard hout
- Werkplaatsen, scholen en opleidingcentra

Standaard geleverd met:

- Loopwagen met arm
- Klemlede
- Parallelaanslag met fijnafstelling

Tip: Wordt geleverd zonder zaagblad, vergeet deze niet bij te bestellen.



Order nr.		715900315
Orig. nr.		FKS315-1500E
Spanning	V	3x400
Vermogen	kW	3
Max. lengte langszagen	mm	1370
Max. zaagbreedte aanslag	mm	940
Hoek zaagblad	°	0 - 45
Maximum zaaghoogte	mm	100/75
ø zaagblad	mm	315
Toerental	tpm	4250
Werkhoogte	mm	870
Afm. werktafel (l x b)	mm	680 x 580
Diameter afzuiging	mm	38/100
Gewicht	kg	202,00
Afmetingen (l x b x h)	mm	3480x2430x1270
Prijs	€	3.105,00

ROBUUSTE FORMAATZAAG MET VOORRITSER.

Troeven:

- Robuuste formaatzaag met loopwagen
- Met voorritser, zorgt ervoor dat uw materiaal niet beschadigd wordt
- Precieze, rolgelagerde loopwagen met telescopische armsteun, **voor zaaglengtes tot 200 cm**
- Zware gietijzeren tafel voor vibratiearm werken
- Hoekaanslag van -45 tot +45° zwenkbaar met lensvergroting voor precieze aflezing
- Zaagblad van 0 tot 45° neigbaar via draaiknop op tandlat
- Achteraanslag op loopwagen voor gemakkelijk doorvoeren van zware stukken
- Zaagblad in hoogte instelbaar met handwiel
- Tafelverlenging en verbreding meegeleverd
- Tafelverlenging en verbreding voor zaagbreedtes tot 120 cm
- Grote centrale afzuigmond ø 100 mm
- Zaagbladbescherming met afzuigmond ø 38 mm
- Aluminium parallelaanslag met fijninstelling
- Krachtige motor 4 kW

Geschikt voor:

- Zacht en hard hout
- Werkplaatsen, scholen en opleidingcentra

Standaard geleverd met:

- Loopwagen met arm
- Voorritser
- Klemlede
- Parallelaanslag met fijninstelling

Tip: Wordt geleverd zonder zaagblad, vergeet deze niet bij te bestellen



Order nr.		715900317
Orig. nr.		FKS315-2000E
Spanning	V	3x400
Vermogen	kW	4
Max. zaagbreedte aanslag	mm	1220
Max. lengte langszagen	mm	2000
Hoek zaagblad	°	90-45
Maximum zaaghoogte	mm	100/80
ø zaagblad	mm	315
ø voorritser	mm	90
Toerental	tpm	4000
Toerental voorritser	tpm	5800
Afmetingen loopwagen	mm	2000 x 270
Afm. werktafel (l x b)	mm	680 x 580
Diameter afzuiging	mm	38/100
Gewicht	kg	275,00
Afmetingen (l x b x h)	mm	4330x4155x1150
Prijs	€	3.705,00

COMPACTE LANGGATBOORMACHINE.

Troeven:

- Plaatsbesparend model
- Boorkop met dubbele geleiding
- Hoogteverstelling boorkop met schaalaflezing
- Eenhandsbediening voor snel en precies boren
- Stabiele constructie uit staal en gietijzer
- Deuvelinrichting met rasterindeling voor gemakkelijk positioneren van de deuvelgaten
- Aparte noodstop
- Europese makelij

Geschikt voor:

- Veeleisende houtbewerker

Standaard geleverd met:

- Deuvelinrichting
- Wescott boorkop
- Excenterspanner



▶ NEW

Order nr.		715906016	715906017
Orig. nr.		LLB16PB 230V	LLB16PB 400V
Spanning	V	230	400
Vermogen	kW	2,2	2,2
Boorbreedte	mm	300	300
Boordiepte	mm	140	140
Hoogteverstelling boorkop	mm	150	105
Toerental	tpm	2850	2850
Afmetingen tafel	mm	500 x 207	500 x 207
Diameter afzuigmond	mm	100	100
Gewicht	kg	108,00	108,00
Afmetingen (l x b x h)	mm	905x710x1230	905x710x1230
Prijs	€	1.069,00	1.069,00



INFO

FREESMACHINE / TOUPIE IN 230V MET ALUMINIUM LOOPWAGEN EN ZWENKBARE FREESSPINDEL.

Troeven:

- Aluminium loopwagen voor gemakkelijk doorvoeren van werkstukken
- Freesaanslag met fijn instelbare aluminium aanslagen
- Vlugge en eenvoudige snelheidsverandering dankzij de meervoudige V-riem / snaar
- Zware gietijzeren tafel met grote werkoppervlakte
- Gietijzeren freesas, **zwenkbaar van +5° tot -45°**
- De freesspindel zwenkt naar achteren voor optimaal gebruik van het voedingsapparaat, maximale veiligheid, en een nette gefreesde afwerking
- Neerhouder voor preciese en veilige werkstukgeleiding

Geschikt voor:

- Het vervaardigen van kroonlijsten, lijstwerken, profielen, tegenprofielen in alle houtsoorten
- Voor de veeleisende doe-het-zelver, semi-professional, hersteller, ontwerper

Geleverd met:

- Hoekaanslag
- Neerhouder
- Frees afschermingskap
- Nederlandstalige handleiding



Order nr.	715901917	
Orig. nr.	TF170E	
Spanning	V	1x230
Vermogen	kW	1,5
Diameter spindel	mm	30
Spindel neiging	°	+5 -45
Lengte spindel	mm	80
Werkhoogte	mm	870
Max. gereedschapsdiameter	mm	160
Toerental	tpm	1.400 / 4.000 / 6.000 / 9.000
Afzuigmond	mm	100
Gewicht	kg	96,00
Afmetingen (l x b x h)	mm	1000x900x1140
Prijs	€	1.115,00

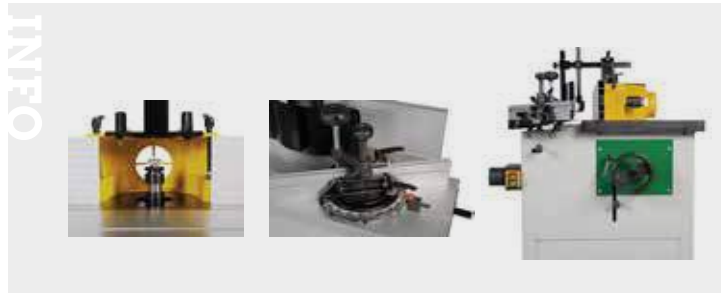

FREESMACHINE / TOUPIE IN 400V MET ALUMINIUM LOOPWAGEN EN ZWENKBARE FREESSPINDEL.

Troeven:

- Aluminium loopwagen voor gemakkelijk doorvoeren van werkstukken
- Freesaanslag met fijn instelbare aluminium aanslagen
- Vlugge en eenvoudige snelheidsverandering dankzij de meervoudige V-riem / snaar
- Zware gietijzeren tafel met grote werkoppervlakte
- Gietijzeren freesas, **zwenkbaar van +5° tot -45°**
- Keuzeschakelaar voor het wijzer en tegenwijzerzin draaien van de freesspindel
- De **freesspindel zwenkt naar achteren** voor optimaal gebruik van het voedingsapparaat, maximale veiligheid, en een nette gefreesde afwerking
- Neerhouder voor preciese en veilige werkstukgeleiding

Geschikt voor:

- Het vervaardigen van kroonlijsten, lijstwerken, profielen, tegenprofielen in alle houtsoorten
- Voor de veeleisende doe-het-zelver, semi-professional, hersteller, ontwerper

Geleverd met:

- Hoekaanslag
- Neerhouder
- Frees afschermingskap
- Nederlandstalige handleiding

Tip: Telescopische support voor de tafel is optioneel verkrijgbaar 715912000.



Order nr.	715902000	
Orig. nr.	TF200SE	
Spanning	V	3x400
Vermogen	kW	2,8
Diameter spindel	mm	30
Spindel neiging	°	+5 -45
Lengte spindel	mm	100
Werkhoogte	mm	900
Max. gereedschapsdiameter	mm	180
Toerental	tpm	1800/3000/6000/9000
Afzuigmond	mm	100
Afmetingen loopwagen	mm	1000x240
Gewicht	kg	218,00
Afmetingen (l x b x h)	mm	1000x850x1200
Prijs	€	3.509,00



HOUTEN SCHAAF WERKBANK IN MASSIEVE BEUK VOOR SEMIPROFESSIEONEEL GEBRUIK OF VOOR DE HOBBYIST.

Troeven:

- Precies en zorgvuldig afgewerkt
- Voorgeboorde gaten voor de spantangen geschikt voor zowel links- als rechthandigen
- Met 2 rijen gaten en 2 houtklemmen

Info: Ongemonteerd geleverd



Order nr.		715101411 ^M	715101711 ^M	715101911 ^M
Orig. nr.		HB1401	HB1701	HB1901
Plaatdikte	mm	30	30	30
Werkhoogte	mm	850	850	850
Werkoppervlak (zonder bankschroef)	mm	1340x500	1650x610	1840x500
Lengte voorklem/achterklem	mm	360 / 360	360 / 360	360 / 360
Breedte voorklem/achterklem	mm	55 / 55	55 / 55	55 / 55
Verspreiding voorklem/achterklem	mm	160 / 160	130 / 130	160 / 160
Gewicht	kg	47,00	47,00	55,00
Prijs	€	411,00	599,00	452,00

ZWARE PROFESSIONELE HOUTEN WERKBANK.

Troeven:

- Robuuste uitvoering
- Vervaardigd uit gestoomde beuk, met afgeronde hoeken en stevig geolied bovenblad (50mm)
- Zijklemmen, voorklem met stabiele gietijzeren lineaire geleiding en gemakkelijk te bedienen hendel. Zijklem met vingerlasverbindingen
- Met 2 korte en 2 lange bankhaken die het opspannen van werkstukken met speciale vormen vergemakkelijkt (driehoeken, ronde vormen, ...)
- Bankhaakkoppen uit zacht aluminium, wat beschadiging aan het werkstuk vermijdt. De schuin aflopende koppen zorgen voor de optimale klemming. Door de zijdelingse rij kogels, zijn de bankhaken gemakkelijk in hoogte regelbaar

Geschikt voor:

- Schrijnwerkers



Order nr.		715102071 ^M	715102102 ^M
Orig. nr.		HB2007A	HB2010
Plaatdikte	mm	50	50
Werkoppervlak (zonder bankschroef)	mm	1915x615	1910x615
Lengte voorklem/achterklem	mm	520 / 450	520 / 460
Breedte voorklem/achterklem	mm	70 / 140	170 / 190
Verspreiding voorklem/achterklem	mm	190 / 180	50 / 110
Werkhoogte	mm	870	870
Gewicht	kg	91,00	85,00
Afmetingen (l x b x h)	mm	2120x790x870	2000x650x820
Prijs	€	845,00	1.095,00

**UNIVERSEEL INSTELBARE NAT EN DROOGSLIJPMACHINE.****Troeven:**

- Voor het slijpen van metalen, glas, steen en andere materialen
- Slijpsteen 250x50mm
- Draagbaar
- Voor zowel nat als droog slijpen
- Speciaal ontwikkelde waterbestendige slijpsteen voor langere standtijd
- Voorzien van een waterbakje
- Dankzij het **geringe toerental van 90 rpm** en in combinatie **met water**, kan geslepen worden **zonder hitte**
- Aan/uit schakelaar

Geschikt voor:

- Ideaal voor de handwerker, hobbist en opleidingscentra

Standaard geleverd met:

- Witte slijpsteen
- Lederen wetschijf
- Wetspasta
- Hoekmeter
- Universele houder

Tip: Optionele houders laten toe om gemakkelijk alle soorten messen, beitels, bijlen, etc. te slijpen



Order nr.		715750255	Ⓜ
Orig. nr.		NTS255	
Spanning	V	230-240	
Vermogen	W	200	
Afmetingen slijpsteen (diameter x b)	mm	250x50	
Afmetingen lederen schijf (diameter x b)	mm	200x30	
Toerental	tpm	90	
Gewicht	kg	16,30	
Afmetingen (l x b x h)	mm	450x330x430	
Prijs	€	232,00	

SLIJPSTEEN DIAMETER 250MM VOOR NAT EN DROOG SLIJPER NTS255.**Troeven:**

- Diameter 250mm



Order nr.		715760050	Ⓜ
Orig. nr.		5760050	
Slijpsteenafm.(Ø x b x Ø as)	mm	250x50x12	
Korrel	K	220	
Prijs	€	86,50	

LEDEREN WETSCHIJF 220MM VOOR NAT EN DROOGSLIJPER NTS255.**Troeven:**

- Diameter 220mm
- Polijst gereedschappen na het slijpen

Tip: te gebruiken met wetspasta referentie 715760051



Order nr.		715760001	Ⓜ
Orig. nr.		5760001	
Afmetingen lederen schijf (diameter x b)	mm	220	
Prijs	€	69,50	

GEPROFIEERDE LEDEREN WETSCHIJF 100MM.**Troeven:**

- Om de binnenkant van gutsen te polijsten
- Te plaatsen buitenkant standaard lederen wetschijf

Tip: te gebruiken met wetspasta 715760051



Order nr.		715760053	Ⓜ
Orig. nr.		5760053	
Afmetingen lederen schijf (diameter x b)	mm	100	
Prijs	€	75,50	

HOUDER VOOR BUIZEN EN GUTSEN.**Troeven:**

- Tweezijdig
- Eén zijde om de korreligheid te verhogen voor fijnere details
- Eén zijde om te ruwen



Order nr.		715760054	Ⓜ
Orig. nr.		5760054	
Prijs	€	58,50	

VOORBEREIDEN / AFRICHTEN SLIJPSTEEN.**Troeven:**

- Tweezijdig
- Eén zijde om de korreligheid te verhogen voor fijnere details
- Eén zijde om te ruwen



Order nr.		715760055	Ⓜ
Orig. nr.		5760055	
Prijs	€	24,50	

WETPASTA VOOR LEDEREN WETSCHIJF.**Troeven:**

- Verwijderd de braam uit het slijpen zonder het mes te beschadigen
- Om beter te polijsten

Tip: te gebruiken met de lederen wetschijven referentie 715760001



Order nr.		715760051	Ⓜ
Orig. nr.		5760051	
Prijs	€	13,50	

HOEKMETER VOOR NAT EN DROOG SLIJPER NTS255.**Troeven:**

- Voor gebruik met slijpstenen met een diameter van 250mm
- Om de juiste slijphoek voor gereedschappen te bepalen



Hoekmeter

Order nr.		715760052	Ⓜ
Orig. nr.		5760052	
Prijs	€	13,50	

HOUDER VOOR MESSEN.**Geschikt voor:**

- Voor messen met een bladlengte van ten minste 40 tot 100mm
- Voor trekmes



Order nr.		715760056	Ⓜ
Orig. nr.		5760056	
Prijs	€	43,50	

HOUDER VOOR GROTE MESSEN.**Geschikt voor:**

- Messen met een bladlengte van 100 tot 200 mm



Order nr.		715760059	Ⓜ	715760057	Ⓜ
Orig. nr.		5760059		5760057	
Prijs	€	24,50		51,50	

COMPACTE OSCILLERENDE SPINDELSCHUURMACHINE.

Voordelen:

- Hoge precisie en stabiliteit dankzij de robuuste gietijzeren tafel
- Krachtige motor voor alles hout types
- Veilig en proper werken dankzij de ingebouwde afzuiging aan te sluiten op een afzuiger
- Ingebouwde opslagruimte voor alles accessoires
- Gemakkelijk te verplaatsen en op te bergen

Geschikt voor:

- Ideaal voor de handwerker, hobbist en opleidingcentra

Standaard geleverd met:

- 6 schuurhulzen K80 - Ø 13 / 19 / 26 / 38 / 51 / 76 mm
- 5 rubberen slijprollen, lengte 115 mm - Ø 19 / 26 / 38 / 51 / 76 mm
- 6 tafelhelpstukken - Ø 13 / 19 / 26 / 38 / 51 / 76 mm
- 3 spindel schijven - Ø 16 / 20 / 35
- Gereedschap voor montage

Order nr.	715903500	✖
Orig. nr.	OSS100	
Spanning	V	230
Vermogen	kW	0,45
Oscilatie	tpm	58
Gietijzeren werktafel	mm	370x295
Afzuiging diameter	mm	38
Gewicht	kg	14,00
Afmetingen (l x b x h)	mm	390x330x450
Prijs	€	184,00



▶ NEW



COMPACTE OSCILLERENDE SPINDEL- EN BANDSCHUURMACHINE.

Voordelen:

- Band- en spindel slijpen eenvoudig en snel omwisselen in een apparaat
- Hoge precisie en stabiliteit dankzij de robuuste gietijzeren tafel
- Continu kantelbare tafel van 0° tot 45°
- Krachtige motor voor alles hout types
- Veilig en proper werken dankzij de ingebouwde afzuiging aan te sluiten op een afzuiger
- Ingebouwde opslagruimte voor alles accessoires
- Gemakkelijk te verplaatsen en op te bergen

Order nr.	715903501	✖
Orig. nr.	OBSS100	
Spanning	V	230
Vermogen	kW	0,45
Oscilatie	tpm	58
Afmetingen schuurband	mm	610x100
Gietijzeren werktafel	mm	430x410
Hoek werktafel	°	0-45
Gewicht	kg	12,00
Afmetingen (l x b x h)	mm	530x480x480
Prijs	€	273,00

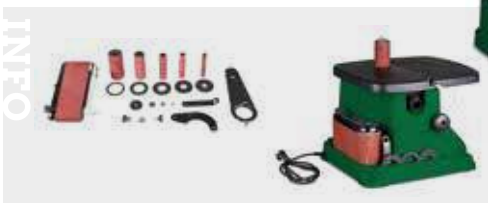

▶ NEW



Geschikt voor:

- Ideaal voor de handwerker, hobbist en opleidingcentra

Standaard geleverd met:

- 5 schuurhulzen K80 - Ø 13 / 19 / 26 / 38 / 51 mm
- 4 rubberen slijprollen, lengte 115 mm - Ø 19 / 26 / 38 / 51 mm
- 5 tafelhelpstukken - Ø 13 / 19 / 26 / 38 / 51 mm
- 3 spindel schijven - Ø 16 / 22 / 44 mm
- Schuurbandbevestiging met afdekking
- Werkstuk aanslag
- Gereedschap voor montage

UNIVERSELE SLIJPINRICHTING.

Troeven:

- Praktische houder voor de meeste standaard rechte tools



Order nr.	715760062	✖
Orig. nr.	5760062	
Prijs	€	27,50

HOUDER VOOR HET SLIJPEN VAN BIJEN.

Geschikt voor:

- Het slijpen van bijen



Order nr.	715760059	✖
Orig. nr.	5760059	
Prijs	€	24,50

HOUDER VOOR RECHTE SCHAREN EN HEGGENSCHAREN.

Geschikt voor:

- Rechte scharen
- Heggenscharen



Order nr.	715760058	✖
Orig. nr.	5760058	
Prijs	€	58,50

HOUDER VOOR SCHAAFMESSEN VOOR NAT EN DROOG SLIJPER NTS255.

Troeven:

- Max slijpen lengte: **320mm**
- Fijn instelling voor slijphoeken
- Variabel toepassing voor verschillende bladbreedte
- Nauwkeurige, soepel lopend en onderhoudsvrij



Order nr.	715760070	✖
Orig. nr.	5760070	
Prijs	€	216,00

HOUDER VOOR SCHAAFMESSEN.

Troeven:

- Max slijpen lengte: **400 mm**
- Fijn instelling voor slijphoeken
- Variabel toepassing voor verschillende bladbreedte
- Nauwkeurige, soepel lopende en onderhoudsvrij



Order nr.	715760071	✖
Orig. nr.	5760071	
Prijs	€	227,00

AFDRAAI INRICHTING.

Troeven:

- Om het oppervlak van de steen te egaliseren



Order nr.	715760060	✖
Orig. nr.	5760060	
Prijs	€	63,50

01 MACHINES

02 AUTO

03 WORKSHOP

04 EQUIPMENT

05 TOOLS

UNIVERSELE BAND- EN SCHIJFSCHUURMACHINE VOOR ONTBRAMEN, AFVLAKKEN, EN SLIJPEN.

Troeven:

- Snelspanner voor een eenvoudige en snelle schuurband wissel.
- Geïntegreerde aansluiting voor stofzuiger.
- Torsievrije machinebehuizing uit gietijzer
- Met **traploos onder hoek vastelbare slijpband van 0° tot 90°**
- De slijpband kan zowel horizontaal als verticaal gebruikt worden
- Beschikt over een dubbele geleiding van de schuurtafel voor een verbeterde stabiliteit.
- Schuurtafel is onder hoek verstelbaar van 0° tot 45°.

Geslacht voor:

- Het bewerken van harde en zachte houtsoorten
- Het produceren van allerlei vormen: lange zijden, vlakken, hoeken, vlakke oppervlakten en rechte hoeken.
- Modelbouwers en de veeleisende doe-het-zelver

Standaard geleverd met:

- 1 schuurband en schuurschijf
- Hoekaanslag
- Nederlandstalige handleiding

Tip: Velcro basisschijf (réf. 715911001) nodig om de velcro schuurschijf te kunnen gebruiken.

Order nr.	715903151	715904150
Orig. nr.	BTS151	BTS150
Spanning	V 230	230
Vermogen	kW 0,37	0,4
Afmetingen tafel (b x d)	mm 226x160	150x230
Toerental	tpm 2980	2850
Afmetingen schuurband	mm 941x100	915x100
Gewicht	kg 16,50	18,00
Afmetingen (l x b x h)	mm 460x360x280	560x270x300
Prijs	€ 169,00	254,00

UNIVERSELE BAND- EN SCHIJFSCHUURMACHINE VOOR ONTBRAMEN, AFVLAKKEN, EN SLIJPEN.

Troeven:

- Snelspanner voor een eenvoudige en snelle schuurband wissel.
- Geïntegreerde aansluiting voor stofzuiger.
- Torsievrije machinebehuizing uit gietijzer
- De slijpband kan zowel horizontaal als verticaal gebruikt worden
- Beschikt over een dubbele geleiding van de schuurtafel voor een verbeterde stabiliteit.
- Schuurtafel is onder hoek verstelbaar van 0° tot 45°.

Geslacht voor:

- Het bewerken van harde en zachte houtsoorten
- Het produceren van allerlei vormen: lange zijden, vlakken, hoeken, vlakke oppervlakten en rechte hoeken.
- Modelbouwers en de veeleisende doe-het-zelver

Standaard geleverd met:

- 1 schuurband en schuurschijf
- Grote Aluminium werktafel
- Praktische transporthendels
- Nederlandstalige handleiding

Tip: Velcro basisschijf (réf. 715912501) nodig om de velcro schuurschijf te kunnen gebruiken.

Order nr.	715904250
Orig. nr.	BTS250
Spanning	V 230
Vermogen	kW 0,8
Diameter schuurschijf	mm 250
Afmetingen schuurband	mm 1220x150
Toerental	tpm 1440
Afmetingen tafel (b x d)	mm 360x200
Afzuigings diameter	mm 58
Gewicht	kg 50,00
Afmetingen (l x b x h)	mm 720x410x440
Prijs	€ 509,00

NEW

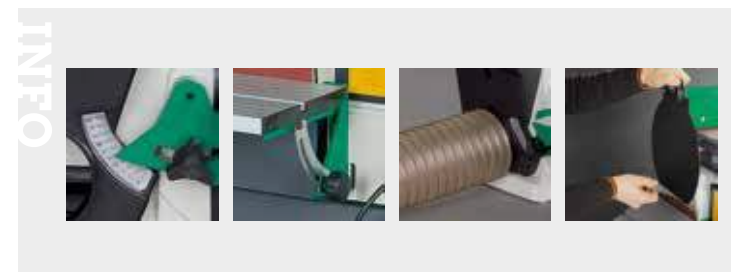

SCHIJFSCHUURMACHINE VOOR HOUTBEWERKING.

Troeven:

- Krachtige motor van 0,75 kW
- Slijptafel kantelbaar van -15 tot +45°
- Verstekaanslag instelbaar van -30 tot +30°
- Stabiele en solide behuizing
- Gebalanceerde aluminium schijfplaat voor een soepele werking
- Met afzuigmond buitendiameters 60 mm

Geschikt voor:

- Veel toepassingsgebieden in zacht als hard hout
- Vlakken, slijpen van randen en rondingen

Standaard geleverd met

- 1 kleefschijf korrel 80
- 1 aluminium werktafel
- Hoekaanslag
- Nederlandstalige handleiding

Tip: Wij raden het gebruik aan van steun- en klitschijven (velcro) bij vervanging van de schuur schijf, voor een vlugge en eenvoudige schijfwissel.



Order nr.		715904300
Orig. nr.		TS301
Spanning	V	1x230
Vermogen	kW	0,75
Diameter schijf	mm	305
Afmetingen tafel (b x d)	mm	390x230
Hoek van tafel	°	-15/+45
Uitgang voor afzuiging (diameter)		60
Gewicht	kg	28,00
Afmetingen (l x b x h)	mm	550x420x420
Prijs	€	348,00



UNIVERSELE BAND- EN SCHIJFSCHUURMACHINE VOOR ONTBRAMEN, AFVLAKKEN, EN SLIJPEN.

Troeven:

- Snelspanner voor een eenvoudige en snelle schuurband wissel
- Geïntegreerde aansluiting voor stofzuiger
- Torsievrije machinebehuizing uit gietijzer
- Traploos onder hoek verstelbare slijpband van 0° tot 90°
- De slijpband kan zowel horizontaal als verticaal gebruikt worden
- Beschikt over een dubbele geleiding van de schuurtafel voor een verbeterde stabiliteit
- Schuurtafel is onder hoek verstelbaar van -15° tot +45°

Geschikt voor:

- Het bewerken van harde en zachte houtsoorten
- Het produceren van allerlei vormen: lange zijden, vlakken, hoeken, vlakke oppervlakten en rechte hoeken
- Modelbouwers en de veeleisende doe-het-zelver

Standaard geleverd met:

- 1 schuurband K100 en schuur schijf K80
- Hoekaanslag
- 2 Aluminium werktafels voor band en schijf
- Met **machine onderstel**
- Nederlandstalige handleiding



INFO

Bekijk het volledige en up-to-date aanbod

Surf naar www.vynckier.biz/houtbewerkingsmachines

Order nr.		715902200
Orig. nr.		BTS200
Spanning	V	230
Vermogen	kW	1,1
Afmetingen schuurband	mm	152x1219
Snelheid	m/s	12
Gietijzeren werktafel	mm	315x155
Aluminium werktafel	mm	400x225
Hoek werktafel	°	-15 - +45
Hoek band	°	0-90
Diameter schuur schijf	mm	305
Gewicht	kg	53,00
Afmetingen (l x b x h)	mm	830x620x1340
Prijs	€	739,00

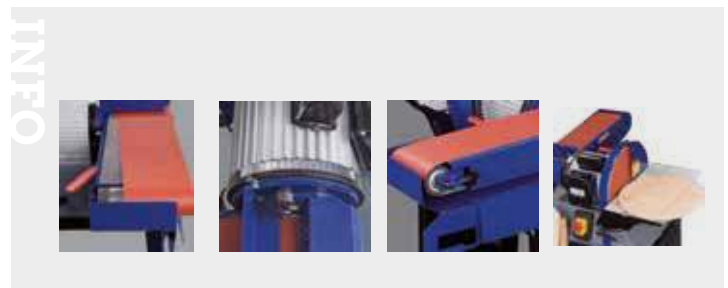

01 MACHINES

02 AUTO

03 WORKSHOP

04 EQUIPMENT

05 TOOLS

**BANDSCHUURMACHINE MET VERSTELBARE SCHUURUNIT EN 2 STABIELE TAFELS.****Troeven:**

- Tafel traploos in lengte en hoek instelbaar van van 0° tot 45°
- Horizontaal en verticaal inzetbaar, wat enorm veel toepassingsmogelijkheden toelaat
- Verticaal schuren is mogelijk
- Snel wisselen van slijpband door snelklemmingsysteem
- Contourschuren op de dwarstafel
- De langs werktafel is in de hoogte verstelbaar met 80 mm voor optimaal gebruik van de slijpbandbreedte
- Verstelbare hoekaanslag
- Krachtige en stille motor
- Grafiet afdekking onder de schuurband voor een betere geleiding en een langere levensduur

Geschikt voor:

- Het schuren van lange stukken, zowel horizontaal als verticaal
- Het afschuiven onder een bepaalde hoek
- Het schuren van verschillende radii
- Veeleisende doe-het-zelver

Geleverd met:

- 1 schuurband
- 2 degelijke aluminium werktafels
- Stabiel onderstel
- Verstelbare hoekaanslag
- Nederlandstalige handleiding

Tip: Vergeet uw schuurbanden niet bij te bestellen



Order nr.	715900791	715900790
Orig. nr.	KSO790 230V	KSO790 400V
Spanning	V 1x230	3x400
Vermogen	kW 1,5	1,5
Werkhoogte minimum/maximum	mm 810/890	810/890
Afmetingen schuurband	mm 2010x152	2010x152
Hoek werktafel	° 0 - 45	0 - 45
Schuurbandsnelheid	m/s 11	11
Schuurbreedte	mm 790x152	790x152
Gewicht	kg 86,00	86,00
Afmetingen (l x b x h)	mm 1300x600x1050	1300x600x1050
Prijs	€ 929,00	929,00

INFO

**BANDSCHUURMACHINE MET VERSTELBARE SLIJPUNIT EN OSCILLERENDE SLIJPBAND.****Troeven:**

- Met **oscillerende slijpband** om ideaal materiaal te verwijderen, een mooie finish te bekomen en verbeterd aanzienlijk de levensduur van de slijpband
- Werktafel met hoogteverstelling via handwiel
- Met een hoek- en werkstukaanslag variabel instelbaar van -45° tot +45°
- Hoekverstelling van de band (0° tot 90°) voor verticale en horizontale toepassingen
- Robuuste werktafel van gietijzer met T-gleuven, verzekert een stabielere werking gedurende uw slijpbewerkingen
- Met bijkomende in de hoogte verstelbare extra zijtafel voor contourslijpen
- Snel en gemakkelijk vervangen van de band
- Geveerde kleminrichting garandeert een uniforme bandspanning
- Met grafietband voor een hogere levensduur van de slijpband
- Met afsluitbaar onderstel
- Krachtige, stille motor

Geschikt voor:

- Het schuren van lange stukken, zowel horizontaal als verticaal
- Het afschuiven onder een bepaalde hoek
- Het schuren van verschillende radii
- Veeleisende doe-het-zelver, reparateurs, ontwerpers

Geleverd met:

- 1 schuurband
- 2 gietijzeren werktafels
- Verstelbare hoekaanslag
- Werkstukaanslag
- Afsluitbaar onderstel met opbergruimte
- Nederlandstalige handleiding

Tip: Vergeet uw schuurbanden niet bij te bestellen



INFO



Order nr.	715900851	715900850
Orig. nr.	KSO850 230V	KSO850 400V
Spanning	V 1x230	3x400
Vermogen	kW 2,2	2,2
Afmetingen schuurband	mm 2515x152	2515x152
Schuurbreedte	mm 950x180	950x180
Schuurbandsnelheid	m/s 16	16
Werkhoogte minimum/maximum	mm 950/1030	950/1030
Hoek werktafel	° -45 / +45	-45 / +45
Hoek band	° 0 - 90	0 - 90
Gewicht	kg 148,00	148,00
Prijs	€ 1.465,00	1.465,00

OSCILLERENDE BANDSCHUURMACHINE MET KRACHTIGE AANDRIJFMOTOR VOOR OPTIMALE SCHUURRESULTATEN.

Troeven:

- De gelaste plaatstalen constructie garandeert een hoog niveau van torsiestijfheid en een trillingsvrije verwerking
- Schuurband traploos instelbaar onder hoek 0°-45° door middel van een hendel voor het schuren van rechte en afgeschuinde randen
- Oscillerende schuurband **met afzonderlijke tandwielmotor van 0.25 kW** voor optimale schuurresultaten Oscillatie kan zo als extra hulp worden geactiveerd
- Langere standtijd van de slijpband dankzij grafietband
- Zware gietijzeren hoofdtafel instelbaar in hoogte voor het optimaal benutten van het ganse bandoppervlak
- Zijtafel voor het slijpen van verschillende radii, ook instelbaar in hoogte
- Automatische, geveerde schuurbandspanning
- Verstelbare hoekaanslag
- Aparte noodstop en aparte startknop
- Krachtige en stille motor

Geschikt voor:

- Het schuren van lange stukken, zowel horizontaal als verticaal
- Het afschuiven onder een bepaalde hoek
- Het schuren van verschillende radii
- Veeleisende doe-het-zelver, reparateurs, ontwerpers, semi-professionals

Geleverd met:

- 1 schuurband
- 2 gietijzeren werktafels
- Verstelbare hoekaanslag
- Werkstukaanslag
- Nederlandstalige handleiding



Order nr.		715901500
Orig. nr.		KSO1500F
Spanning	V	3x400
Vermogen	kW	3,0
Afmetingen schuurband	mm	2600x150
Schuurbreedte	mm	850x200
Schuurbandsnelheid	m/s	20
Werkhoogte minimum/maximum	mm	740/920
Gewicht	kg	180,00
Afmetingen (l x b x h)	mm	1430x600x1250
Prijs	€	2.505,00



VLAKSCHUURMACHINE VOOR HOUTEN PANELEN EN BALKEN.

Troeven:

- Uitstekende schuurprestaties ook bij brede en ook bij lange werkstukken.
- Continue variabele voedingsnelheid van 0,5 tot 3 m/min voor optimale slijpresultaten
- Met afzuigmond voor externe stofafzuiging.
- Krachtige motor
- Eenvoudige hoogte-instelling met handwiel en schaal aanduiding.
- Handvat en wielen voor eenvoudig transport.
- Eenvoudige en snelle bandwissel.

Geschikt voor:

- De veeleisende doe-het-zelver met beperkte ruimte.
- Het op maat brengen en opschuren van massief hout en panelen.

Tip: geleverd zonder schuurrol, vergeet deze niet bij te bestellen.



Order nr.		715901405
Orig. nr.		ZSM405
Spanning	V	230
Vermogen	kW	1,5
Schuurbandsnelheid	m/s	0,5-3
Diameter afzuiging	mm	100
Schuurbreedte	mm	410
Slijpbandsnelheid	rpm	1440
Gewicht	kg	38,00
Afmetingen (l x b x h)	mm	1030x950x1300
Prijs	€	1.169,00



01 MACHINES

02 AUTO

03 WORKSHOP

04 EQUIPMENT

05 TOOLS

DRAAGBARE VANDIKTEBANK MET DOORLAATBREEDETE 330 MM.

Troeven:

- Kleine, lichte en compact ontwerp
- Met **fijnafstelling** om exacte maat te bekomen
- Eenvoudig en precies instellen van de hoogte
- Inklapbare aanvoer- en afvoertafel met rollen voor lange werkstukken
- Krachtige motor met overbelastingsbescherming

Geschikt voor:

- Het bewerken van massief hout
- De thuiswerker en hobbyist

Extra info:

- Robuust staalgelaste constructie met stabiele gietijzeren voetplaat
- Met netsnoerhouder onder de afvoertafel
- Geïntegreerde afzuigtrechter ø 52,5 mm
- Vier boringen ø 10 mm in de machinebasis voor montage op werkbanken

Standaard geleverd met:

- Handwiel
- Afzuigtrechter
- Afzuigadapters 64, 5 / 100 mm
- 2 magneten om de messen te wisselen
- Inbusleutel
- 2 schaafmessen



Order nr.	715904330	
Orig. nr.	DH330	
Spanning	V	1x230
Afmetingen tafel (b x d)	mm	235x330
Afmetingen schaaftafel (l x b)	mm	235x640
Schaafbreedte	330	
Snelheid automatische aanvoer	m/min	6
Diameter schaafwielen	mm	50
Toerental	tpm	8.500
Vermogen	kW	1.5
Aantal messen	2	
Gewicht	kg	33,00
Afmetingen (l x b x h)	mm	640x585x490
Prijs	€	453,00

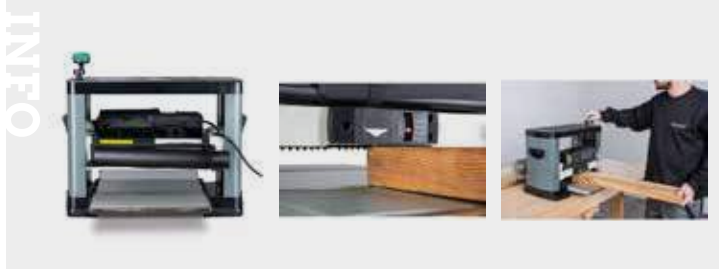

COMPACT, DRAAGBARE GECOMBINEERDE VLAKEN VANDIKTEBANK.

Troeven:

- Ideaal om te transporteren door klein en compact design
- Met **schaafbreedtes 204 of 254 of 305 mm**
- Eenvoudige en precieze instelling van de schaafdikte (tot max. 2 mm)
- Automatische doorvoer van materiaal
- Stalen tandwielaangedreven inbrengrollen voor gelijke en constante voeding van het hout
- Rubberen ontladingsrollen werken zacht op het oppervlak tijdens het dikte schaven
- Eenvoudig instelbare aluminium aanslag, draaibaar van 0° tot 45°, met schaalandauiding
- Vlakschaafmessen zijn afgeschermd met een praktisch klemmechanisme
- Geprofileerde boventafel, vervaardigd uit gietaluminium
- Krachtige 230V motor

Geschikt voor:

- Het precies vlakken van solide houten plakken en latten
- De thuiswerker en hobbyist

Geleverd met:

- Mesgeleiding met 2 HSS vlakschaafmessen

Variant:

- Met geïntegreerde afzuiging met opvangzak enkel ADH200
- Met ingebouwd opbergvak voor types ADH250 / ADH305

Tip: U kan een vergrotingsstuk bekomen van ø 60/100 (715142427) of van ø 80/100 (715142421) om aan te sluiten op uw afzuigingsstelsel.



ADH200



ADH200



ADH250



ADH305

Order nr.	715905200	715905250	715905305
Orig. nr.	ADH200 230V	ADH250 230V	ADH305 230V
Spanning	V	1x230	1x230
Vermogen	kW	1,5	1,5
Schaafbreedte	mm	204	254
Maximum schaaftcapaciteit/doorgang	mm	2	2
Snelheid automatische aanvoer	m/min	7	7
Werkhoogte minimum/maximum	mm	5 / 120	6 / 160
Toerental	tpm	8500	8500
Afzuiging diameter	mm	58	80
Afmetingen vlaktafel (l x b)	mm	757x210	1050x260
Afmetingen vandiktetafel (l x b)	mm	255x204	450x254
Gewicht	kg	29,00	40,00
Afmetingen (l x b x h)	mm	790x470x465	1105x550x570
Prijs	€	419,00	719,00
			885,00

COMPACT, VERPLAATSBARE GECOMBINEERDE VLAK- EN VANDIKTEBANK, INCLUSIEF ONDERSTEL. SCHAAFBREEDTE 260 MM.

Troeven:

- Ideaal om te verplaatsen
- Plaatsbesparend model
- Eenvoudige en precieze instelling van de schaafdikte tot max. 3 mm
- Automatische uniforme doorvoer van materiaal met anti terugslag apparaat
- Eenvoudig instelbare aluminium aanslag, draaibaar van 90° tot 45°
- Geprofileerde boventafel, vervaardigd uit gietaluminium
- Stalen tandwiel aangedreven inbrengrollen voor gelijke en constante voeding van het hout
- Rubberen ontladingsrollen werken zacht op het oppervlak tijdens het dikke schaven
- Krachtige 230V motor

Geschikt voor:

- Het precies vlakken van solide houten plakken en latten
- De thuiswerker en hobbyist

Geleverd met:

- Mesgeleiding met 2 HSS vlakschaafmessen
- Onderstel met wielen
- Nederlandstalige handleiding



Order nr.	715903260	
Orig. nr.	ADH260	
Spanning	V	1x230
Vermogen	kW	2
Schaafbreedte	mm	260
Maximum schaafcapaciteit/doorgang	mm	3
Snelheid automatische aanvoer	m/min	5
Afmetingen vlaktafel (l x b)	mm	1030x280
Afmetingen vandiktetafel (l x b)	mm	260x400
Toerental	tpm	6500
Diameter schaaftwielen	mm	63
Afmetingen (l x b x h)	mm	1300x600x1100
Gewicht	kg	73,00
Prijs	€	1.299,00



VANDIKTESCHAAFMACHINE MET 254 MM SCHAAFBREEDTE.

Troeven:

- Eenvoudige instelling van de schaafdikte
- Ingebouwde afzuiging: schoon werk zonder stofzuiger
- Automatische werkstuktoevoer
- Ergonomisch werken dankzij het onderstel met afstelbare voeten

Geschikt voor:

- De ambitieuze thuiswerker of professional
- Schaven, schuren, calibreren of glad maken
- Massief hout, planken, latten

Kenmerken:

- Krachtige motor
- De met rubber beklede toevoer- en afvoerrollen beschermen het hout bij het schaven van dikker materiaal
- Geïntegreerde afzuiging in het machineframe
- Gemakkelijke spaanafvoer
- Tafel van geslepen gegoten aluminium

Geleverd met:

- Zuigslang, diameter 76 mm, lengte 920 mm
- Set schaaftmessen
- Spaanzak

► NEW



Order nr.	715904125	715904126	
Orig. nr.	ADH2540 230V	ADH2540 400V	
Spanning	V	230	3 x 400
Vermogen	kW	1,2	1,2
Snelheid automatische aanvoer	m/min	8.5	8.5
Geluidsniveau	dB(A)	81-93	81-93
Werkhoogte	mm	920	920
Grondoppervlakte (L x b)	mm	450 x 420	450 x 420
Afmetingen vandiktetafel (l x b)	mm	480 x 254	480 x 254
Werkhoogte minimum/maximum	mm	920 / 1075	6 / 160
Schaafbreedte	mm	254	254
Maximum schaafcapaciteit/doorgang	mm	3	2
Aantal messen		3	3
Toerental schaaftas	tpm	6700	6700
Diameter schaaftwielen	mm	62	62
Hoekinstelling aanslag	°	90-45	90 - 45
Aanslag afmetingen (L x H)	mm	635 x 127	635 x 127
Gewicht	kg	87,00	87,00
Afmetingen (l x b x h)	mm	1105x750x1075	7705x750x1075
Prijs	€	929,00	1.025,00



STATIONAIRE GECOMBINEERDE SCHAAF- EN VANDIKTEBANK.

Troeven:

- Ergonomisch ontwerp
- Gelijktijdig opening van de tafels
- Snel en eenvoudig wisselen van de tafels dankzij een veer
- Gecombineerde zuigsysteem, geen noodzaak meer om de slang te verplaatsen
- Automatische werkstuktoevoer
- De rubberen rol beschermt het werkstuk bij het vandikteschaven

Geslacht voor:

- De ambitieuze thuiswerker of professional
- Schaven, schuren, calibreren of glad maken
- Massief hout, planken, latten

Kenmerken:

- Krachtige motor
- De met rubber beklede toevoer- en afvoerrollen beschermen het hout bij het schaven van dikker materiaal
- Professionele schwenkbare schaafoleider van 90° tot 45°
- Tafel van geslepen gegoten aluminium
- Grote tafel van geribbeld spuitgietaluminium
- Eenvoudige afstelling van de schaafoogte door handwiel

Geleverd met:

- Set schaafmessen
- Handleiding, opschriften, CE - kenmerk, en CE-attest volgens Machine richtlijn 2012/19/CE, en EMC Richtlijn 2014/30/CE

▶ NEW



Order nr.		715904031	715904041
Orig. nr.		ADH31C	ADH41C
Spanning	V	230	400
Vermogen	kW	2,2	3,0
Snelheid automatische aanvoer	m/min	7	7
Werkhoogte	mm	850	850
Afmetingen vandiktetafel (l x b)	mm	545x308	600x408
Werkhoogte minimum/maximum	mm	5 / 225	5 / 225
Afmetingen vlaktafel (l x b)	mm	1295x325	1640x425
Schaafbreedte	mm	308	408
Aantal messen		3	3
Toerental schaafas	tpm	5200	5200
Diameter schaafwielen	mm	70	70
Hoekinstelling aanslag	°	90-45	90-45
Afzuiging diameter	mm	100	100
Gewicht	kg	210,00	260,00
Afmetingen (l x b x h)	mm	1300x720x1010	1620x920x1010
Prijs	€	1.985,00	2.555,00

GROTE STATIONAIRE GECOMBINEERDE SCHAAF- EN VANDIKTEBANK.

Troeven:

- Snel overschakelen van vlakschaven op vandikteschaven door opklappen van de tafels
- Excentrische verstelling van de tafels voor optimale instelling
- Gecombineerd zuigsysteem, geen noodzaak meer om de slang te verplaatsen
- Automatische werkstuktoevoer
- Rubberen uittrekbare rol beschermt het oppervlak bij het vandikteschaven

Geschikt voor:

- De ambitieuze thuiswerker of professional
- Schaven, schuren, calibreren of glad maken
- Schuine verbindingen (90°) en natuurgetrouwe afwerking
- Massief hout, planken, latten, stroken

Kenmerken:

- Krachtige motor
- De met rubber beklede toevoer- en afvoerrollen beschermen het hout bij het schaven van dikker materiaal
- Aluminium schaaftaafslag, eenvoudig +45° kantelbaar
- Grote schaaftafel van geribbeld spuitgietaluminium
- Grote tafel van grijs gietijzer met een geslepen oppervlak, voor optimaal glijden van de werkstukken
- Eenvoudige en nauwkeurige afstelling van de spaanafvoer
- Geïntegreerde, opvouwbare afzuigkap voor spanen

Geleverd met:

- Set schaafmessen
- Handleiding, opschriften, CE - kenmerk, en CE-attest volgens Machine richtlijn 2012/19/CE, en EMC Richtlijn 2014/30/CE



Order nr.		715904013	715904024
Orig. nr.		ADH31-4C	ADH41-4C
Spanning	V	400	400
Vermogen	kW	3,0	3,0
Snelheid automatische aanvoer	m/min	6,5	6,5
Werkhoogte	mm	855	855
Afmetingen vandiktafel (l x b)	mm	750x307	750x408
Werkhoogte minimum/maximum	mm	5 / 220	5 / 220
Afmetingen vlaktafel (l x b)	mm	1560x320	1640x420
Schaafbreedte	mm	310	410
Aantal messen		4	4
Toerental schaaftas	tpm	4000	4000
Diameter schaaftwielen	mm	70	95
Hoekinstelling aanslag	°	90-45	90-45
Afzuiging diameter	mm	100	100
Gewicht	kg	292,00	342,00
Afmetingen (l x b x h)	mm	1605x630x860	1680x730x860
Prijs	€	2.495,00	3.065,00

STATIONAIRE GECOMBINEERDE VLAK- EN VANDIKTEBANK.

Troeven:

- Hoogwaardige afwerking en ergonomisch ontwerp
- Vandikte tafel met centrale kolomgeleider, extra geleider en mechanische teller (nauwkeurigheid 0,1 mm)
- Professionele schwenkbare schaafeleider van 90° tot 45°
- Plaatsbesparende zijdelingse geleiding van de schaafeleider
- Groot gedimensioneerde werktafel uit grijs gietijzer en geslepen bovenvlak
- Vlaktafel klappt naar achteren weg, waardoor dit niet storend werkt bij het dikke schaven
- Precisie gelagerde schaaftas **met 3 schaafmessen ADH32, en met 4 schaafmessen ADH41** en stalen tandrol voor gelijkmatige en constante houtverwijdering

Geschikt voor:

- Het schaven van massief houten planken, en stroken

Standaard geleverd met:

- Mesgeleiding met 3 (ADH32) of 4 (ADH41) HSS vlakschaafmessen
- Nederlandstalige handleiding, opschriften, CE - kenmerk, en CE-attest volgens Machine richtlijn 2006/42/CE, en EMC Richtlijn 2014/30/CE



INFO

Bekijk het volledige en up-to-date aanbod
Surf naar www.vynckier.biz/houtbewerkingsmachines

Order nr.		715940032
Orig. nr.		ADH32 400V
Spanning	V	3x400
Vermogen	kW	4
Snelheid automatische aanvoer	m/min	8
Afmetingen vandiktetafel (l x b)	mm	700x316
Werkhoogte minimum/maximum	mm	850
Afmetingen vlaktafel (l x b)	mm	1500x320
Schaafbreedte	mm	320
Aantal messen		3
Toerental	tpm	4600
Maximum schaaftcapaciteit/doorgang	mm	5
Diameter schaafwielen	mm	100
Gewicht	kg	360,00
Afmetingen (l x b x h)	mm	1500x650x1000
Prijs	€	2.995,00

STATIONAIRE GECOMBINEERDE VLAK- EN VANDIKTEBANK.

Troeven:

- Hoogwaardige afwerking en ergonomisch ontwerp
- Vandikte tafel met centrale kolomgeleider, extra geleider en mechanische teller (nauwkeurigheid 0,1 mm)
- Professionele schwenkbare schaafeleider van 90° tot 45°
- Plaatsbesparende zijdelingse geleiding van de schaafeleider
- Groot gedimensioneerde werktafel uit grijs gietijzer en geslepen bovenvlak
- Vlaktafel klapt naar achteren weg, waardoor dit niet storend werkt bij het dikke schaven
- Precisie gelagerde schaafas **met 4 schaafmessen en stalen tandrol** voor gelijkmatige en constante houtverwijdering
- Tafelrollen met instelbare dikte voor optimaal werkstuktransport

Geschikt voor:

- Het schaven van massief houten planken, en stroken

Standaard geleverd met:

- Mesgeleiding met 4 HSS vlakschaafmessen
- Nederlandstalige handleiding, opschriften, CE - kenmerk, en CE-attest volgens Machine richtlijn 2006/42/CE, en EMC Richtlijn 2014/30/CE



INFO



Order nr.		715940041
Orig. nr.		ADH41 400V
Spanning	V	3x400
Vermogen	kW	5.5
Snelheid automatische aanvoer	m/min	8
Afmetingen vandiktetafel (l x b)	mm	700x406
Werkhoogte minimum/maximum	mm	850
Afmetingen vlaktafel (l x b)	mm	1800x410
Schaafbreedte	mm	410
Aantal messen		4
Toerental	tpm	4600
Diameter schaafwielen	mm	100
Maximum schaafcapaciteit/doorgang	mm	5
Gewicht	kg	420,00
Afmetingen (l x b x h)	mm	1800x740x1000
Prijs	€	3.845,00

COMPACTE HOUTDRAAIBANKEN VOOR TAL VAN TOEPASSINGEN.

Troeven:

- Torsieresistent grijs gietijzeren bed voor een vlotte en precieze loop
- Kop en tegenpunt eveneens uit grijs gietijzer vervaardigd
- Kijkvenster voor het controleren van de gekozen snelheden.
- 5 gamma's snelheden, via V-snaar
- Gemakkelijk verstellen van de snelheden door middel van hendels
- Eenvoudig verstelbare beitelsteun
- Tegenpunt met 50 mm verplaatsing, handwiel en klemhendel
- Bijzonder stille loop

Geschikt voor:

- Enthousiaste doe-het-zelver

Standaard geleverd met:

- Houder voor gereedschap 15 mm
- Vlakschijf diameter 7 cm
- meelopend center

Optie:

- Bedverlenging voor centerafstand 1000 mm - 715920451

Tip: geleverd zonder 4-weg klauwplaat 715931021 of beitelset 715931011, vergeet deze niet bij te bestellen.



Order nr.		715920450
Orig. nr.		DB450
Spanning	V	230
Vermogen	kW	0,37
Centerhoogte	mm	127
Centerafstand	mm	450 / Opt. 1000
Maximum draaidiameter	mm	254
Type draad op spindel	M	33x3,5
Losse kop	MK	2
Gewicht	kg	35,00
Afmetingen (l x b x h)	mm	820x300x430
Prijs	€	327,00



HOUTDRAAIBANK MET VARIABLE SNELHEIDSREGELING VOOR PROFESSIONEEL GEBRUIK.

Troeven:

- Stabiele staal/gietijzeren constructie
- Krachtige 230 V motor met aluminium behuizing
- Traploos regelbaar toerental van 500 tot 2000 t/min
- Met digitale aanduiding van het toerental
- Vlug schakelen van snelheden door middel van hendel aan bedienerszijde
- Eenvoudig verstelbare beitelsteun
- Het motorblok met de spindel kan tot 180° zijdelings gedraaid worden
- De losse kop wordt door middel van een snelspanner op het machinebed vastgemaakt

Geschikt voor:

- De professionele houtbewerker, ieder werkplaats, thuiswerker

Standaard geleverd met:

- Houder voor gereedschap 300 mm
- Vlakschijf ø 15 cm
- Meelopend center
- Machinevoet

Tip: geleverd zonder 4-weg klauwplaat 715931021 of beitelset 715931011, vergeet deze niet bij te bestellen. U kunt uw draaibank ook uitrusten met een vaste bril of copierapparaat.



DB900



DB1100

Order nr.		715920900	715921100
Orig. nr.		DB900	DB1100
Spanning	V	230	230
Vermogen	kW	0,55	0,75
Centerhoogte	mm	153	179
Centerafstand	mm	900	1100
Maximum draaidiameter	mm	306	358
Type draad op spindel	M	33x3,5	33x3,5
Losse kop	MK	2	2
Gewicht	kg	85,00	92,00
Afmetingen (l x b x h)	mm	1380x330x370	1620x340x430
Prijs	€	659,00	1.025,00



COMPACTE HOUTDRAAIBANK MET VARIABLE TOERENTALREGELING.

Troeven:

- Continue toerentalregeling over 3 snelheidsniveaus
- Digitale toerentalweergave
- 2 draairichtingen
- Torsieresistent grijs gietijzeren bed voor een vlotte en precieze loop
- Vaste kop en tegenpunt eveneens uit grijs gietijzer vervaardigd
- Eenvoudig verstelling van de beetelhouder
- Tegenpunt met 70 mm verplaatsing, handwiel en klemhendel

Geschikt voor:

- Enthousiaste doe-het-zelver

Standaard geleverd met:

- Meelopend center MK2
- Gereedschapshouder 200 mm
- Klamschijf 100 mm
- 2 x 4 tands meenemer 25 mm
- Bedieningsgereedschap

Order nr.	715920510	
Orig. nr.	DB5 10VARIO	
Spanning	V	230
Centerhoogte	mm	178
Centerafstand	mm	510
Losse kop	MK	2
Maximum draaidiameter	mm	355
Type draad op spindel	M	33 x 3,5
Aantal snelheden		3
Snelheid 1	tpm	250 - 720
Snelheid 2	tpm	600 - 1700
Snelheid 3	tpm	1200 - 3550
Gewicht	kg	50,00
Afmetingen (l x b x h)	mm	1055x560x460
Prijs	€	885,00

NEW



HOUTDRAAIBANK MET FREQUENTIEREGELAAR VOOR PROFESSIONEEL GEBRUIK.

Voordelen:

- Toerentalbereik van 100 tot 3200 tpm met slechts 2 snelheden
- Digitale toerentalweergave
- Robuuste stalen en gietijzeren constructie

Geschikt voor:

- Professionele timmerman
- Veeleisende hobbyist doe-het-zelver

Kenmerken:

- Krachtige motor met aluminium behuizing
- Gietijzeren bed, torsiebestendig voor een soepele en nauwkeurige werking
- De motorblok met spindel is 180° draaibaar
- De spindel kan vrij op het machinebed bewegen
- De losse kop heeft een snelspanklemming
- Losse kop met boring voor het bewerken van lange werkstukken

Standaard geleverd met:

- Gereedschapshouder 360 mm
- Vlakschijf ø 15 cm
- Meelopend center
- Machinevoet

Tip: geleverd zonder 4-bekken klauwplaat 715931020 of beetelset 715931011, vergeet deze niet bij te bestellen. U kunt uw draaibank ook uitrusten met een vaste bril of kopierapparaat.

NEW



DB1102VARIO



DB1202VARIO

Order nr.	715921102	715921202
Orig. nr.	DB1102VARIO	DB1202VARIO
Spanning	V	230
Vermogen	kW	1,5
Centerhoogte	mm	203
Centerafstand	mm	1067
Losse kop	MK	2
Maximum draaidiameter	mm	408
Type draad op spindel	M	33x3,5
Aantal snelheden		2
Snelheidsbereik	tpm	100-3200
Snelheid 1	tpm	100-1200
Snelheid 2	tpm	250-3200
Gewicht	kg	152,00
Afmetingen (l x b x h)	mm	1968x572x1194
Prijs	€	1.749,00

INFO



DB1202VARIO met accessoires



DB1202VARIO



DB1202VARIO



DB1202VARIO



DB1102VARIO

COMPACTE HOUTDRAAIBANK MET VARIABLE SNELHEID.

Troeven:

- 3 toerentalbereiken 60-900, 110-1800, 220-3600 tpm
- Toerentalregeling met elektronische regelaar
- Digitale toerentalweergave
- Soepele overschakeling vooruit/achteruit
- Snelle riemwisseling
- Losse kop met brede trapeziumdraad

Kenmerken:

- Zware en stabiele gietijzeren draaibank
- Geslepen bed
- Centerafstand 520 mm, optioneel verkrijgbare bedverlenging van 500 mm
- Standaard spilneus M33 x 3,5
- Spilverdeling 24 x 15°
- Kegelvormige vaste kop MK2
- Kegelvormige losse kop MK2
- Maximale draaidiameter 315 mm
- Draaidiameter boven bed 240 mm

Geschikt voor:

- Decoratieve werken

Standaard geleverd met:

- Draaiende losse kop
- Centerpunt
- Gereedschapshouders 150 en 250 mm
- Draaggrepen
- Opbergruimte voor gereedschap



Order nr.	717650005	
Orig. nr.	JWL1221VS	
Spanning	V	230
Vermogen	kW	0.75
Centerhoogte	mm	159
Centerafstand	mm	520
Losse kop	MK	2
Maximum draaidiameter	mm	315
Type draad op spindel	M	33x3,5
Gewicht	kg	55,00
Afmetingen (l x b x h)	mm	900x360x530
Prijs	€	1.179,00

INFO

Bekijk het volledige en up-to-date aanbod

Surf naar www.vynckier.biz/houtbewerkingsmachines



HOUTDRAAIBANK OP ONDERSTEL MET VARIABLE SNELHEID.

Troeven:

- Traploze toerentalregeling
- Gemakkelijk instelbaar toerental tussen 280 en 2500 tpm voor comfortabel werken
- Vaste kop instelbaar over het hele machinebed
- Vaste kop 360° draaibaar op 7 posities - 0° / 30° / 60° / 90° / 135° / 180° / 270°
- Geïntegreerde indexering met 36 posities

Kenmerken:

- Zware en stabiele gietijzeren draaibank - Trillingsarm
- Centerafstand 1015 mm
- Standaard spilneus M33 x 3,5
- Spilverdeling 36 x 10°
- Kegelvormige vaste kop MK2
- Kegelvormige losse kop MK2
- Boring losse kop 9,5 mm
- Spilboring losse kop 9,5 mm

Geschikt voor:

- Professionals en hobbyisten

Standaard geleverd met:

- Draaiende losse kop
- Centerpunt
- Gereedschapshouders 300 mm
- Adapter M33 x 3,5
- Stabiel onderstel met nivelleringskussens



Order nr.	717650020	
Orig. nr.	JWL1440VSM	
Spanning	V	230
Vermogen	kW	1.3
Centerhoogte	mm	185
Centerafstand	mm	1016
Losse kop	MK	2
Maximum draaidiameter	mm	370
Type draad op spindel	M	33x3,5
Gewicht	kg	165,00
Afmetingen (l x b x h)	mm	1850x535x1250
Prijs	€	1.875,00

HOUTDRAAIBANK OP ONDERSTEL MET VARIABLE SNELHEDEN EN DIGITALE SNELHEIDSWEREGAVE.

Troeven:

- Gemakkelijk instelbaar toerental tussen 40 en 3200 tpm voor comfortabel werken
- Digitale toerentalweergave
- Verstelbare machinehoogte voor betere ergonomie
- Vaste kop verschuifbaar op het bed
- 360° draaibare vast kop op 7 posities - 0° / 30° / 60° / 90° / 135° / 180° / 270°
- Geïntegreerde indexering 36 posities

Kenmerken:

- Zware en stabiele gietijzeren draaibank - Trillingsarm
- Onderstel met gietijzeren regelbare voeten en nivelleringskussens 100 mm
- Centerafstand 1000 mm
- Standaard spilneus M 33 x 3,5
- Spilverdeling 36 x 10°
- Kegelvormige vaste kop MK2
- Kegelvormige losse kop MK2
- Boring losse kop 9 mm

Geschiedt voor:

- Professionals en hobbyisten
- Decoratieve werken (indexering 36 posities)

Standaard geleverd met:

- Losse kop
- Meeneemklauw
- Gereedschapshouder 350 mm
- Stabiel gietijzeren onderstel en nivelleringskussens



Order nr.	717720534	
Orig. nr.	JWL-1840EVS-M	
Spanning	V	230
Vermogen	kW	2.4
Centerhoogte	mm	235
Centerafstand	mm	1000
Losse kop	MK	2
Maximum draaidiameter	mm	470
Type draad op spindel	M	33x3,5
Gewicht	kg	190,00
Afmetingen (l x b x h)	mm	1854x508x1334
Prijs	€	3.295,00

HOUTDRAAIBANK OP ONDERSTEL MET VARIABLE SNELHEDEN EN DIGITALE WEERGAVE.

Troeven:

- Krachtige 2,6 kW eenfasemotor
- Gietijzeren vaste kop, glijdend op het bed voor het draaien van zware werkstukken
- Hoofdspindel met 3 bevestigingspunten - voor hogere stijfheid en sterkte
- Spindelvergrendeling voor eenvoudige vervanging van de streunplaat en klauwplaat
- Traploos regelbaar toerental door frequentieomvormer
- Toerental van 40 tot 3200 tpm op 2 riemniveaus voor een hoog koppel bij het draaien van werkstukken met een grote diameter
- Magnetische noodstopknop, die vrij op het frame kan worden geplaatst

Kenmerken:

- Gietijzeren draaibank, stabiel en robuust - trillingsarm
- Snelheden 50-1200 tpm en 125-3200 tpm
- Type draad op de spindel M33 x 3,5 - DIN 800
- Vaste kop conus MK2
- Losse kop conus MK2
- Boring vaste kop 15,8 mm
- Boring losse kop 9,5 mm
- Spilboring losse kop 115 mm
- Maximum draaidiameter 580 mm
- Draaidiameter in de bedbrug 406 mm

Geschiedt voor:

- Werkstukken met grote diameter
- Zware en asymmetrische werkstukken

Standaard geleverd met:

- Beitelhouder 406 mm
- Klamschijf 76 mm
- Voorste meenemer
- Draaipunt
- Opklapbare klauwplaatbescherming
- 2 gietijzeren voeten met nivelleerkussens



Order nr.	717720532	
Orig. nr.	JWL2035-M	
Spanning	V	230
Vermogen	kW	2.6
Centerhoogte	mm	252
Centerafstand	mm	800
Losse kop	MK	2
Maximum draaidiameter	mm	504
Type draad op spindel	M	33x3,5
Gewicht	kg	290,00
Afmetingen (l x b x h)	mm	1974x690x1470
Prijs	€	4.029,00

WERKBANK-SCHUURMACHINE MET OSCILLERENDE SPINDEL.

Voordelen:

- Grote gietijzeren werktafel voor het nauwkeurig slijpen van kleine et grote werkstukken
- 45° kantelbare tafel
- Kogelgelagerd en wormwielschroefmechanisme voor continue prestaties
- Krachtige motor voor de zwaarste schuurbewerkingen en continue werking
- De 25 mm oscillatie vermindert de wrijvingswarmte om het hout te beschermen en de levensduur van de huls te verlengen

Kenmerken:

- Maximale schuurhoogte 100 mm
- 30 oscillaties per minuut

Machine geleverd met:

- 5 complete spindels met schuurhuls 6, 12, 16, 38 en 50 mm
- 2 ronde en 2 elliptische tafelinzetstukken



Order nr.		717660030
Orig. nr.		JBOS-5-M
Spanning	V	230
Vermogen	kW	0.7
Afmetingen tafel (b x d)	mm	370x370
Toerental	tpm	1400
Afzuiging diameter	mm	100
Gewicht	kg	35,00
Afmetingen (l x b x h)	mm	440x430x530
Prijs	€	825,00

INFO



OSCILLERENDE SPINDELSCHUURMACHINE.

Troeven:

- Grote gietijzeren tafel, kantelbaar voor de bewerking van grote werkstukken
- De motoras loopt in precisie kogellagers
- Lange levensduur van de machine - wormaandrijving in oliebad
- Spindelvergendeling voor snelle vervanging
- Efficiënte stofafzuiging door deflectoren onder de tafel en mondstuk voor aansluiting op een afzuigstelsysteem

Kenmerken:

- Maximale schuurhoogte 160 mm
- 60 oscillaties per minuut
- Oscillatieslag 38 mm

Standaard geleverd met 10 complete spindels met schuurhulzen en 6 tafelinzetstukken



Order nr.		717660045
Orig. nr.		JOSSSM
Spanning	V	230
Vermogen	kW	1.2
Tafelhoogte	mm	990
Afmetingen tafel	mm	620 x 620
Hoek werktafel	°	45° voor / 15° achter
Toerental	tpm	1450
Diameter rondschuren	mm	6 / 9 / 12 / 16 / 19 / 25 / 38 / 50 / 75 / 100
Afzuiging diameter	mm	100
Gewicht	kg	98,00
Afmetingen (l x b x h)	mm	700x760x1130
Prijs	€	1.789,00

INFO



GECOMBINEERDE SCHUURMACHINE VOOR VEELEISENDE TIMMERLIEDEN.

Troeven:

- 2 grote kantelbare grijs gietijzeren tafels voor de ondersteuning van grote en zware werkstukken
- De schuurband kan zowel verticaal als horizontaal vergrendeld worden
- Snelle vervanging van de schuurband door snelspaninrichting
- Grafietlaag op de schuurzool voor betere glijding en minimale slijtage

Kenmerken:

- Grote werktafel voor schuurschijf 230 x 420 mm, kantelbaar van -45° tot +15°
- Toerental schuurschijf 1400 tpm
- Werktafel schuurband 190 x 330 mm, kantelbaar van -45° tot 0°

Standaard geleverd met schuurschijf met kliethechting, schuurpapier, verstekgeleider, cirkelgeleider

Order nr.		717660050
Orig. nr.		JSG31A
Spanning	V	230
Vermogen	kW	2.0
Afzuiging diameter	mm	100
Afmetingen schuurband	mm	150x1220
Schuurbandsnelheid	m/s	12
Gewicht	kg	124,00
Afmetingen (l x b x h)	mm	830x700x1400
Prijs	€	1.519,00



KANTENSCHUURMACHINE MET 100 OSCILLATIES PER MINUUT.

Voordelen:

- 100 oscillaties per minuut garanderen een glad oppervlak zonder brandvlekken
- De schuurband kan horizontaal, verticaal en in tussenposities geplaatst worden
- Robuuste grijs gietijzeren tafel in hoogte verstelbaar
- Tafelverlenging voor de bewerking van gebogen werkstukken
- Schuurschijf met grafietaag voor een betere glijding van het werkstuk

Kenmerken:

- Zware en robuuste gietijzeren machine voor trillingsvrije werking
- Maximale schuurhoogte 125 mm
- Kanteling schuurband 0° - 90°

Standaard geleverd met een schuurband korrel 80 en een hoekaanslag



Order nr.		717660005 M	717720342 M
Orig. nr.		OES80CSM	OES80CS-T
Spanning	V	230	400
Vermogen	kW	2.0	2.8
Snelheid	m/s	17	17
Hoek band	°	90°-180°	90°-180°
Afmetingen schuurband	mm	150x2260	150x2260
Afzuiging diameter	mm	100	100
Gewicht	kg	117,00	124,00
Afmetingen (l x b x h)	mm	1300x670x1230	1300x670x1230
Prijs	€	1.405,00	1.405,00

CILINDERSCHUURMACHINE MET AUTOMATISCHE SNELHEIDSREGELAAR.

SandSmart beveiligd voortdurend de belasting van de cilindermotor en regelt automatisch de snelheid van de aanvoermotor om de hoogste voedingsnelheid te handhaven zonder overbelasting.

Voordelen:

- Doorlopend schuren dankzij de krachtige motor
- Geëxtrudeerde aluminium cilinder, zelfkoelend, bewerkt en uitgebalanceerd
- Cilinder met afgedichte en permanent gesmeerde kogellagers voor een langere levensduur
- Geoptimaliseerde invoersnelheid dankzij een variabele snelheidsregeling van 0 tot 3 meter per minuut
- Gepatenteerde snelspaninrichting aan de binnenzijde van de schuurrol

Kenmerken:

- Schaafbreedte 406 mm
- De open constructie maakt het mogelijk om in twee keer breedtes tot 812 mm te verwezenlijken
- Maximale dikte 75 mm
- Maximale dikte 0,8 mm
- Minimale werkstuklengte 60 mm

Standaard geleverd met:

- Schuurband met korrel 80
- Pilot schuurband, korrel 100 op het oppervlak
- Sokkel
- Reinigingsstaaf

Info: Optionele verlengtafel 717690090



Order nr.		717660040 M	717660020 M
Orig. nr.		JWDS1632M	JWDS1836M
Spanning	V	230	230
Vermogen	kW	1.9	2.3
Werkhoogte minimum/maximum	mm	0.8/75	0.8/75
Snelheid automatische aanvoer	m/min	0 - 3	0 - 3
Toerental	tpm	1400	1400
Schuurbandsnelheid	m/s	9.5	9.5
Schuurbreedte	mm	406	457
Minimale schuurlengte	mm	60	60
Afzuiging diameter	mm	100	100
Gewicht	kg	65,00	75,00
Afmetingen (l x b x h)	mm	1010x510x1270	1010x910x1270
Prijs	€	1.545,00	2.029,00



CILINDERSCHUURMACHINE MET AUTOMATISCHE SNELHEIDREGELING.

SandSmart bewaakt continu de belasting van de cilindermotor en regelt automatisch de motorsnelheid van de aanvoerband, om de hoogste voedingsnelheid te handhaven zonder overbelasting.

Troeven:

- Doorlopend schuren dankzij de krachtige motor
- Geëxtrudeerde aluminium cilinder, zelfkoelend, bewerkt en uitgebalanceerd
- Cilinder met afgedichte en permanent gesmeerde kogellagers voor een langere levensduur
- Geoptimaliseerde voedingsnelheid dankzij de variabele snelheidsregeling van 0 tot 3 meter per minuut
- Gepatenteerde snelspaninrichting aan de binnenzijde van de schuurwals

Kenmerken:

- Schuurbreedte 560 mm
- De open constructie maakt het mogelijk om in twee werkgangen breedtes tot 1120 mm te schuren
- Maximale dikte 100 mm
- Minimale dikte 0,8 mm
- Minimale werkstuklengte 60 mm
- Onderstel **niet inbegrepen**

Standaard geleverd met:

- Schuurband korrel 100
- Schuurband korrel 80
- 1 doos schuurbanden
- Reinigingsstift

Opties:

- Open onderstel 717690080
- Onderstel met opbergruimte en wielstel 790034044
- Verlengtafels 717690175



Order nr.		717660012
Orig. nr.		JWDS-2244-M
Spanning	V	230
Vermogen	kW	2,3
Snelheid automatische aanvoer	m/min	0 - 3
Toerental	tpm	1400
Gewicht	kg	105,00
Afmetingen (l x b x h)	mm	1070x610x1320
Prijs	€	1.679,00

OSCILLERENDE CILINDERSCHUURMACHINE MET AUTOMATISCHE SNELHEIDREGELAAR.

SandSmart beveiligd voortdurend de belasting van de cilindermotor en regelt automatisch de snelheid van de aanvoermotor om de hoogste voedingsnelheid ten andhaven zonder overbelasting.

Voordelen:

- De variable oscillatiesnelheid garandeert een glad oppervlak zonder brandvlekken
- Het parallelisme van het werkstuk kan eenvoudig, snel en zonder gereedschap worden aangepast door de aanvoertafel met geheugenfunctie te verplaatsen.
- Hoogteschaal en schaalring met krukas voor ultraprecieze voedingsnelheid
- Geëxtrudeerde aluminium cilinder, zelfkoelend, bewerkt en uitgebalanceerd
- Cilinder met afgedichte en permanent gesmeerde kogellagers voor een langere levensduur
- Geoptimaliseerde invoersnelheid dankzij een variabele snelheidsregeling van 0 tot 3 meter per minuut
- Gepatenteerde snelspaninrichting aan de binnenzijde van de schuurrol

Kenmerken:

- Schaafbreedte 559 mm
- De open constructie maakt het mogelijk om in twee keer breedtes tot 1120 mm te verwezenlijken
- Maximale dikte 102 mm
- Minimale dikte 0,8 mm
- Minimale werkstuklengte 60 mm
- Cilinder 584 x ø127 mm

Standaard geleverd met:

- Schuurband met korrel 80
- Sokkel met 4 wielen
- Slanghanger
- Hoogteverstelling handvat
- Handleiding



Order nr.		717660016
Orig. nr.		JWDS-2244OSC-M
Spanning	V	230
Vermogen	kW	1,3
Schaafbreedte		559
Snelheid automatische aanvoer	m/min	0 - 3
Toerental	tpm	1450
Oscilatie	tpm	0-120
Gewicht	kg	166,00
Afmetingen (l x b x h)	mm	1200x610x1320
Prijs	€	2.609,00

PROFESSIONELE VANDIKTESCHUURMACHINE MET BREDE SCHUURBANDEN.

Krachtige en robuuste machine met 2 schuurcilinders die het mengen van schuurmiddelen mogelijk maken (voorbereiding en afwerking).

Voordelen:

- Nauwkeurige instelling van de schuurdikte
- Schuurbanden van 75 en 100 mm breedte kunnen gebruikt worden
- Tweetraps voedingsmotor, geschikt voor verschillende houtsoorten
- Krachtige motor
- Aandrijfband in 4 massieve spindels

Geschikt voor:

- Veeleisende professionals en ambachtslieden
- Continu gebruik

Standaard geleverd met:

- Schuurbanden korrel 80 en korrel 100



01 MACHINES

02 AUTO

03 WORKSHOP

04 EQUIPMENT

05 TOOLS

INFO



Order nr.		717720626	717720612
Orig. nr.		DDS-225	DDS-237
Spanning	V	400	400
Vermogen	kW	5.5	8.5
Werkhoogte minimum/maximum	mm	0.8/133	0.8/133
Snelheid automatische aanvoer	m/min	2 - 3	2 - 3
Toerental	tpm	1400	1400
Schuurbandsnelheid	m/s	11.1	11.1
Diameter wals	mm	152	152
Schuurbreedte	mm	635	940
Minimale schuurlengthe	mm	230	230
Afzuiging diameter	mm	2x100	2x100
Gewicht	kg	332,00	440,00
Afmetingen (l x b x h)	mm	1230x1140x1150	1520x1140x1150
Prijs	€	4.795,00	6.740,00

UNIVERSELE FREESTAFEL VOOR ALLE TYPEN BOVENFREZEN.

Voordelen:

- Universele plaat voor elke bovenfrees
- JRT-2-M ideaal voor CMT en Triton (voorgeboorde bevestigingsgaten)
- Schakelaar en stopcontacten onder de tafel om de bovenfrees en een stofzuiger aan te sluiten
- Magneetschakelaar aan de voorkant voor het starten van de bovenfrees
- Freesdiepte-instelling (sleutel door de tafel)

Kenmerken:

- Magneetschakelaar 1,6 kW JRT-1-M / 2,7 kW JRT-2-M
- Gietijzeren tafel 610 x 360 mm
- Tafelverlengstukken 210 x 360 mm
- Totale tafelfmetingen 1030 x 360 mm
- Tafelhoogte 615 mm
- Aanslag 540 - 610 x 75 mm

Tafel geleverd met:

- 2 bovenste laterale tafelverlengstukken
- Hoekgeleider
- Klemsysteem
- Montageplaat
- Instelbare positionering- en freesaanslag
- Afzuigmondstuk
- Zijdrukkussen



Order nr.	790034820	717720398
Orig. nr.	JRT-1-M	JRT-2-M
Spanning	V 230	230
Vermogen	kW 1.6	2.7
Max. gereedschapsdiameter	mm 50	82.5
Werkhoogte	mm 615	615
Afzuigmond	mm 70/57	100/57
Gewicht	kg 10,00	23,00
Afmetingen (l x b x h)	mm 1030x360x410	1030x360x615
Prijs	€ 113,00	191,00

INFO Bekijk het volledige en up-to-date aanbod
 Surf naar www.vynckier.biz/houtbewerkingsmachines

COMPACTE EN KRACHTIGE WERKBANK-GATENBOORMACHINE.

Maakt het mogelijk om pen- en gatverbindingen te maken voor de bouw van meubels of andere objecten. Dankzij het formaat kan de machine in de werkplaats of op de werf gebruikt worden.

Voordelen:

- Professioneel en nauwkeurig resultaat
- Eenvoudig en nauwkeurig klemmen van de beitel
- Stevige grijs gietijzeren machine
- Tandlatten met instelbare hoogte
- Instelbare gietijzeren diepteaanslag

Kenmerken:

- Gemakkelijk te vervangen MDF tafel
- Maximale beitelgrootte 12 x 12 mm
- Maximale boringdiameter 10 mm
- Maximale beitelslag 120 mm
- Maximale werkstukhoogte 105 mm

Machine geleverd met 3 adapters voor de montage van een vierkante gatenboor.



Order nr.	717670000
Orig. nr.	JBM-5-M
Spanning	V 230
Vermogen	kW 0.7
Afmetingen tafel	mm 345 x 150
Boorbreedte	mm 10
Toerental	tpm 1450
Gewicht	kg 23,00
Afmetingen (l x b x h)	mm 370x350x750
Prijs	€ 509,00

LINTZAAGMACHINE.

Troeven:

- Bovenste en onderste zaagbladgeleiders om de levensduur van de bladen te verlengen
- Naukeurige instelling van de zaagbladgeleider door tandlat met schaalverdeling in mm
- Positioneeraanslag met excenterklem
- Verstelbare verstekgeleider, verschuifbaar in de tafel voor hogere nauwkeurigheid
- Gietijzeren kantelbare werktafel

Kenmerken:

- Gelaste stalen constructie - zeer stabiele machine
- Zaagbladgeleiders op kogellagers
- Verstekgeleider verstelbaar van -60° tot +60°
- Werktafel kantelbaar op -10° / 0° / +45°
- Elektromechanische motorrem
- Snijbreedte 350 mm
- Zaagblad minimum 3 mm
- Zaagblad maximum 25 mm

Standaard geleverd met:

- Schakelaar
- Verstelbare verstekgeleider
- Positioneeraanslag
- Zaagblad 2560 x 10 x 0,65 mm, 6 TPI

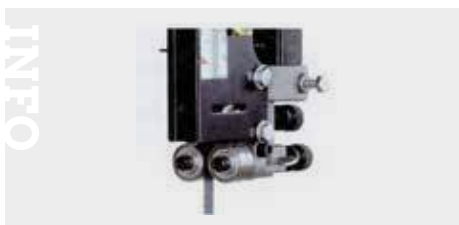

LINTZAAGMACHINE MET EXCLUSIEVE SNELSPANHENDEL.

Troeven:

- Snelspan- en ontgrendelsysteem wanneer de machine niet werkt
- Bovenste en onderste zaagbladgeleiders om de levensduur van de bladen te verlengen
- Zaagblad controlevenster
- Naukeurige instelling van de zaagbladgeleider door tandlat met schaalverdeling in mm
- Positioneeraanslag
- Verstelbare verstekgeleider, verschuifbaar in de tafel voor hogere nauwkeurigheid
- Gietijzeren kantelbare werktafel

Kenmerken:

- Gelaste stalen constructie - zeer stabiele machine
- Zaagbladgeleiders op kogellagers
- Verstekgeleider verstelbaar van -60° tot +60°
- Werktafel kantelbaar op -5° / 0° / +45°
- Elektromechanische motorrem
- Maximale snijbreedte 390 mm
- Maximale snijbreedte met aanslag 316 mm
- Zaagblad minimum 3 mm
- Zaagblad maximum 25 mm JWBS-15 / 32 mm JWBS-18

Standaard geleverd met:

- Snelspanhendel voor het zaagblad
- Schakelaar
- Verstelbare verstekgeleider
- Positioneeraanslag
- Zaagblad



JWBS-15-M / JWBS-15-T



JWBS-18-M / JWBS-18-T

Order nr.	717610060
Orig. nr.	JWBS14QM
Spanning	V 230
Vermogen	kW 0.95
Lengte zaagblad	mm 2560
Diameter afzuiging	mm 100
Maximum zaaghoogte	mm 200
Diameter vliegwiel	mm 355
Zaagsnelheid	m/min 800
Zaagbladgeleiding	kogellagers
Hellingshoek werktafel	° -10 / + 45
Grootte werktafel (l x b)	mm 500 x 385
Gewicht	kg 93,00
Afmetingen (l x b x h)	mm 830x785x1750
Prijs	€ 1.325,00

Order nr.	717720476	717610065	717720516	717720482
Orig. nr.	JWBS-15-M	JWBS15T	JWBS-18-M	JWBS-18-T
Spanning	V 230	400	230	400
Vermogen	kW 1.1	1.5	1.5	1.5
Lengte zaagblad	mm 3378	3378	3810	3810
Max. zaagbreedte aanslag	mm 316	316	406	406
Max. zaagbreedte zonder aanslag	mm 390	390	457	457
Maximum zaaghoogte	mm 356	356	406	406
Zaagsnelheid	m/min 750	750	570-900	570-900
Zaagbladgeleiding	Kogellagers	kogellagers	kogellagers	kogellagers
Hellingshoek werktafel	° -5 / +45	-5 / +45	-5 / + 45	-5 / + 45
Grootte werktafel (l x b)	mm 546 x 406	546x406	632 x 508	632 x 508
Diameter afzuiging	mm 100	100	100	100
Gewicht	kg 174,00	174,00	217,00	217,00
Afmetingen (l x b x h)	mm 750x812x1880	750x812x1880	914x864x2032	914x864x2032
Prijs	€ 2.065,00	2.065,00	2.419,00	2.309,00

VEELZIJDIGE SCHAAF- EN VANDIKTEBANK VOOR GEBRUIK IN DE WERKPLAATS OF OP DE WERF.

Troeven:

- Robuuste, stabiele en verplaatsbare constructie
- Eenvoudige en snelle conversie van vandikte- naar schaaftafel
- Nauwkeurige schaaftafels
- Lange bewerkte vandiktetafel van grijs gietijzer voor een optimale glijding van de werkstukken
- 2 naslijpbare HSS schaaftessen 261 x 16,5 x 1,5 mm
- Rubberen voeten

Kenmerken:

- Schaaftas Ø 45 mm
- Maximale snijdikte (schaven) 3 mm
- Maximale snijdikte (vandikte) 2 mm
- Werkstukdikte 5 - 120 mm
- Tafellengte 498 mm



Order nr.	717720420		
Orig. nr.	JPT-10B		
Spanning	V	230	
Vermogen	kW	1.5	
Toerental	tpm	9000	
Schaafbreedte	mm	254	
Maximum schaaftcapaciteit/doorgang	mm	3	
Aantal messen	2		
Snelheid automatische aanvoer	m/min	6	
Afzuiging diameter	mm	57-100	
Gewicht	kg	34,00	
Afmetingen (l x b x h)	mm	1120x470x980	
Prijs	€	785,00	

SCHAAFMACHINE - VANDIKTEBANK MET 260 MM BREDE GIETIJZEREN TAFELS.

Voordelen:

- Zeer snelle conversie van schaaftafel naar vandiktebank door het inklappen van de 2 invoer- en afvoertafels
- Schaaftafel gemaakt van grijs gietijzer, voor een optimale glijding van werkstukken
- Uitschakelbare houtinvoer in schaaftafel
- Naslijpbare messen 260 x 25 x 3,0 mm

Kenmerken:

- Maximale snijbreedte 256 mm
- Schaaftafelhoogte 3 - 255 mm
- Maximale snijdikte (schaven) 4,5 mm
- Maximale snijdikte (vandiktebank) 3 mm

- Afmetingen vandiktetafel 1120 x 260 mm
- Minimale werkstuklengte 150 mm
- Helling geleider + 45°/90°

Standaard geleverd met:

- Precisiegeleider voor vandiktetafel
- Instelbare asbeveiliging
- Duwstok
- Set van 3 schaaftessen

Opties:

- Verplaatsingskit 717690190
- Hoogte indicator 717720588

SCHAAFMACHINE - VANDIKTEBANK MET 310 MM BREDE GIETIJZEREN TAFELS.

Voordelen:

- Zeer snelle conversie van vandiktebank naar schaaftafel door het inklappen van de 2 invoer- en afvoertafels
- Vandiktetafel gemaakt van grijs gietijzer voor de optimale glijding van werkstukken
- Uitschakelbare houtinvoer in schaaftafel
- Naslijpbare ijsers 310 x 25 x 3,0 mm

Kenmerken:

- Maximale snijbreedte 307 mm
- Schaaftafelhoogte 3 - 255 mm
- Maximale snijdikte (schaven) 4,5 mm
- Maximale snijdikte (vandiktebank) 3 mm
- Afmetingen vandiktetafel 1400 x 310 mm

- Minimale werkstuklengte 150 mm
- As van het mes ø 70 mm
- Kantelbare geleider + 45°/90°
- 2900 kW en 230 V motor
- Zuigmondstuk ø 100 mm

Standaard geleverd met:

- Precisiegeleider voor vandiktetafel
- Verstelbare asbeveiliging
- Duwstok
- Set van 3 schaaftessen

Info: ook verkrijgbaar in 400V

Opties:

- Verplaatsingskit 717690190
- Hoogte indicator 717720588



Order nr.	717630010		
Orig. nr.	JPT260M		
Spanning	V	230	
Vermogen	kW	2.3	
Toerental	tpm	5300	
Schaafbreedte	mm	256	
Maximum schaaftcapaciteit/doorgang	mm	3	
Snelheid automatische aanvoer	m/min	5.5	
Aantal messen	3		
Diameter schaaftwielen	mm	70	
Afzuiging diameter	mm	100	
Gewicht	kg	170,00	
Afmetingen (l x b x h)	mm	1120x700x1000	
Prijs	€	1.999,00	

Order nr.	717720486		
Orig. nr.	JPT310-M		
Spanning	V	230	
Vermogen	kW	2.9	
Toerental	tpm	5500	
Schaafbreedte	mm	307	
Aantal messen	3		
Maximum schaaftcapaciteit/doorgang	mm	3	
Snelheid automatische aanvoer	m/min	7	
Diameter schaaftwielen	mm	70	
Afzuiging diameter	mm	100	
Gewicht	kg	230,00	
Afmetingen (l x b x h)	mm	1400x750x1000	
Prijs	€	2.439,00	

VLAK EN VANDIKTEBANK MET 310 MM BREDE GIETIJZERE TAFELS. HET SNIJDEN WORDT GEDAAN DOOR 56 HARDMETALEN INZETSTUKKEN VOOR EEN ZEER GLAD RESULTAAT.

Voordelen:

- Harmetalen as voor de inzetstukken, met spiraalvormige bevestiging om te voorkomen dat er vezels uit het hout worden gescheurd - extreem glad geschaafd oppervlak
- 56 HM 4-punts inzetstukke
- Langere levensduur van de inzetstukken in vergelijking met ijzers
- Zeer snelle conversie van vandiktebank naar schaafmachine door het inklappen van de 2 invoer- en afvoertafels
- Schaaftafel gemaakt van grijs gietijzer, voor een optimale glijding van werkstukken
- Uischakelbare houtinvoer in schaaftand

Kenmerken:

- Maximale snijbreedte 307 mm
- Schaaftafel 3 - 225 mm
- Maximale snijdikte (schaven) 4,5 mm
- Maximale snijdikte (vandiktebank) 3 mm
- Afmetingen vandiktetafel 1400 x 310 mm
- Minimale werkstuklengte 150 mm
- Schaafas ø 70 mm
- Helling geleider + 45°/90°

Standaard geleverd met:

- Precisiegeleider voor vandiktetafel
- Verstelbare asbeveiliging
- Duwstok
- 56 omkeerbare inzetstukken

Opties:

- Verplaatsingskit 717690195
- Hoogte indicator 717720588



Order nr.	717720579	717720580
Orig. nr.	JPT-310HH-M	JPT-310HH
Spanning	V 230	400
Vermogen	kW 2.9	2.9
Toerental	tpm 5500	5500
Schaafbreedte	307	307
Maximum schaaftafelcapaciteit/doorgang	mm 3	3
Snelheid automatische aanvoer	m/min 5.5	5.5
Gewicht	kg 230,00	230,00
Afmetingen (l x b x h)	mm 1400x750x1000	1400x750x1000
Prijs	€ 3.235,00	3.239,00

VLAK EN VANDIKTEBANK MET 410 MM BREDE GIETIJZERE TAFELS. HET SCHAVEN WORDT GEDAAN DOOR 72 HARDMETALEN WISSELBEITELS VOOR EEN ZEER GLAD RESULTAAT.

Voordelen:

- Helix as voor de volhardmetalen beitels, met spiraalvormige bevestiging om te voorkomen dat er vezels uit het hout worden gescheurd - extreem glad geschaafd oppervlak
- 72 stuks 4-voudige beitels uit vol hardmetaal (widia)
- Langere levensduur van de schaaftbeitels in vergelijking met HSS Beitels, snel te verwisselen en hoeft niet afgesteld te worden
- Zeer snel ombouwen van vandiktebank naar schaafmachine door het inklappen van de 2 invoer- en afvoertafels
- Schaaftafel gemaakt van grijs gietijzer, voor een optimale glijding van werkstukken
- Uischakelbare houtinvoer in schaaftand

Kenmerken:

- Maximale schaaftafelcapaciteit 407 mm
- Schaaftafel 3 - 255 mm
- Maximale snijdikte (schaven) 4,5 mm
- Maximale snijdikte (vandiktebank) 3 mm
- Afmetingen vandiktetafel 1660 x 410 mm
- Minimale werkstuklengte 150 mm
- Schaafas ø 70 mm
- Helling geleider + 45°/90°

Standaard geleverd met:

- Precisiegeleider voor vandiktetafel
- Verstelbare asbeveiliging
- Duwstok
- 72 omkeerbare HM beitels

Opties:

- Verplaatsingskit 717690195
- Hoogte indicator 717720588



Order nr.	717630020
Orig. nr.	JPT410HH
Spanning	V 400
Vermogen	kW 4450
Toerental	tpm 5500
Schaafbreedte	407
Maximum schaaftafelcapaciteit/doorgang	mm 3
Snelheid automatische aanvoer	m/min 7
Afzuigings diameter	mm 100
Gewicht	kg 315,00
Afmetingen (l x b x h)	mm 1660x870x1000
Prijs	€ 4.619,00

BOUWCIRKELZAAGMACHINE MET PRECISIE ROLTAFEL.

Troeven:

- Zaagblad van 0 tot 47° kantelbaar door handwiel, instelbare aanslag bij 0°
- Krachtige motor met rem, geschikt voor continu gebruik
- Mobiele tafel, 2 wielen voor eenvoudige verplaatsing door één persoon

Kenmerken:

- Krachtig motor van 2 kW
- Wegklapbare voeten met snelmontageinrichting door bajonetmoeren
- Corrosie- en slijtvaste verzinkte tafel
- Lichtplaat van geanodiseerd aluminium

Standaard geleverd met:

- HM zaagblad ø 315/30 mm, 36 tanden
- Verlengstuk achtertafel
- Precisie roltafel
- Langsgeleider met excenterklemmen



Order nr.		717610030	717720416
Orig. nr.		JTS315S M	JTS-315S T
Spanning	V	230	400
Vermogen	kW	2.2	3.1
Maximum hoogte	mm	90	90
ø zaagblad	mm	315	315
Toerental	tpm	2950	2950
Maximum verstek zaagblad	°	0-47	0-47
Diameter afzuiging	mm	100	100
Gewicht	kg	69,00	69,00
Afmetingen (l x b x h)	mm	2050x970x1000	2050x970x1000
Prijs	€	629,00	629,00

CIRKELZAAG MET SLEDE VOOR DE BEWERKING VAN HOUT EN GELAMINEERDE MATERIALEN OP HOUTBASIS.

Troeven:

- Slede met geanodiseerde aluminium profiel
- In hoogte verstelbaar zaagblad
- Zaagbladhellings 0-45° via handwiel
- Zaagblad afdekkapp met stofafzuiging
- Precieze parallelle zaaggeleiding met fijnregeling
- Zware gietijzeren tafel voor trillingsarm werken en precieze, rechte zaagsneden
- Robuuste machine

Kenmerken:

- Zaagsnelheid 4000 tpm
- Afzuigaansluiting ø 100 mm
- Afzuiging boven het zaagblad
- Maximale zaaghoogte bij 45° = 54 mm
- Maximale zaaghoogte bij 0° = 80 mm
- Maximale zaagbreedte 610 mm
- Maximale zaaglengte 610 mm
- Asgat zaagblad 30 mm

Geschikt voor:

- Zacht en hard hout
- Melamine
- Professioneel gebruik
- Werkplaatsen, scholen, opleidingscentra

Standaard geleverd met:

- Zaagblad Ø 250 mm met hardmetalen tanden
- Tavelverlenging 400 x 600 mm
- Rechter laterale uitbreiding 650 x 220 mm met voetsteun
- Slede 1100 x 225 mm
- Parallele geleider



Order nr.		717610035	717720462
Orig. nr.		JTS600X M	JTS-600X T
Spanning	V	230	400
Vermogen	kW	1.5	1.5
ø zaagblad	mm	250	250
Toerental	tpm	4000	4000
Maximum verstek zaagblad	°	0-45	0-45
Afm. werktafel (l x b)	mm	800x350	800x350
Diameter afzuiging	mm	100	100
Maximum zaaghoogte	mm	80/54	80/54
Gewicht	kg	145,00	145,00
Afmetingen (l x b x h)	mm	1400x2200x1100	1400x2200x1100
Prijs	€	1.919,00	1.919,00



CIRKELZAAG MET SLEDE VOOR DE BEWERKING VAN HOUT EN GELAMINEERDE MATERIALEN OP HOUTBASIS.

Troeven:

- Slede met telescopische arm voor sneden tot 1,6 meter
- Slede met geanodiseerde aluminium profiel
- In hoogte verstelbaar zaagblad
- Zaagbladhellings 0-45° via handwiel
- Zaagblad adfekkaps met stofafzuiging
- Precieze parallelle zaaggeleiding met fijnregeling
- Zware gietijzere tafel voor trillingsarm werken en precieze, rechte zaagsneden
- Robuuste machine

Kenmerken:

- Zaagsnelheid 4000 tpm
- Afzuigaansluiting ø 100 mm
- Afzuiging boven het zaagblad
- Maximale zaaghoogte bij 45° = 54 mm
- Maximale zaaghoogte bij 0° = 80 mm
- Maximale zaagbreedte 610 mm
- Maximale zaaglengte 1600 mm
- Asgat zaagblad 30 mm

Geslacht voor:

- Zacht en hard hout
- Melamine
- Professioneel gebruik
- Werkplaatsen, scholen, opleidingscentra

Standaard geleverd met:

- Zaagblad Ø 250 mm met hardmetalen tanden
- Tavelverlenging 415 x 350 mm
- Rechter laterale uitbreiding 650 x 270 mm met voetsteun
- Slede 1600 x 240 mm
- Parallele geleider



Order nr.	717720460 M	717610040 M
Orig. nr.	JTS-600XL-M	JTS600XLT
Spanning	V	230
Vermogen	kW	1.5
ø zaagblad	mm	250
Toerental	tpm	4000
Maximum verstek zaagblad	°	0-45
Afm. werktafel (l x b)	mm	800x350
Diameter afzuiging	mm	100
Maximum zaaghoogte	mm	80/54
Max. zaaghoogte	mm	80/54
Gewicht	kg	157,00
Afmetingen (l x b x h)	mm	1650x2200x1100
Prijs	€	2.299,00

PROFESSIELE FORMAATZAAG VOOR DE BEWERKING VAN HOUT EN GELAMINEERDE MATERIALEN OP HOUTBASIS. ZWARE ZAAGMACHINE MET SLEDE VOOR DE VERPLAATSING VAN GROTE WERKSTUKKEN.

Troeven:

- Met voorritszaagblad om het materiaal niet te beschadigen - werken zonder splinters
- Slede met telescopische arm voor sneden tot 2,2 m
- Slede met geanodiseerde aluminium profiel
- In hoogte verstelbaar zaagblad
- Zaagbladhellings 0-45° via handwiel
- Zaagblad adfekkaps met stofafzuiging
- Precieze parallelle zaaggeleiding met fijnregeling
- Zware gietijzere tafel voor trillingsarm werken en precieze, rechte zaagsneden
- Robuuste machine
- Krachtige 4 kW motor

Kenmerken:

- Draaisnelheid van het voorritszaagblad 8000 tpm - werken zonder splinters
- Zaagsnelheid 4000 tpm
- Afzuigaansluiting ø 100 mm
- Afzuiging boven het zaagblad
- Maximale zaaghoogte bij 45° = 80 mm
- Maximale zaaghoogte bij 0° = 100 mm
- Maximale zaagbreedte 1150 mm
- Maximale zaaglengte 2200 mm
- Asgat zaagblad 30 mm
- Asgat voorritszaagblad 20 mm

Geslacht voor:

- Zacht en hard hout
- Melamine
- Professioneel gebruik
- Werkplaatsen, scholen, opleidingscentra

Standaard geleverd met:

- Zaagblad
- Voorritszaagblad
- Tavelverlenging 800 x 440 mm
- Rechter laterale uitbreiding 500 x 310 mm met voetsteun
- Slede 1600 x 270 mm
- Parallele geleider



Order nr.	717610025 M
Orig. nr.	JTSS1600T
Spanning	V
Vermogen	kW
ø zaagblad	mm
Toerental	tpm
Maximum verstek zaagblad	°
Afm. werktafel (l x b)	mm
Diameter afzuiging	mm
Max. zaagbreedte zonder aanslag	mm
Maximum zaaghoogte	mm
ø voorritser	mm
Toerental voorritser	tpm
Gewicht	kg
Afmetingen (l x b x h)	mm
Prijs	€

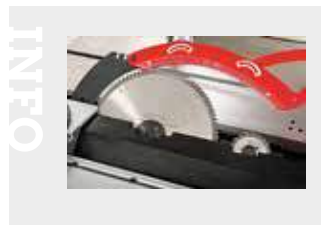

INFO

01 MACHINES

02 AUTO

03 WORKSHOP

04 EQUIPMENT

05 TOOLS

PROFESSIONELE TAFELZAAG.

Compacte en efficiënte zaag, perfect geschikt voor de meubelmaker die in een kleine werkplaats werkt.

Voordelen:

- Gietijzeren zaageenheid en tafel
- Soepele afstelling van het zaagblad
- Stofzuiging direct onder het blad
- 1,65 kW TEFC motor met rem voor snelle stop
- Zeer nauwkeurig parallel geleider
- 2 gleuven voor verstekgeleider over de gehele lengte
- Spouwmes gemakkelijk te vervangen

De **industriële kwaliteitsproductie** van de zaag zorgt voor een zeer soepele werking en een hoge weerstand.

- Gietijzeren frame ter ondersteuning van de motor en zaagbladas
- Gietijzeren handgrepen voor gemakkelijke hoogte- en kantelverstelling van het zaagblad
- **Poly-V** riem voor een uitstekende energieoverdracht van de motor tot de zaagas

De zaag heeft ontwerpeigenschappen die het gebruik ervan **ergonomisch** maken.

- Gietijzeren verstekgeleider met vooraf bepaalde hoekaanslagen
- 2 gleuven voor verstekgeleider op 19 mm aan weerszijden van het zaagblad
- Aanslag gemonteerd op een vierkante en gladde T-gleuf, voor een zeer nauwkeurige afstelling (nylon rollagers) en stabiele en stevige vergrendeling
- 1 zij- en 1 achterverlengtafels voor grote panelen
- Afstelbare tussenplaat voor volledige uitlijning met de tafel
- Spouwmeswissel zonder gereedschap (losmaken van een pin)
- Zuigaansluiting op de beschermkap van het zaagblad

Geleverd met:

- Zaagblad 250 mm 40 tanden met ATB hardmetalen tips
- Verstekgeleider, zij- en achterverlengtafels
- Montage- en bedieningshandleiding

Opties:

- Lichtplaat inzetstuk voor zeer dunne sneden 790031767
- Transportsysteem 790034996
- Roltafel 790031757



Order nr.		790031701
Orig. nr.		TZL130M
Spanning	V	230
Vermogen	kW	1.65
Type motor		TEFC
Toerental	tpm	3850
ø zaagblad	mm	250
Maximum verstek zaagblad	°	-45 / 0
Werkhoogte	mm	860
Zaagcapaciteit 45°	mm	53
Zaagcapaciteit 90°	mm	76
Max. zaagbreedte aanslag	mm	795
Afm. werktafel (l x b)	mm	550 x 800
Diameter afzuiging	mm	100
Gewicht	kg	200,00
Afmetingen (l x b x h)	mm	1340x1650x1200
Prijs	€	2.145,00

INDUSTRIËLE TAFELCIRKELZAAG.

Zeer efficiënte zaag voor de meublemaker die op zoek is naar hoge precisie.

Voordelen:

- Gietijzeren zaageenheid
- **Zeer soepele en fijne** afstelling van het zaagblad
- Gietijzeren tafel
- TEFC motor met rem voor snelle stop
- Zeer nauwkeurige parallel geleider
- 2 gleuven voor verstekgeleider over de gehele lengte
- Spouwmes gemakkelijk te vervangen

De **industriële kwaliteitsproductie** van de zaag zorgt voor een zeer soepele werking en een hoge weerstand.

- Gietijzeren frame ter ondersteuning van de motor en bladas
- Gietijzeren handgrepen voor gemakkelijke hoogte- en kantelverstelling van het zaagblad
- Frame van gelast lasergesneden staal
- **Poly-V** riem voor een uitstekende energieoverdracht van de motor tot de zaagas

De zaag heeft ontwerpeigenschappen die het gebruik ervan **ergonomisch** maken.

- 2 gleuven voor verstekgeleider op 19 mm aan weerszijden van het zaagblad
- Gietijzeren verstekgeleider met vooraf bepaalde hoekaanslagen
- Aanslag gemonteerd op een vierkante en gladde T-gleuf, voor een nauwkeurige afstelling en stabiele en stevige vergrendeling
- Parallel geleider zeer nauwkeurig af te stellen door het verstellen van nylon rollagers
- Zijverlengtafel voor grote panelen
- Afstelbare tussenplaat voor volledige uitlijning met de tafel
- Spouwmeswissel zonder gereedschap (losmaken van een pin)

Geleverd met:

- Zaagblad 250 mm 40 tanden met ATB hardmetalen tips
- Verstekgeleider, zij- en achterverlengtafels
- Montage- en bedieningshandleiding

Opties:

- Lichtplaat inzetstuk voor zeer dunne sneden 790031761
- Transportsysteem 790034996
- Roltafel 790031757
- Zuigkap 790031732



Order nr.		790032924 M	790031754 M
Orig. nr.		TZHD30M	TZHD30S
Spanning	V	230	400
Vermogen	kW	2,2	4
Type motor		TEFC	TEFC
ø zaagblad	mm	250	250
Toerental	tpm	4980	4980
Maximum verstek zaagblad	°	-45 / 0	-45 / 0
Afm. werktafel (l x b)	mm	985 x 800	985 x 800
Werkhoogte	mm	860	860
Zaagcapaciteit 45°	mm	50	50
Zaagcapaciteit 90°	mm	70	70
Diameter afzuiging	mm	100	100
Gewicht	kg	268,00	268,00
Afmetingen (l x b x h)	mm	1580x1055x1120	1580x1055x1120
Prijs	€	2.875,00	2.775,00

DRIEFASIGE INDUSTRIËLE TAFELCIRKELZAAG MET 1,5 M ROLTAFEL.

Krachtige zaag voor de professionele meubelmaker die hoge precisie vereist.

Voordelen:

- Roltafel met **zeer soepele werking**, die de zaagcapaciteit tot **1540 mm** verhoogt
- Gietijzeren frame voor goede zaagbladondersteuning
- **Zeer soepele en fijne** afstelling van het zaagblad
- Gietijzeren tafel
- Krachtige **4 kW** TEFC motor met rem voor snelle stop
- Zeer nauwkeurige parallel geleider
- 2 gleuven voor verstekgeleider over de gehele lengte
- Spouwmes gemakkelijk te vervangen

De **industriële kwaliteitsproductie** van de zaag en de roltafel zorgt voor een zeer soepele werking en een hoge weerstand.

- Kogelgelagerde roltafel
- Gietijzeren frame ter ondersteuning van de motor en bladas
- Gietijzeren handgrepen voor gemakkelijke hoogte- en kantelverstelling van het zaagblad
- Frame van gelast lasergesneden staal
- **Poly-V** riem voor een hoge precisie en een langere levensduur

De zaag heeft ontwerpeigenschappen die het gebruik ervan **ergonomisch** maken.

- De verstekgeleider op de roltafel wordt via een hendel ingesteld, degelijke vergrendeling
- Vastekgeleider -60° / +60°
- Zijverlengtafel voor grote panelen
- Afstelbaar aluminium tafelinzetstuk rond het zaagblad voor volledige uitlijning met de tafel
- Parallel geleider zeer nauwkeurig af te stellen door het verstellen van de nylon rollagers
- Spouwmeswissel zonder gereedschap (losmaken van een pin)

Geleverd met:

- Zaagblad 250 mm 40 tanden met ATB hardmetalen tips
- Roltafel en verstekgeleider
- Zijverlengtafel
- Montage- en bedieningshandleiding

Opties:

- Lichtplaat inzetstuk voor zeer dunne sneden 790031761
- Transportsysteem 790034996
- Roltafel 790031757
- Zuigkap 790031732

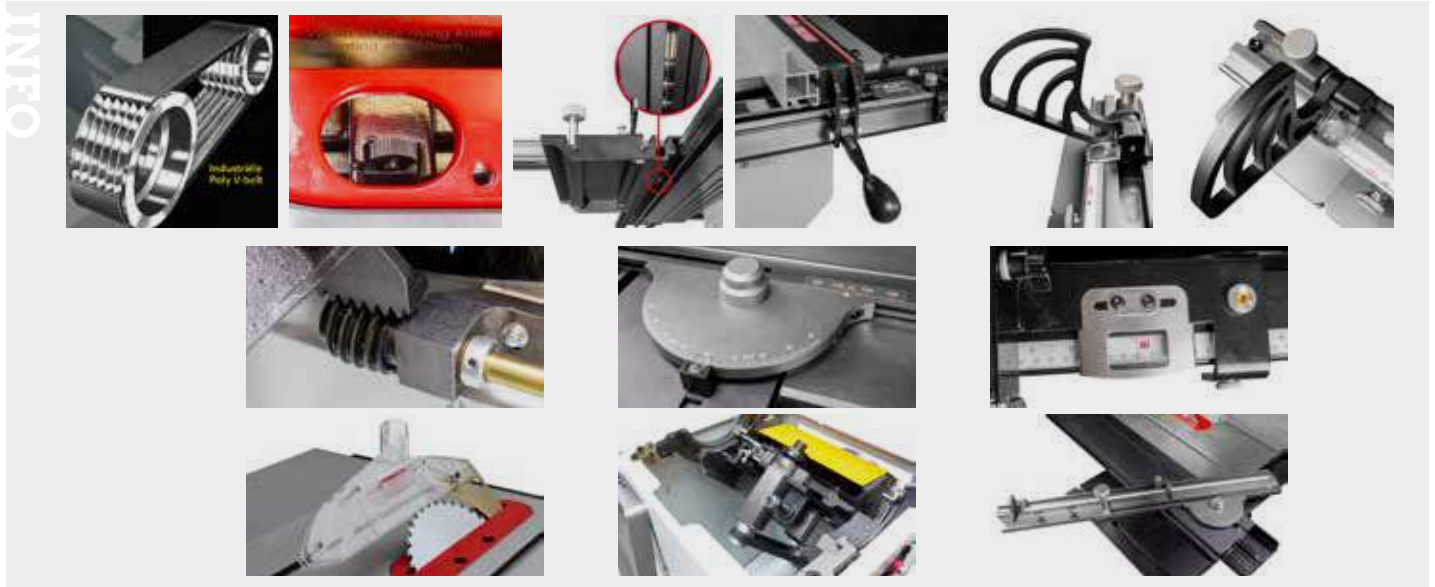

Order nr.		790031747 M
Orig. nr.		TZHD30SRT
Spanning	V	400
Vermogen	kW	4,0
Type motor		TEFC
Ø zaagblad	mm	250
Toerental	fpm	4980
Werkhoogte	mm	860
Zaagcapaciteit 45°	mm	50
Zaagcapaciteit 90°	mm	70
Maximum verstek zaagblad	°	-45 / 0
Afm. werktafel (l x b)	mm	995 x 800
Ø afzuiging (boven)	mm	50
Diameter afzuigmond	mm	100
Gewicht	kg	284,00
Afmetingen (l x b x h)	mm	2745x2535x1120
Prijs	€	3.699,00

DRIEFASIGE INDUSTRIËLE TAFELCIRKELZAAG MET VERLENGTAFEL VOOR ZAAGBREEDTE TOT 1180 MM.

Krachtige zaag voor de professionele meubelmaker die hoge precisie vereist.

Voordelen:

- Gietijzeren frame voor goede zaagbladondersteuning
- **Zeer soepele en fijne** afstelling van het zaagblad
- Gietijzeren tafel
- Krachtige **4 kW** TEFC motor met rem voor snelle stop
- Zeer nauwkeurige parallel geleider
- 2 gleuven voor verstekgeleider over de gehele lengte
- Spouwmes gemakkelijk te vervangen

De **industriële kwaliteitsproductie** van de zaag zorgt voor een zeer soepele werking en een hoge weerstand.

- Gietijzeren frame ter ondersteuning van de motor en bladas
- Gietijzeren handgrepen voor gemakkelijke hoogte- en kantelverstelling van het zaagblad
- Frame van gelast lasergesneden staal
- **Poly-V** riem voor een hoge precisie en een langere levensduur

De zaag heeft ontwerpeigenschappen die het gebruik ervan **ergonomisch** maken.

- 2 gleuven voor verstekgeleider op 19 mm aan weerszijden van het zaagblad
- Gietijzeren verstekgeleider met vooraf bepaalde hoekaanslagen
- Aanslag gemonteerd op een vierkante en gladde T-gleuf, voor een nauwkeurige afstelling en stabiele en stevige vergrendeling
- Parallel geleider zeer nauwkeurig af te stellen door het verstellen van de nylon rollagers
- Zijverlengtafel voor grote panelen
- Afstelbare tussenplaat voor volledige uitlijning met de tafel
- Spouwmeswissel zonder gereedschap (losmaken van een pin)

Geleverd met:

- Zaagblad 250 mm 40 tanden met ATB hardmetalen tips
- Verstekgeleider, zij- en achterverlengtafels
- Montage- en bedieningshandleiding

Opties:

- Lichtplaat inzetstuk voor zeer dunne sneden 790031761
- Transportsysteem 790034996
- Roltafel 790031757
- Zuigkap 790031732



INFO Bekijk het volledige en up-to-date aanbod

Surf naar www.vynckier.biz/houtbewerkingsmachines

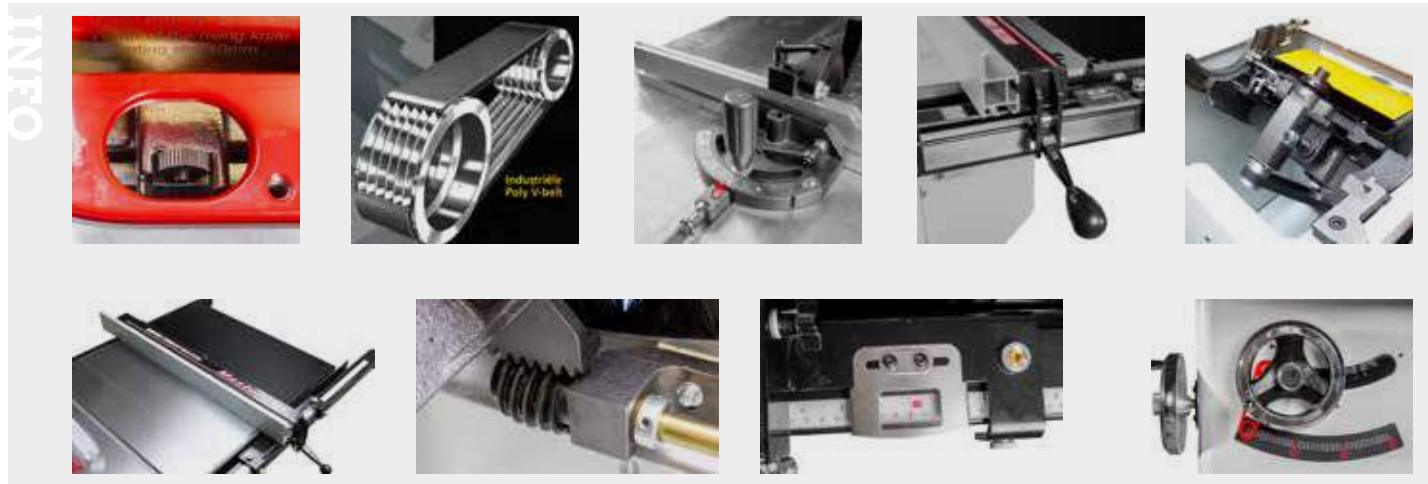

Order nr.		790032182 M
Orig. nr.		TZHD50S
Spanning	V	400
Vermogen	kW	4,0
Type motor		TEFC
ø zaagblad	mm	250
Toerental	tpm	4980
Werkhoogte	mm	860
Zaagcapaciteit 45°	mm	50
Zaagcapaciteit 90°	mm	70
Afm. werktafel (l x b)	mm	985 x 800
Maximum zaaghoogte	mm	70
ø afzuiging (boven)	mm	50
Diameter afzuiging	mm	100
Gewicht	kg	289,00
Afmetingen (l x b x h)	mm	2090x1055x1120
Prijs	€	3.079,00

MOBIELE VERTICALE PANEELZAAG, MET ZAAGHOOGTE 1625MM.

Geschikt voor het zagen van alle soorten panelen zoals **OSB, Multiplex, PVC, acryl, Coroplast, Dibond, aluminium, etc.**

Voordelen tegenover handcirkelzaagmachines:

- Veiligheid: het zaagblad zit veilig afgeschermd. Geen wegspringende spanen in de ogen
- Ergonomie: grote panelen eenvoudig te laden en verzagen door slechts één persoon
- Gebruiksgemak: geen nood meer aan schragen, langseleiders
- Zeer compacte zaagopstelling voor kleine werkruimtes en mobiel gebruik op werf
- Precisie en rechttheid: De zaaglijn is altijd recht. (precisie 1mm over ganse hoogte)
- Haaksheid: zaagt altijd 90°, geen tijdverlies met meten van hoeken
- Herhaling: lengteaanslag voor herhalen van zelfde afstand
- De motor kan zowel verticaal en horizontaal zagen. Door de platen door de machine te schuiven, kunnen lange panelen perfect recht gezaagd worden, zonder dat het gewicht of de lange maten van de plaat een fysiek probleem vormen.

Geleverd met:

- Zaagblad voor hout ø 185mm
- Robuust stalen frame uit gegalvaniseerd staal
- Inklapbare voet
- Model PPRO5 met set verlengstukken



Order nr.	715001410	
Orig. nr.	PPRO5	
Maximum zaaghoogte	mm	1625
Maximum zaaglengte	mm	2450
Maximum zaagdikte	mm	42
ø zaagblad	mm	185
Zaagnauwkeurigheid	mm	1,0
Spanning	V	230
Vermogen	kW	1,8
Toerental	tpm	5000
Afmeting A (hoogte)	mm	2235
Afmeting B (lengte)	mm	1525
Afmeting C (diepte)	mm	900
Gewicht	kg	52,00
Afmetingen (l x b x h)	mm	2450x600x2400
Prijs	€	2.445,00

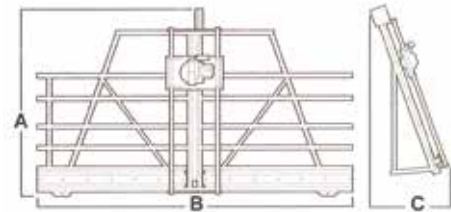

COMPACTE PANEELZAGEN MET SMAL STALEN FRAME.

Ergonomisch zagen van vele soorten panelen zoals OSB, Multiplex, composiet, PVC, Plexi, Coroplast, Dibond, aluminium, ...

Kenmerken:

- De motor is op 90° zwenkbaar: verticaal zagen (neerwaartse beweging zaagmotor) en horizontaal zagen (verschuiving paneel op pvc rollen).
- Mobiel, uitgerust met 2 wielen en opklapbare voet.
- Geen bevestiging aan de wand of de grond.
- Krachtige motor 230V – 1,65kW.
- De zagen worden geleverd met aanslag 1,5m met stop voor nauwkeurig zagen en tussenstuk voor kleine panelen.
- Made in USA.

Geleverd met:

- 1 zaagblad
- Voet, machine moet niet aan de wand of grond bevestigd worden.
- Tussenstuk voor kleine panelen
- Maataanduiding verticaal en horizontaal. Horizontaal aanslag.

Opties: Zaagbladen, set verlengstukken, Stofafzuiging, Aandrukstuk voor dunne panelen.

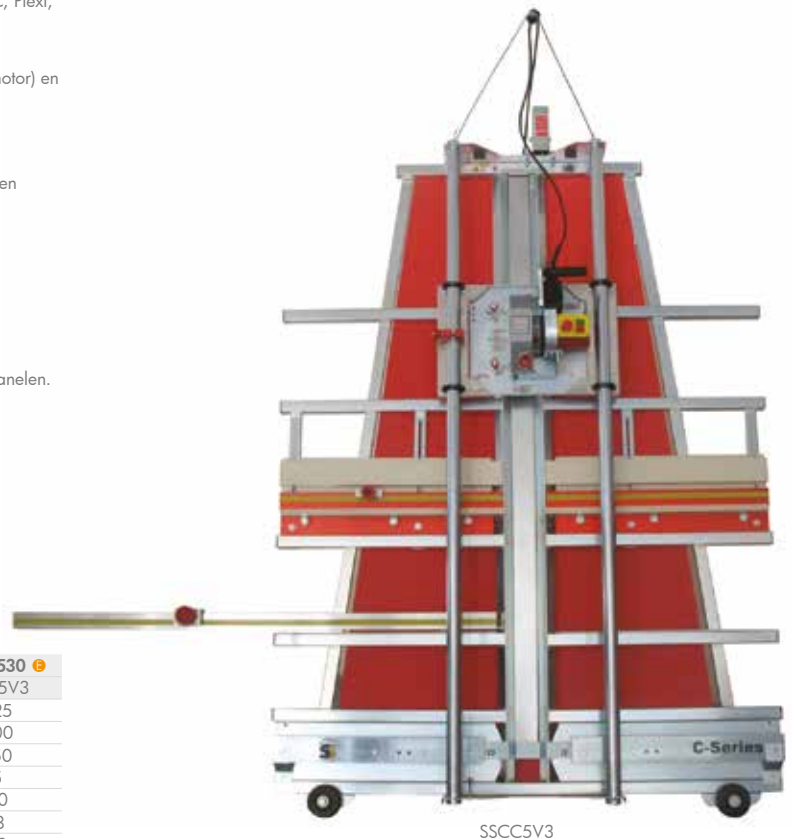
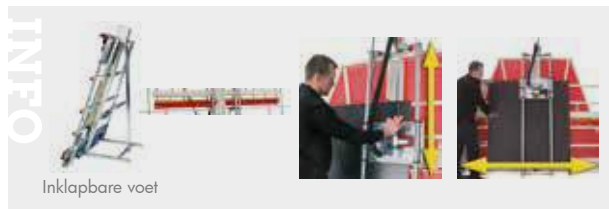

Order nr.	715001430	715002530
Orig. nr.	SSCC4V3	SSCC5V3
Maximum zaaghoogte	mm	1270
Maximum zaaglengte	mm	1500
Maximum zaaglengte met extensie (optie)	mm	2450
Maximum zaagdikte	mm	45
ø zaagblad	mm	210
Zaagnauwkeurigheid	mm	0,8
Spanning	V	230
Vermogen	kW	1,65
Toerental	tpm	5000
Gewicht	kg	110,00
Afmetingen (l x b x h)	mm	1550x320x2010
Prijs	€	4.645,00

MOBIELE PANEELZAAG MET BREED STALEN FRAME.

Ergonomisch zagen van vele soorten panelen zoals OSB, Multiplex, composiet, PVC, Plexi, Coroplast, Dibond, aluminium, ...

Kenmerken:

- De motor is op 90° zwenkbaar: verticaal zagen (neerwaartse beweging zaagmotor) en horizontaal zagen (verschuiving paneel op pvc rollen)
- Mobiel, uitgerust met 2 wielen en opklapbare voet
- Geen bevestiging aan de wand of de grond
- Krachtige motor 230 V – 1,65 kW
- De zagen worden geleverd met aanslag 1,5 m met stop voor nauwkeurig zagen en tussenstuk voor kleine panelen
- Made in USA

Geleverd met:

- 1 zaagblad
- Voet, machine moet niet aan de wand of grond bevestigd worden
- Tussenstuk voor kleine panelen
- Maataanduiding verticaal en horizontaal. Horizontaal aanslag

Opties: Zaagbladen, set verlengstukken, Stofafzuiging, Aandrukstuk voor dunne panelen.

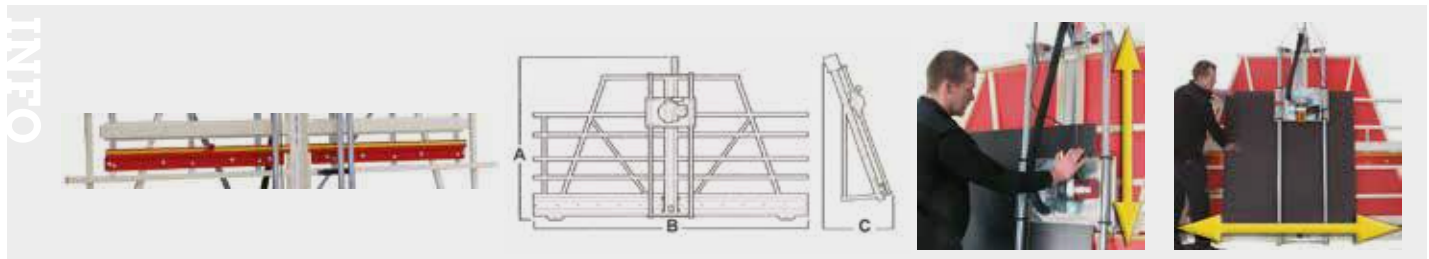

Order nr.		715003530	715005730
Orig. nr.		SSCH5V3	SSCH7V3
Maximum zaaghoogte	mm	1625	2100
Maximum zaaglengte	mm	3050	3050
Maximum zaaglengte met extensie (optie)	mm	4050	4050
Maximum zaagdikte	mm	45	45
ø zaagblad	mm	210	210
Zaagnauwkeurigheid	mm	0,8	0,8
Spanning	V	230	230
Vermogen	kW	1,65	1,65
Toerental	tpm	5000	5000
Gewicht	kg	171,00	354,00
Afmetingen (l x b x h)	mm	3150x420x2220	3050x1100x2286
Prijs	€	5.990,00	8.150,00

VERTICALE COMBI PANEELZAAG MET WISSELBARE ZAAGMOTOR EN SNIJMES. DE MEEST COMPLETE SNIJ- EN ZAAGOPLOSSING VOOR SIGNMAKERS, RECLAMEBEDRIJVEN, BELETTERING EN GEVELBEKLEDING.

Budgetvriendelijke oplossing voor werkplaatsen die een breed scala aan materialen willen verwerken in een kleine of middelgrote werkplaats.

Deze zaagmachines combineert de kracht van de Milwaukee zaagmotor met de flexibiliteit van de verwisselbare snijmesses, zodat praktisch alle materialen uit de signwereld hiermee kunnen verzaagd worden: Alubond, acryl, pvc, MDF, aluminium, PMMA, etc.

Voordelen:

- **Plaatsbesparende** machine voor het verzagen van alle materialen: De machine neemt slechts 3m² vloeroppervlakte in de werkplaats
- Geschikt voor intensief zagen, snijden V-groeven (alubond, kanaalplaat) en traceren (acryl)
- **Stofvrij en geluidsvrij snijden** van kritische toepassingen zoals fotopanelen, films, papier, beplakte honingraatpanelen, gelaagde panelen, etc. waarbij het esthetisch resultaat van groot belang is
- **Snel wisselen** tussen zaagmotor en snijmesses, met behoud van zaagprecisie en een perfecte maataanduiding
- Zaagdikte tot 45 mm, er kunnen meerdere panelen tegelijk gezaagd worden
- De machine kan uitgebreid worden met de optionele voet voor bovenfrees

Kenmerken:

- Maximale zaaghoogte 1625 mm, zaaglengte 3050 mm. Met de optionele extensies kan de zaaglengte tot 4050 mm verlengd worden
- De motor is op 90° zwenkbaar voor verticaal zagen (neerwaartse beweging zaagmotor) en horizontaal zagen (horizontale verschuiving van het werkstuk op de voorziene rollen)
- Zaaggeleiding met 4 dubbele geleidingen, uitgevoerd in verhard nylon, voor een uiterst hoge zaagprecisie van 0.4 mm
- De hoge klemplaat houdt de dunste materialen op zijn plaats tijdens het snijden. Hierdoor is het mogelijk om soepele en zwakke materialen te snijden zoals dunne PVC, papier, karton, films, dunne metaalfilms, etc.
- Geleverd met wielen, zodat de machine permanent mobiel blijft in de werkplaats. Met 2 personen kan ze gemakkelijk verplaatst worden
- Heel stabiele machine, er is geen bevestiging aan de wand of grond nodig
- Krachtige Milwaukee zaagmotor op 230 V, met een vermogen van 1,65 kW
- De machines worden geleverd met een aanslag van 2,4 m met stop voor zaagnauwkeurigheid
- De zaag/snijkop wordt steeds in balans gehouden door een tegengewicht
- Hoge bouwkwiteit "made in USA" garandeert de lange levensduur

Geleverd met:

- Zaagblad type 715009004 geschikt voor PVC, alubond en aluminium
- Cassette met standaard snijmes (geschikt voor PVC, karton, dunne MDF,...)
- Cassette met alubond snijmes (geschikt voor dibond, reynobond,...)
- Set onderklemmen links en rechts voor het vastklemmen van 1 of meerdere platen tijdens het snijden of zagen
- MDF opvulplaat, voor het reduceren van vibraties tijdens het zagen van dunne materialen
- Machinevoet voor het los plaatsen in de werkplaats
- Eenzijdige aanslag met dubbelzijdige maataanduiding links en rechts, voor eenvoudig herhaalwerk
- Verticale maataanduiding

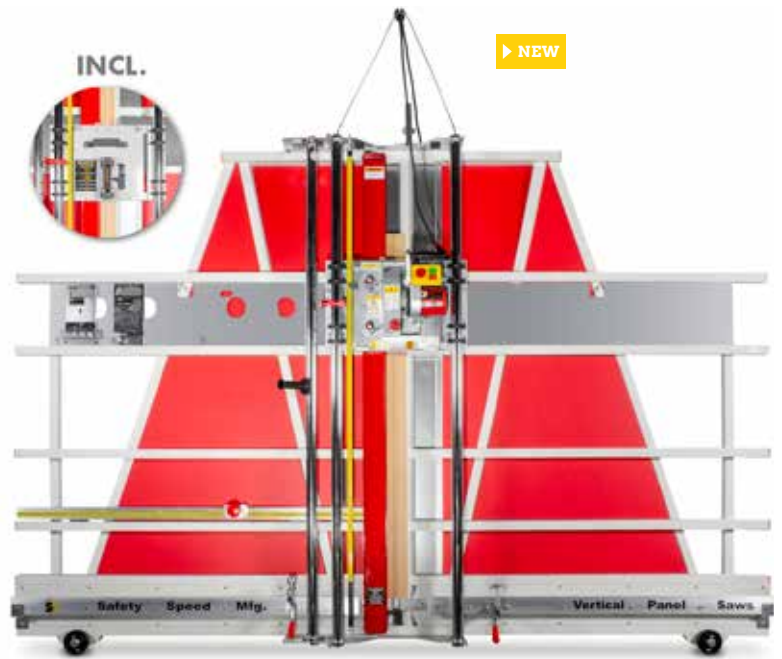

Combi paneelzaag + formaatsnijder

► NEW

INCL.



INFO



Milwaukee zaagmotor 230V



Uitwisselbare basisplaat voor snijmesses



2 instelbare aandrukklemmen



Aandrukbaar voor dunne panelen



dubbele geleidingen met hoge precisie



opbergvak voor 2 standaard en 2 optionele messen

Order nr.		715003535
Orig. nr.		DFCS5
Maximum zaaghoogte	mm	1625
Maximum zaaglengte	mm	3050
Maximum zaaglengte met extensie (optie)	mm	4050
Maximum zaagdikte	mm	45
Zaagrichting horizontaal		Ja
Zaagrichting verticaal		Ja
ø zaagblad	mm	210
Spanning	V	230
Vermogen	kW	1.65
Toerental	tpm	5000
Zaagnauwkeurigheid	mm	0.8
Gewicht	kg	299,00
Afmetingen (l x b x h)	mm	3200x400x2400
Prijs	€	7.010,00

HOUDER V-GROEF UIT ALU COMPOSITIET EN MESSEN VOOR VERTICALE COMBI SNIJDER EN ZAAG DFCS5.



Order nr.	715003546
Orig. nr.	DFC4
Prijs	€ 412,00

ACRYL HOUDER MET PLEXI GROEF EN MESSEN VOOR VERTICALE COMBI SNIJDER EN ZAAG DFCS5.



Order nr.	715003547
Orig. nr.	DFC3
Prijs	€ 412,00

ALU HOUDER EN MESSEN VOOR VERTICALE COMBI SNIJDER EN ZAAG DFCS5.



Order nr.	715003548
Orig. nr.	DFC9
Prijs	€ 412,00

AFZUIGKIT VOOR VERTICALE PANEELZAAGMACHINES ZONDER STOFZUIGER.

Optioneel:
• Stofzuiger VC45VPP



Order nr.	715009003
Orig. nr.	SSCH456B
Prijs	€ 386,00

INDUSTRIËLE NAT- EN DROOGZUIGER VOOR VLOEISTOFFEN, VETTEN, SPAANDERS, ENZ.



Order nr.	717001140
Orig. nr.	WETCAT 137 R
Vermogen	kW 1,3
Tankinhoud	l 37
Tankmateriaal	kunststof
Prijs	€ 292,00

SET VERLENGSTUKKEN (2X500MM) VOOR VERTICALE PANEELZAAGMACHINES.

Geschikt voor:
• Serie C, H, P



Order nr.	715009001
Orig. nr.	SSCH30
Prijs	€ 327,00

VERPLAATSBARE MIDDELSTE HANDKLEM MET HOUDER VOOR SSC PANEELZAGEN.



Order nr.	715008980
Orig. nr.	SSCSR43
Prijs	€ 180,00

ONDERSTE HANDKLEM MET HOUDER VOOR SSC PANEELZAGEN.



Order nr.	715008982
Orig. nr.	SSCSR44
Prijs	€ 186,00

AANDRUKSTUK VOOR KLEINE PANELEN VOOR VERTICALE PANEELZAAGMACHINES.

Geschikt voor:
Serie C, H, P



Order nr.	715009032
Orig. nr.	SSCH550
Prijs	€ 357,00

LASER GELEIDING VOOR NAUWKEURIGE SNEDE VOOR VERTICALE PANEELZAAGMACHINES.

Geschikt voor:
• Modellen PPRO5, C, H, P



Order nr.	715009034
Orig. nr.	SSCLIC4-6800
Prijs	€ 277,00

LENGTEAANSLAG MET DIGITALE AFLEZING VAN 2,4M VOOR VERTICALE PANEELZAAGMACHINES.

Geschikt voor:
• Serie H, P



Order nr.	715009022
Orig. nr.	SSCH6460-DRO
Prijs	€ 1.069,00

MAGNETISCHE LED STRIPLAMP.

Ideale verlichting voor bestelwagens, koffers, vrachtwagens, enz.



Order nr.	801106055
Orig. nr.	LL200230
Lengte	mm 1.000
Spanning	V 230
Afmetingen (l x b x h)	mm 1.000x30x30
Prijs	€ 54,50

ZAAGBLADEN VOOR VERTICALE PANEELZAAGMACHINES.



Order nr.	715008996	715008998	715009004	715009005	715009000	715009007
Orig. nr.	SSCLP20M-210	SSCLP40M-210	SSCLN54	SSCLP64	SSCLU4B	SSCL8200
Type	C+H+P	C+H+P	C+H+P	C+H+P	C+H+P	C+H+P
Omschrijving	Alternerend HM	Alternerend HM	trapezoidale vertanding Z64 -5°, HM Tungsten carbide kwaliteit	alternatieve vertanding Z64 -5°, HM Tungsten carbide kwaliteit	Trapezoidale vertanding Z90 hoogwaardige tungsten MH	fijne vertanding voor precisieverzagen van zeer diverse materialen, HSS kwaliteit
Diameter	mm 210	210	210	210	203	205
Voor type	hout	hout	aluminium, dibond, plexi en pvc	hout, multiplex, pvc en plexi	foto dibond	hout, polycarbonaat en dunne plexi
Tandsteek	T 20	40	64	64	90	200
Asgat	mm 15,88	15,88	15,88	15,88	15,88	15,88
Prijs	€ 46,50	59,50	159,00	153,00	168,00	101,00

MOBIELE SPAANDERAFZUIGER VOOR 1 OF 2 HOUTBEWERKINGSMACHINES.

Kenmerken:

- Uitvoering in 230 V
- Met een spaanderafzuiger laat u houtbewerkingsmachines beter presteren, en zorgt u voor een veilige, gezonde en aangename werkomgeving
- 4 draaibare wielen, verplaatst zich makkelijk in kleine werkplaatsen
- De **aanzuigmond en motor zijn 180° kantelbaar**, zodat de machine ook kan worden aangesloten op buizen langs boven
- Ventilatorbehuizing en frame uit plaatstaal vervaardigd
- Ventilatorschroef uit metaal, in schoepenvorm voor een verhoogde zuigkracht
- Beperkt stofgehalte door dubbel geweven filterzak cat G1
- Snelspanbevestiging voor filter- en spaanderzak

Geleverd met:

- 1 filterzak 5 Micron, 1 spaanderzak PVC



ASA2803



ASA1901/1903



ASA7703

INFO Bekijk het volledige en up-to-date aanbod

Surf naar www.vynckier.biz/houtbewerkingsmachines

Order nr.		715128191	715128193	715128283	715128433	715128773
Orig. nr.		ASA1901	ASA1903	ASA2803	ASA4303	ASA7703
Spanning	V	230	3 x 400	3 x 400	3 x 400	3 x 400
Maximum volumestroom	m³/h	1900	1900	2800	4300	7700
Maximum onderdruk	PA	1700	1700	1900	2000	2800
Filteroppervlak	m²	1,92	1,92	2 x 1,92	4,8	11,96
Volume spaanderzak	l	110	110	2 x 120	430	2x290
Aansluiting slang	mm	1x100, 1x120	1 x 100, 1 x 120	3 x 100	ø 203	100+3x120
Aansluiting aan toestel	mm	ø 203	2 x ø 100	203	4 x ø 100	260
Vermogen	kW	1,5	1,5	2,2	3,8	4,8
Geluidsniveau	dB(A)	85,7	85,7	87,5	89,9	98,3
Gewicht	kg	39,00	39,00	53,00	69,00	88,00
Afmetingen (l x b x h)	mm	1000x500x2100	1000x500x2100	1500x500x2100	1700x600x2400	1900x670x2800
Prijs	€	509,00	509,00	615,00	769,00	1.369,00

SPAANDERAFZUIGING VOOR HOUTBEWERKINGSMACHINES.

Troeven:

- Voor frezen, schaven en boorspaanders (niet geschikt voor stof) van houtbewerkingsmachines
- SAA901 Ventilatorwiel en behuizing uit plastic materiaal
- SAA2001 / SAA3001 Ventilatorwiel en behuizing uit plaatstaal voor een hogere zuigkracht
- Stabiele structuur uit massief plaatstaal, geen breekbare plasticen materialen
- Lage statische lading in vergelijking met andere plasticen constructies
- Hoge zuigkracht en stil
- Eenvoudig verplaatsbaar door transportwielen
- Perfecte prijskwaliteitsratio

Geschikt voor:

- Thuiswerker, doe-het-zelver



SAA2001

SAA3001-3003

Order nr.		715922201	715922301
Orig. nr.		SAA2001	SAA3001
Spanning	V	1x230	1x230
Vermogen	kW	1,5	2,2
Maximum volumestroom	m³/h	2553	3910
Volume spaanderzak	l	153	307
Aansluiting slang	mm	2x100	3x100
Aansluiting aan toestel	mm	125	150
Gewicht	kg	47,00	59,00
Afmetingen (l x b x h)	mm	1000x750x2000	1450x800x2000
Prijs	€	370,00	669,00

SPAANDERZAK VOOR INDUSTRIËLE HOUTSTOFZUIGERS.

Troeven:

- PVC spaanderzakken voor het ophangen van frees-, vlak- en zaagspanen



Order nr.		715129191	715129434	715129774
Orig. nr.		5129191	5129434	5129774
Voor type		ASA1901/1903/2803	ASA4303	ASA7703
Diameter	mm	410	510	610
Dikte	mm	0.2	0.2	0.2
Hoogte	mm	1100	1300	1300
Verpakkingseenheid (VE)		10	10	10
Prijs/VE	€	17,50	20,50	23,50

FILTERZAK VOOR INDUSTRIËLE HOUTSTOFZUIGERS ASA.

Troeven:

- Dubbel geweven filterzakken
- Voor deeltjes groter dan 5 Mu



Order nr.		715930901	715932203	715932303	715129190	715129433	715129773
Orig. nr.		5930901	5932203	5932303	5129190	5129433	5129773
Diameter	mm	400	-	500	500	600	600
Lengte	mm	-	-	-	1100	1250	1300
Voor		SAA901	SAA2001/2003	SAA3001/3003	ASA1901/1903/2803	ASA4303	ASA7703
Filteroppervlak	m²	-	-	-	1,92	2,4	5,98
Prijs	€	15,00	19,00	19,00	28,50	33,50	96,50

MOBIELE SPANENAFZUIGING HOUT 30 MICRON MET FILTERZAK.

Afzuiger voor houtbewerkingsmachines, voor het afzuigen van houtspanen en -stof tot 30 µm groot.

Voordelen:

- Goeie bouwkwaliteit tegen gunstige prijs
- Compact en mobiel
- Geschikt voor kleine werkplaatsen waar de stofzuiger vaak verplaatst moet worden
- Aansluiting van 1 of 2 houtbewerkingsmachines met klein spaandebiet
- Beperkt geluidsniveau 75 dB

Kenmerken:

- Stevig frame op wieltjes
- Eenvoudige montage van de zak met een snelspansysteem

Geleverd met:

- 3 opvangzakken
- Textiel filterzak met filtergrootte tot en met 30 µm
- 2 meter flexibele slang

Order nr.	717620010	
Orig. nr.	DC900A	
Spanning	V	230
Maximum volumestroom	m³/h	900
Volume spaanderzak	l	55
Aansluiting slang	mm	1x100
Vermogen	kW	0.75
Geluidsniveau	dB(A)	78
Gewicht	kg	24,00
Afmetingen (l x b x h)	mm	900x450x1600
Prijs	€	343,00



MOBIELE STOFZUIGER MET VORTEX FILTERSISTEEM TOT 30 MICRON EN FILTERZAK.

Geschikt voor houtbewerkingsmachines, voor het krachtig afzuigen van houtspanen en -stof tot 30 µm groot.

Troeven van het vortex filtersysteem:

Verbeterd de scheiding van spanen en fijne deeltjes aanzienlijk. Spanen worden direct naar de opvangzak geleid. Ze komen niet in de de filterzak waardoor deze niet snel verstopt en een vele langere levensduur heeft.

Voordelen:

- Compact en mobiel
- Geschikt voor kleine werkplaatsen waar de stofzuiger vaak verplaatst moet worden
- Aansluiting van 1 of 2 houtbewerkingsmachines met klein spaandebiet
- Beperkt geluidsniveau 75 dB
- Eenvoudige montage van de zak met een snelspansysteem

Order nr.	717620015	717620020	
Orig. nr.	DC1100AM	DC1100AT	
Spanning	V	230	400
Maximum volumestroom	m³/h	1620	1620
Maximum onderdruk	PA	1700	1700
Volume spaanderzak	l	200	200
Aansluiting slang	mm	2x100	150 of 2x100
Vermogen	kW	1.1	1.1
Geluidsniveau	dB(A)	80	80
Gewicht	kg	48,00	48,00
Afmetingen (l x b x h)	mm	940x510x2000	940x510x2000
Prijs	€	545,00	545,00

Geleverd met:

- 5 opvangzakken
- Textiel filterzak met filtergrootte tot en met 30 µm
- Y aansluiting (2x100mm) met 1 afsluitdop

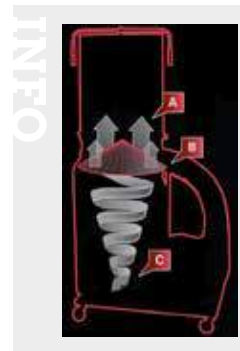

MOBIELE STOFZUIGER TOT 2 MICRON, MET VORTEX FILTERSISTEEM EN FILTERCARTRIDGE.

Geschikt voor houtbewerkingsmachines die fijn stof produceren zoals zaagmachines, schuurmachines, ..

Voordelen:

- **2 µm fijnfilter BIA-C klasse M (EN60335)** van hoge kwaliteit.
- **Vortex filtersysteem: Verbeterd de scheiding van spanen en fijne deeltjes aanzienlijk. Spanen worden direct naar de opvangzak geleid.**
- Compact en mobiel.
- Geschikt voor kleine werkplaatsen waar de stofzuiger vaak verplaatst moet worden.
- Aansluiting van 1 of 2 houtbewerkingsmachines met klein spaandebiet
- Beperkt geluidsniveau 75 dB
- Eenvoudige montage van de zak met een snelspansysteem

Geleverd met:

- **filtercartridge 2 µm (2 micron)**
- 5 opvangzakken
- Textiel filterzak met filtergrootte tot en met 30 µm
- Y aansluiting (2x100mm) met 1 afsluitdop



Order nr.	717720390	717620005	
Orig. nr.	DC1100CK-M	DC1100CKT	
Spanning	V	230	400
Maximum volumestroom	m³/h	1620	1620
Volume spaanderzak	l	200	200
Aansluiting slang	mm	150 of 2x100	150 of 2x100
Vermogen	kW	1.9	2.2
Geluidsniveau	dB(A)	80	80
Gewicht	kg	60,00	60,00
Afmetingen (l x b x h)	mm	940x510x1830	940x510x1830
Prijs	€	875,00	849,00

STOFZUIGER MET CYCLONISCHE AFZUIGING.

Efficiënt en betaalbaar stofzuigstelsel voor ambachtelijke bedrijven.

Voordelen:

- Filtratie van 99% van het stof tot **2 micron**
- Efficiënte en continue afzuiging
- Mobiel apparaat en eenvoudige bediening
- Stille werking

Het cyclon afzuigstelsel voldoet aan de hoogste eisen dankzij de 2-traps werking, waarbij het cyclon effect en filterpatroon gecombineerd worden.

Werking:

Als de houtstukken en het stof de machine binnenkomen, worden ze van elkaar gescheiden. Zware vuildeeltjes vallen direct in de opvangbak. Het stof wordt naar het filterpatroon geleid. Dit filtert stof tot 2 micron. Het gefilterde stof terug in de lucht is kleiner dan 2 micron (klasse H3).

De houtstukken verstoppen of beschadigen het filter niet. De afzuiging is dus ononderbroken en het filter heeft een langere levensduur. Het filterpatroon wordt handmatig gereinigd. Het stof valt in de opvangzak.

Kenmerken:

- Machine op wielen voor eenvoudige verplaatsing in de werkplaats
- Opvangbak voor zware vuildeeltjes op wielen voor eenvoudig legen
- Reinigingstelsel met dubbel lamellenfilter

Geschikt voor:

- De veeleisende vakman

Geleverd met:

- 2 micron microfilterpatroon
- 2 opvangzakken
- 1 metalen bak 75 liter



JCDC-1.5

JCDC-2.0



Order nr.	717620030	717620025	717720392
Orig. nr.	JCDC-1.5	JCDC-2.0	JCDC-3.0
Spanning	V 230	230	400
Maximum volumestroom	m³/h 2130	3610	3300
Filtercategorie	H3	H3	H3
Aansluiting slang	mm 150 mm (2x100 mm)	150 mm (2x100 mm)	200 mm (3x100 mm)
Vermogen	kW 1.1	1.5	2.2
Geluidsniveau	dB(A) 75	76	76
Gewicht	kg 65,00	88,00	100,00
Afmetingen (l x b x h)	mm 1195x560x1715	1285x660x1835	1450x770x2235
Prijs	€ 1.689,00	2.289,00	2.869,00



JCDC-3.0

TRANSPARANTE FLEXIBELE SPIRAALS LANG.

Troeven:

- Uit hoge kwaliteit **polyurethaan**
- Versteefd met een verkoperde stalen spiraal
- Transparant
- Dankzij de **vlakke binnenkant**, geraakt het stof gemakkelijk door de slang

Info : de aangegeven lengte is de maximale uittreklengte



Order nr.	7151425032	7151425035	715142503
Orig. nr.	51425032	51425035	5142503
Lengte	m 2,5	5	10
Nominale breedte	mm 100	100	100
Dikte	mm 0,4	0,4	0,4
Prijs	€ 40,90	77,50	155,00

MONTAGE- EN AARDINGSKIT.

Kenmerken:

- Het is belangrijk om de statische elektriciteit van de structuur te ontladen om brandgevaar te voorkomen
- 15 meter koperdraad, 8 bevestigingen, 2 pennen en 2 schroeven



Order nr.	714201010
Orig. nr.	IDCJW53
Prijs	€ 59,00

HEPA STOFAFZUIGER MET HOGEDRUK CYCLOONFILTER EN GELUIDSARME WERKING.

Nieuw concept van houtstof en -spaanderafzuiger met volgende

Voordelen:

- **Hogedruk cycloonfilter:** 99,97% van de deeltjes wordt vooraf verwijderd voordat de de lucht in de filters komt. Filters verstoppem minder snel, hebben een langere levensduur en kunnen efficiënter filteren.

De **HEPA-filter** blokkeert nog eens 99,97% van de fijnste stofdeeltjes groter of gelijk aan 0,3 µm.

- **Extreem schone afvoerlucht:** De lucht die naar de kamer teruggevoerd wordt bevat 0,05 mg/m³ onzuiverheden, de helft van de Europese norm (0,1 mg/m³)
- **Laag geluidsniveau** (61 tot 72 dB), veel stiller dan traditionele stofzuigers.
- **traploos variabele snelheid** met **Siemens frequentieregelaar V20**. De unit kan nog stiller en rustiger werken als er slechts 1 machine wordt aangesloten.
- **Geen geblokkeerde afvoerslangen meer**, dankzij de stabiele en hoge zuigkracht
- **Compacte en lichte** machine, kan makkelijk verplaatst worden doorheen de werkplaats naar andere machines. Door de lage hoogte past hij zelfs opnder een werkbank.
- **Laag stroomverbruik**, tot 50% minder verbruik dan klassieke stofafzuigers.

De G700 is een nieuw en hoogefficiënt type filtratiesysteem voor houtstof en -spanen.

Het combineert het cycloneffect met de axiale centrifugatie, om ervoor te zorgen dat de lucht zoveel mogelijk gezuiverd wordt alvorens het HEPA-filter te bereiken. De levensduur van het filter en van de machines wordt behouden en verlengd.

Werking:

De lucht wordt door de grote ventilator met hoge snelheid aangezogen en komt in een eerste scheidingskamer met Vortex systeem. De grote spanen vallen in de eerste opvangbak. De lucht wordt vervolgens naar een tweede scheidingskamer geleid en bij 4000 tpm afgevoerd. Deze ultrasnelle beweging in combinatie met de aërodynamische kanalen genereert een zeer krachtige centrifugale kracht. Het fijne stof wordt door de centrifugale kracht en de zwaartekracht naar de tweede opvangbak geleid.

Op dit moment is 99,7 % van de lucht al gezuiverd.

De lucht wordt naar het HEPA-filter geleid, dat nog de fijne deeltjes groter dan 0,3 µm vangt.

Dankzij het efficiënte scheidingsmechanisme blijft het energieverbruik zeer gematigd en het geluidsniveau zeer laag.

Kenmerken:

- Siemens V20 omvormer controleert het motortoerental, de luchtsnelheid en luchtstroom voor een optimale toepassing
- Waarschuwing voor volle opvangbakken
- Drukmeter
- Draadloze afstandsbediening
- **Handmatige filterreiniging met 2 grote draaiknoppen**



Draadloze afstandsbediening

Order nr.		790031765
Orig. nr.		G700
Spanning	V	230
Maximum volumestroom	m³/h	1190
Maximum onderdruk	PA	1400
Filtercategorie		HEPA
Volume spaanderzak	l	120
Aansluiting slang	mm	150 of 2x100
Vermogen	kW	1,5
Geluidsniveau	dB(A)	61 - 72
Gewicht	kg	195,00
Afmetingen (l x b x h)	mm	1430x579x858
Prijs	€	4.179,00



INFO



Siemens V20 frequentieregelaar



Manuele filterreiniging



2 RVS conische scheidingskamers



Geïntegreerde opvangbak



Dubbele opvang voor houtspanen en - stof



Regelbare stelpoten voor stabiele plaatsing

 Fijn stof
naar
filter

Kleine spanen

Grote spanen

INFO

LUCHTFILTERSISTEEM VOOR CONTINUE LUCHTREINIGING.
Kenmerken:

- Efficiënte filter haalt 99% van alle deeltjes groter dan $5\mu\text{m}$ uit de lucht, en 91% van alle deeltjes groter dan $1\mu\text{m}$
- Ontwikkeld voor het zuiveren van lucht in werkplaatsen, privéwoningen, expositieruimtes, scholen, etc
- **Licht model (15 kg) met handgreep.** Handig voor tijdelijk gebruik of voor mobiel gebruik
- Bij gebruik in werkplaatsen is dit de ideale aanvulling op klassieke stofzuigers en fijnfilters. De LFS luchtfilters zijn het sluitstuk voor een totale luchtfiltrering en een gezond binnenklimaat
- Bij grote werkplaatsen is het aanbevolen om meerdere units verspreid over de werkplaats bij de machines op te hangen
- 3-standenschakelaar
- Afstandsbediening
- Timer voor automatische uitschakeling
- Het voorfilter kan eenvoudig gereinigd worden
- 4 ogen met ketting voor ophangen aan het plafond
- 4 gummivoetjes om trillingen te vermijden op opstelling op een kast of tafel

Voorbeeld: aangeraden verversingsgraad voor enkele ruimtes:

- Montagehal: 4-8x/u
- Labo: 8-15x/u
- Privéwoning: 3-4x/u

Order nr.		715127101
Orig. nr.		LFS101-3
Luchtdebiet	m ³ /u	595 - 680 - 765
Vermogen	W	100
Spanning	V	230
Filtercategorie		Plaatfilter G4 - Interne filter F6
Geluidsniveau	dB(A)	64
Gewicht	kg	15,00
Afmetingen (l x b x h)	mm	505x430x260
Prijs	€	248,00

INFO

LUCHTFILTERSISTEEM VOOR CONTINUE LUCHTREINIGING.
Kenmerken:

- Efficiënte filter haalt 99% van alle deeltjes groter dan $5\mu\text{m}$ uit de lucht, en 91% van alle deeltjes groter dan $1\mu\text{m}$
- Ontwikkeld voor het zuiveren van lucht in werkplaatsen, privéwoningen, expositieruimtes, scholen, etc
- Bij gebruik in werkplaatsen is dit de ideale aanvulling op klassieke stofzuigers en fijnfilters. De LFS luchtfilters zijn het sluitstuk voor een totale luchtfiltrering en een gezond binnenklimaat
- Bij grote werkplaatsen is het aanbevolen om meerdere units verspreid over de werkplaats bij de machines op te hangen
- 3-standenschakelaar
- Afstandsbediening
- Timer voor automatische uitschakeling
- Het voorfilter kan eenvoudig gereinigd worden
- 4 ogen voor ophangen aan het plafond (geen ketting meegeleverd)
- 4 gummivoetjes om trillingen op opstelling op een kast of tafel

Voorbeeld: aangeraden verversingsgraad voor enkele ruimtes:

- Montagehal: 4-8x/u
- Labo: 8-15x/u
- Privéwoning: 3-4x/u

Order nr.		715127301
Orig. nr.		LFS301-3
Luchtdebiet	m ³ /u	945 - 1035 - 1675
Vermogen	W	300
Spanning	V	230
Filtercategorie		Plaatfilter G4 - Interne filter F6
Gewicht	kg	25,00
Afmetingen (l x b x h)	mm	770x610x310
Prijs	€	384,00

01 MACHINES

02 AUTO

03 WORKSHOP

04 EQUIPMENT

05 TOOLS

SJABLOON VOOR WERKBLADVERBINDINGEN 650 MM.

Kenmerken:

- Voor gebruik met alle kantenfreemachines
- Eenvoudig te gebruiken en versnelt aanzienlijk het werk
- Voor 90° en 45° verbindingen, inclusief hoekafrondingen
- Geleverd met gebruikshandleiding

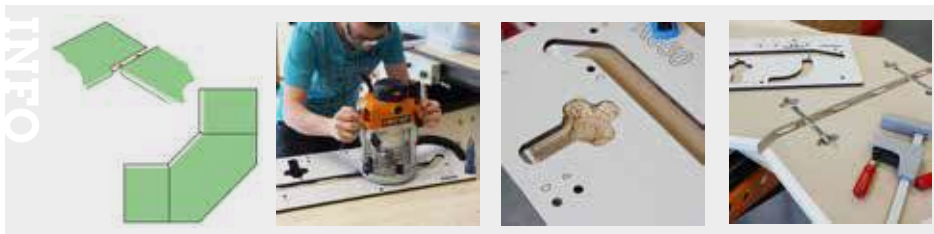
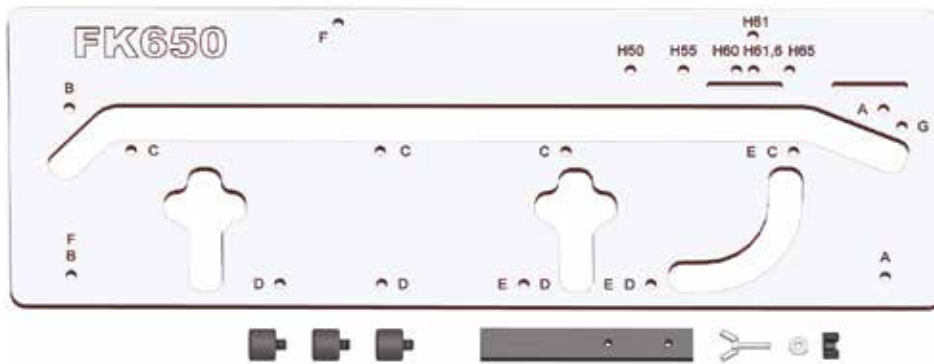

Order nr.	714201027		
Orig. nr.	IWP650		
Gewicht	kg	4,40	
Afmetingen (l x b x h)	mm	320x920x50	
Prijs	€	159,00	

FREES VOOR KANTENFREEMACHINE.

Kenmerken:

- Snijdiameter 12 mm
- Snijlengte 40 mm (progressief)



Order nr.	714201187	714201185	714201165
Orig. nr.	IRC47-12381	IRC47-12281	IRC41-12521
Mes	29,5 x 9 x 1,5 mm	39,5 x 9 x 1,5	50 x 5,5 x 1,1
Snijlengte	mm 40	40	50
Snijdiameter	mm 12	12	12
Geschikt voor	Laminaat, multiplex	Laminaat, multiplex	Hardhout, laminaat, multiplex, MDF, Corian
Prijs	€ 62,50	65,50	105,00

ALUMINIUM LENGTEAANSLAG.

Kenmerken:

- In geëxtrudeerd aluminium
- Maatverdeling in mm voor precieze snedes
- T-verbindingen voor diverse toepassingen
- Gemakkelijk te gebruiken

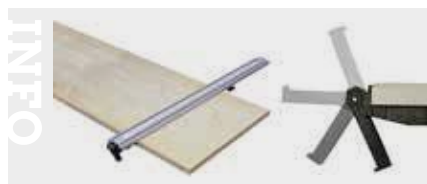

Order nr.	714201064	714201065	714201067
Orig. nr.	IAC146-01	IAC146-02	IAC146-03
Omschrijving	mm 610 x 50	915 x 50	1270 x 50
Afmetingen (l x b x h)	mm 850x80x40	1160x40x80	1510x40x80
Prijs	€ 42,50	56,50	67,50

INFO

Bekijk het volledige en up-to-date aanbod

Surf naar www.vynckier.biz/accessoires-houtbewerkingsmachines

10 WERKBLADVERBINDINGEN MET LENGTE 65 OF 150 MM.



Order nr.	714201034	714201035
Orig. nr.	IACF659-65	IACF659-150
Lengte	mm 65	150
Prijs	€ 9,60	9,60

FREES MET HARDMETALEN PUNT.

Kenmerk:

- Veiligheid EN 847

Geschikt voor:

- Alle materiaalsoorten (zacht hout, hardhout, multiplex, MDF, kunststeen)



Order nr.	714201125	714201127
Orig. nr.	ISR10-92081	ISR11-92521
Mes	40 mm	50 mm
Snijdiameter	mm 12	12
Geschikt voor	Zacht hout, hardhout, multiplex, MDF, kunststeen,...)	Zacht hout, hardhout, multiplex, hardhout, MDF, kunststeen
Prijs	€ 45,50	53,50

SPANVIJS MET SNELSPANHENDEL VOOR KRACHTIGE EN SNELLE KLEMMING.

Kenmerken:

- L-vorm in een stuk
- Snelspanhendel voor krachtige en snelle klemming
- De ratel voorkomt overbelasting en weerstaat trillingen
- Trillingsbestendig



Order nr.	722161600		
Orig. nr.	EHG16L		
Maat	mm	160x80	
Klemkracht	kg	230	
Max. klemkracht	N	2963	
Prijs	€	49,50	

ZWALUWSTAART SJABLOON.

Kenmerken:

- Voor alle types kantenfreesmachines (maximum basisdiameter 180 mm)
- Massief staal, gegalvaniseerd plaatstaal 4 mm
- Robuuste randaanslagen
- Zwaluwstaart 12,7 mm 14"
- Geleverd met geleidehuls diameter 15,8 mm, zwaluwstaart frees 12,7 mm en gebruikshandleiding

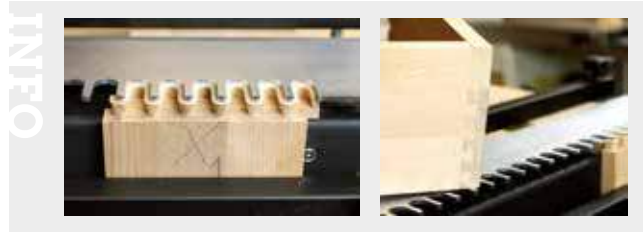

Order nr.		714201037	714201045
Lengte	mm	305	610
Gewicht	kg	6,90	12,75
Afmetingen (l x b x h)	mm	170x520x85	160x900x90
Prijs	€	178,00	273,00

UNIVERSELE BOORMAL.

Kenmerken:

- Deuvelverbindingen efficiënt en nauwkeurig maken
- Geschikt voor verschillende freesmaten
- Met ring om de boordiepte te veranderen
- Geleverd met: HM boor, centreerpin, ring, stiftsleutel, 100 pinnen

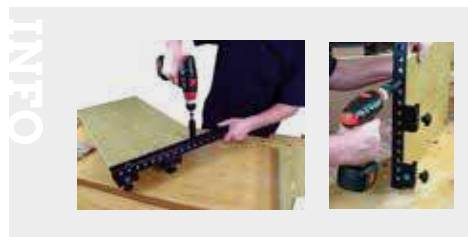

Order nr.		714201082
Lengte	mm	656
Gewicht	kg	2,35
Afmetingen (l x b x h)	mm	140x900x55
Prijs	€	216,00

UNIVERSELE BOORMAL.

Kenmerken:

- Deuvelverbindingen efficiënt en nauwkeurig maken
- Geschikt voor verschillende freesmaten
- Met ring om de boordiepte te veranderen
- Geleverd met: HM boor, centreerpin, ring, stiftsleutel, 100 pinnen

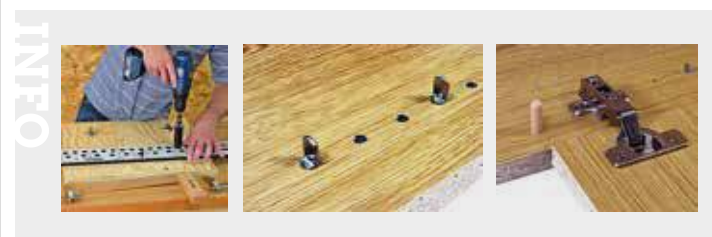

Order nr.		714201084
Lengte	mm	900
Gewicht	kg	2,50
Afmetingen (l x b x h)	mm	140x900x55
Prijs	€	210,00

MULTIFUNCTIONELE WERKTAFEL, INSTELBAAR IN HOOGTE EN ONDER HOEK.

Troeven:

- Onder hoek instelbaar 0°, 25°, 45° en 80°.
- Altijd een ergonomische positie zowel staand als zittend.
- Werkklem met 8 kunststof traploos instelbare spanbekken in verschillende profielvormen. Vele klemvormen mogelijk: vlak, rond, verticaal of horizontaal.
- Plaatsbesparend samenklapbaar.
- Sterk werkoppervlak in staal en alu.
- Gelakte buisprofielen
- Onderstel met gummivoetjes.

Order nr.	715900010	
Orig. nr.	SWT100	
Minimum/maximum hoogte legvlak	mm	770-1070
Capaciteit	kg	100
Maximum breedte	mm	410
Lengte werkblad	mm	600
Gewicht	kg	12,50
Prijs	€	134,00



INFO



INKLAPBARE EN VEELZIJDIGE WERKTAFEL EN ROLLENBAAN MET SNELKLEMSYSTEEM.

Troeven:

- Stabiele alu-stalen constructie
- Gemaakt voor lange werkstukken
- Wordt opgebouwd zonder werktuigen
- Plaatsbesparend dankzij de inklapbare voeten
- Werkstukhouders met snelklemming. In de hoogte verstelbare rollen
- Aan beide zijden uitschuifbare oplegarmen tot max. 2400 mm
- Met 3 geïntegreerde 230V stekkerdozen langs de bedienerzijde
- Geïntegreerde opbergvak, voor het opbergen van bvb. sleutels, vijzen, etc.
- Max. belasting 225 kg

Geschikt voor:

- Schuurmachines, afkortzagen, enz.



Order nr.	715900020	
Orig. nr.	UWT3200	
Minimum/maximum hoogte legvlak	mm	850-1000
Maximum breedte	mm	2400
Gewicht	kg	32,00
Afmetingen (l x b x h)	mm	1600x600x850
Prijs	€	169,00



KLEMMENSET (2ST) VOOR ROLLENBAAN UWT3200. LENGTE 500 MM.



Order nr.	715900022	
Orig. nr.	5900022	
Gewicht	kg	1,05
Prijs	€	28,50

ROLBOKSET (2ST) VOOR ROLLENBAAN UWT3200.



Order nr.	715900025	
Orig. nr.	5900025	
Gewicht	kg	1,90
Prijs	€	31,50

KLEM MET GEÏNTEGREERDE VERLICHTING 230V STEKKER VOOR UWT3200.



Order nr.	715900023	
Orig. nr.	5900023	
Gewicht	kg	1,68
Prijs	€	31,50

SPANSCHROEF MET SNELKLEMMING VOOR UWT3200.



Order nr.	715900024	
Orig. nr.	5900024	
Gewicht	kg	4,78
Prijs	€	56,50

STABIELE MATERIAAL-STEUN, SAMENKLAP-BAAR EN IN HOOGTE VERSTELBAAR.



Order nr.	715900007
Orig. nr.	TAB 1300
Minimum/maximum hoogte legvlak	mm 805-1300
Capaciteit	kg 150
Gewicht	kg 6,60
Afmetingen (l x b x h)	mm 580x580x1300
Prijs	€ 45,50

EXTREEM ROBUUSTE ZAAGSCHRAAG

- Troeven:**
- Stabiele stalen hoekprofielen
 - Hoge roestbescherming door gegalvaniseerd bovenvlak
 - Antislip oplegvlak
 - Compact samenvouwbaar
 - Gemakkelijk transporteerbaar



Order nr.	715900008
Orig. nr.	SB1
Minimum/maximum hoogte legvlak	mm 780
Capaciteit	kg 180
Gewicht	kg 7,60
Afmetingen (l x b x h)	mm 800x850x780
Prijs	€ 44,50

SAMENPLOOIBARE MATERIAALSTEUN MET ROL.

- Troeven:**
- Traploos in hoogte verstelbaar met zware handgreep
 - Samenplooibaar, gemakkelijk te transporteren
 - Met stabiele verzinkte rol
 - Draagkracht onderste positie 90 kg, midden 60 kg, hoogste positie 45 kg

- Geschikt voor:**
- Bandzagen, afkortzagen, en andere houtbewerkingsmachines



Order nr.	715900005
Orig. nr.	MS3R
Minimum/maximum hoogte legvlak	mm 670-1080
Maximum breedte	mm 285
Capaciteit	kg 45-60-90
Gewicht	kg 4,00
Afmetingen (l x b x h)	mm 430x500x1150
Prijs	€ 27,50

MATERIAALSTEUN MET KOGELLAGERS.

- Troeven:**
- Traploos in hoogte verstelbaar
 - Eenvoudig te transporteren
 - Samenklapbaar



Order nr.	715900004
Orig. nr.	MS1K
Minimum/maximum hoogte legvlak	mm 700-1150
Capaciteit	kg 70
Maximum breedte	mm 450
Gewicht	kg 12,00
Afmetingen (l x b x h)	mm 135x500x810
Prijs	€ 86,50

OPVOUWBARE SCHRAAG.

- Troeven:**
- Gemakkelijk transporteerbaar
 - Laag in eigen gewicht en hoge draagkracht tot 200 kg
 - Met kunststoffen draagbeugel



Order nr.	715900006
Orig. nr.	FAB1
Minimum/maximum hoogte legvlak	mm 640-1030
Capaciteit	kg 200
Gewicht	kg 8,30
Afmetingen (l x b x h)	mm 970x620x1030
Prijs	€ 44,50

STABIELE MATERIAALSTEUN SAMENKLAPBAAR EN IN HOOGTE INSTELBAAR.

Kan gebruikt worden als V rolsteun, als gewone rolsteun of als werksteun.



Order nr.	715900009
Orig. nr.	UMS1
Minimum/maximum hoogte legvlak	mm 820-1270
Capaciteit	kg 45-200
Gewicht	kg 10,40
Afmetingen (l x b x h)	mm 750x680x1270
Prijs	€ 96,50

MATERIAALSTEUN MET ROL.

- Troeven:**
- Stabiele constructie
 - Traploos in hoogte verstelbaar
 - Eenvoudig te transporteren
 - Samenplooibaar



Order nr.	715900003
Orig. nr.	MS1R
Minimum/maximum hoogte legvlak	mm 700-1150
Capaciteit	kg 70
Maximum breedte	mm 400
Gewicht	kg 7,30
Prijs	€ 81,50

SCHAAR-ROLLENBANEN OOK HARMONICA-ROLLENBANEN GENOEMD.

- Troeven:**
- Zeer robuute poten uit stalen kokers
 - Volverzinkte rollen
 - 360° draaibare kunststof wielen met rem
 - Gemakkelijk koppelen van meerdere rollenbanen met haaksysteem



Order nr.	715900012
Orig. nr.	SRB130
Minimum/maximum hoogte legvlak	mm 600-1000
Lengte rollenbaan	mm 500-1400
Breedte rollenbaan	mm 480
Statische draagkracht	kg 130
Gewicht	kg 36,00
Afmetingen (l x b x h)	mm 1480x670x970
Prijs	€ 282,00

KLAUWPLAAT VOOR HOUTDRAAIBANKEN.

Troeven:

- Met opname zware metrische draad M33x3,5
- 4 onafhankelijk verstelbare klauwen ø 150 mm

Geschikt voor:

- Alle houtdraaibanken met een aansluiting M33x3,5
- Holzstar houtdraaibanken DB450 / DB900 / DB1100 / DB1202



Order nr.	715931020
Orig. nr.	5931020
Type	onafhankelijke klauwen
Diameter	mm 150
Aansluiting	M33x3,5
Opspancapaciteit	buiten 42-157mm - binnen 22-59mm
Gewicht	kg 2,80
Prijs	€ 73,50

KLAUWPLAAT VOOR HOUTDRAAIBANKEN.

Troeven:

- Met opname zware metrische draad M33x3,5
- Zelfcenterende klauwplaat 4 bekken ø 100 mm

Geschikt voor:

- Alle houtdraaibanken met een aansluiting M33x3,5
- Holzstar houtdraaibanken DB450 / DB900 / DB1100 / DB1202



Order nr.	715931021
Orig. nr.	5931021
Type	zelfcenterende klauwen
Diameter	mm 100
Aansluiting	M33x3,5
Opspancapaciteit	buiten 51-78mm - binnen 40-63mm
Gewicht	kg 2,40
Prijs	€ 119,00

KLAUWPLAAT VOOR HOUTDRAAIBANKEN.

Troeven:

- Met opname zware metrische draad M33x3,5
- Zelfcenterende klauwplaat 4 bekken ø 100 mm met schroefinzet en verwisselbare klauwen

Geschikt voor:

- Alle houtdraaibanken met een aansluiting M33x3,5
- Holzstar houtdraaibanken DB450 / DB900 / DB1100 / DB1202



Order nr.	715931023
Orig. nr.	5931023
Type	wisselklauwen met schroefinzet
Diameter	mm 100
Aansluiting	M33x3,5
Opspancapaciteit	buiten 50-90mm - binnen 38-73mm
Gewicht	kg 2,60
Prijs	€ 165,00

SET VAN 3 MEENEMERS VOOR HOUTDRAAIBANKEN.

Troef:

- Bijt zich vast in het hout bij het tussen de centers draaien

Standaard geleverd met:

- 3 stuks
- Opname MK2
- Houten kist



Order nr.	715931056
Orig. nr.	5931056
Gewicht	kg 0,50
Prijs	€ 63,50

KLAUWPLATEN SET VOOR HOUTDRAAIBANKEN IN DIAMETER 95 OF 140 MM.

Troeven:

- Met opname zware metrische draad M33x3,5
- Zelfcenterende klauwplaat 4 bekken met schroefinzet en verwisselbare klauwen

Geleverd met:

- 4 sets opzetbekken
- 1 set opspanplaten met pinnen
- Verpakt in metalen koffer



Order nr.	790034754	790032382
Orig. nr.	KPS95	KPS140
Type	Zelfcenterend	Zelfcenterend
Aantal klauwen	4	4
Diameter	mm 95	140
Gewicht	kg 3,00	4,40
Prijs	€ 199,00	277,00

8-DELIGE HOUTBEITELSET VOOR HOUTDRAAIBANKEN.

Inhoud :

- 3 x holbeitel
- 1 x afsteekleutel
- 1 x rondbeitel
- 2 x rechte draaibeitel
- 1 x schraapstaal
- In houten koffer

Geschikt voor:

- Alle houtdraaibanken, zoals DB900, DB1100, etc.



Order nr.		715931011	✘
Orig. nr.		5931011	
Gewicht	kg	2,92	
Prijs	€	127,00	

BUITEN DRAAIINRICHTING VOOR DRAAIBANK DB.

Kenmerk:

- Massieve stalen constructie

Geleverd met:

- Bedverlenging
- Opname voor draaibeitelhouder



Order nr.		715931052	✘	715931053	✘
Orig. nr.		5931052		5931053	
Voor type		DB1100		DB1202 Vario	
Gewicht	kg	15,00		15,00	
Prijs	€	115,00		115,00	

KOPIËREENHEID VOOR HOUTDRAAIBANK DB900 / DB1100 / DB1202.

Troeven:

- Tijdsbesparend
- Torsieresistente aluminium profieldrager
- Grijs gietijzeren wagen met stalen geleidingen

Geleverd met:

- Hulpstukken voor langs- en dwarsdraaien
- Bevestigingsbeugel voor templates, diamantpunt
- Sonde en spanenafscherming



Order nr.		715931101	✘	715931102	✘	715931060	✘
Orig. nr.		5931101		5931102		5931060	
Voor type		DB 900		DB1100		DB1202	
Maximum draaidiameter	mm	306		210		210	
Gewicht	kg	17,00		19,00		25,00	
Prijs	€	277,00		277,00		463,00	

VASTE BRIL VOOR HOUTDRAAIBANKEN DB.

Geschikt voor:

- Het verwerken van lange werkstukken, en voorkomt dat trillingen markeringen maken op het roterende onderdeel
- DB900 - centerhoogte 155 mm
- DB1100 - centerhoogte 185 mm



Order nr.		715931050	✘	715931030	✘
Orig. nr.		5931050		5931030	
Voor type		DB900		DB1100	
Gewicht	kg	4,00		4,00	
Prijs	€	46,50		48,50	

BEDVERLENGING VOOR HOUTDRAAIBANK.

Troeven:

- Bedverlenging voor een centerafstand van 1000 mm
- Gietijzeren uitvoering
- Met twee gummi voeten

Geschikt voor:

- Houtdraaibank DB450



Order nr.		715920451	✘
Orig. nr.		5920451	
Gewicht	kg	9,50	
Afmetingen (l x b x h)	mm	580x200x200	
Prijs	€	86,50	

01 MACHINES

02 AUTO

03 WORKSHOP

04 EQUIPMENT

05 TOOLS

SCHEIDINGSPLAAT.

Troeven:

- Eenvoudig wisselen
- Snel verwijderen

Geslacht voor:

- Schuurmachines TS301, BTS150, BTS200 en BTS250
- Het eenvoudig wisselen van schuur schijven



Order nr.	715900301
Orig. nr.	5900301
Voor type	Universeel
Prijs	€ 35,50

MACHINEVOET VOOR BTS250.

Troeven:

- Stabiel
- Plaatstalen profielen

Geslacht voor:

- Band- en schijfschuurmachine BTS250, 715904250



Order nr.	715914250
Orig. nr.	5914250
Gewicht	kg 9,00
Prijs	€ 86,50

SET SCHAAFMESSEN (2 STUKS) VOOR COMPACT, DRAAGBARE SCHAAF-VANDIKTEBANK ADH200 / ADH250 / ADH305.

Troeven:

- Kwaliteit HSS
- Vervang schaafmessen 2 stuks

Geslacht voor:

- Schaaf-vandiktebank ADH200, 715905200
- Schaaf-vandiktebank ADH250, 715905250
- Schaaf-vandiktebank ADH305, 715905305



Order nr.	715915200	715915250	715915300
Orig. nr.	SMADH200	SMADH250	SMADH305
Voor type	ADH200	ADH250	ADH305
Prijs	€ 23,50	23,50	41,50

SET SCHAAFMESSEN (2 STUKS) VOOR SCHAAF-VANDIKTEBANK ADH260.

Troeven:

- Kwaliteit HSS
- Vervang schaafmessen 2 stuks

Geslacht voor:

- Schaaf-vandiktebank ADH260, 715905260



Order nr.	715913260
Gewicht	kg 0,10
Prijs	€ 57,50

HOEKAANSLAG VOOR VERTICALE LINTZAAGMACHINES VOOR HOUT HBS.



Order nr.	715910814	715910411
Orig. nr.	5910814	5910411
Voor type	HBS361-2/HBS471/HBS473/BTS250	HBS400
Prijs	€ 37,50	32,50

VIKANTE GATENBOOR VOOR DE VIERKANTE GATENBOORMACHINE JBM-5-M.



Order nr.	Orig. nr.	Maat mm	Prijs €
717680033	10003300	3	118,00
717720400	10003306	6	108,00
717680038	10003308	8	108,00
717680039	10003309	9	125,00
717680040	10003310	10	114,00
717680041	10003311	11	125,00
717680042	10003312	12	133,00
717680046	10003316	16	154,00
717680049	10003319	19	208,00
717680054	10003324	24	208,00

AANVOERAPPARAAT VSA32 0.18KW 400V VOOR HOUTBEWERKING.

Troeven:

- Gelijkmatische voedingssnelheid zonder krachtverlies
- Metaalaandrijving met geharde tandwielen
- Rechts-linksloop
- Krachtige motoren
- Statief met verlengde arm
- Individueel inzetbaar en zwenkbaar voor horizontaal en verticaal gebruik
- Met **3 aandrijfrollen**
- 4 snelheden 5/6,5/8/11 m/min

Tip: We beschikken nog over tal van zwaardere uitvoeringen



Order nr.	715111000	
Orig. nr.	VSA32	
Aantal snelheden	4	
Aantal aandrijfrollen	3	
Spanning	V	3x400
Uitlading	mm	300
Diameter rol	mm	80
Rollengte	mm	30
Behuizing	metaal	
Gewicht	kg	34,00
Prijs	€	705,00

AANVOERAPPARAAT VSA 48L 0.75KW VOOR HOUTEN BALKEN EN PANELEN.

Troeven:

- Gelijkmatische voedingssnelheid zonder krachtverlies
- Metaalaandrijving met geharde tandwielen
- Rechts-linksloop
- Krachtige motoren
- Statief met verlengde arm
- Individueel inzetbaar en zwenkbaar voor horizontaal en verticaal gebruik
- Met **4 aandrijfrollen**
- 8 snelheden 2/4/5,5/6,7/11/13/16,5/33 m/min

Tip: We beschikken nog over tal van zwaardere uitvoeringen



Order nr.	715115523	
Orig. nr.	VSA48L	
Aantal snelheden	8	
Aantal aandrijfrollen	4	
Spanning	V	3x400
Uitlading	mm	1050
Diameter rol	mm	120
Rollengte	mm	60
Behuizing	metaal	
Gewicht	kg	65,00
Prijs	€	1.345,00

AANVOERAPPARAAT VSA 38EL 0.75KW 400V VOOR AAN- EN DOORVOER VAN HOUTEN BALKEN EN PLANKEN.

Troeven:

- Gelijkmatische voedingssnelheid zonder krachtverlies
- Metaalaandrijving met geharde tandwielen
- Rechts-linksloop
- Krachtige motoren
- Statief met verlengde arm
- Individueel inzetbaar en zwenkbaar voor horizontaal en verticaal gebruik
- 3 aandrijfrollen
- Met **8 snelheden** 2/4/5/6/10/12/15/30 m/min

Tip: We beschikken nog over tal van zwaardere uitvoeringen



Order nr.	715114501	
Orig. nr.	VSA38EL	
Aantal snelheden	8	
Aantal aandrijfrollen	3	
Spanning	V	3x400
Uitlading	mm	1050
Diameter rol	mm	120
Rollengte	mm	60
Behuizing	metaal	
Gewicht	kg	65,00
Prijs	€	1.005,00

PROFESSIELEEL AANVOERAPPARAAT VOOR HOUTBEWERKING.

Troeven:

- Met **traploos instelbare doorvoersnelheid**
- Slimme instelhendel voor het wegzwenken van de arm **MEMO-LOCK**: altijd een geschikte positie
- Horizontaal of verticaal gebruik
- Gemakkelijke instelling 90°/180° met het **AUTO-LOCK-systeem**
- Standaard met lange statiefarm
- Links en rechts doorvoeren
- **Duurzame PU aandrijfrollen**



Order nr.	715116300	
Orig. nr.	VSA300	
Aantal aandrijfrollen	3	
Spanning	V	3x400
Uitlading	mm	1050
Diameter rol	mm	120
Rollengte	mm	60
Behuizing	metaal	
Gewicht	kg	82,00
Prijs	€	2.715,00

PROFESSIONELE ROLTAFL VOOR MEEST CIRKELZAAGMACHINES EN TZ SERIE.

Troeven :

- Om de zaagcapaciteit tot 1500 mm te verlengen
- Hoekaanslag +60° / -60°
- Industriële geleidingsmechanisme
- Nauwkeurige resultaten

Kenmerken :

- Maximale verplaatsing 1.540 mm
- Telescopische geleider met een verstelbare aanslag
- Eenvoudige te installeren

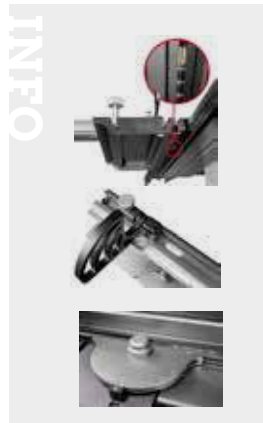

Order nr.		790031757
Orig. nr.		ATZS14
Gewicht	kg	34,00
Prijs	€	979,00

AFZUIGKAP.

Kenmerken:

- Extra veiligheid en netter
- Gemakkelijk in hoogte verstelbaar
- Geschikt voor TZzaagtafels



Order nr.		790031732
Orig. nr.		ATZBK10
Gewicht	kg	35,00
Prijs	€	889,00

NULTOLERANCIE INLEGPLAAT OM GEMAKKELIJK DUN TE ZAGEN.

Geschikt voor:

- Zaagtafel TZLI30M



Order nr.	790031767	790031761
Orig. nr.	ATZC00L	ATZC00
Voor type	TZLI30M	TZHD serie
Prijs	€ 150,00	150,00

MACHINE TRANSPORT-INRICHTING TOT 260 KG.

Kenmerken:

- 4 wielen, waaronder 2 zwenkwielen
- Voetpedalen voor gemakkelijk stijgen of dalen
- Voor montage op een multiplex plaat (niet meegeleverd, minimum dikte 19 mm)

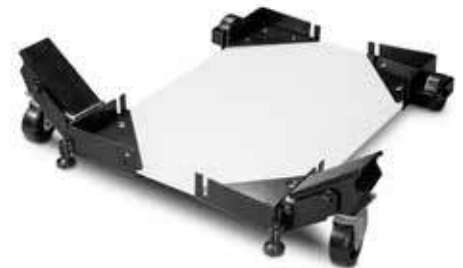

Order nr.		790034996
Orig. nr.		ATZW04
Gewicht	kg	5,00
Prijs	€	79,50

HOUTLINTZAAGBLADEN VOOR DIVERSE VERTICALE LINTZAAGMACHINES.

Troeven:

- Geproduceerd uit één stuk hoog koolstofstaal
- Met **individueel geharde tandpunten**
- Door flexibele rug, meer vermoeidheidsresistent dan harde rug
- Lage kost per lintzaag / lage kost per houtsnede
- Kan zaagsnelheden aan tot 4600 m/min
- Bij **tandsteek HOOK**: brede ronde holte tussen tanden, tanden gelijk verdeeld en positieve hoek

Geschikt voor:

- Algemene en onderhoudswerkzaamheden
- Kleine serie productie houtwerkzaamheden
- Verticale **lintzaagmachines voor hout**

Materialen:

- **Hout, plastic, kurk, composiet borden, plywood, aluminium, non-ferro materialen, laag gelegeerd staal**

Order nr.	Orig. nr.	Lengte mm	Hoogte mm	Breedte mm	Vertanding Tpi	Prijs €
715162512	5160252	1790	12.7	0.5	6	17,50
715163206	5160250	1790	6.4	0.64	14	19,50
715162506	5160251	1790	6.4	0.64	8	17,50
715163112	5163112	2240	12.7	0.64	8	18,50
715163115	5163115	2240	12.7	0.64	6	17,50
715163216	5163216	2240	6.4	0.64	14	26,50
715163106	5163106	2240	12.7	0.64	14	18,50
715163712	5160353	2490	12.7	0.64	4	19,50
715163226	5160351	2490	6.4	0.64	14	19,50
715163715	5160354	2490	16	0.8	4 Hook	19,50
715163706	5160352	2490	6	0.5	6	19,50
715163506	5160359	2562	6.4	0.64	6 Skip	19,50
715163512	5160361	2562	12.7	0.64	4 Skip	18,50
715163515	5160362	2562	16	0.8	4 Hook	21,50
715164310	5160432	3345	9.4	0.64	4 Hook	22,50
715164315	5160433	3345	15	0.5	4 Hook	24,50
715164320	5160434	3345	20	0.5	4	25,50
715164325	5160435	3345	27	0.9	4 Hook	25,50



Order nr.	Orig. nr.	Lengte mm	Hoogte mm	Breedte mm	Vertanding Tpi	Prijs €
715160401	5160401	3378	6.4	0.64	6 Hook	22,50
715160402	5160402	3378	9.4	0.64	4 Hook	22,50
715160403	5160403	3378	16	0.80	4 Hook	23,50
715160404	5160404	3378	19	0.80	4	24,50
715160405	5160405	3378	27	0.90	4 Hook	27,50
715163806	5163806	3455	6.4	0.64	6 Hook	22,50
715163810	5163810	3455	9.4	0.64	4 Hook	22,50
715163815	5163815	3455	16	0.80	4 Hook	24,50
715163820	5163820	3455	19	0.80	4	25,50
715163825	5163825	3455	27	0.90	4 Hook	27,50
715165310	5160531	3865	9.5	0.64	4	22,50
715165315	5160532	3865	16	0.8	4	24,50
715165320	5160533	3865	19	0.8	4	25,50
715165325	5160534	3865	27	0.9	4	27,50
715165311	5160535	4190	9.5	0.64	4	24,50
715165316	5160536	4190	16	0.8	4	26,50
715165321	5160537	4190	19	0.8	4	27,50
715165326	5160538	4190	27	0.9	4	36,50
715166310	5160631	4600	9.5	0.64	4	25,50
715166315	5160632	4600	16	0.8	4	26,50
715166320	5160633	4600	19	0.8	4	28,50
715166325	5160634	4600	27	0.9	4	34,50
715166326	5160635	4600	30	0.6	3	34,50

DECOUPEERZAAGBLADEN VOOR FIGUURZAAGMACHINES.

Troeven:

- Verschillende tandsteken voor verschillende materialen
- VE = verpakkingseenheid = 6 stuks

Geschikt voor:

- Decoupeerzaag Holzstar DKS502 Vario
- Decoupeerzaag Holzstar DKS504 Vario
- Figuurzaag Holzkraft DKS530 Vario



Order nr.	715911628	715911660	715911661
Orig. nr.	5911628	5911660	5911661
Lengte	mm 127	mm 127	mm 127
Hoogte	mm 3	mm 6	mm 6
Breedte	mm 0.25	mm 0.4	mm 0.4
Prijs	€ 16,50	€ 18,50	€ 18,50

ZAAGBLADEN VOOR FORMAATZAAGMACHINES.

Troeven:

- Body lasergesneden, fijnkorrelige carbide en extreem strakke productietoleranties
- Hoge vlak- en rondloopnauwkeurigheid
- Voorzien van **grote hardmetalen punten**

Geschikt voor:

- Het zagen van **massief hout** en verschillende materialen



Order nr.	715262542
Orig. nr.	5262542
Diameter	mm 250
Asgat	mm 30
Dikte	mm 3.2
Aantal tanden	42 WZ
Voor type	TKS250SC
Prijs	€ 57,50

ZAAGBLADEN VOOR FORMAATZAAGMACHINES.

Troeven:

- Body lasergesneden, fijnkorrelige carbide en extreem strakke productietoleranties
- Hoge vlak- en rondloopnauwkeurigheid
- Voorzien van **grote hardmetalen punten**

Geschikt voor:

- **Langs- en dwarsprofielen** in massief hout en plaatmaterialen



Order nr.	715263128
Orig. nr.	5263128
Diameter	mm 315
Asgat	mm 30
Dikte	mm 3.2
Aantal tanden	28 WZ
Voor type	TKS316 E/Pro - FKS315
Prijs	€ 79,50

CIRKELZAAGBLAD VOOR TAFELZAAGMACHINE.

Geschikt voor:

- Het bewerken van hout



Order nr.	715912255
Orig. nr.	5912255
Diameter	mm 254
Asgat	mm 30
Dikte	mm 2,6
Tandsteek	T 36
Voor type	TKS255M
Prijs	€ 29,50

CIRKELZAAGBLADEN VOOR AFKORT / VERSTELZAGEN.

Troeven:

- Negatieve vertanding
- Europese makelij

Geschikt voor:

- KGZ305E / KGZ3050



Order nr.	715260305	715260306
Orig. nr.	5260305	5260306
Diameter	mm 300	mm 300
Asgat	mm 30	mm 30
Dikte	mm 3,2	mm 3,2
Aantal tanden	72	60
Voor	Non-ferro / kunststof	Hout
Voor type	KGZ305E-KGZ3050	KGZ305E-KGZ3050
Prijs	€ 155,00	€ 131,00

ZAAGBLADEN VOOR TAFELZAGEN EN VERSTEKZAAGMACHINES.

Troeven:

- Body lasergesneden, fijnkorrelige carbide en extreem strakke productietoleranties
- Hoge vlak- en rondloopnauwkeurigheid
- Voorzien van grote hardmetalen punten
- Met **30° wisseltand en negatieve hellingshoek**

Geschikt voor:

- Plaatmaterialen **bekleed met finer, kunststof, melamine, papier etc.**



Order nr.	715262581
Orig. nr.	5262581
Diameter	mm 250
Asgat	mm 30
Dikte	mm 3
Aantal tanden	80 DHZ
Voor type	TKS250SC
Prijs	€ 79,50

INFO

Bekijk het volledige en up-to-date aanbod



Surf naar www.vynckier.biz/accessoires-houtbewerkingsmachines

VOORRITZAAGBLAD 90X20X3 MM.



Order nr.	715910090
Orig. nr.	5910090
Diameter	mm 90
Asgat	mm 20
Dikte	mm 2
Voor type	FKS315-2000E
Prijs	€ 38,50

COMPRESSOREN

Met antiroest garantie



Het merk Aircraft biedt een complete range van persluchttoestellen en -gereedschappen van Duitse makelij. Een product van Aircraft staat voor duurzame, kwalitatieve onderdelen en de best mogelijke prijs-kwaliteitsverhouding. Het gebruiksgemak staat centraal.

Aircraft producten worden voortdurend verder ontwikkeld, met het oog op de toekomst. De ontwikkeling gebeurt met behulp van de nieuwste 3D-CAD-software, door het creëren van een virtueel model. Hier wordt aandacht besteed aan de optimale functionaliteit van de ontwikkelingen, en ook aan de herbruikbaarheid van de gegevens.

Aircraft produceert het grootste deel van zijn compressoren in zijn eigen productievestiging in Oostenrijk. De ondersteuning en het voortdurend streven naar perfectie door de Aircraft ingenieurs is onmisbaar gebleken voor de productie van kwaliteitsproducten.



Kwaliteitswaarborg

Doorgedreven kwaliteitscontroles zijn de basis van de constante hoge kwaliteitsproducten. Regelmatige inspecties zijn een onmisbaar onderdeel van de maatregelen voor kwaliteitswaarborg. Deskundige medewerkers op het gebied van elektrische, veiligheids- en toepassings-techniek controleren de goederen volgens vooraf bepaalde testspecificaties.

Antiroest garantie

Als eerste merk levert Aircraft de stationaire compressoren evenals de gehele AIRPROFI serie met verzinkte ketels. Naast de wettelijke garantie, biedt Aircraft op deze ketels 15 jaar garantie tegen doorroesten aan. Gepoederlakte ketels zijn standaard geleverd met de 10 jaar garantie tegen doorroesten.

Ons aanbod



01 MACHINES

02 AUTO

03 WORKSHOP

04 EQUIPMENT

05 TOOLS

HANDIGE, OLIEVRIJE TROLLEY MODEL COMPRESSOR OP 10 BAR.

Troeven:

- Draagbaar en **verrijdbaar**
- Geen oliewissel meer nodig en geen olie in condenswater, m.a.w. **olievrij**
- 10 Bar met tank van 5 liter
- Gebruiksvriendelijk ontwerp

Kenmerken:

- Kwalitatieve elektromotor 230V met een hoog koppel
- Thermische motorbeveiliging beschermt de motor tegen oververhitting
- Praktisch opbergvak geïntegreerd in de behuizing
- Opbergvak voor de elektriciteitsleiding

Geschiedt voor:

- Gebruik in huis, kantoren en bureau's zoals werken aan electronica, airbrush, ...
- Veeleisende hobbïest; montage-doelinden

Standaard geleverd met:

- Drukregelaar met manometer voor werkdruk
- Uitschuifbare transporthendel en twee stabiele kunststof wielen
- Eenhands snelkoppeling; condensaflaatventiel
- Blaaspistool; 5 meter spiraalslang

Order nr.	712001240	
Orig. nr.	MOBILBOY 185 OF E	
Spanning	V	230
Aangezogen lucht	l/min	180
Smeersysteem	WDS Olievrij	
Afgegeven lucht	l/min	90
Maximum druk	bar	10
Vermogen	kW	1,1
Tankinhoud	l	5
Cilinders/Trappen	1/1	
Toerental	tpm	3400
Geluidsniveau - LWA (0m)	dB(A)	97
Gewicht	kg	12,00
Afmetingen (l x b x h)	mm	320x380x467
Prijs	€	202,00



DRAAGBARE, COMPACTE OLIEVRIJE COMPRESSOR OP 8 BAR.

Troeven:

- Draagbaar en **compact**
- Geen oliewissel meer nodig en geen olie in condenswater, m.a.w. **olievrij**
- 8 Bar met tank van 6 liter
- Budgetvriendelijk en kwaliteit gegarandeerd

Kenmerken:

- Kwalitatieve elektromotor 230V met een hoog koppel
- Thermische motorbeveiliging beschermt de motor tegen oververhitting
- Volautomatische in- en uitschakeling

Geschiedt voor:

- Gebruik in huis, bvb. opblazen zwembaden, banden, etc.
- Instapmodel

Standaard geleverd met:

- Drukregelaar met manometer voor werkdruk en tankdruk
- Gepoederlakte tank
- Schokdempende voetjes met zuignap
- Eenhands snelkoppeling

Order nr.	712001230	
Orig. nr.	AIRBOY 186 OF E	
Spanning	V	230
Vermogen	kW	1,1
Smeersysteem	WDS Olievrij	
Aangezogen lucht	l/min	180
Afgegeven lucht	l/min	90
Maximum druk	bar	8
Tankinhoud	l	6
Cilinders/Trappen	1/1	
Toerental	tpm	3400
Geluidsniveau - LWA (0m)	dB(A)	97
Gewicht	kg	9,20
Afmetingen (l x b x h)	mm	315x355x370
Prijs	€	153,00



DRAAGBARE, OLIEVRIJE COMPRESSOR OP 8 BAR.

Troeven:

- Draagbaar
- Geen oliewissel meer nodig en geen olie in condenswater, m.a.w. **olievrij**
- 8 Bar met tank van 6 liter
- Budgetvriendelijk en kwaliteit gegarandeerd

Kenmerken:

- Kwalitatieve elektromotor 230V met een hoog koppel
- Thermische motorbeveiliging beschermt de motor tegen oververhitting
- Volautomatische in- en uitschakeling

Geschiedt voor:

- Gebruik in huis, bvb. opblazen zwembaden, banden, etc.
- Instapmodel

Standaard geleverd met:

- Manometer voor werkdruk en drukregelaar
- Gepoederlakte tank en eenhands snelkoppeling
- Schokdempende voetjes met zuignap

Order nr.	712001235	
Orig. nr.	AIRBOY 206 OF E	
Spanning	V	230
Vermogen	kW	1,1
Smeersysteem	WDS Olievrij	
Aangezogen lucht	l/min	180
Afgegeven lucht	l/min	90
Maximum druk	bar	8
Tankinhoud	l	6
Cilinders/Trappen	1/1	
Toerental	tpm	3400
Geluidsniveau - LWA (0m)	dB(A)	97
Gewicht	kg	9,00
Afmetingen (l x b x h)	mm	385x170x465
Prijs	€	169,00



OLIEVRIJE, DRAAGBARE COMPRESSOR.

Troeven:

- Draagbaar en compact, **110 l/min afgegeven lucht**
- Geen olie in luchtdruk en condenswater, m.a.w. **olievrij**
- 8 Bar met kleine tank van 6 liter
- Kwaliteit gegarandeerd

Kenmerken:

- Kwalitatieve elektromotor 230V met een hoog koppel
- Thermische motorbeveiliging beschermt de motor tegen oververhitting
- Volautomatische in- en uitschakeling

Geschiedt voor:

- Gebruik in huis, kantoren en bureaus zoals werken aan electronica, airbrush, ...
- Veeleisende hobbïest, montage-doelinden

Standaard geleverd met:

- Manometer voor werkdruk en tankdruk
- Gepoederlakte tank en eenhands snelkoppeling
- Schokdempende voetjes met zuignap
- Traploos regelbare drukregelaar

Order nr.	712001210	
Orig. nr.	HANDY 201 OF E	
Spanning	V	230
Vermogen	kW	1,1
Smeersysteem	WDS Olievrij	
Aangezogen lucht	l/min	179
Afgegeven lucht	l/min	110
Maximum druk	bar	8
Tankinhoud	l	6
Cilinders/Trappen	1/1	
Toerental	tpm	2850
Geluidsniveau - LWA (0m)	dB(A)	91
Gewicht	kg	11,50
Afmetingen (l x b x h)	mm	330x255x500
Prijs	€	195,00



GELUIDSARME DIRECTAANGEDREVEN COMPRESSOR 8 BAR MET TANK VAN 4 LITER.

Troeven:

- Geluidsarm **58 db(A)**
- Draagbaar
- Geen oliewissel meer nodig en geen olie in condenswater, m.a.w. **olievrij**
- Wordt **geoptimaliseerd voor laag volume verbruik**

Kenmerken:

- Kwalitatieve elektromotor 230V met een hoog koppel
- Thermische motorbeveiliging beschermt de motor tegen oververhitting
- Volautomatische in- en uitschakeling
- Met de drukregelaar kan deze traploos ingesteld en vastgezet worden

Geschikt voor:

- Bijzonder geluidsarm. Voor gebruik in huis, kantoren en bureaus zoals werken aan electronica, airbrush, ...

Standaard geleverd met:

- Drukregelaar met manometer voor werkdruk en tankdruk
- Gepoederlakte tank; schokdempende voetjes met zuignap
- Eenhands snelkoppeling



Zeer stil



Olivievrij



► NEW

Order nr.	712000085	
Orig. nr.	AIRBOY SILENCE 500FE	
Spanning	V	230
Aangezogen lucht	l/min	49
Smeersysteem	Olivievrij	
Afgegeven lucht	l/min	28
Maximum druk	bar	8
Vermogen	kW	0,26
Tankinhoud	l	4
Toerental	tpm	1400
Geluidsniveau - LWA (0m)	dB(A)	58
Gewicht	kg	11,10
Afmetingen (l x b x h)	mm	360x355x310
Prijs	€	308,00

GELUIDSARME DIRECTAANGEDREVEN COMPRESSOR 8 BAR MET TANK VAN 4 LITER MET FRAME.

Troeven:

- Geluidsarm **60 db(A)**; draagbaar, en compact
- Geen oliewissel meer nodig en geen olie in condenswater, m.a.w. **olievrij**
- Wordt **geoptimaliseerd voor laag volume verbruik**
- Frame om de compressor te beschermen

Kenmerken:

- Kwalitatieve elektromotor 230V met een hoog koppel
- Thermische motorbeveiliging beschermt de motor tegen oververhitting
- Volautomatische in- en uitschakeling
- Met de drukregelaar kan deze traploos ingesteld en vastgezet worden

Geschikt voor:

- Bijzonder geluidsarm. Voor gebruik in huis, kantoren en bureaus zoals werken aan electronica, airbrush, ...

Standaard geleverd met:

- Drukregelaar met manometer voor werkdruk en tankdruk
- Gepoederlakte tank; schokdempende voetjes met zuignap
- Eenhands snelkoppeling



Zeer stil



Olivievrij



► NEW

Order nr.	712000095	
Orig. nr.	AIRBOY SILENCE 1000F	
Spanning	V	230
Aangezogen lucht	l/min	103
Smeersysteem	Olivievrij	
Afgegeven lucht	l/min	55
Maximum druk	bar	8
Vermogen	kW	0,6
Tankinhoud	l	4
Cilinders/Trappen	1/1	
Toerental	tpm	1400
Geluidsniveau - LPA (1m) DINISO3744	dB(A)	60
Gewicht	kg	17,70
Afmetingen (l x b x h)	mm	405x370x335
Prijs	€	260,00

GELUIDSARME DIRECTAANGEDREVEN COMPRESSOR 8 BAR MET TANK VAN 6 LITER.

Troeven:

- Geluidsarm **59 db(A)**; draagbaar, en compact
- Geen oliewissel meer nodig en geen olie in condenswater, m.a.w. **olievrij**
- Stabiele kunststof behuizing ter bescherming van de compressor

Kenmerken:

- Kwalitatieve elektromotor 230V met een hoog koppel
- Thermische motorbeveiliging beschermt de motor tegen oververhitting
- Volautomatische in- en uitschakeling
- Met de drukregelaar kan deze traploos ingesteld en vastgezet worden

Geschikt voor:

- Bijzonder geluidsarm. Voor gebruik in huis, kantoren en bureaus zoals werken aan electronica, airbrush, ...

Standaard geleverd met:

- Drukregelaar met anometer voor werkdruk en tankdruk
- Gepoederlakte tank; schokdempende voetjes met zuignap
- Eenhands snelkoppeling



Zeer stil



Olivievrij



► NEW

Order nr.	712001250	
Orig. nr.	AIRBOY SILENCE 1160F	
Spanning	V	230
Aangezogen lucht	l/min	105
Smeersysteem	Olivievrij	
Afgegeven lucht	l/min	54
Maximum druk	bar	8
Vermogen	kW	0,75
Tankinhoud	l	6
Cilinders/Trappen	1/1	
Toerental	tpm	1450
Geluidsniveau - LPA (1m) DINISO3744	dB(A)	59
Gewicht	kg	15,50
Afmetingen (l x b x h)	mm	384x348x354
Prijs	€	176,00

GELUIDSARME DIRECTAANGEDREVEN COMPRESSOR 8 BAR MET TANK VAN 8 LITER.

Troeven:

- Geluidsarm **62 db(A)**; Draagbaar, en compact
- Geen oliewissel meer nodig en geen olie in condenswater, m.a.w. **olievrij**
- Wordt geoptimaliseerd voor laag volume verbruik

Kenmerken:

- Kwalitatieve elektromotor 230V met een hoog koppel
- Thermische motorbeveiliging beschermt de motor tegen oververhitting
- Volautomatische in- en uitschakeling
- Met de drukregelaar kan deze traploos ingesteld en vastgezet worden

Geschikt voor:

- Bijzonder geluidsarm. Voor gebruik in huis, kantoren en bureaus zoals werken aan electronica, airbrush, ...

Standaard geleverd met:

- Drukregelaar met manometer voor werkdruk en tankdruk
- Gepoederlakte tank; schokdempende voetjes met zuignap
- Eenhands snelkoppeling



Zeer stil



Olivievrij



► NEW

Order nr.	712000150	
Orig. nr.	AIRBOY SILENCE 1500F	
Spanning	V	230
Aangezogen lucht	l/min	128
Smeersysteem	Olivievrij	
Afgegeven lucht	l/min	60
Maximum druk	bar	8
Vermogen	kW	0,727
Tankinhoud	l	8
Cilinders/Trappen	2/1	
Toerental	tpm	1400
Geluidsniveau - LPA (1m) DINISO3744	dB(A)	62
Gewicht	kg	18,40
Afmetingen (l x b x h)	mm	405x395x355
Prijs	€	243,00

MOBIELE, DIRECT AANGEDREVEN COMPRESSOR 8 BAR MET TANK 25 LITER.

► NEW

Troeven:

- Mobiel, dankzij grote kunststof wielen
- Met hoog performant oliesmeersysteem
- Met **direct gekoppeld aandrijfsysteem**

Kenmerken:

- Kwalitatieve elektromotor 230V met een hoog koppel
- Thermische motorbeveiliging beschermt de motor tegen oververhitting
- Volautomatische in- en uitschakeling
- Traploos regelbare drukregeling van 0 tot 8 bar

Geschiedt voor:

- Gebruik in huis, kantoren en bureaus zoals werken aan elektronica, airbrush, ...
- Veeleisende hobbyist; montage-doelinden

Standaard geleverd met:

- Drukregelaar met Manometer voor werkdruk en tankdruk
- Gepoederlakte tank; schokdempende voetje met zuignap
- Eenhands snelkoppeling

Order nr.	712004242	
Orig. nr.	MOBILBOY 241/25 AC	
Spanning	V	230
Aangezogen lucht	l/min	188
Smeersysteem	Olie	
Afgegeven lucht	l/min	113
Maximum druk	bar	8
Vermogen	kW	1,1
Tankinhoud	l	25
Cilinders/Trappen	1/1	
Toerental	tpm	2850
Gewicht	kg	24,00
Afmetingen (l x b x h)	mm	600x290x615
Prijs	€	135,00



MOBIELE, DIRECT AANGEDREVEN COMPRESSOR 10 BAR MET TANK 25 LITER.

► NEW

Troeven:

- Mobiel, dankzij grote kunststof wielen
- Met hoog performant oliesmeersysteem
- Met **direct gekoppeld aandrijfsysteem**

Kenmerken:

- Kwalitatieve elektromotor 230V met een hoog koppel
- Thermische motorbeveiliging beschermt de motor tegen oververhitting
- Volautomatische in- en uitschakeling
- Traploos regelbare drukregeling van 0 tot 10 bar

Geschiedt voor:

- Gebruik in huis, kantoren en bureaus zoals werken aan elektronica, airbrush, ...
- Veeleisende hobbyist; montage-doelinden

Standaard geleverd met:

- Drukregelaar met Manometer voor werkdruk en tankdruk
- Gepoederlakte tank; schokdempende voetje met zuignap
- Eenhands snelkoppeling

Order nr.	712004262	
Orig. nr.	MOBILBOY 261/25 AC	
Spanning	V	230
Aangezogen lucht	l/min	218
Smeersysteem	Olie	
Afgegeven lucht	l/min	132
Maximum druk	bar	10
Vermogen	kW	1,3
Tankinhoud	l	25
Cilinders/Trappen	1/1	
Toerental	tpm	2850
Gewicht	kg	29,00
Afmetingen (l x b x h)	mm	600x290x625
Prijs	€	187,00



MOBIELE, DIRECT AANGEDREVEN COMPRESSOR 10 BAR MET TANK 50 LITER.

► NEW

Troeven:

- Mobiel, dankzij grote kunststof wielen
- Met hoog performant oliesmeersysteem
- Met **direct gekoppeld aandrijfsysteem**

Kenmerken:

- Kwalitatieve elektromotor 230V met een hoog koppel
- Thermische motorbeveiliging beschermt de motor tegen oververhitting
- Volautomatische in- en uitschakeling
- Traploos regelbare drukregeling van 0 tot 10 bar

Geschiedt voor:

- Gebruik in huis, kantoren en bureaus zoals werken aan elektronica, airbrush, ...
- Veeleisende hobbyist; montage-doelinden

Standaard geleverd met:

- Drukregelaar met Manometer voor werkdruk en tankdruk
- Gepoederlakte tank; 2 schokdempende voetjes met zuignap
- Eenhands snelkoppeling

Order nr.	712004304	
Orig. nr.	MOBILBOY 301/50 AC	
Spanning	V	230
Aangezogen lucht	l/min	235
Smeersysteem	Olie	
Afgegeven lucht	l/min	141
Maximum druk	bar	10
Vermogen	kW	1,5
Tankinhoud	l	50
Cilinders/Trappen	1/1	
Toerental	tpm	2850
Gewicht	kg	36,50
Afmetingen (l x b x h)	mm	870x385x690
Prijs	€	243,00



MOBIELE, DIRECT AANGEDREVEN COMPRESSOR 10 BAR MET TANK 50 LITER, KRACHTIGE 2,2 KW MOTOR.

► NEW

Troeven:

- Mobiel, dankzij grote PU wielen
- Met hoog performant oliesmeersysteem
- Met **direct gekoppeld aandrijfsysteem**

Kenmerken:

- Kwalitatieve elektromotor 230V met een hoog koppel
- Thermische motorbeveiliging beschermt de motor tegen oververhitting
- Volautomatische in- en uitschakeling
- Traploos regelbare drukregeling van 0 tot 10 bar

Geschiedt voor:

- Gebruik in huis, kantoren en bureaus zoals werken aan elektronica, airbrush, ...
- Veeleisende hobbyist; montage-doelinden

Standaard geleverd met:

- Drukregelaar met manometer voor werkdruk en tankdruk
- Gepoederlakte tank; 2 zwenkwielen; eenhands snelkoppeling

Order nr.	712004404	
Orig. nr.	MOBILBOY 421/50 AC	
Spanning	V	230
Aangezogen lucht	l/min	412
Smeersysteem	Olie	
Afgegeven lucht	l/min	247
Maximum druk	bar	10
Vermogen	kW	2,2
Tankinhoud	l	50
Cilinders/Trappen	1/1	
Toerental	tpm	2850
Gewicht	kg	43,00
Afmetingen (l x b x h)	mm	870x386x720
Prijs	€	327,00



MOBIELE, DIRECT AANGEDREVEN COMPRESSOR 10 BAR MET TANK 100 LITER, KRACHTIGE 2,2 KW MOTOR.

▶ NEW

Troeven:

- Mobiel, dankzij grote PU wielen
- Met hoog performant oliesmeersysteem
- Met **direct gekoppeld aandrijfsysteem**

Kenmerken:

- Kwalitatieve elektromotor 230V met een hoog koppel
- Thermische motorbeveiliging beschermt de motor tegen oververhitting
- Volautomatische in- en uitschakeling
- Traploos regelbare drukregeling van 0 tot 10 bar

Geschikt voor:

- Gebruik in huis, kantoren en bureaus zoals werken aan elektronica, airbrush, ...
- Veeleisende hobbyist; montage doeleinden

Standaard geleverd met:

- Drukregelaar met manometer voor werkdruk en tankdruk
- Gepoederlakte tank; 2 schokdempende voetjes met zuignap
- Eenhands snelkoppeling

Order nr.	712004406	
Orig. nr.	MOBILBOY 421/100 AC	
Spanning	V	3x400
Aangezogen lucht	l/min	412
Smeersysteem	Olie	
Afgegeven lucht	l/min	247
Maximum druk	bar	10
Vermogen	kW	2,2
Tankinhoud	l	100
Cilinders/Trappen	1/1	
Toerental	tpm	2850
Gewicht	kg	56,00
Afmetingen (l x b x h)	mm	1060x440x820
Prijs	€	373,00



MOBIELE, DIRECT AANGEDREVEN, OLIEVRIJE COMPRESSOR 8 BAR MET TANK 24 LITER.



Zeer stil

Troeven:

- Geluidsarm: **62 db(A)**
- Mobiel, dankzij twee wielen met rubberen banden
- Twee hoogwaardige cilinders
- Geen oliewissel meer nodig en geen olie in condenswater, m.a.w. **olievrij**
- Met **direct gekoppeld en gekapseld aandrijfsysteem**

Kenmerken:

- Kwalitatieve elektromotor 230V met een hoog koppel
- Thermische motorbeveiliging beschermt de motor tegen oververhitting
- Volautomatische in- en uitschakeling
- Traploos regelbare **CONDOR** drukregeling van 0 tot 8 bar
- Flexibele gepantserde slangleiding

Standaard geleverd met:

- Drukregelaar met manometer voor werkdruk en tankdruk
- Gepoederlakte tank; schokdempende voetje met zuignap
- Eenhands snelkoppeling

Order nr.	712002315	
Orig. nr.	MOBILBOY SIL 131/24	
Spanning	V	230
Aangezogen lucht	l/min	128
Smeersysteem	Olievrij	
Afgegeven lucht	l/min	60
Maximum druk	bar	8
Vermogen	kW	0,727
Tankinhoud	l	24
Cilinders/Trappen	2/1	
Toerental	tpm	1400
Geluidsniveau - LPA (1m) DINISO3744	dB(A)	62
Gewicht	kg	22,00
Afmetingen (l x b x h)	mm	555x355x575
Prijs	€	255,00



MOBIELE, DIRECT AANGEDREVEN, OLIEVRIJE COMPRESSOR 8 BAR MET TANK 50 LITER.



Zeer stil

Troeven:

- Geluidsarm: **72 db(A)**
- Mobiel, dankzij twee wielen met rubberen banden
- Twee hoogwaardige cilinders
- Geen oliewissel meer nodig en geen olie in condenswater, m.a.w. **olievrij**
- Met **direct gekoppeld en gekapseld aandrijfsysteem**

Kenmerken:

- Kwalitatieve elektromotor 230V met een hoog koppel
- Thermische motorbeveiliging beschermt de motor tegen oververhitting
- Volautomatische in- en uitschakeling
- Traploos regelbare **CONDOR** drukregeling van 0 tot 8 bar
- Flexibele gepantserde slangleiding

Standaard geleverd met:

- Drukregelaar met manometer voor werkdruk en tankdruk
- Gepoederlakte tank; twee schokdempende voetjes met zuignap
- Eenhands snelkoppeling

Order nr.	712002325	
Orig. nr.	MOBILBOY SIL 241/50	
Spanning	V	230
Aangezogen lucht	l/min	240
Smeersysteem	Olievrij	
Afgegeven lucht	l/min	140
Maximum druk	bar	8
Vermogen	kW	1,38
Tankinhoud	l	50
Cilinders/Trappen	2/1	
Toerental	tpm	1400
Geluidsniveau - LPA (1m) DINISO3744	dB(A)	72
Gewicht	kg	40,50
Afmetingen (l x b x h)	mm	730x410x730
Prijs	€	429,00



MOBIELE, DIRECT AANGEDREVEN, OLIEVRIJE COMPRESSOR 8 BAR MET TANK 90 LITER.



Zeer stil

Troeven:

- Geluidsarm: **72 db(A)**
- Mobiel, dankzij twee wielen met rubberen banden
- Twee hoogwaardige cilinders
- Geen oliewissel meer nodig en geen olie in condenswater, m.a.w. **olievrij**
- Met **direct gekoppeld en gekapseld aandrijfsysteem**

Kenmerken:

- Kwalitatieve **elektromotor 1,55 kW** 230V met een hoog koppel
- Thermische motorbeveiliging beschermt de motor tegen oververhitting
- Volautomatische in- en uitschakeling
- Traploos regelbare **CONDOR** drukregeling van 0 tot 8 bar
- Flexibele gepantserde slangleiding

Standaard geleverd met:

- Drukregelaar met manometer voor werkdruk en tankdruk
- Gepoederlakte tank; zwenkwiel, éénhands snelkoppeling

Order nr.	712002339	
Orig. nr.	MOBILBOY SIL 320/90	
Spanning	V	230
Aangezogen lucht	l/min	320
Smeersysteem	Olievrij	
Afgegeven lucht	l/min	230
Maximum druk	bar	8
Vermogen	kW	1,55
Tankinhoud	l	90
Cilinders/Trappen	2/1	
Toerental	tpm	1400
Geluidsniveau - LPA (1m) DINISO3744	dB(A)	72
Gewicht	kg	68,40
Afmetingen (l x b x h)	mm	980x470x950
Prijs	€	819,00



AIRBRUSH COMPRESSOR VOOR DAGELIJKS GEBRUIK, MET KLEINE TANK.

Troeven:

- Geluidsarm **43 db(A)**
- Draagbaar
- HOS hoog performant oliesmeersysteem, **ingekapseld**
- 8 Bar met tank van 6 liter
- Kwaliteit gegarandeerd
- " **Made in E.U.** "

Kenmerken:

- Kwalitatieve elektromotor 230V met een hoog koppel
- Thermische motorbeveiliging beschermt de motor tegen oververhitting
- Volautomatische in- en uitschakeling
- Traploos regelbare drukregeling van 0 tot 8 bar

Geschikt voor:

- Bijzonder geluidsarm. Voor gebruik in huis, kantoren en bureaus zoals werken aan elektronica, airbrush, ...
- Servicewagens, installateurs, etc.

Standaard geleverd met:

- Met **Premium drukregelaar**, met manometer voor continue afstelling werkdruk, met **gelijktijdige vuil-, olie- en condensafscheiding**
- Gepoederlakte tank
- Schokdempende voetjes met zuignap
- **Eenhands snelkoppeling**



Order nr.	712000100	
Orig. nr.	AIRBOY SILENCE 50PRO	
Spanning	V	230
Aangezogen lucht	l/min	50
Smeersysteem	Gekapseld	
Afgegeven lucht	l/min	33
Maximum druk	bar	8
Vermogen	kW	0,340
Tankinhoud	l	9
Cilinders/Trappen	1/1	
Toerental	tpm	2900
Geluidsniveau - LWA (0m)	dB(A)	43
Gewicht	kg	21,00
Afmetingen (l x b x h)	mm	320x320x480
Prijs	€	855,00

DRAAGBARE, COMPACTE COMPRESSOR MET MINITANK EN 10 BAR.

Troeven:

- Draagbaar en compact
- Het **ideale instapmodel**
- HOS hoog performant oliesmeersysteem
- 10 Bar met minitank van 2,4 liter
- Kwaliteit gegarandeerd

Kenmerken:

- Kwalitatieve elektromotor 230V met een hoog koppel
- Thermische motorbeveiliging beschermt de motor tegen oververhitting
- Volautomatische in- en uitschakeling
- Traploos regelbare drukregeling van 0 tot 10 bar

Geschikt voor:

- Voor gebruik in huis, kantoren en bureaus zoals werken aan elektronica, airbrush, ...

Standaard geleverd met:

- Manometer voor werkdruk
- Manometer voor tankdruk
- Gepoederlakte tank
- Schokdempende voetjes met zuignap
- Eenhands snelkoppeling
- Traploos regelbare drukregelaar



Order nr.	712001245	
Orig. nr.	AIRBOY 261E	
Spanning	V	230
Aangezogen lucht	l/min	260
Smeersysteem	HOS	
Afgegeven lucht	l/min	170
Maximum druk	bar	10
Vermogen	kW	1,8
Tankinhoud	l	2,4
Cilinders/Trappen	1/1	
Toerental	tpm	2850
Geluidsniveau - LWA (0m)	dB(A)	97
Gewicht	kg	22,00
Afmetingen (l x b x h)	mm	510x270x400
Prijs	€	328,00

DRAAGBARE, COMPACTE COMPRESSOR VOOR DAGELIJKS GEBRUIK, MET MINITANK EN 15 BAR.

Troeven:

- Draagbaar en compact
- Is **ultra traag draaiend**, reduceert vibraties en verlengt levensduur
- HOS hoog performant oliesmeersysteem
- Tot **15 Bar** met minitank van 2,4 liter
- Kwaliteit gegarandeerd
- " **10 jaar garantie** " op kettel tegen doorroesten
- Made in E.U.

Kenmerken:

- Kwalitatieve elektromotor 230V met een hoog koppel
- Thermische motorbeveiliging beschermt de motor tegen oververhitting
- Volautomatische in- en uitschakeling
- Traploos regelbare drukregeling van 0 tot 15 bar

Geschikt voor:

- Gebruik in huis, kantoren en bureaus zoals werken aan elektronica, airbrush, ...

Standaard geleverd met:

- Manometer voor werkdruk
- Manometer voor tankdruk
- Gepoederlakte tank
- Schokdempende voetjes met zuignap
- Met **Premium** Eenhands snelkoppeling
- Traploos regelbare drukregelaar



Order nr.	712001237	
Orig. nr.	AIRBOY KITT 90	
Spanning	V	230
Aangezogen lucht	l/min	85
Smeersysteem	HOS	
Afgegeven lucht	l/min	49
Maximum druk	bar	15
Vermogen	kW	0,6
Tankinhoud	l	2,4
Cilinders/Trappen	1/1	
Toerental	tpm	1420
Geluidsniveau - LWA (0m)	dB(A)	85
Gewicht	kg	21,00
Afmetingen (l x b x h)	mm	510x270x400
Prijs	€	555,00

INFO

Hoe kies ik de geschikte compressor?

<https://www.vynckier.biz/compressoren>

Compressoren van Aircraft

1. Olievrij of oliesmeerd pompsysteem?

2. Welke druksterkte kiezen?

3. Zügencompressor of schroefcompressor?

Compressoren van Aircraft

Met VYNCKIER bieden we compressoren van Aircraft onder het motto: 'voor iedereen de perfecte compressor met een compressie en benodigde lucht'. In ons gamma vindt je zowel **olievrije pompsystemen**, **oliesmeerde pompsystemen**, **olievrije pompsystemen** en **oliesmeerde pompsystemen** mobiele of vaste compressoren met verschillende pompsystemen.

De compressoren van Aircraft worden voor het grootste deel geproduceerd in Oostenrijk. Tijdens de productie van deze compressoren ligt de lat hoog bij de kwaliteitscontroles. Daarnaast is de milieugevoelige ontwikkeling van de Aircraft-producten ook heel belangrijk. In dit verband van kwaliteitsvoorzorg staat het vermooven van onze klanten centraal.

Surf naar www.vynckier.biz/compressoren



MOBIELE COMPRESSOREN RIEM-/ SNAARAANDRIJVING.

Troeven:

- Met **riem- / snaaraandrijving, en oliegesmeerd**
- Mobiel, dankzij groot gedimensioneerde wielen
- Met **twee hoogwaardige cilinders**
- 10 bar met tank van 50 of 100 liter
- Krachtige **motor 1,8 kW in 1x230V**

Kenmerken:

- Elektromotor met hoog koppel en overbelastingsschakelaar
- Nakoeler met koellamellen beperkt condensvorming
- Rustige loop door laag toerental garanderen lange levensduur
- Volautomatische in- en uitschakeling via drukschakelaar
- Traploos regelbare drukregeling van 0 tot 10 bar
- Stabiele metalen snaarbehuizing

Geschikt voor:

- Gebruik in huis; veeleisende hobbist

Standaard geleverd met:

- Drukregelaar met manometer voor werkdruk en tankdruk
- Gepoederlakte tank; luchtbanden en twee zuignappen vooraan
- 1 eenhands snelkoppeling

NEW



AIRCLASSIC 351/50/10



AIRCLASSIC 351/100/10

Order nr.	712034035	712034036
Orig. nr.	AIRCLASSIC 351/50/10	AIRCLASSIC 351/100/10
Spanning	V 230	230
Aangezogen lucht	l/min 322	322
Maximum druk	bar 10	10
Tankinhoud	l 50	100
Cilinders/Trappen	2/1	2/1
Toerental	tpm 1500	1500
Vermogen	kW 1,8	1,8
Afgegeven lucht	l/min 193	193
Geluidsniveau - LPA (1m) DINISO3744	dB(A) 97	97
Gewicht	kg 55,00	64,00
Afmetingen (l x b x h)	mm 870x380x700	1055x440x825
Prijs	€ 449,00	489,00

MOBIELE COMPRESSOREN SNAARAANDRIJVING.

Troeven:

- Met **snaaraandrijving, en oliegesmeerd**
- Mobiel, dankzij groot gedimensioneerde wielen
- Met **twee hoogwaardige cilinders**
- 10 bar met tank van 50 of 100 liter
- Krachtige motor **2,2 kW in 1x230V**

Kenmerken:

- Elektromotor met hoog koppel en overbelastingsschakelaar
- Nakoeler met koellamellen beperkt condensvorming
- Rustige loop door laag toerental garanderen lange levensduur
- Volautomatische in- en uitschakeling via drukschakelaar
- Traploos regelbare drukregeling van 0 tot 10 bar
- Stabiele metalen riembehuizing

Geschikt voor:

- Gebruik in huis; veeleisende hobbist

Standaard geleverd met:

- Drukregelaar met manometer voor werkdruk en tankdruk
- Gepoederlakte tank; luchtbanden en twee rubberen buffers
- 1 eenhands snelkoppeling



AIRCLASSIC 451 / 50 / 10



AIRCLASSIC 451/100/10

Order nr.	712034045	712034046
Orig. nr.	AIRCLASSIC 451/50/10	AIRCLASSIC 451/100/10
Spanning	V 230	230
Aangezogen lucht	l/min 418	418
Maximum druk	bar 10	10
Tankinhoud	l 50	100
Cilinders/Trappen	2/1	2/1
Toerental	tpm 1086	1086
Vermogen	kW 2,2	2,2
Afgegeven lucht	l/min 250	250
Geluidsniveau - LPA (1m) DINISO3744	dB(A) 97	97
Gewicht	kg 60,00	66,00
Afmetingen (l x b x h)	mm 870x380x760	1055x440x880
Prijs	€ 539,00	579,00

MOBIELE COMPRESSOREN SNAARAANDRIJVING.

Troeven:

- Met **snaaraandrijving, en oliegesmeerd**
- Mobiel, dankzij groot gedimensioneerde wielen
- Met **twee hoogwaardige cilinders**
- 10 bar met tank van 50, 100 of 200 liter
- Krachtige motor **2,3 kW in 3x400V**

Kenmerken:

- Elektromotor met hoog koppel en overbelastingsschakelaar
- Nakoeler met koellamellen beperkt condensvorming
- Rustige loop door laag toerental garanderen lange levensduur
- Volautomatische in- en uitschakeling via drukschakelaar
- Traploos regelbare drukregeling van 0 tot 10 bar
- Stabiele metalen riembehuizing
- Met standaard fase-omvormer voor gemakkelijke handmatige omkering

Geschikt voor:

- Werven, montage-eindeinden, etc.; veeleisende professional

Standaard geleverd met:

- Drukregelaar met manometer voor werkdruk en tankdruk
- Gepoederlakte tank; luchtbanden en twee zwenkwielen
- 1 eenhands snelkoppeling; automatische drukschakelaar CONDOR



AIRCLASSIC 503/50/10



AIRCLASSIC 503/200/10

Order nr.	712034050	712034051	712034052
Orig. nr.	AIRCLASSIC 503/50/10	AIRCLASSIC 503/100/10	AIRCLASSIC 503/200/10
Spanning	V 400	400	400
Aangezogen lucht	l/min 481	481	481
Maximum druk	bar 10	10	10
Tankinhoud	l 50	100	200
Cilinders/Trappen	2/1	2/1	2/1
Toerental	tpm 1250	1250	1250
Vermogen	kW 2,3	2,3	2,3
Afgegeven lucht	l/min 288	288	288
Geluidsniveau - LPA (1m) DINISO3744	dB(A) 96	96	96
Gewicht	kg 60,00	66,00	105,00
Afmetingen (l x b x h)	mm 870x380x760	1055x440x880	1405x490x970
Prijs	€ 595,00	645,00	789,00



AIRCLASSIC 503/100/10

01 MACHINES

02 AUTO

03 WORKSHOP

04 EQUIPMENT

05 TOOLS

ZEER COMPACTE, MOBIELE WERFCOMPRESSOR 10 BAR MET TANK VAN 10 LITER.

Troeven:

- Met **HOS Oliegesmeerd** systeem
- Sterk frame beschermt alle componenten
- Licht en gemakkelijk draagbaar.
- 10 bar met **tank van 10 liter**
- Kwaliteit gegarandeerd

Kenmerken:

- Kwalitatieve elektromotor 230V met een hoog koppel
- Thermische motorbeveiliging beschermt de motor tegen oververhitting
- Volautomatische in- en uitschakeling
- Traploos regelbare drukregeling van 0 tot 10 bar

Geschikt voor:

- Voor **occasioneel gebruik op werven**
- Montagedoeleinden

Standaard geleverd met:

- Manometer voor werkdruk
- Manometer voor tankdruk
- Gepoederlakte tank
- Kunststof banden en zuignappen vooraan
- Eenhands snelkoppeling
- Traploos regelbare drukregelaar
- Automatische drukschakelaar
- Aluminium drukleidingen

Tip: Ook beschikbaar in 8 bar, 712005220



Order nr.	712005261	
Orig. nr.	COMPACT-AIR 265/10 E	
Spanning	V	230
Vermogen	kW	1,5
Smeersysteem	HOS	
Aangezogen lucht	l/min	250
Afgegeven lucht	l/min	155
Maximum druk	bar	10
Tankinhoud	l	10
Cilinders/Trappen	1/1	
Toerental	tpm	2850
Geluidsniveau - LWA (0m) dB(A)	96	
Gewicht	kg	22,00
Afmetingen (l x b x h)	mm	395x320x630
Prijs	€	357,00

ZEER COMPACTE, MOBIELE WERFCOMPRESSOR 10 BAR MET TANK VAN 20 LITER.

Troeven:

- Met **HOS Oliegesmeerd** voor zware bedrijfsomstandigheden
- Sterk frame beschermt alle componenten
- Frontaal bedieningspaneel
- Licht en gemakkelijk draagbaar
- 10 bar met **tank van 20 liter**
- Kwaliteit gegarandeerd

Kenmerken:

- Kwalitatieve elektromotor 230V met een hoog koppel
- Thermische motorbeveiliging beschermt de motor tegen oververhitting
- Volautomatische in- en uitschakeling
- Traploos regelbare drukregeling van 0 tot 10 bar

Geschikt voor:

- Voor **occasioneel gebruik op werven**
- Montagedoeleinden

Standaard geleverd met:

- Manometer voor werkdruk
- Manometer voor tankdruk
- Gepoederlakte tank
- Kunststof banden en zuignappen vooraan
- Eenhands snelkoppeling
- 2 eenhands snelkoppelingen
- Automatische drukschakelaar
- Aluminium drukleidingen

Tip: Ook beschikbaar in zwaardere versie voor "on-site" gebruik op werven, COMPACT-AIR 311/20 - 712005290



Order nr.	712005291	
Orig. nr.	COMPACT-AIR 311/20E	
Spanning	V	230
Vermogen	kW	2,2
Smeersysteem	HOS	
Aangezogen lucht	l/min	284
Afgegeven lucht	l/min	190
Maximum druk	bar	10
Tankinhoud	l	20
Cilinders/Trappen	1/1	
Toerental	tpm	2850
Geluidsniveau - LWA (0m) dB(A)	97	
Gewicht	kg	33,50
Afmetingen (l x b x h)	mm	470x490x720
Prijs	€	482,00

ZEER COMPACTE, MOBIELE WERFCOMPRESSOR 10 BAR MET TANK VAN 20 LITER.

Troeven:

- Met **HOS Oliegesmeerd** voor zware bedrijfsomstandigheden
- Sterk frame beschermt alle componenten
- Frontaal bedieningspaneel
- Licht en gemakkelijk draagbaar
- 10 bar met **tank van 20 liter**
- Hoog debiet door **V-cilinder**
- Kwaliteit gegarandeerd

Kenmerken:

- Kwalitatieve elektromotor 230V met een hoog koppel
- Thermische motorbeveiliging beschermt de motor tegen oververhitting
- Volautomatische in- en uitschakeling
- Traploos regelbare drukregeling van 0 tot 10 bar

Geschikt voor:

- Voor **occasioneel gebruik op werven**
- Montagedoeleinden

Standaard geleverd met:

- Manometer voor werkdruk
- Manometer voor tankdruk
- Gepoederlakte tank
- Kunststof banden en zuignappen vooraan
- Eenhands snelkoppeling
- Traploos regelbare drukregelaar
- Aluminium drukleidingen

Tip: Ook beschikbaar in zwaardere versie voor "on-site" gebruik op werven, COMPACT-AIR 321/20 - 712005300



Order nr.	712005361	
Orig. nr.	COMPACT-AIR 361/20 E	
Spanning	V	230
Vermogen	kW	2,2
Smeersysteem	HOS	
Aangezogen lucht	l/min	356
Afgegeven lucht	l/min	215
Maximum druk	bar	10
Tankinhoud	l	20
Cilinders/Trappen	2/1	
Toerental	tpm	2850
Geluidsniveau - LWA (0m) dB(A)	97	
Afmetingen (l x b x h)	mm	470x490x720
Prijs	€	535,00

PROFESSIONELE WERFCOMPRESSOR MET OLIESMERING 10 BAR.

Troeven:

- Met **HOS** oliesmering voor zware bedrijfsomstandigheden
- 10 Bar met 2 ketels van elk 11 liter
- Hoog debiet **door V-cilinder**
- Met laag toerental 1.420 min-1
- Krachtige motor **2,2 kW - 1x230V**
- Kwaliteit gegarandeerd
- Met **10 jaar garantie** tegen doorroesten tank

Kenmerken:

- Groot luchtdebiet, bestemd voor continu gebruik
- Robuust frame met werkvlak bovenaan
- Rustige loop door laag toerental garanderen lange levensduur
- Kwaliteitselektromotor met zachte aanloop en thermische veiligheid
- Automatisch aan- en uitschakelen
- Bescherming tegen oververhitting voor continu gebruik
- Brede wielbasis garandeert stabiliteit en veilig transport

Geschikt voor:

- Bouwwerven of als verplaatsbare werkplaatscompressor
- Het gebruik van gereedschap met hoog luchtverbruik, met lage aanloopstroom, bvb plasmasnijden
- Ideaal in werkomgevingen waar zeer zuivere lucht vereist wordt, of bij lage temperaturen

Standaard geleverd met:

- Manometer voor werkdruk
- Manometer voor tankdruk
- Gepoederlakte tank
- Grote **PU-schuimbanden** voorkomen lekke band
- Met **3 veiligheids EURO+ORION** snelkoppelingen
- 3 aftappunten: 1x gefilterd, 1x gefilterd en geolied, 1x ongefilterd vanuit het drukvat
- Traploos regelbare drukregelaar
- Automatische **CONDOR drukschakelaar, luchtfilter en olieverniveelaar**
- Gepantserde drukleidingen voorkomen verbranding en breuk door vibratie
- 2 handgrepen, kabel en slanghaken in het frame



Verzonken bedieningspaneel

Order nr.	712005531	
Orig. nr.	AIRCAR 321/22PRO	
Spanning	V	230
Vermogen	kW	2,2
Smeersysteem	HOS	
Aangezogen lucht	l/min	310
Afgegeven lucht	l/min	240
Maximum druk	bar	10
Tankinhoud	l	22 (2x11)
Cilinders/Trappen	2/1	
Toerental	tpm	1420
Geluidsniveau - LWA (0m)	dB(A)	91
Geluidsniveau - LPA (1m) DINISO3744	dB(A)	75
Gewicht	kg	53,00
Afmetingen (l x b x h)	mm	780x685x670
Prijs	€	1.325,00

PROFESSIONELE WERFCOMPRESSOR MET OLIESMERING 10 BAR MET HOOG DEBIET EN COMPLETE UITRUSTING, 2 KETELS VAN 11 LITER.

Troeven:

- Met **HOS** oliesmering voor zware bedrijfsomstandigheden
- 10 Bar met 2 ketels van elk 11 liter
- Hoog debiet **door V-cilinder**
- Met laag toerental 1.420 min-1
- Krachtige motor **3 kW - 3x400V**
- Kwaliteit gegarandeerd
- Met **10 jaar garantie** tegen doorroesten tank

Kenmerken:

- Groot luchtdebiet, bestemd voor continu gebruik
- Robuust frame met werkvlak bovenaan
- Rustige loop door laag toerental garanderen lange levensduur
- Kwaliteitselektromotor met zachte aanloop en thermische veiligheid
- Automatisch aan- en uitschakelen
- Bescherming tegen oververhitting voor continu gebruik
- Brede wielbasis garandeert stabiliteit en veilig transport

Geschikt voor:

- Bouwwerven of als verplaatsbare werkplaatscompressor
- Het gebruik van gereedschap met hoog luchtverbruik, met lage aanloopstroom, bvb plasmasnijden
- Ideaal in werkomgevingen waar zeer zuivere lucht vereist wordt, of bij lage temperaturen

Standaard geleverd met:

- Manometer voor werkdruk
- Manometer voor tankdruk
- Gepoederlakte tank
- Grote **PU-schuimbanden** voorkomen lekke band
- Met **3 veiligheids EURO+ORION** snelkoppelingen
- 3 aftappunten: 1x gefilterd, 1x gefilterd en geolied, 1x ongefilterd vanuit het drukvat
- Traploos regelbare drukregelaar
- Automatische **CONDOR drukschakelaar, luchtfilter en olieverniveelaar**
- Gepantserde drukleidingen voorkomen verbranding en breuk door vibratie
- 2 handgrepen, kabel en slanghaken in het frame



Order nr.	712005553	
Orig. nr.	AIRCAR 553/22PRO	
Spanning	V	3x400
Vermogen	kW	3
Smeersysteem	HOS	
Aangezogen lucht	l/min	550
Afgegeven lucht	l/min	410
Maximum druk	bar	10
Tankinhoud	l	22 (2x11)
Cilinders/Trappen	2/1	
Toerental	tpm	1420
Geluidsniveau - LWA (0m)	dB(A)	94
Geluidsniveau - LPA (1m) DINISO3744	dB(A)	81
Gewicht	kg	77,00
Afmetingen (l x b x h)	mm	780x685x670
Prijs	€	1.865,00

MOBIELE BENZINE WERFCOMPRESSOR 14 BAR.

Troeven:

- Met **6,6kW 4-takt Hondamotor** maakt het mogelijk onafhankelijk van stroomgroepen te blijven werken
- Zware pomp met groot debiet geschikt voor zware belasting
- Met **werkdruk tot 14 bar** voor langer vullen van banden
- Automatische regeling van toerental en vrijloopventiel bij veranderende belasting
- De zware gietijzeren pomp en laag toerental garanderen een rustige loop en lange levensduur
- Hoog debiet, **dankzij dubbele V-cilinder**
- Optimale koeling door groot loopwiel en koelribben beperken condensvorming in de tank
- Stabiele metalen beschermgrille

Geschikt voor:

- Op de bouwwerf, deparnagne, landbouw, ...
- Werkomgevingen zonder elektriciteit

Geleverd met:

- Kwalitatieve EURO-snelkoppeling
- Automatische **CONDOR drukschakelaar**
- Kwaliteitselektromotor met zachte aanloop en thermische veiligheid
- Automatisch aan- en uitschakelen
- Grote PU-banden kunnen niet leeglopen
- Gepoederlakte ketel **met 10 jaar garantie**



Order nr.		712006530
Orig. nr.		AIRBAU 652/100B
Vermogen	kW	6,6
Smeersysteem		HOS
Aangezogen lucht	l/min	642
Afgegeven lucht	l/min	480
Maximum druk	bar	14
Tankinhoud	l	100
Cilinders/Trappen		2/2
Toerental	tpm	950
Geluidsniveau - LWA (0m)	dB(A)	99
Gewicht	kg	121,00
Afmetingen (l x b x h)	mm	1050x500x1060
Prijs	€	2.785,00

MOBIELE BENZINE WERFCOMPRESSOR OP 10 BAR.

Troeven:

- Met **4kW 4-takt Hondamotor** maakt het mogelijk onafhankelijk van stroomgroepen te blijven werken
- Zware pomp met groot debiet geschikt voor zware belasting
- Automatische regeling van toerental en vrijloopventiel bij veranderende belasting
- De zware gietijzeren pomp en laag toerental garanderen een rustige loop en lange levensduur
- Hoog debiet, **dankzij V-cilinder**
- Optimale koeling door groot loopwiel en koelribben beperken condensvorming in de tank
- Stabiele metalen beschermgrille

Geschikt voor:

- Op de bouwwerf, deparnagne, landbouw, ...
- Werkomgevingen zonder elektriciteit

Geleverd met:

- Kwalitatieve EURO-snelkoppeling
- Automatische **CONDOR drukschakelaar**
- Kwaliteitselektromotor met zachte aanloop en thermische veiligheid
- Automatisch aan- en uitschakelen
- Grote PU-banden kunnen niet leeglopen
- Gepoederlakte ketel **met 10 jaar garantie**



Order nr.		712005500
Orig. nr.		AIRCAR 500/20B
Vermogen	kW	4
Smeersysteem		HOS
Aangezogen lucht	l/min	500
Afgegeven lucht	l/min	390
Maximum druk	bar	10
Tankinhoud	l	20 (2x10)
Cilinders/Trappen		2/1
Toerental	tpm	1375
Geluidsniveau - LWA (0m)	dB(A)	97
Gewicht	kg	81,00
Afmetingen (l x b x h)	mm	750x700x950
Prijs	€	2.189,00

ACCESSOIRES COMPRESSOREN

× Best geschikt × Beperkingen van toepassing - niet geschikt



	Afdichten	Boren	Verven	Beitelen	Nieten	Nagelen	Opblazen banden	Reinigen/ Zuiveren	Schroeven Vervangen banden	Slijpen / Zagen / Zandstralen	Spuiten
	Silicone spuit PRO, PRO KP	BM R+L PRO	AirBrush kit AS Verfspuit ES	Verfspuit : SD, RD, PJ HVIP, HVIP PRO	Hakhamersels: MHU, MHH, MHB Hakhamer voor sloopwerk MHA PRO Hakhamer voor sloopwerk MHP PRO	Nietjesapparaat: KG 16 PRO, KG 32 PRO, NKG 40/50 PRO, KG 50 PRO	Nagelapparaat NG 90	Bandenblazer SD, SD-G, PRO, PRO-G Blaspijstolen: BPK, BPI, PRO L, PRO XL, PRO V, PRO G, BPI PRO, Soft BPS	Slagmoersleutel 1" Ratelsleutel: 1/4" PRO, 1/2" IR S, 1/2" LR PRO Slagmoersleutel: SS S 1/2", ISS 1/2", ISS 3/4"	Slijper, zaagmachine, knabbelchaar, zandstraalpijstool	Spuitpijstool
Mobileboy 185E	×	-	×	-	-	×	×	×	-	-	×
Airboy 186 OF E	×	-	×	×	-	×	×	×	-	-	×
Airboy 206 OF E	×	-	×	×	-	×	×	×	-	-	×
Airboy Silence 50 PRO	×	-	×	×	-	×	×	×	-	-	×
Airboy Kit 90	×	-	×	×	-	×	×	×	-	-	×
Airboy 261 E	×	-	×	×	-	×	×	×	-	-	×
Handy 201 OF E	×	-	×	×	-	×	×	×	-	-	×
Mobilboy 241/25AC	×	×	×	×	-	×	×	×	-	-	×
Mobilboy 261/25AC	×	×	×	×	-	×	×	×	-	-	×
Mobilboy 301/50AC	×	×	×	×	-	×	×	×	×	×	×
Mobilboy 421/50AC	×	×	×	×	×	×	×	×	-	-	×
Compact-Air 265/10 E	×	×	×	×	-	×	×	×	×	-	×
Compact-Air 311/20 E	×	×	×	×	×	×	×	×	-	-	×
Compact-Air 361/20 E	×	×	×	×	×	×	×	×	×	×	×
Aircar 321/22 PRO	×	×	×	×	×	×	×	×	×	×	×
Aircar 553/22 PRO	×	×	×	×	×	×	×	×	×	×	×
Airbau 652/100 B PRO	×	×	×	×	×	×	×	×	×	×	×
Aircar 500/20B	×	×	×	×	×	×	×	×	×	×	×
AIRSTAR 321/50 E	×	×	×	×	×	×	×	×	×	×	×
AIRSTAR 401/50E 403/50 E	×	×	×	×	×	×	×	×	×	×	×
AIRSTAR 401/50 403/50	×	×	×	×	×	×	×	×	×	×	×
AIRCLASSIC 351/50/10	×	×	×	×	×	×	×	×	×	×	×
AIRCLASSIC 351/100/10	×	×	×	×	×	×	×	×	×	×	×
AIRCLASSIC 451/50/10	×	×	×	×	×	×	×	×	×	×	×
AIRCLASSIC 451/100/10	×	×	×	×	×	×	×	×	×	×	×
AIRCLASSIC 503/50/10	×	×	×	×	×	×	×	×	×	×	×
AIRCLASSIC 503/100/10	×	×	×	×	×	×	×	×	×	×	×
AIRCLASSIC 503/200/10	×	×	×	×	×	×	×	×	×	×	×
AIRPROFI 703/100	×	×	×	×	×	×	×	×	×	×	×
AIRPROFI 853/100	×	×	×	×	×	×	×	×	×	×	×
AIRPROFI 853/200	×	×	×	×	×	×	×	×	×	×	×
AIRPROFI 703/75/13	×	×	×	×	×	×	×	×	×	×	×
AIRPROFI 703/100/15	×	×	×	×	×	×	×	×	×	×	×
Stationary compressors	×	×	×	×	×	×	×	×	×	×	×

01 MACHINES

02 AUTO











03 WORKSHOP

04 EQUIPMENT











05 TOOLS



AIRCRAFT AIRSTAR E - AIRSTAR - AIRPROFI

	ARGUMENTEN DIE VOOR ZICH SPREKEN	AIRSTAR E SERIES	AIRSTAR SERIES	AIRPROFI SERIES
	Automatische drukschakelaar	X		
	Hoge kwaliteit MDR CONDOR drukschakelaar Volledig automatisch aan/uit		X	X
	Elektrische kabel met stekker Om eenvoudige handmatig de draairichting te kunnen omkeren	X	X	X
	Eenvoudige transporthendel	X		
	Ergonomische transporthendel met rubberen handgreep		X	
	Verlengde ergonomische transporthendel met rubberen handgreep			X
	Drukregelaar	X		
	Filterdrukregelaar		X	
	Filterdrukregelaar & olieverniveelaar			X
	Eenhands snelkoppeling	X		
	Premium eenhands snelkoppeling		X	



	ARGUMENTEN DIE VOOR ZICH SPREKEN	AIRSTAR E SERIES	AIRSTAR SERIES	AIRPROFI SERIES
	Veiligheidskoppeling met eenhandsbediening volgens DIN EN 983			X
	Twee persluchtaftrapten voor gefilterde perslucht			X
	Derde persluchtaftrap via directe uitlaat met kogelkraan op het vat			X
	Getande aandrijfriem Groot loopwiel en één koellucht - keerschot		X	X
	Krachtige motor met twee cilinders in grijs gietijzer en lage snelheid met HOS compressor	X	X	X
	FleXibele, gepantserde slang met hittebescherming		X	X
	Met twee plasticen wielen aan de achterzijde en twee dempingselementen aan de voorzijde	X		
	Robuust stuurmechanisme met parkeerrem PU schuimbanden		X	X
	Bevat een praktische transporthendel op het drukvat		X	X
	Kogelkraan 3/8 inch voor het aftappen van condensaat			X

MOBIELE COMPRESSOREN RIEMAANDRIJVING 10 BAR EN 2-CILINDER AGGREGAAT MET GIETIJZER KOELRIBBEN, MET TANK 50 LITER.

Troeven:

- Voorzien van **riemaandrijving**
- HOS Oliegesmeerd systeem
- Met **twee hoogwaardige cilinders**
- Mobiel, dankzij groot gedimensioneerde wielen
- 10 bar met tank van 50 liter
- Prijsgunstige uitvoering
- Kwaliteit gegarandeerd

Kenmerken:

- Elektromotor met hoog koppel en overbelastingsschakelaar
- Nakoeler met koellamellen beperkt condensvorming
- Rustige loop door laag toerental garanderen lange levensduur
- Volautomatische in- en uitschakeling via drukschakelaar
- Traploos regelbare drukregeling van 0 tot 10 bar

Geschikt voor:

- Gebruik in huis
- Veeleisende hobbist

Standaard geleverd met:

- Manometer voor werkdruk
- Manometer voor tankdruk
- Gepoederlakte tank.
- Kunststof banden en zuignappen vooraan.
- 1 eenhands snelkoppeling
- Traploos regelbare drukregelaar
- Automatische drukschakelaar



Order nr.	712008312	
Orig. nr.	AIRSTAR 321/50 E	
Spanning	V	230
Vermogen	kW	1,5
Smeersysteem	HOS	
Aangezogen lucht	l/min	235
Afgegeven lucht	l/min	185
Maximum druk	bar	10
Tankinhoud	l	50
Cilinders/Trappen	2/1	
Toerental	tpm	1040
Geluidsniveau - LWA (0m)	dB(A)	92
Gewicht	kg	48,50
Afmetingen (l x b x h)	mm	870x400x700
Prijs	€	486,00

MOBIELE COMPRESSOREN RIEMAANDRIJVING 10 BAR EN 2-CILINDER AGGREGAAT MET GIETIJZER KOELRIBBEN, MET TANK 50 LITER.

Troeven:

- Voorzien van **riemaandrijving**
- HOS Oliegesmeerd
- Met **twee hoogwaardige cilinders**
- Mobiel, dankzij groot gedimensioneerde wielen
- Tot **10 bar met tank van 50 liter**
- Prijsgunstige uitvoering
- Krachtige motor 2,2 kW in 1x230V
- Kwaliteit gegarandeerd

Kenmerken:

- Elektromotor met hoog koppel en overbelastingsschakelaar
- Nakoeler met koellamellen beperkt condensvorming
- Rustige loop door laag toerental garanderen lange levensduur
- Volautomatische in- en uitschakeling via drukschakelaar
- Traploos regelbare drukregeling van 0 tot 10 bar

Geschikt voor:

- Gebruik in huis
- Veeleisende hobbist

Standaard geleverd met:

- Manometer voor werkdruk
- Manometer voor tankdruk
- Gepoederlakte tank.
- Kunststof banden en zuignappen vooraan.
- 1 eenhands snelkoppeling
- Traploos regelbare drukregelaar
- Automatische drukschakelaar



Order nr.	712009413	
Orig. nr.	AIRSTAR 401/50E	
Spanning	V	230
Vermogen	kW	2,2
Smeersysteem	HOS	
Aangezogen lucht	l/min	365
Afgegeven lucht	l/min	266
Maximum druk	bar	10
Tankinhoud	l	50
Cilinders/Trappen	2/1	
Toerental	tpm	1375
Geluidsniveau - LWA (0m)	dB(A)	94
Gewicht	kg	50,00
Afmetingen (l x b x h)	mm	870x400x700
Prijs	€	565,00

MOBIELE COMPRESSOREN RIEMAANDRIJVING 10 BAR EN 2-CILINDER AGGREGAAT MET GIETIJZER KOELRIBBEN, MET TANK 50 LITER.

Troeven:

- Voorzien van **riemaandrijving**
- HOS Oliegesmeerd
- Met **twee hoogwaardige cilinders**
- Mobiel, dankzij groot gedimensioneerde wielen
- Tot **10 bar met tank van 50 liter**
- Prijsgunstige uitvoering
- Krachtige motor 2,2 kW in 3x400V
- Kwaliteit gegarandeerd

Kenmerken:

- Elektromotor met hoog koppel en overbelastingsschakelaar
- Nakoeler met koellamellen beperkt condensvorming
- Rustige loop door laag toerental garanderen lange levensduur
- Volautomatische in- en uitschakeling via drukschakelaar
- Traploos regelbare drukregeling van 0 tot 10 bar

Geschikt voor:

- Gebruik in huis
- Veeleisende hobbist

Standaard geleverd met:

- Manometer voor werkdruk
- Manometer voor tankdruk
- Gepoederlakte tank.
- Kunststof banden en zuignappen vooraan.
- 1 eenhands snelkoppeling
- Traploos regelbare drukregelaar
- Automatische drukschakelaar



Order nr.	712009433	
Orig. nr.	AIRSTAR 403/50E	
Spanning	V	3x400
Vermogen	kW	2,2
Smeersysteem	HOS	
Aangezogen lucht	l/min	365
Afgegeven lucht	l/min	266
Maximum druk	bar	10
Tankinhoud	l	50
Cilinders/Trappen	2/1	
Toerental	tpm	1375
Geluidsniveau - LWA (0m)	dB(A)	94
Gewicht	kg	57,50
Afmetingen (l x b x h)	mm	870x400x700
Prijs	€	785,00

MOBIELE COMPRESSOREN RIEMAANDRIJVING 10 BAR EN 2-CILINDER AGGREGAAT MET GIETIJZER KOELRIBBEN, MET TANK 50 LITER VOOR DE VEELEISENDE PROFESSIONAL.

Troeven:

- Met **riemaandrijving met groot loopwiel**
- Met **HOS Oliegesmeerd** voor zware bedrijfsomstandigheden
- Twee hoogwaardige cilinders, met gietijzeren koelribben
- Mobiel, dankzij groot gedimensioneerde volle PU wielen
- Krachtige motor **2,2 kW - 1x230V**
- 10 bar met tank van 50
- Kwaliteit gegarandeerd
- " **10 jaar garantie** " op doorroesten tank

Kenmerken:

- Kwalitatieve elektromotor 230V met een hoog koppel
- Thermische motorbeveiliging beschermt de motor tegen oververhitting
- Volautomatische in- en uitschakeling
- Traploos regelbare drukregeling van 0 tot 10 bar
- Grote nakoeler met koellamellen beperkt condensvorming

Geschikt voor:

- Werven, montage-eindeinden, etc.
- Voor de **veeleisende professional**

Standaard geleverd met:

- Manometer voor werkdruk
- Manometer voor tankdruk
- Gepoederlakte tank
- 2 volle PU banden en 2 zwenkwielen met rem vooraan
- Met **RECTUS** snelkoppeling
- Condensaflaat
- Traploos regelbare drukregelaar
- Automatische **CONDOR drukschakelaar**
- Gepantserde flexibele slang

MOBIELE COMPRESSOREN RIEMAANDRIJVING 10 BAR EN 2-CILINDER AGGREGAAT MET GIETIJZER KOELRIBBEN, MET TANK 50 LITER VOOR DE VEELEISENDE PROFESSIONAL.

Troeven:

- Met **riemaandrijving met groot loopwiel**
- Met **HOS Oliegesmeerd** voor zware bedrijfsomstandigheden
- Twee hoogwaardige cilinders, met gietijzeren koelribben
- Mobiel, dankzij groot gedimensioneerde volle PU wielen
- Krachtige motor **2,2 kW - 3x400V met fasenwisselaar**
- 10 bar met tank van 50
- Kwaliteit gegarandeerd
- " **10 jaar garantie** " op doorroesten tank

Kenmerken:

- Kwalitatieve elektromotor 230V met een hoog koppel
- Thermische motorbeveiliging beschermt de motor tegen oververhitting
- Volautomatische in- en uitschakeling
- Traploos regelbare drukregeling van 0 tot 10 bar
- Grote nakoeler met koellamellen beperkt condensvorming

Geschikt voor:

- Werven, montage-eindeinden, etc.
- Voor de **veeleisende professional**

Standaard geleverd met:

- Manometer voor werkdruk
- Manometer voor tankdruk
- Gepoederlakte tank
- 2 volle PU banden en 2 zwenkwielen met rem vooraan
- Met **RECTUS** snelkoppeling
- Condensaflaat
- Traploos regelbare drukregelaar
- Automatische **CONDOR drukschakelaar**
- Gepantserde flexibele slang

MOBIELE COMPRESSOREN RIEMAANDRIJVING 10 BAR EN 2-CILINDER AGGREGAAT MET GIETIJZER KOELRIBBEN, MET TANK 50 LITER VOOR DE VEELEISENDE PROFESSIONAL.

Troeven:

- Met **riemaandrijving met groot loopwiel**
- Met **HOS Oliegesmeerd** voor zware bedrijfsomstandigheden
- Twee hoogwaardige cilinders, V aggregaat met gietijzeren koelribben
- Mobiel, dankzij groot gedimensioneerde volle PU wielen
- Krachtige motor **3 kW - 3x400V met fasenwisselaar**
- 10 bar met tank van 50
- Kwaliteit gegarandeerd
- " **10 jaar garantie** " op doorroesten tank

Kenmerken:

- Kwalitatieve elektromotor 400V met een hoog koppel
- Thermische motorbeveiliging beschermt de motor tegen oververhitting
- Volautomatische in- en uitschakeling
- Traploos regelbare drukregeling van 0 tot 10 bar
- Grote nakoeler met koellamellen beperkt condensvorming

Geschikt voor:

- Werven, montage-eindeinden, etc.
- Voor de **veeleisende professional**

Standaard geleverd met:

- Manometer voor werkdruk
- Manometer voor tankdruk
- Gepoederlakte tank
- 2 volle PU banden en 2 zwenkwielen met rem vooraan
- Met **RECTUS** snelkoppeling
- Condensaflaat
- Traploos regelbare drukregelaar
- Automatische **CONDOR drukschakelaar**
- Gepantserde flexibele slang



Volle banden

Nakoeler

Order nr.	712009410	
Orig. nr.	AIRSTAR 401/50	
Spanning	V	230
Vermogen	kW	2,2
Smeersysteem	HOS	
Aangezogen lucht	l/min	390
Afgegeven lucht	l/min	285
Maximum druk	bar	10
Tankinhoud	l	50
Cilinders/Trappen	2/1	
Toerental	tpm	1490
Geluidsniveau - LWA (0m)	dB(A)	96
Gewicht	kg	57,50
Afmetingen (l x b x h)	mm	860x440x800
Prijs	€	749,00

Order nr.	712009430	
Orig. nr.	AIRSTAR 403/50	
Spanning	V	3x400
Vermogen	kW	2,2
Smeersysteem	HOS	
Aangezogen lucht	l/min	390
Afgegeven lucht	l/min	285
Maximum druk	bar	10
Tankinhoud	l	50
Cilinders/Trappen	2/1	
Toerental	tpm	1490
Geluidsniveau - LWA (0m)	dB(A)	96
Gewicht	kg	65,00
Afmetingen (l x b x h)	mm	860x440x880
Prijs	€	739,00

Order nr.	712009530	
Orig. nr.	AIRSTAR 503/50	
Spanning	V	3x400
Vermogen	kW	3
Smeersysteem	HOS	
Aangezogen lucht	l/min	510
Afgegeven lucht	l/min	400
Maximum druk	bar	10
Tankinhoud	l	50
Cilinders/Trappen	2/1	
Toerental	tpm	1310
Geluidsniveau - LWA (0m)	dB(A)	94
Gewicht	kg	65,00
Afmetingen (l x b x h)	mm	860x440x880
Prijs	€	855,00

MOBIELE COMPRESSOREN RIEMAANDRIJVING.

Troeven:

- Met **riemaandrijving met groot loopwiel**
- Met **HOS oliegesmeerd** voor zware bedrijfsomstandigheden
- Twee hoogwaardige cilinders met gietijzeren koelribben
- Vanaf AIRSTAR 703/100 met **twee hoogwaardige cilinders met elk twee pistons**, V aggregaat met gietijzeren koelribben
- Mobiel, dankzij groot gedimensioneerde volle PU wielen
- 10 bar met tank van 100 liter
- De **AIRSTAR 853/200** met tank van **200 liter**
- Kwaliteit gegarandeerd
- " **10 jaar garantie** " op doorroesten tank

Kenmerken:

- Kwalitatieve elektromotor 400 V met een hoog koppel
- Thermische motorbeveiliging beschermt de motor tegen oververhitting
- Volautomatische in- en uitschakeling
- Traploos regelbare drukregeling van 0 tot 10 bar
- Grote nakoeler met koellamellen beperkt condensvorming

Geschikt voor:

- Werven, montage-eindeinden, etc.
- Voor de **veeleisende professional**

Standaard geleverd met:

- Manometer voor werkdruk
- Manometer voor tankdruk
- Gepoederlakte tank.
- 2 volle PU banden en 2 zwenkwielen met rem vooraan
- Met **RECTUS** snelkoppeling
- Condensaflaat
- Traploos regelbare drukregelaar
- Automatische **CONDOR** drukschakelaar
- Gepantserde flexibele slang



AIRSTAR 503/100



AIRSTAR 703/100



AIRSTAR 853/100



AIRSTAR 853/200

INFO



Volle banden



Nakoeler



CONDOR drukregelaar



Rectus koppeling

Order nr.		712009531	712009731	712009831	712009832
Orig. nr.		AIRSTAR 503/100	AIRSTAR 703/100	AIRSTAR 853/100	AIRSTAR 853/200
Spanning	V	3x400	3x400	3x400	3x400
Vermogen	kW	3,0	4	5,5	5,5
Smeersysteem		HOS	HOS	HOS	HOS
Aangezogen lucht	l/min	510	650	850	850
Afgegeven lucht	l/min	400	520	680	680
Maximum druk	bar	10	10	10	10
Tankinhoud	l	100	100	100	200
Cilinders/Trappen		2/1	2/2	2/2	2/2
Toerental	tpm	1310	950	1240	1240
Geluidsniveau - LWA (0m)	dB(A)	94	79	95	95
Gewicht	kg	79,00	99,00	112,00	65,00
Afmetingen (l x b x h)	mm	1125x480x925	1125x480x1015	1125x480x1015	1190x680x1150
Prijs	€	999,00	1.275,00	1.355,00	1.499,00

PROFESSIONELE MONTAGECOMPRESSOR MET OLIESMERING 10 BAR MET HOOG DEBIET, MET VERZINKTE TANK VAN 50 LITER, VOOR DE VEELEISENDE GEBRUIKER.

Troeven:

- Met **HOS met oliesmering** voor zware bedrijfsomstandigheden
- Hoog luchtdebiet door **dubbele V-cilinder**, bestemd voor continu gebruik
- 10 bar met ketel van 50 liter, AIRPROFI 503/100 met ketel 100 liter
- Kwaliteit gegarandeerd
- Met **verzinkte tank**, met " **15 jaar garantie** " tegen doorroesten tank
- Europese makelij

Kenmerken:

- Rustige loop door laag toerental garanderen lange levensduur
- Kwaliteits elektromotor met zachte aanloop en thermische veiligheid
- Nakoeler met grote koellamellen
- Automatisch aan- en uitschakelen
- Bescherming tegen oververhitting voor continu gebruik
- 3x400V modellen met fasewisselknop in de stekker

Geschikt voor:

- Bouwwerven of als verplaatsbare werkplaatscompressor
- Het gebruik van gereedschap met hoog luchtverbruik, met lage aanloopstroom, bvb plasmasnijden
- Ideaal in werkomgevingen waar zeer zuivere lucht vereist wordt, of bij lage temperaturen

Standaard geleverd met:

- Manometer voor werkdruk
- Manometer voor tankdruk
- Verzinkte tank.
- Grote PU-schuimbanden voorkomen lekke band
- Met **2 veiligheids EURO snelkoppelingen**
- Met **3 aftappunten**: 1x gefilterd, 1x gefilterd en geolied, 1x ongefilterd vanuit het drukvat.
- Automatische **CONDOR drukschakelaar**, luchtfilter en olieverniveelaar
- Gepantserde drukleidingen voorkomen verbranding en breuk door vibratie



AIRPROFI 401/50 - 403/50



AIRPROFI 503/50



AIRPROFI 503/100

INFO



Automatische CONDOR drukschakelaar



Veiligheids EURO snelkoppeling

Order nr.		712018410	712018430	712018530	712018531
Orig. nr.		AIRPROFI 401/50	AIRPROFI 403/50	AIRPROFI 503/50	AIRPROFI 503/100
Spanning	V	230	3x400	3x400	3x400
Vermogen	kW	2,2	2,2	3	3,0
Smeersysteem		HOS	HOS	HOS	HOS
Aangezogen lucht	l/min	365	390	510	510
Afgegeven lucht	l/min	266	285	400	400
Maximum druk	bar	10	10	10	10
Tankinhoud	l	50	50	50	100
Cilinders/Trappen		2/1	2/1	2/1	2/1
Toerental	tpm	1375	1360	1310	1310
Geluidsniveau - LWA (0m)	dB(A)	96	96	95	93
Gewicht	kg	56,00	56,00	66,00	76,00
Afmetingen (l x b x h)	mm	810x430x790	810x430x790	860x440x880	1080x500x940
Prijs	€	745,00	745,00	905,00	1.205,00

PROFESSENELE MONTAGE COMPRESSOR MET OLIESMERING 10 BAR MET HOOG DEBIET, MET VERZINKTE TANK

Troeven:

- Met **HOS oliesmering** voor zware bedrijfsomstandigheden
- Hoog luchtdebiet door **dubbele V-cilinder**, bestemd voor continu gebruik
- Kwaliteit gegarandeerd
- Met **verzinkte tank**, met " **15 jaar garantie** " tegen doorroesten tank
- AIRPROFI 703/75/13 - 75 liter en 13 Bar
- AIRPROFI 703/100/15 - 100 liter en 15 Bar
- Europese makelij

Kenmerken:

- Rustige loop door laag toerental garanderen lange levensduur
- Kwaliteitsmotor met zachte aanloop en thermische veiligheid
- Nakoeler met grote koellamellen
- Automatisch aan- en uitschakelen
- Bescherming tegen oververhitting voor continu gebruik
- 3x400V met fasewisselknop in de stekker

Geschikt voor:

- Bouwwerven of als verplaatsbare werkplaatscompressor
- Het gebruik van gereedschap met hoog luchtverbruik, met lage aanloopstroom, bvb plasmasnijden
- Ideaal in werkomgevingen waar zeer zuivere lucht vereist wordt, of bij lage temperaturen

Standaard geleverd met:

- Manometer voor werkdruk
- Manometer voor tankdruk
- Verzinkte tank
- Grote PU-schuimbanden voorkomen lekke band
- Met **2 veiligheids EURO** snelkoppelingen
- Met **3 aftappunten**: 1x gefilterd, 1x gefilterd en geölied, 1x ongefilterd vanuit het drukvat
- Traploos regelbare drukregelaar
- Automatische **CONDOR drukschakelaar**, luchtfilter en olieverniveelaar
- Gepantserde drukleidingen voorkomen verbranding en breuk door vibratie



AIRPROFI 703/100

INFO

Bekijk het volledige en up-to-date aanbod

Surf naar www.vynckier.biz/compressoren



AIRPROFI 703/100 - 853/100

Order nr.		712018731	712018831	712018832	712018734	712018735
Orig. nr.		AIRPROFI 703/100	AIRPROFI 853/100	AIRPROFI 853/200	AIRPROFI 703/75/13	AIRPROFI 703/100/15
Spanning	V	3x400	3x400	3x400	3x400	3x400
Vermogen	kW	4	5,5	5,5	4	4
Smeersysteem		HOS	HOS	HOS	HOS	HOS
Aangezogen lucht	l/min	650	850	850	575	575
Afgegeven lucht	l/min	520	680	680	460	460
Maximum druk	bar	10	10	10	13	13 (15)
Tankinhoud	l	100	100	200	75	100
Cilinders/Trappen		2/2	2/2	2/2	2/2	2/2
Toerental	rpm	950	1240	1240	850	850
Geluidsniveau - LWA (0m)	dB(A)	93	95	95	93	94
Gewicht	kg	99,00	112,00	139,00	103,00	109,00
Afmetingen (l x b x h)	mm	1120x480x960	1275x480x1015	1190x680x1150	1020x440x1015	1275x480x1015
Prijs	€	1.259,00	1.435,00	1.619,00	1.369,00	1.395,00

STATIONAIRE TRAAGDRAAIENDE ZUIGERCOMPRESSOR 10 BAR MET GEPOEDERLAKTE KETEL 270 LITER, MET SNAARAANDRIJVING, EN EEN 2 TRAPS, DUBBELE CILINDER LUCHTAGGREGAAT MET GIETIJZEREN KOELRIBBEN.

Troeven:

- Riemaandrijving met groot loopwiel
- Systeem **HOS oliegesmeerd** voor zware bedrijfsomstandigheden
- 2-traps; dubbele hoogwaardige cilinders, met gietijzeren koelribben
- Is **traagdraaiend 950 tpm**
- 10 bar met gepoederlakte tank van 270 liter
- Kwaliteit gegarandeerd
- Met **10 jaar garantie** op doorroesten tank

Kenmerken:

- Kwalitatieve elektromotor 400 V met een hoog koppel
- Thermische motorbeveiliging beschermt de motor tegen oververhitting
- Volautomatische in- en uitschakeling, softstart
- Traploos regelbare drukregeling van 0 tot 10 bar
- Grote nakoeler met koellamellen beperkt condensvorming
- Stabiele metalen snaarafscherming

Geschikt voor:

- Werven, montage-doelinden, etc.
- Veeleisende professional

Standaard geleverd met:

- Manometer voor werkdruk
- Manometer voor tankdruk
- Gepoederlakte tank.
- Condensaflaat
- Traploos regelbare drukregelaar
- Automatische **CONDOR drukschakelaar**
- Anti-vibratie voetjes



AIRSTAR 703/270 V



AIRSTAR 703/270 H

Order nr.		712028753 ✖	712028752 ✖
Orig. nr.		AIRSTAR 703/270 H	AIRSTAR 703/270 V
Spanning	V	3x400	3x400
Vermogen	kW	4	4
Smeersysteem		HOS	HOS
Aangezogen lucht	l/min	650	650
Afgegeven lucht	l/min	520	520
Maximum druk	bar	10	10
Tankinhoud	l	270	270
Cilinders/Trappen		2/2	2/2
Toerental	tpm	950	950
Persluchtaansluiting	inch	3/4"	3/4"
Geluidsniveau - LPA (1m) DINISO3744	dB(A)	80	80
Gewicht	kg	160,00	160,00
Afmetingen (l x b x h)	mm	1950x600x1250	720x720x1770
Prijs	€	1.629,00	1.775,00

PERSLUCHT KOELDROGER - DE EFFICIËNTE OPLOSSING VOOR DROGE PERSLUCHT.

Troeven:

- Hoog rendement
- Uitstekende prijs-prestatieverhouding
- Geen onnodige persluchtverliezen door **geïntegreerde elektronische condensaflaat**
- Verbonden gereedschappen en machines zijn optimaal beschermd
- Gebruiksvriendelijk bedieningsconcept

Extra informatie:

- Koelventilator **van 0 - 100% toerentalregeling**, dit elimineert de gebruikelijke drukschakelaar en de thermostaat voor de ventilatorregeling
- Minder slijtagegedelen door constant drukdauwpunt
- Bediening geeft **vijf verschillende alarmcondities** weer en houdt ze in het geheugen
- Koude compressor schakelt uit onder een omgevingstemperatuur van 15°, als er geen perslucht doorstroomt
- Duidelijkheid en goede bereikbaarheid van alle onderdelen die moeten worden onderhouden



AD 36



Order nr.	Orig. nr.	Luchtverbruik l/min	Luchtverbruik m³/u	Maximum druk bar	Persluchtaansluiting inch	Opgenomen vermogen kW	Prijs €
712041710	AD 36	600	36	16	3/8	0,12	959,00
712041715	AD 54	900	54	16	1/2	0,18	989,00
712041720	AD 72	1200	72	16	1/2	0,2	1.075,00
712041725	AD 108	1800	108	16	1/2	0,2	1.155,00
712041730	AD 144	2400	144	16	3/4	0,41	1.325,00
712041735	AD 180	3000	180	16	3/4	0,47	1.599,00
712041740	AD 216	3600	216	16	3/4	0,61	1.669,00
712041745	AD 280	4666	280	16	1	0,6	2.309,00
712041750	AD 340	5666	340	16	1	0,6	2.655,00

PERSLUCHT KOELDROGERS ASD - ENERGIEBESPAREND, GEPATENTEERD EN TOEKOMSTGERICHT.

Troeven:

- Innovatieve, energiebesparende koeldrogers **met gepatenteerd 3-traps warmterecuperatie systeem**
- Bijzonder geschikt voor onregelmatige belasting
- Kostenefficiënte werking
- Met **Glycol koelmiddel voor optimale dauwpuntregeling**
- Geen onnodig drukverlies, door **ingebouwde condensaflaat**
- Eenvoudig, gebruiksvriendelijk bedienpaneel
- Optimale prestaties door **automatische sturing koelventilator** die klassieke drukschakelaar en thermostaat vervangt. **Minder slijtdelen.**

Werking en voordelen van de glycolcyclus

- Het water-glycol-mengsel wordt gekoeld wanneer niet alle koeling-energie nodig is om de samengeperste lucht te koelen.
- Wanneer de koelcompressor tijdens gedeeltelijke belasting wordt uitgeschakeld, wordt de samengeperste lucht gekoeld door de kou die is opgeslagen in de glycolmassa.
- Pas wanneer de massa niet meer voldoende koel is, wordt de koelcompressor weer ingeschakeld.
- Daarom laten de ASD-drogers hun besparingspotentieel zien, vooral tijdens gedeeltelijke belasting en onregelmatige persluchtvereisten.
- Wanneer de luchtcompressor na een pauze opnieuw start en perslucht afgeeft aan het leidingsysteem, koelen de ASD-drogers deze perslucht onmiddellijk tot dauwpunt omdat de glycolmassa onmiddellijk de vereiste temperatuur levert. Veel andere systemen, waarbij de koelcompressor pas na een opstartperiode kan afkoelen tot bedrijfstemperatuur, laten gedurende deze tijd vochtige lucht naar het toevoernetwerk stromen, met alle negatieve gevolgen van dien.



ASD 72

ASD 300

Order nr.	Orig. nr.	Luchtverbruik l/min	Luchtverbruik m³/u	Maximum druk bar	Persluchtaansluiting inch	Opgenomen vermogen kW	Prijs €
712041810	ASD 54	900	54	16	1/2	0,24	1.705,00
712041815	ASD 72	1200	72	16	1/2	0,29	1.895,00
712041820	ASD 108	1800	108	16	3/4	0,45	2.089,00
712041825	ASD 144	2400	144	16	3/4	0,51	2.189,00
712041830	ASD 180	3000	180	16	1	0,65	2.655,00
712041835	ASD 240	4000	240	16	1	0,64	3.235,00
712041840	ASD 300	5000	300	16	1 1/2	0,94	4.159,00
712041845	ASD 360	6000	360	16	1 1/2	0,94	4.269,00
712041850	ASD 480	8000	480	16	1 1/2	1,28	5.440,00

VEILIGHEIDSKOPPELING MET EENHANDSBEDIENING.

Troeven:

- Gemakkelijk te bedienen **drukloos en zeer licht koppelen met slechts 1 hand**
- Veilig koppelen van air tools : verhoogt de veiligheidsstandaard op de werkplek:
 - Geen ongecontroleerd afspringen van gereedschap of slang
 - Geen rondslingerend stof of vuil

Geschikt voor:

- Passend voor steeknippels van het **type ORION en EURO** alsook Italiaanse, Duitse, Amerikaanse en Zwitserse standaard

Kenmerken:

- ISO4414 en BIA conform
- Grote luchtdoorstroming en **drukbelasting tot 20 bar**
- Geen mechanische belasting van steeknippel : minder slijtage en dus langere levensduur

Standaard meegeleverd op alle mobiele AIRPROFI-compressoren.



Order nr.	712203101	712203102	712203103	712203104	712203105	712203106	712203107	712203108	712203109	712203111
Orig. nr.	2203101	2203102	2203103	2203104	2203105	2203106	2203107	2203108	2203109	2203111
Draad-aansluiting	1/4"	3/8"	1/2"	1/4"	3/8"	1/2"	6 mm	8 mm	10 mm	13 mm
	buitendraad	Buitendraad	Buitendraad	binnendraad	binnendraad	binnendraad	steeknippel	steeknippel	steeknippel	steeknippel
Prijs	€ 19,50	19,50	21,50	19,50	19,50	21,50	19,50	19,50	19,50	20,50

PERSLUCHT STARTERSET 15 MM.

Troeven:

- Praktische AIRCRAFT starterset voor installatie persluchtleidingen
- Voor kleine installaties of voor uitbreiding van persluchtssystemen
- Samengesteld speciaal voor **buizen met een buitendiameter 15 mm**

Inhoud starterset

- 25 m zachte kunststof perslucht slang ø 15 mm (712151510)
- 15 x koppeling 90° ø 15 mm FxF (712150315)
- 2 x T-koppeling ø 15 mm 3xF (712150215)
- 1 x Messing muurbevestiging ø 15 mm / 1/2" F (712151500)
- 1 x Muurplaat 1/2" ingang / zonder doorgang (712151912)
- 1 x Steekkoppeling ø 15 mm op 1/2" F (712151514)
- 50 x Buisklem ø 15 mm (712151520)
- 50 x Veiligheidsring ø 15 mm (712150115)

Tip: losse componenten kunnen eveneens afzonderlijk verkregen worden.



Order nr.	712159901
Orig. nr.	ASK15
Prijs	€ 362,00

PERSLUCHT STARTERSET 22 MM.

Troeven:

- Praktische AIRCRAFT starterset voor installatie persluchtleidingen
- Voor kleine installaties of voor uitbreiding van persluchtssystemen
- Samengesteld speciaal voor buizen **met een buitendiameter 22 mm**

Inhoud starterset

- 25 m zachte kunststof perslucht slang ø 22 mm (712152217)
- 15 x koppeling 90° ø 22 mm FxF (712150322)
- 2 x T-koppeling ø 22 mm 3xF (712150222)
- 1 x Messing muurbevestiging ø 22 mm / 3/4" F (712152200)
- 1 x Muurplaat 1/2" ingang / zonder doorgang (712151934)
- 1 x Steekkoppeling ø 22 mm op 3/4" F (712152216)
- 50 x Buisklem ø 22 mm (712152220)
- 50 x Veiligheidsring ø 22 mm (712150122)

Tip: Losse componenten kunnen eveneens afzonderlijk verkregen worden.



Order nr.	712159902
Orig. nr.	ASK22
Prijs	€ 489,00

WATERAFSCHEIDER.

Troeven:

- Filteren van druppels >98%
- Verwijdering van grotere hoeveelheden vloeistoffen



Order nr.	712316070	712316270	712316370
Orig. nr.	2316070	2316270	2316370
Draadaansluiting	1/4"	1/2"	1"
Werkdruk bar	12	12	12
Prijs €	29,50	39,50	104,00

PRE-FILTER / MICROFILTER VOOR PERSLUCHT.

Troeven:

- Uifilteren van vaste **restdeeltjes tot 1 µm**, werktemperatuur 1,5 tot 65°C
- Voor het veilig verwijderen van condens en deeltjes
- Absolute persluchtkwaliteit volgens ISO 8573-1.

Geschikt voor:

- Optimale luchtkwaliteit voor alle toepassingen
- Verwijderen van vaste deeltjes, water, olie, aerosols, koolwaterstoffen, geuren en dampen uit persluchtsystemen

Standaard geleverd met:

- Filterelement en vlotterklep.

Tip: (*) in geval van afwijkende werkdruk, vermenigvuldig de gespecificeerde volumestroom met de juiste correctiefactor, correctietabel op aanvraag verkrijgbaar.

Order nr.	Orig. nr.	Debiet (@ 7 bar) l/min.	Aansluiting inch	Prijs €
712053230	AFF0060	990	3/8	127,00
712053232	AFF0078	1300	1/2	141,00
712053234	AFF00120	1980	3/4	164,00
712053236	AFF0198	3280	1	214,00
712053238	AFF0335	5580	1	247,00
712053240	AFF0510	8500	1 1/2	291,00



MICROFILTER VOOR PERSLUCHT.

Troeven:

- Uifilteren van vaste **restdeeltjes tot 0,1 µm**, en residuele olie-aerosol **tot 0,1 mg/m³** (20°C, 1 bar), werktemperatuur 1,5 tot 65°C
- Voor het veilig verwijderen van condens en deeltjes
- Absolute persluchtkwaliteit volgens ISO 8573-1

Geschikt voor:

- Optimale luchtkwaliteit voor alle toepassingen
- Verwijderen van vaste deeltjes, water, olie, aerosols, koolwaterstoffen, geuren en dampen uit persluchtsystemen

Standaard geleverd met:

- Filterelement en vlotterklep

Tip: (*) in geval van afwijkende werkdruk, vermenigvuldig de gespecificeerde volumestroom met de juiste correctiefactor, correctietabel op aanvraag verkrijgbaar.

Order nr.	Orig. nr.	Debiet (@ 7 bar) l/min.	Aansluiting inch	Prijs €
712053330	ASF0060	990	3/8	127,00
712053332	ASF0078	1300	1/2	141,00
712053334	ASF0120	1980	3/4	164,00
712053336	ASF0198	3280	1	214,00
712053338	ASF0335	5580	1	247,00
712053340	ASF0510	8500	1 1/2	291,00



NANOFILTER VOOR PERSLUCHT.

Troeven:

- Uifilteren van vaste **restdeeltjes tot 0,01 µm**, en residuele olie-aerosol **tot 0,01 mg/m³** (20°C, 1 bar), werktemperatuur 1,5 tot 65°C
- Voor het veilig verwijderen van condens en deeltjes
- Absolute persluchtkwaliteit volgens ISO 8573-1

Geschikt voor:

- Optimale luchtkwaliteit voor alle toepassingen
- Verwijderen van vaste deeltjes, water, olie, aerosols, koolwaterstoffen, geuren en dampen uit persluchtsystemen

Standaard geleverd met:

- Filterelement en vlotterklep.

Tip: (*) in geval van afwijkende werkdruk, vermenigvuldig de gespecificeerde volumestroom met de juiste correctiefactor, correctietabel op aanvraag verkrijgbaar.

Order nr.	Orig. nr.	Debiet (@ 7 bar) l/min.	Aansluiting inch	Prijs €
712053430	ANF0060	990	3/8	127,00
712053432	ANF0078	1300	1/2	141,00
712053434	ANF0120	1980	3/4	164,00
712053436	ANF198	3280	1	214,00
712053438	ANF0335	5580	1	247,00
712053440	ANF0510	8500	1 1/2	291,00



ACTIEVE KOOLFILTER VOOR PERSLUCHT.

Troeven:

- Restgehalte oliedamp **tot 0,005 mg/m³** (20°C, 1 bar), werktemperatuur 1,5°C tot 45°C
- Absolute persluchtkwaliteit volgens ISO 8573-1

Geschikt voor:

- Voor het uifilteren van oliedampen, geur- en smaakstoffen door absorptie door actieve kool, en van vaste deeltjes in een tweede stadium
- Puurste perslucht, vooral in samenhang met andere filters hoger in de keten
- Biedt de hoogste kwaliteit van perslucht, bvb in analysetechniek, medische toepassingen, in te ademen lucht, etc.

Standaard geleverd met:

- Filterelement en manuele aflatklep.

Order nr.	Orig. nr.	Debiet (@ 7 bar) (*) m³/uur	Debiet (@ 7 bar) l/min.	Aansluiting inch	Prijs €
712053530	AAF0060	60	990	3/8	110,00
712053532	AAF0078	78	1300	1/2	123,00
712053534	AAF0120	120	1980	3/4	145,00
712053536	AAF0198	198	3280	1	197,00
712053538	AAF0335	335	5580	1	229,00
712053540	AAF0510	510	8500	1 1/2	273,00



DRUKVERSCHIL MANOMETER.

Troeven:

- Met indicatie van drukverval en **aangeraden vervanging van filter** (drukval boven 0,6 bar, rode zone)
- Max. werkdruk 16 bar, werkt temperatuur tussen 1,5°C en 65°C
- MDM60E met LED alarm, werkt op batterijen (inbegrepen)
- MDM60C met potentiaalvrij alarmcontact

Geschikt voor:

- Montage bovenop een pre-filter, microfilter, nanofilter, actieve koolfilter
- Analyse van de werking van filters



MD60



MD60 E



MD60 C

Order nr.	712053062	712053064	712053066
Orig. nr.	MDM60	MDM60E	MDM60C
Prijs	€ 52,50	91,50	72,50

DRUKVERSCHIL INDICATOR.

Troeven:

- Met indicatie van drukverval en aangeraden vervanging van filter wanneer het rood kleurt
- Max. werkdruk 16 bar, werkt temperatuur tussen 1,5°C en 65°C

Geschikt voor:

- Montage bovenop een pre-filter, microfilter, nanofilter, actieve koolfilter
- Analyse van de werking van filters



Order nr.	712053060
Orig. nr.	PD16
Prijs	€ 23,50

WANDMONTAGESET VOOR PERSLUCHTFILTERS.

Geschikt voor:

- Het monteren van één of meerdere verbonden filters aan de wand
- Pre-filters, microfilters, nanofilters en actieve koolfilters



INFO



Order nr.	712053080	712053082
Orig. nr.	2053080	2053082
Geschikt voor modellen	AF0060 - AF0120	AF0198 - AF0510
Prijs	€ 56,50	70,50

VERBINDINGSSET VOOR PERSLUCHTFILTERS.

Geschikt voor:

- Het verbinden van 2 persluchtfilters (muurbeugels zijn inbegrepen)
- Verbindingsset kan ook gebruikt worden voor behuizingen van derden



INFO



Order nr.	Orig. nr.	Aansluiting inch	Prijs €
712053090	2053090	3/8	111,00
712053091	2053091	1/2	111,00
712053092	2053092	3/4	111,00
712053093	2053093	1	131,00
712053094	2053094	1 1/2	131,00

OLIE WATERAFSCHEIDER.

Troeven:

- Filtratie van het condens door de verschillende filterelementen onmiddellijk na het betreden van de olie-waterafscheider
- Olieadsorptie wordt bereikt door een combinatie van verschillende adsorptietechnologieën, **resultierend in minder dan 10 ppm** residueel oliegehalte bij verlaten
- Eenvoudige vervanging van de AOWT2 door de inlaat- en uitlaatslang los te maken van de verzadigde unit, de unit uit de beugel te verwijderen en een nieuwe olie-waterafscheider in te brengen
- Snel, schoon en gemakkelijk onderhoud omdat er **geen filterelement** wordt vervangen

Geschikt voor:

- Met **efficiënte scheiding** van minerale-, synthetische olie, stabiele condens emulsie via verschillende adsorptietrappen



Order nr.	712058200
Orig. nr.	2058200
Compressorcapaciteit	max. m ³ /min 2
Olieabsorptie max.	l 2
Restolie	ppm kleiner dan 10
Condensaanvoer	1/2"
Condensafvoer	1/2"
Gewicht	kg 0,50
Prijs	€ 142,00

CONDENSAFTAP MET CYCLOON.

Troeven:

- Hoogwaardige bescherming tegen roest, door geanodiseerde aluminium behuizing
- Met **Afscheiding van condensaat** (water, olie) en vuildeeltjes **door centrifugale versnelling** (cycloon) van de perslucht

Geschikt voor:

- Zeer efficiënte scheiding van grote hoeveelheden condensaat uit perslucht en vacuümsystemen
- Koelers of drogers
- Installatie tussen compressor en perslucht tank

Standaard geleverd met:

- Vlotteklep
- Condensaataflaat AOK20B voor **automatische afvoer**

Order nr.	Orig. nr.	Debiet (@ 7 bar) (*) m³/uur	Debiet (@ 7 bar) l/min.	Aansluiting inch	Prijs €
712053010	ACKL0120B	120	1980	3/8	170,00
712053012	ACKL0155B	155	2557	1/2	177,00
712053014	ACKL0235B	235	3877	3/4	200,00
712053016	ACKL0365B	365	6022	1	247,00
712053018	ACKL0770B	770	12705	1 1/2	265,00



TIJDSGESTUURDE CONDENSAFTAP.

Troeven:

- Met **automatisch, tijdsgestuurde aflaaf** van condens of andere niet-agressieve vloeistoffen
- Time ON / Time OFF: 0,5 -10 s / 0,5 - 45 min
- Met afsluitkraan

Order nr.	712059070
Orig. nr.	ZKA16
Afscheidingscapaciteit	l/u
Werkdruk	min/max bar
Temperatuur minimum/maximum	C°
Spanning	V
Condensaanvoer	G 1/2"
Condensafvoer	G 1/4"
Gewicht	kg
Afmetingen (l x b x h)	mm
Prijs	€



AUTOMATISCHE NIVEUGESTUURDE CONDENSAFTAP.

Troeven:

- Met **niveaugestuurde, automatische** aflaaf van condens of andere niet-agressieve vloeistoffen
- Voor montage in de filterbehuizing

Order nr.	712053072
Orig. nr.	AOK 16B
Werkdruk	min/max bar
Temperatuur minimum/maximum	C°
Condensaanvoer	G 1/2"
Condensafvoer	8 mm
Gewicht	kg
Prijs	€



AUTOMATISCHE NIVEUGESTUURDE CONDENSAFTAP.

Troeven:

- Voor **automatische, niveaugeregelde afvoer** van condens of andere niet-agressieve vloeistoffen uit het persluchtsysteem
- Voor het afvoeren van een hoger volume condens uit persluchtfilters, drukvaten en cycloonaafscheiders **zonder luchtverlies**
- Externe afleider met robuuste aluminium behuizing
- Bovendien uitgerust met manuele condensafapkraan

Order nr.	712053074
Orig. nr.	AOK 20B
Afscheidingscapaciteit	l/u
Werkdruk	min/max bar
Temperatuur minimum/maximum	C°
Condensaanvoer	G 1/2"
Condensafvoer	G 1/2"
Gewicht	kg
Prijs	€



ELEKTRONISCHE CONDENSATAP AMD, ZELFREINIGEND.

Troeven:

- Geïntegreerde zeef (gemakkelijke toegang / reiniging)
- Compact ontwerp
- Met **gepatenteerde kleptechnologie** - directwerkend, zelfreinigend ventiel
- Geoptimaliseerd voor eenvoudige service (onderhoudskit)
- Capacitieve sensor detecteert het niveau van het condens
- Horizontale of verticale installatie mogelijk
- Robuuste polyamide (nylon) behuizing

Geschikt voor:

- Het volledig automatisch verwijderen van condens of andere niet-agressieve vloeistoffen uit het persluchtsysteeminstallatie
- Als externe aftap op zuiger- of schroefcompressoren, nakoelers, cycloonafscidders, persluchtkefels, persluchtdrogers en persluchtfilters

Standaard geleverd met:

- Fabrieksalarm
- LED-indicator
- Testknop
- Geïntegreerde zeef
- 2 meter aansluitkabel met veiligheidsstekker

Tip: Op verzoek ook versie met servicenetwerk voor het instellen van de diagnostische parameters en een alarmuitgang beschikbaar. Onderhoudskit 712059090.



Order nr.	712059080	
Orig. nr.	AMD	
Afscheidingscapaciteit	l/u	12
Compressorcapaciteit	max. m ³ /min	7,4
Droog capaciteit	max. m ³ /min	14,9
Filtercapaciteit	m ³ /min	74,4
Werkdruk	min/max bar	0/16,0
Temperatuur minimum/maximum	C°	1,5-65
Spanning	V	230
Condensaansvoer		G 1/2"
Condensafvoer		Aansluiting voor Ø8mm slang
Gewicht	kg	0,50
Afmetingen (l x b x h)	mm	133x76x147
Prijs	€	131,00

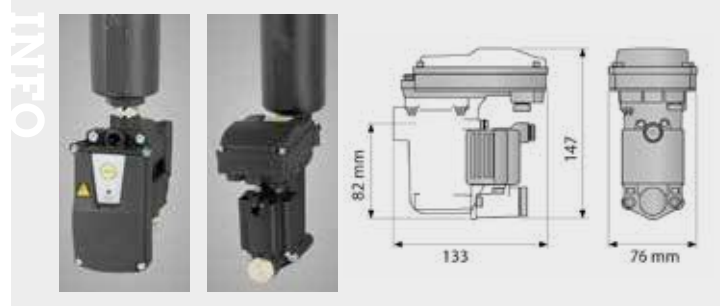

ELEKTRONISCHE CONDENSATAP ACD90, ZELFREINIGEND.

Troeven:

- Geïntegreerde **microfilter** (gemakkelijke toegang / reiniging)
- Compact ontwerp
- Met **gepatenteerde kleptechnologie** - directwerkend, zelfreinigend ventiel
- Geoptimaliseerd voor eenvoudige service (onderhoudskit)
- Voor **contactloos meten**
- Horizontale of verticale installatie mogelijk
- Met **operationele monitoring**
- Robuuste **geanodiseerde aluminiumbehuizing**

Geschikt voor:

- Het volledig automatisch verwijderen van condens of andere niet-agressieve vloeistoffen uit het persluchtsysteeminstallatie
- Als externe aftap op zuiger- of schroefcompressoren, nakoelers, cycloonafscidders, persluchtkefels, persluchtdrogers en persluchtfilters

Standaard geleverd met:

- Alarmfunctie
- LED-indicator (val in gebruik of alarm)
- Testknop
- Geïntegreerde microfilter
- Met **3 meter** aansluitkabel met veiligheidsstekker

Tip: Op verzoek ook versie met servicenetwerk voor het instellen van de diagnostische parameters en een alarmuitgang beschikbaar. Onderhoudskit 712059094.



Order nr.	712059086	
Orig. nr.	ACD90	
Afscheidingscapaciteit	l/u	90
Compressorcapaciteit	max. m ³ /min	48,5
Droog capaciteit	max. m ³ /min	97,0
Filtercapaciteit	m ³ /min	485
Werkdruk	min/max bar	0-16
Temperatuur minimum/maximum	C°	1,5 - 65
Spanning	V	230
Condensaansvoer		R 1/2"
Condensafvoer		R 1/8"
Gewicht	kg	0,50
Afmetingen (l x b x h)	mm	120x82x135
Prijs	€	218,00



01 MACHINES

02 AUTO

03 WORKSHOP

04 EQUIPMENT

05 TOOLS

PERSLUCHT-VERDEELSYSTEMEN

Voor kleine werkplaatsen en fabrieksgebouwen



De Aircraft perslucht-verdeelsystemen worden op maat gemaakt. VYNCKIER werkt graag samen met u een maatoplossing uit:

- Kunststof en Alu leidingen Ø15 tot 28mm
- Voor kleine werkplaatsen tot fabrieksgebouwen
- Eenvoudige montage met snelkoppelingen
- Onderhoudsarm en dus kostenbesparend
- Alles voor kleine werkplaatsen tot fabrieksgebouwen

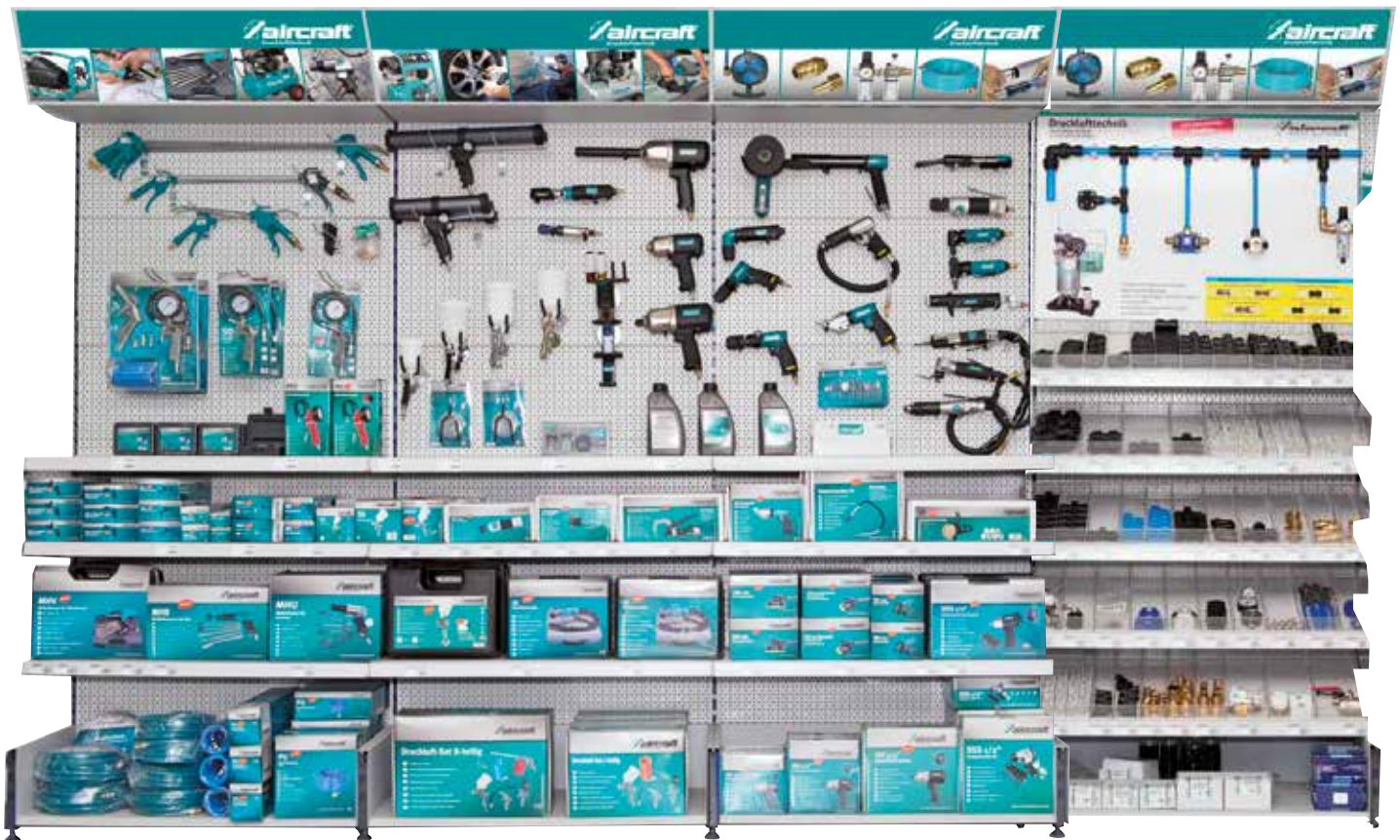

De voordelen van het systeem

- Gladde kunststof wand, met perfecte luchtgeleiding
- Snelle en eenvoudige installatie met snelkoppelingen, zonder gereedschap
- 50% tijdsbesparing op de montagetijd
- Geen extra dichtingen of materialen nodig
- De koppelingen zijn veelvoudig opnieuw bruikbaar
- Toepasbaar met allerhande metalen of kunststof buizen
- Flexibel aanpasbare aftakdozen
- Onderhoudsvrij systeem
- U bespaart op onderhoudskosten
- Installatiekosten en bedrijfskosten
- ...

Ons aanbod

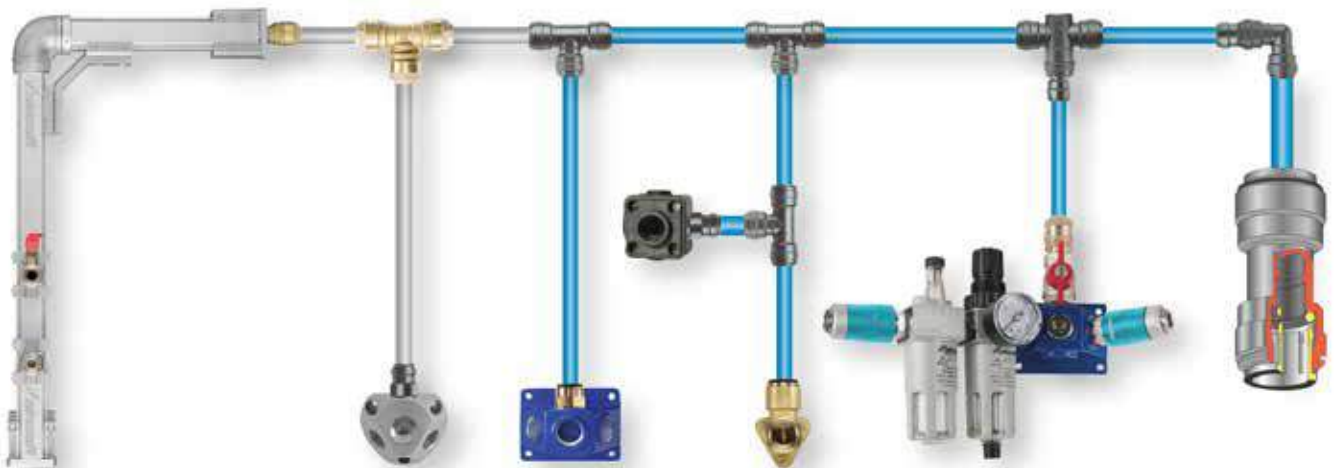
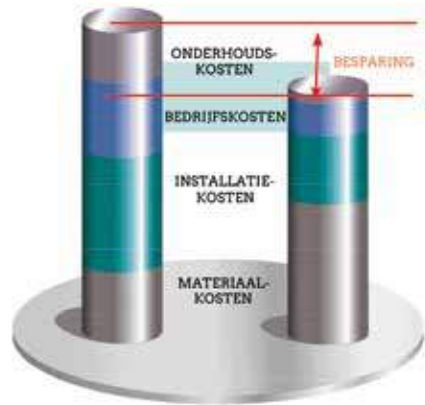
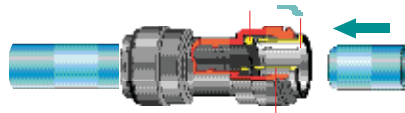

VERFSPIJT OF VERFPISSTOOL MET BOVENBEKER 100 ML.

Troeven:

- Rond of plat regelbare straal met sproeier van 0,5 mm
- Met **regeling van verfdebiet**
- Met mini-bovenbeker 100 ml

Geschikt voor:

- Veelzijdig inzetbaar in de modelbouw en autoreparaties
- Moeilijk bereikbare plaatsen

Tip: 712101265 vervang naaldset 0,5 mm, 712101261 vervang beker 100 ml



Order nr.	712101260	712101265	712101261
Orig. nr.	ES	2101265	2101261
Luchtverbruik	l/min	30-60	
Werkdruk	bar	1-3	
Sproeier	mm	0,5	0,5
Prijs	€	27,50	9,17

VERFSPIJT OF VERFPISSTOOL MET BOVENBEKER 500 ML.

Troeven:

- Rond of plat regelbare straal met sproeier van 1,5 mm
- Regeling van verfdebiet
- Met bovenbeker 500 ml

Geschikt voor:

- Universeel gebruik in industrie en automobielsector

Tip: naaldsets 1,5 mm (712101415), 2 mm (712101420), 2,5 mm (712101425); vervang bovenbeker (712101401)



Order nr.	Orig. nr.	Luchtverbruik	Werkdruk	Sproeier	Prijs
		l/min	bar	mm	€
712101400	SD V	100-200	3,0-4,5	1,5	24,50
712101415	2101415			1,5	12,50
712101420	2101420			2,0	13,50
712101425	2101425			2,5	13,50
712101401	2101401				9,17

AIRBRUSH KIT.

Troeven:

- Eenhandsbediening van verf- en luchtregeling

Geschikt voor:

- De kwaliteitsbewuste hobbyist

Inhoud:

- Verfpistool met sproeier 0,3 mm
- Glazen beker 22 cc
- Glazen beker 50 cc
- Metalen beker 5 cc
- Kunststofslang 2 meter
- Pistoolhouder
- 1/4" verloopnippel en sleutel
- In een handig kunststof doosje



Order nr.	712101050
Orig. nr.	2101050
Sproeier	mm
Gewicht	kg
Prijs	€

INFO

Bekijk het volledige en up-to-date aanbod

Surf naar www.vynckier.biz/pneumatisch-gereedschap



VERFSPIJT OF VERFPISTOOL MET BOVENBEKER 750 ML.

Troeven:

- Rond of plat regelbare straal met sproeier van 1,4 mm
- HVLP: **H**igh **V**olume **L**ow **P**ressure
- Regeling van druk en verfdebiet
- Met verffilter
- Met bovenbeker 750 ml met druppelbeschermer

Geschied voor:

- Professioneel gebruik in industrie en automobielsector

Voordelen HVLP (High Volume Low Pressure):

- Lager luchtverbruik
- Lager verfverbruik
- Betere effectieve dekking
- Verlaagt verwijderingskosten voor overspray en filter

Tip: naaldsets 1,4 mm (712101614), 1,7 mm (712101617), 2 mm (712101620), 2,2 mm (712101622); vervang bovenbeker (712101601), verffilter (712101602)

Order nr.	Orig. nr.	Luchtverbruik l/min	Sproeier mm	Capaciteit beker l	Werkdruk bar	Prijs €
712101600	PJ HVLP	150-200	1,5	0,75	3,5-4,0	76,50
712101614	2101614		1,4			36,50
712101617	2101617		1,7			36,50
712101620	2101620		2,0			36,50
712101622	2101622		2,2			36,50
712101601	2101601					10,50
712101602	2101602					3,32



VERFSPIJT OF VERFPISTOOL HVLP PRO VOOR PROFESSIONEEL GEBRUIK MET VOLLEDIGE REGLING.

Troeven:

- Traploos instelbare spuihoek
- Traploos instelbaar debiet verf
- Traploos instelbaar luchtdebiet met manometer
- HVLP: **H**igh **V**olume **L**ow **P**ressure
- Naaldset 1,5 mm in RVS
- Kunststofbeker 680 ml
- Praktische opbergkoffer
- Inclusief courante slijtdelen, inline drukregelaar en 3 verffilters

Geschied voor:

- Professioneel gebruik in industrie

Voordelen HVLP (High Volume Low Pressure):

- Lager luchtverbruik
- Lager verfverbruik
- Betere effectieve dekking
- Verlaagt verwijderingskosten voor overspray en filter

Order nr.	712101740	
Luchtverbruik	l/min	220-260
Sproeier	mm	1.5
Capaciteit beker	l	0.68
Werkdruk	bar	2.2.5
Prijs	€	193,00



TRECHTER VERFSPIJT OF VERFPISTOOL VOOR PROFESSIONEEL GEBRUIK.

Troeven:

- Met **grote trechter van 5 liter**
- Breed gamma aan naalden
- Verschillende pleistersoorten met 1 verfspuit
- Luchtvolume kan optimaal worden aangepast aan de materiaaldikte met de minikogelklep

Geschied voor:

- Het verwerken van ruwe pleister (kiezelsteen) en vezelpleister
- Zowel kiezelstenen, pailletten, vlokken, of gelijkaardige materialen
- Plafonds en vloeren mogelijk dankzij een plooistuk van 45°

Standaard geleverd met:

- 3 naalden voor pleister (ø 4,5/6/8 mm)
- 2 naalden voor kiezelstenen (ø 15/18 mm)
- 1 gebogen stuk 45°
- 1 canule voor kiezelstenen

Order nr.	712101800	
Orig. nr.	TS PRO	
Luchtverbruik	l/min	225
Sproeier	mm	4.5-6-8-15-18
Capaciteit beker	l	5
Werkdruk	bar	5
Gewicht	kg	1,30
Afmetingen (l x b x h)	mm	250x235x475
Prijs	€	178,00



HANDIGE, ROBUUSTE BLAASPISTOOL.

Troeven:

- In aluminium met koppeling
- Korte spuitmond **slechts 25 mm**
- Met handige ophanghaak
- Semi-professioneel gebruik



Order nr.	712102100	Ⓜ
Orig. nr.	BPK	
Werkdruk	bar	6
Luchtverbruik	l/min	150
Lengte blaaspijp	mm	25
Prijs	€	6,08

HANDIGE, ROBUUSTE BLAASPISTOOL.

Troeven:

- In aluminium met koppeling
- Lange spuitmond van **150 mm**
- Met handige ophanghaak
- Semi-professioneel gebruik



Order nr.	712102110	Ⓜ
Orig. nr.	BPL	
Werkdruk	bar	6
Luchtverbruik	l/min	150
Lengte blaaspijp	mm	150
Prijs	€	7,63

UNIVERSELE PROFESSIONELE BLAASPISTOOL MET MONDSTUK.

Troeven:

- Dosering via geanodiseerde hendel
- Lichaam uit gesmeed aluminium
- Mondstuk diameter 1,5 mm (M12 x 1,25)
- Met luchtaansluiting



Order nr.	712102180	Ⓜ
Orig. nr.	BP PRO-E	
Aansluiting	inch	1/4"
Werkdruk	bar	6
Luchtverbruik	l/min	150
Prijs	€	14,50

UNIVERSELE BLAASPISTOOL PRO.

Troeven:

- Met **volkunststofbehuizing - geen koude handen meer**
- Met grote hendel voor goede dosering en met koppeling
- Lengte spuitmond **van 110 mm**
- Snel reinigen grote oppervlaktes



Order nr.	712112120	Ⓜ
Orig. nr.	BP PRO	
Werkdruk	bar	2-8
Luchtverbruik	l/min	80-300
Lengte blaaspijp	mm	110
Prijs	€	10,50

UNIVERSELE BLAASPISTOOL PRO IN L UITVOERING.

Troeven:

- Met **volkunststofbehuizing - geen koude handen meer**
- Met grote hendel voor goede dosering en met koppeling
- Lengte spuitmond **van 250 mm**
- Snel reinigen grote oppervlaktes



Order nr.	712112123	Ⓜ
Orig. nr.	BP PRO L	
Werkdruk	bar	2-8
Luchtverbruik	l/min	80-300
Lengte blaaspijp	mm	250
Prijs	€	13,50

UNIVERSELE BLAASPISTOOL PRO IN XL UITVOERING.

Troeven:

- Met **volkunststofbehuizing - geen koude handen meer**
- Met grote hendel voor goede dosering en met koppeling
- Extra lange spuitmond **van 500 mm**
- Snel reinigen grote oppervlaktes



Order nr.	712112124	Ⓜ
Orig. nr.	BP PRO XL	
Werkdruk	bar	2-8
Luchtverbruik	l/min	80-300
Lengte blaaspijp	mm	500
Prijs	€	17,50

UNIVERSELE BLAASPISTOOL PRO IN XXL UITVOERING.

Troeven:

- Met **volkunststofbehuizing - geen koude handen meer**
- Met grote hendel voor goede dosering en met koppeling
- Extra, extra lange spuitmond **van 800 mm**
- Snel reinigen grote oppervlaktes



Order nr.	712112125	Ⓜ
Orig. nr.	BP PRO XXL	
Werkdruk	bar	2-8
Luchtverbruik	l/min	80-300
Lengte blaaspijp	mm	800
Prijs	€	24,50

BLAASPISTOOL BPI PRO MET VENTURINAALD- EN KOP.

Troeven:

- Volkunststofbehuizing - geen koude handen meer.
- Circa **100% hogere luchtdoorvoer door de venturinaald en kop**
- Met grote hendel voor goede dosering en met koppeling



Order nr.	712102170	Ⓜ
Orig. nr.	BPI PRO	
Werkdruk	bar	1-6
Luchtverbruik	l/min	100-200
Prijs	€	15,50

BLAASPISTOOL BP PRO V MET VENTURIKOP.

Troeven:

- Volkunststofbehuizing - geen koude handen meer.
- Circa **100% hogere luchtdoorvoer door de venturikop**
- Met grote hendel voor goede dosering en met koppeling



Order nr.	712112122	Ⓜ
Orig. nr.	BP PRO V	
Werkdruk	bar	6
Luchtverbruik	l/min	150
Lengte blaaspijp	mm	100
Prijs	€	20,50

BLAASPISTOOL PRO BPP SIL.

Troeven:

- Volkunststofbehuizing - geen koude handen meer
- Met **sterkop voor optimale dosering**
- Met grote hendel voor goede dosering en met koppeling
- Geluidsniveau **ongeveer 77 dB(A)** bij 6 bar ingangsdruk
- Voldoet aan de OSHA standaard



Order nr.	712112127	Ⓜ
Orig. nr.	BP PRO SIL	
Werkdruk	bar	2-8
Luchtverbruik	l/min	80-300
Prijs	€	18,50

BLAASPISTOOL PRO BPP SAFE MET DRUKBEGRENZER.

Troeven:

- Volkunststofbehuizing - geen koude handen meer.
- Na contact met het oppervlak wordt **de uitgangsdruk begrensd onder de 2 Bar**
- Vermindert de schade
- Met grote hendel voor goede dosering en met koppeling



Order nr.	712112128	Ⓜ
Orig. nr.	BP PRO SAFE	
Werkdruk	bar	2-8
Luchtverbruik	l/min	80-300
Prijs	€	16,50

BLAASPISTOOL MET GUMMIKOP.

Troeven:

- Volkunststofbehuizing - geen koude handen meer
- Met **afneembare gummi (rubberen kop)**
- Met grote hendel voor goede dosering en met koppeling
- Voor **gevoelige oppervlaktes**



Order nr.	712102125	Ⓜ
Orig. nr.	BP PRO G	
Werkdruk	bar	2-8
Luchtverbruik	l/min	80-300
Prijs	€	11,50

SET BLAASMONDJES 5-DELIG.

Inhoud:

- Adapterstuk, Venturi blaasmond, platte blaasmond, balnaald, rubberen blaasmond ø 35 mm
- Geschikt voor: BP PRO DUO 712102190; BP PRO 712112140



Order nr.	712102192	✘
Orig. nr.	BP5D	
Omschrijving	set blaasmondjes	
Prijs	€	21,50

RUBBEREN BLAASMOND Ø 12 MM.

- Verwisselbare opzetblaasmond
- Geschikt om leidingen te controleren op lekkages
- Beschermen van het oppervlak
- Passend op alle blaasleidingen van 6 mm



Order nr.	712112142	✘
Orig. nr.	BP RB12	
Omschrijving	ø 12 mm (6 mm)	
Werkdruk	bar	6
Luchtverbruik	l/min	150
Prijs	€	5,75

BLAASPISTOOL MET GUMMIKOP EN REGELBARE MAXIMALE DRUK.

Troeven:

- Volkunststofbehuizing - geen koude handen meer
- Afneembare gummi (rubberen kop)
- Met grote hendel voor goede dosering en met koppeling



Geschikt voor:

- Toepassingen in productie, werkplaats en automotive
- Voor gevoelige oppervlaktes

Order nr.	712112130	✘
Orig. nr.	BP PRO R	
Werkdruk	bar	2-8
Luchtverbruik	l/min	80-300
Prijs	€	21,50

BLAASPEN BST.

Troeven:

- Met rubber beklede injector
- Praktisch, compact ontwerp; rechtstreeks op snelkoppeling
- Met bevestigingsklem: luchtstroom instelbaar
- Aansluiting: 7,2 mm



Order nr.	712112115	✘
Orig. nr.	BST	
Omschrijving	Opening 2 mm	
Werkdruk	bar	6
Luchtverbruik	l/min	150
Prijs	€	7,63

BLAASPISTOOL SOFT BPS PRO.

Troeven:

- Blazen door uitvoeren lichte druk
- Traploos regelbaar

Geschikt voor:

- Kleine blaaswerken



Order nr.	712102130	✘
Orig. nr.	BPS PRO	
Gewicht	kg	0,06
Prijs	€	8,74

RUBBEREN BLAASMOND Ø 25 MM.

- Verwisselbare opzetblaasmond
- Geschikt om leidingen te controleren op lekkages
- Beschermen van het oppervlak
- Passend op alle blaasleidingen van 6 mm



Order nr.	712112143	✘
Orig. nr.	BP RB25	
Omschrijving	ø 25 mm (6 mm)	
Werkdruk	bar	6
Luchtverbruik	l/min	150
Prijs	€	7,30

SET MET COMBINATIE ZUIG-BLAASPISTOOL BSP.

Troeven:

- Volkunststofbehuizing
- Grote hendel voor goede dosering
- Met flexibele, uitschuifbare slang
- Korte bouwvorm 145 mm
- Snel reinigen, ook voor moeilijk bereikbare plaatsen
- Voor het opzuigen als wegblazen van oppervlaktes
- In praktische opbergkoffer en set mondstukken



Order nr.	712112100	✘
Orig. nr.	SBP	
Aansluiting	inch	1/4"
Luchtverbruik	l/min	150
Werkdruk	bar	6,3
Lengte	mm	145
Geluidsniveau (ISO8662-7)	dB(A)	97
Prijs	€	93,50

SCHERMPLAAT BP PRO BESCHERMT OGEN EN GEZICHT TEGEN OPSPATTENDE DEELTJES.



Order nr.	712112150	✘
Orig. nr.	2112150	
Gewicht	kg	0,05
Prijs	€	7,30

RUBBEREN BLAASMOND Ø 35 MM.

- Verwisselbare opzetblaasmond
- Geschikt om leidingen te controleren op lekkages
- Beschermen van het oppervlak
- Passend op alle blaasleidingen van 6 mm



Order nr.	712112144	✘
Orig. nr.	BP RB35	
Omschrijving	ø 35 (6 mm)	
Werkdruk	bar	6
Luchtverbruik	l/min	150
Prijs	€	8,29

PROFESSIELE BLAASPISTOOL MET TWEE AANSLUITINGEN.

Troeven:

- In alu met rubberen bekleding.
- Met fijnregeling van het debiet.
- Met **2 aansluitingen voor luchtinlaat boven- en onderaan**, voorkomt verwarde toevoerslangen.
- Met lange (112 mm) en korte blaastuit.



Order nr.	712102190	✘
Orig. nr.	BP PRO DUO	
Werkdruk	bar	6
Luchtverbruik	l/min	150
Prijs	€	31,50

6-DELIGE PERSLUCHTSET.

Bestaat uit:

- 1 kort blaaspijstool
- 1 bandenblazer SD
- 1 spiraalslang
- **3 blaasstukjes**



Order nr.	712102006	✘
Orig. nr.	PG6	
Gewicht	kg	0,84
Prijs	€	33,50

01 MACHINES

02 AUTO

03 WORKSHOP

04 EQUIPMENT

05 TOOLS

BANDENBLAZER / BANDENVULMETER.

Troeven:

- Alu behuizing
- Manometer ø 63 mm
- Snelkoppeling
- SD-G geijkte versie

Geslacht voor:

- Het vullen en ontluchten van autobanden

Tip: manometer ø 63 712102302, manometer ø 63 ijking mogelijk 712102351, snelkoppeling bandenblazer 712102301, vervangslang 712102304



Order nr.	712102300	712102350
Orig. nr.	SD	SD-G
Werkdruk maximum	bar 8	10
Aflezing	bar 0-8	0-10
Diameter manometer	mm 63	63
Diameter slang	mm 1/4"	1/4"
Lengte slang	mm 380	380
Geijkt	Nee	Ja
Gewicht	kg 0,39	0,39
Prijs	€ 16,50	37,50

BANDENBLAZER MET GEPATENTEERD SLUIJSYSTEEM QUICK-LOCK.

Troeven:

- Quick-Lock torsie sluitnippel
- Gepatenteerd mechanisme om de klep goed vast te houden
- Snel en eenvoudig aansluiten en loskoppelen

Standaard geleverd met:

- Bandenblazer RMG Quick-Lock
- Adapter kit met 3 pompnippels (fietsnippel, smalle en dikke naald voor fietsen, ballen, opblaasboten, en luchtmatrassen)



Order nr.	712102370
Orig. nr.	RMG QUICK-LOCK
Werkdruk maximum	bar 10
Aflezing	bar 0-12
Diameter manometer	mm 60
Lengte slang	mm 410
Geijkt	Nee
Gewicht	kg 0,35
Prijs	€ 30,50

PROFESSIONELE BANDENBLAZER PRO-E MET KIP-SNELSTEKKER.

Troeven:

- PRO-E versie met hefboom snelsteeknippel
- Handig en sterk composiet handvat (geen koude handen meer)
- Hoogwaardige precisie manometer ø 63mm
- EURO-steeknippel

Geslacht voor:

- Het vullen en ontluchten van autobanden
- Nitrogeen bandengas

Tip: manometer ø 63 712102701, hefboom snelsteeknippel 712102802



Order nr.	712102700
Orig. nr.	PRO E
Werkdruk maximum	bar 10
Aflezing	bar 0-10
Diameter slang	mm 8-12
Geijkt	Nee
Gewicht	kg 0,47
Prijs	€ 49,50

PROFESSIONELE BANDENVULMETER MET SNELKOPPELING.

Troeven:

- Handig en sterk composiet handvat (geen koude handen meer)
- Hoogwaardige precisie manometer ø 80 mm met detail aanduiding
- Met snelkoppeling
- EURO-steeknippel
- Voorzien van lange blaaslang 1 meter

Geslacht voor:

- Het vullen en ontluchten van autobanden

Tip: manometer ø 80 712102601, snelkoppeling bandenblazer 712102301



Order nr.	712102500	712102600
Orig. nr.	PRO	PRO G
Werkdruk maximum	bar 12	12
Aflezing	bar 0-10	0-10
Geijkt	Nee	Ja
Gewicht	kg 6,50	0,58
Prijs	€ 67,50	76,50

COMPACTE GEIJKTE PROFESSIONELE BANDENBLAZER PRO-G KOMPAKT.

Troeven:

- Compacte degelijke alu behuizing
- Met hefboom-snelsteeknippel
- Geijkte versie
- Hoogwaardige metalen manometer met overdrukbescherming ø 63mm.

Geslacht voor:

- Het vullen en ontluchten van autobanden
- Nitrogeen bandengas

Tip: manometer ø 63 712103011, hefboom snelsteeknippel 712102802



Order nr.	712103010
Orig. nr.	PRO G KOMPAKT
Werkdruk maximum	bar 10
Aflezing	bar 0-10
Geijkt	Ja
Gewicht	kg 0,60
Prijs	€ 101,00

BANDENBLAZER MET TWEE DRUKKNOPPEN.

Troeven:

- Gemakkelijk opblazen en ontluchten dankzij 2 drukknoppen
- Geijkte versie
- Eenvoudig aflezen druk WIKA manometer ø 63 mm
- Slagvaste kunststofbehuizing

Standaard geleverd met:

- Lucht slang 750 mm met auto adapter
- Bandenblazer



Order nr.	712102870
Orig. nr.	PRO-G 63
Werkdruk maximum	bar 10
Aflezing	bar 0-10
Diameter manometer	mm 63
Lengte slang	mm 750
Geijkt	Ja
Gewicht	kg 0,50
Prijs	€ 44,50

PROFESSIONELE BANDENVULMETER GEIJKT PRO-GH.

Troeven:

- Robuuste uitvoering met **hefboom pompnippel**
- Hoogwaardige manometer **tegen overdrukbescherming ø 80 mm** met 2 schalen.
- Slagvaste behuizing
- Koppeling: EURO-steeknippel
- Geijkte versie

Geschikt voor:

- Tankstations, garages, werkplaatsen
- Nitrogeen bandengas

Tip: lange vulslang 2,5m 1/2" OT 712102804, manometer 712102801



Order nr.	712102800	
Orig. nr.	PRO-G H	
Werkdruk maximum	bar	10
Aflecting	bar	0-10
Geijkt	Ja	
Gewicht	kg	0,90
Prijs	€	142,00

BANDENBLAZER GEIJKT MET DUBBEL VULSTEKKER PRO-G DUO.

Troeven:

- Robuuste uitvoering met universele, **dubbele vulstekker (trekken/duwen)** met handgreep en gedraaide kop voor gemakkelijke bereikbaarheid
- Hoogwaardige manometer **met overdrukbescherming ø 80 mm** met 2 schalen
- Koppeling: EURO-steeknippel
- Geijkte versie

Geschikt voor:

- Tankstations, garages, werkplaatsen
- Voor **moto's en twin banden**
- Nitrogeen bandengas

Tip: lange vulslang 2,5m 1/2" OT 712102804, manometer 712102801



Order nr.	712102850	
Orig. nr.	PRO-G DUO	
Werkdruk maximum	bar	10
Aflecting	bar	0-10
Geijkt	Ja	
Gewicht	kg	1,00
Prijs	€	156,00

GEIJKTE DRAAGBARE BANDENVULMETER MET DRUKVAT 6 LITER.

Troeven:

- Druktank 6 liter op 16 bar
- Met **dubbelzijdige blaasnippel** met handvat met +/- drukknoppen
- Tank **met vulklep** (goedgekeurd als gasdrukvat)
- Grote manometer aflecting 0-10 Bar + 0-140 psi
- Koppeling: EURO-steeknippel
- Geijkte versie

Geschikt voor:

- Mobiel gebruik onderweg of depannages
- Locatie onafhankelijk
- Alle type nippels : personenwagens, vrachtwagens en motorfietsen



Order nr.	712102860	
Orig. nr.	SFM-G	
Werkdruk maximum	bar	10
Aflecting	bar	0-10
Omschrijving	tank 6 l	
Geijkt	Ja	
Gewicht	kg	7,10
Prijs	€	889,00

SET VAN 3 POMPNIPPELS.

Troeven:

- Een fietsadaptor
- Een smalle pompnippel
- Een dikke pompnippel

Geschikt voor:

- Ideaal voor het gebruik thuis
- Fietsbanden, ballen, opblaasbootjes en luchtmatrassen



Order nr.	712102900	
Orig. nr.	BS3	
Gewicht	kg	0,05
Prijs	€	5,75

7-DELIGE PERSLUCHTSET.

Inhoud:

- 1 blaaspistool kort
- 1 bandenblazer SD
- 1 hoogwaardige spiraalslang uit polyurethaan
- 3 pompnippels
- **1 verfpistool**



Order nr.	712102007	
Orig. nr.	PG7	
Gewicht	kg	1,60
Prijs	€	58,50

8-DELIG PERSLUCHTSET.

Inhoud:

- 1 kort blaaspistool,
- 1 bandenblazer SD,
- 3 blaasstukjes,
- 1 verfpistool,
- 1 vernevelpistool
- **1 spiraalslang.**



Order nr.	712102008	
Orig. nr.	PG8	
Gewicht	kg	2,30
Prijs	€	63,50

PERSLUCHT SILICONESPUIT / KITSPUIT.

Troeven:

- Met **snelontluchting**
- Voorkomt dat het materiaal druppelt, geen naloop
- Pas de werkdruk aan de materiaaleigenschappen

Geslacht voor:

- Alle standaard commerciële patronen (cartouches) van 310ml
- Het spuiten van voegen / kitten
- Efficiënt afdichten van langere stroken



Order nr.	712102250	
Orig. nr.	KP	
Werkdruk	bar	ca. 1,5-2,5
Luchtverbruik	l/min	+/-50
Gewicht	kg	0,50
Prijs	€	53,50

PERSLUCHT SILICONESPUIT / KITSPUIT MET DRAAIBARE PATROONHOUDER.

Troeven:

- Met **snelontluchting**
- Voorkomt dat het materiaal druppelt
- Pas de werkdruk aan de materiaaleigenschappen
- Met **draaibare bushouder**, voor gemakkelijke werken in alle richtingen

Geslacht voor:

- Alle standaard commerciële patronen (cartouches) 310 ml
- Het spuiten van voegen / kitten in alle richtingen
- Efficiënt afdichten van langere stroken



Order nr.	712102260	
Orig. nr.	KPR	
Werkdruk	bar	ca. 1,5-2,5
Luchtverbruik	l/min	+/-60
Gewicht	kg	0,56
Prijs	€	119,00

PERSLUCHT SILICONESPUIT / KITSPUIT OP 8 BAR VOOR DE PROFESSIONAL.

Troeven:

- Met **snelontluchting**
- Voorkomt dat het materiaal druppelt
- Op **werkdruk 8 Bar**
- Pas de werkdruk aan de materiaaleigenschappen
- Dosering traploos instelbaar

Geslacht voor:

- Alle standaard commerciële patronen (cartouches) 310 ml
- Professioneel gebruik
- Het spuiten van voegen / kitten
- Efficiënt afdichten van langere stroken



Order nr.	712102270	
Orig. nr.	KP PRO	
Werkdruk	bar	8
Luchtverbruik	l/min	100
Gewicht	kg	1,04
Prijs	€	227,00

PERSLUCHT SILICONESPUIT / KITSPUIT VOOR 600 ML SILICONEBUSSEN EN WORSTVERPAKKINGEN VOOR DE PROFESSIONAL

Troeven:

- Met **snelontluchting**
- Voorkomt dat het materiaal druppelt
- Op **werkdruk 8 Bar**
- Pas de werkdruk aan de materiaaleigenschappen
- Dosering traploos instelbaar

Geslacht voor:

- Alle standaard commerciële patronen of **worstverpakkingen 600 ml**
- Professioneel gebruik
- Het spuiten van voegen / kitten
- Efficiënt afdichten van langere stroken



Order nr.	712102290	
Orig. nr.	SP SPRO	
Werkdruk maximum	bar	8
Luchtverbruik	l/min	100
Gewicht	kg	1,32
Prijs	€	246,00

PERSLUCHT REINIGINGSPISTOOL MET ALUMINIUM BEKER VAN 1 LITER.

Troeven:

- Met metalen spuitpijp
- Bajonetsluiting
- Met ophanghaak
- Dosering instelbaar door inhouden hendel
- Met **aluminium beker van 1 liter**

Geschikt voor:

- Het sproeien van koude reinigingsmiddelen, ontvetters, en verneveloliën
- Motorreiniging

Order nr.	712102200	
Orig. nr.	SPA	
Werkdruk	bar	4-6
Luchtverbruik	l/min	+200
Gewicht	kg	0,46
Prijs	€	22,50



PERSLUCHT REGELBARE REINIGINGSPISTOOL MET ALUMINIUM BEKER VAN 1 LITER.

Troeven:

- Met metalen spuitpijp
- Met **regelbaar luchtdebiet en vloeistof**
- Bajonetsluiting
- Met ophanghaak
- Dosering instelbaar door inhouden hendel
- Met **aluminium beker van 1 liter**

Geschikt voor:

- Het sproeien van koude reinigingsmiddelen, ontvetters, en verneveloliën
- Motorreiniging

Order nr.	712102220	
Orig. nr.	SPA-R	
Luchtverbruik	l/min	120-220
Werkdruk	bar	3-6
Gewicht	kg	0,64
Prijs	€	37,50



PERSLUCHT REINIGINGSPISTOOL MET 360° DRAAIBARE SPROEIKOP EN KUNSTSTOF BEKER VAN 0,7 LITER.

Troeven:

- Met ophanghaak
- Met **360° draaibare sproeikop met instelbare straal**
- Dosering instelbaar door inhouden hendel
- Met **kunststof beker van 0.7 liter**

Geschikt voor:

- Het sproeien van koude reinigingsmiddelen, ontvetters, en verneveloliën
- Motorreiniging

Order nr.	712103000	
Orig. nr.	SPK	
Luchtverbruik	l/min	160
Werkdruk minimum	bar	2-6
Sproeier	mm	3
Capaciteit beker	l	0,7
Gewicht	kg	0,85
Prijs	€	100,00



REINIGINGSPISTOOL MET SPUITMOND MET DRAAIENDE KOP.

Troeven:

- Met **spuitmond met draaiende kop 6000tpm**
- Micro-sproeisysteem voor een optimale efficiëntie
- Hoeveelheid reinigingsmiddel traploos regelbaar
- Makkelijk te gebruiken
- Kunststofbeker van 900 ml

Geschikt voor:

- Snelle, zachte en grondige reiniging van verschillende materialen zoals textiel, glas, metaal, kunststof, gelakte oppervlakken, ...
- Natte en droge toepassingen

Order nr.	712102210	
Orig. nr.	RP	
Werkdruk minimum	bar	6,3
Luchtverbruik	l/min	200
Capaciteit beker	l	0,9
Toerental	min-1	6000
Gewicht	kg	0,27
Prijs	€	191,00



PISTOOL VOOR CORROSIE BESCHERMING IN DE CARROSSERIE.

Troeven:

- Met 550 mm sproei flexibel
- Met **brede aanzuigbuis** voor viscosse (weinig vloeibare) middelen.
- Met 40mm draadaansluiting voor gangbare sproeimiddelen.

Geschikt voor:

- Het bereiken van moeilijke plaatsen zoals onderaan voertuigen, of in holle ruimtes
- Voor **corrosie- en bodembescherming** in de carrosserie

Order nr.	712104150	
Orig. nr.	UHP PRO	
Werkdruk	bar	4-6
Luchtverbruik	l/slag	120-180
Gewicht	kg	0,40
Prijs	€	21,50



PNEUMATISCHE PROFESSIONELE SLAGMOERSLEUTEL 1/2" COMPACT PRO, 624 NM.

Troeven:

- Aandraaimoment verstelbaar in 3 trappen
- Eenhandsbediening
- In composietmateriaal: licht en koude isolerend
- Bewezen standaard slagmoersleutel
- Luchtuitlaat aan de handgreep, geen opwaaien van stof
- Vibratiearm
- Ergonomisch handvat
- Links / rechtsdraaiend
- Laag gewicht en compacte vorm

Geslacht voor:

- Vervangen van banden, herstel en assemblagewerk

► NEW



Order nr.	712401470	
Orig. nr.	ISS-C 1/2" COM PRO	
Aansluiting	inch	1/2
Werkdruk	bar	6.2
Geluidsniveau	dB(A)	93.5
Luchtverbruik	l/min	128
Toerental	tpm	11000
Maximum torsie	Nm	624
Gewicht	kg	1,20
Afmetingen (l x b x h)	mm	191x153x56
Prijs	€	189,00

PNEUMATISCHE PROFESSIONELE SLAGMOERSLEUTEL 1/2" PRO, 1112 NM.

Troeven:

- Aandraaimoment verstelbaar in 3 trappen
- Eenhandsbediening
- In composietmateriaal: licht en koude isolerend
- Bewezen standaard slagmoersleutel
- Luchtuitlaat aan de handgreep, geen opwaaien van stof
- Vibratiearm
- Ergonomisch handvat
- Links / rechtsdraaiend

Geslacht voor:

- Vervangen van banden, herstel en assemblagewerk

► NEW



Order nr.	712401475	
Orig. nr.	ISS-C 1/2" PRO	
Aansluiting	inch	1/2
Werkdruk	bar	6.2
Geluidsniveau	dB(A)	93.58
Luchtverbruik	l/min	188
Toerental	tpm	7000
Maximum torsie	Nm	1112
Gewicht	kg	1,90
Afmetingen (l x b x h)	mm	183x205x70
Prijs	€	189,00

PNEUMATISCHE PROFESSIONELE SLAGMOERSLEUTEL ISS-C 3/4" PRO, 2034 NM.

Troeven:

- Aandraaimoment verstelbaar in 3 trappen
- Eenhandsbediening
- In composietmateriaal: licht en koude isolerend
- Bewezen standaard slagmoersleutel
- Luchtuitlaat aan de handgreep, geen opwaaien van stof
- Vibratiearm
- Ergonomisch handvat
- Links / rechtsdraaiend

Geslacht voor:

- Vervangen van banden, herstel en assemblagewerk

► NEW



Order nr.	712401485	
Orig. nr.	ISS-C 3/4" PRO	
Aansluiting	inch	3/4
Werkdruk	bar	6.2
Geluidsniveau	dB(A)	103.5
Luchtverbruik	l/min	393
Toerental	tpm	5500
Maximum torsie	Nm	2034
Gewicht	kg	3,40
Afmetingen (l x b x h)	mm	215x87x232
Prijs	€	385,00

PNEUMATISCHE PROFESSIONELE SLAGMOERSLEUTEL 1" PRO L, 2441 NM.

Troeven:

- Aandraaimoment verstelbaar in 3 trappen
- Eenhandsbediening
- In composietmateriaal: licht en koude isolerend
- Bewezen standaard slagmoersleutel
- Luchtuitlaat aan de handgreep, geen opwaaien van stof
- Vibratiearm
- Met 200 mm spindel
- Ergonomisch handvat
- Links / rechtsdraaiend

Geslacht voor:

- Vervangen van banden, herstel en assemblagewerk



Order nr.	712401495	
Orig. nr.	ISS 1 PRO L	
Aansluiting	inch	1
Werkdruk	bar	6.2
Geluidsniveau	dB(A)	107
Luchtverbruik	l/min	405
Toerental	tpm	6000
Maximum torsie	Nm	2441
Gewicht	kg	7,50
Afmetingen (l x b x h)	mm	492x116x175
Prijs	€	725,00

INDUSTRIËLE PNEUMATISCHE SLAGMOERSLEUTEL ISS-TT 1/2" MINI.

► NEW

Troeven:

- Eenhandsbediening
- Vibratiearm
- Bewezen standaard slagmoersleutel
- Luchtuitlaat aan de handgreep
- Ergonomisch handvat
- Links / rechtsdraaiend

Geschikt voor:

- Zware taken in de automotive sector, in montagebedrijven en in de landbouwsector

INFO



Order nr.	712401372	
Orig. nr.	ISS-TT 1/2" MINI	
Aansluiting	inch	1/2
Werkdruk	bar	6.3
Koppel rechtsloop	Nm	540
Koppel linksloop	Nm	680
Geluidsniveau	dB(A)	109.6
Luchtverbruik	l/min	132
Toerental	tpm	11000
Gewicht	kg	1,30
Afmetingen (l x b x h)	mm	188x129x64
Prijs	€	269,00

INDUSTRIËLE PNEUMATISCHE SLAGMOERSLEUTEL ISS 1/2" SUPER MINI, 678 NM.

► NEW

Troeven:

- Eenhandsbediening
- In composietmateriaal: licht en koude isolerend
- Bewezen standaard slagmoersleutel
- Luchtuitlaat aan de handgreep
- Vibratiearm
- Ergonomisch handvat
- Links / rechtsdraaiend

Geschikt voor:

- Zware taken in de automotive sector, in montagebedrijven en in de landbouwsector



Order nr.	712401465	
Orig. nr.	ISS 1/2" SUPER MINI	
Aansluiting	inch	1/2
Werkdruk	bar	6.2
Geluidsniveau	dB(A)	105.48
Luchtverbruik	l/min	209
Toerental	tpm	8000
Maximum torsie	Nm	678
Gewicht	kg	1,11
Afmetingen (l x b x h)	mm	177x98x63
Prijs	€	180,00

INDUSTRIËLE PNEUMATISCHE SLAGMOERSLEUTEL MET SLAGMECHANISME IS 3/4" DP TOT MAX. 1.898 NM.

Troeven:

- Met **DP**: slagmechanisme: Instelling aandraaimoment d.m.v. duimwiel
- Eenvoudige bediening door zijdelingse omschakelaar
- Soft start functie, links / rechtsdraaiend, vibratiearm
- In **composietbehuizing**: slagvast, licht en koude isolerend
- Verdraaibare luchtuitlaat aan de handgreep
- Ergonomisch handvat



Order nr.	712401366	
Orig. nr.	IS 3/4" DP	
Aansluiting	inch	3/4" vierkant
Werkdruk	bar	6.3
Koppel rechtsloop	Nm	815, 1220, 1630
Koppel linksloop	Nm	Max. 1898
Luchtverbruik	l/min	504
Luchtaansluiting	G (R)	3/8"
Gewicht	kg	3,30
Prijs	€	569,00

INDUSTRIËLE PNEUMATISCHE SLAGMOERSLEUTEL MET SLAGMECHANISME IS 1/2" MINI DP.

Troeven:

- Korte bouw **slechts 112 mm**
- Met **DP**: slagmechanisme: Instelling aandraaimoment d.m.v. duimwiel
- Soft start functie, links / rechtsdraaiend, vibratiearm
- In **composietbehuizing**: slagvast, licht en koude isolerend
- Verdraaibare luchtuitlaat aan de handgreep



Order nr.	712401362	
Orig. nr.	IS 1/2" MINI DP	
Aansluiting	inch	1/2" vierkant
Werkdruk	bar	6.3
Koppel rechtsloop	Nm	290, 440, 580
Koppel linksloop	Nm	Max. 678
Luchtverbruik	l/min	420
Luchtaansluiting	G (R)	1/4"
Gewicht	kg	1,16
Prijs	€	277,00

INDUSTRIËLE PNEUMATISCHE SLAGMOERSLEUTEL MET SLAGMECHANISME IS 1/2" DP TOT MAX. 1.085 NM.

Troeven:

- Met **DP**: slagmechanisme: Instelling aandraaimoment d.m.v. duimwiel
- Soft start functie, links / rechtsdraaiend, vibratiearm
- In **Composietbehuizing**: slagvast, licht en koude isolerend
- Verdraaibare luchtuitlaat aan de handgreep
- Ergonomisch handvat



Order nr.	712401364	
Orig. nr.	IS 1/2" DP	
Aansluiting	inch	1/2" vierkant
Werkdruk	bar	6.3
Koppel rechtsloop	Nm	460, 690, 920
Koppel linksloop	Nm	Max. 1085
Luchtverbruik	l/min	450
Luchtaansluiting	G (R)	1/4"
Gewicht	kg	1,30
Prijs	€	273,00

INDUSTRIËLE PNEUMATISCHE SLAGMOERSLEUTEL MET SLAGMECHANISME IS 1" DP TOT MAX. 1.898 NM.

Troeven:

- Met **DP**: slagmechanisme: Instelling aandraaimoment d.m.v. duimwiel
- Eenvoudige bediening door zijdelingse omschakelaar
- Soft start functie, links / rechtsdraaiend, vibratiearm
- In **composietbehuizing**: slagvast, licht en koude isolerend
- Verdraaibare luchtuitlaat aan de handgreep
- Ergonomisch handvat



Order nr.	712401368	
Orig. nr.	IS 1" DP	
Aansluiting	inch	1" vierkant
Werkdruk	bar	6.3
Koppel rechtsloop	Nm	815, 1220, 1630
Koppel linksloop	Nm	Max. 1898
Luchtverbruik	l/min	504
Luchtaansluiting	G (R)	3/8"
Gewicht	kg	3,40
Prijs	€	769,00

SET PNEUMATISCHE SLAGMOERSLEUTEL 1/4" MET 5 LANGE DOPPEN.

Troeven:

- Lichtgewicht en handig met instelbare torsie in 4 stappen
- Door het instelbare koppel kan scheurvorming grotendeels worden vermeden.
- Bediening met één hand om van links naar rechts te schakelen
- Afvoerlucht kanaal via koudgeïsoleerd, met rubber bekleed handvat

Geschikt voor:

- Lost optimaal vastzittende schroeven en ook gloeibougies

Standaard geleverd met:

- Slagmoersleutel 1/4"
- 5 lange doppen 8, 9, 10, 11, 12 mm
- Kogelgewricht
- Verlenging



Order nr.	712401050	
Orig. nr.	ISS 1/4"	
Aansluiting	inch	1/4" vierkant
Werkdruk	bar	6.3
Luchtverbruik lastloop	l/min	300
Koppel rechtsloop	Nm	10/20/30/40
Koppel linksloop	Nm	10/20/30/40
Luchtaansluiting	G (R)	1/4"
Maten slagdoppen - verlengd	mm	8, 9, 10, 11, 12
Gewicht	kg	0,90
Prijs	€	230,00

INDUSTRIËLE PNEUMATISCHE SLAGMOERSLEUTEL ISS-TTM 1/2", 550 NM.

Troeven:

- Eenhandsbediening
- In composietmateriaal: licht en koude isolerend
- Bewezen standaard slagmoersleutel
- Luchtuitlaat aan de handgreep
- Vibratiearm
- Ergonomisch handvat
- Links / rechtsdraaiend
- Twin Turbo-technologie
- Instelbare werkhoek

Geschikt voor:

- Zware taken in de automotive sector, in montagebedrijven en in de landbouwsector



Order nr.	712401370	
Orig. nr.	ISS-TTM ?"	
Aansluiting	inch	1/2
Werkdruk	bar	6.3
Koppel rechtsloop	Nm	450
Koppel linksloop	Nm	500
Geluidsniveau	dB(A)	95.8
Luchtverbruik	l/min	115
Toerental	tpm	8000
Maximum torsie	Nm	550
Gewicht	kg	1,30
Afmetingen (l x b x h)	mm	277x85x65
Prijs	€	245,00

SET PROFESSIONELE SLAGMOERSLEUTEL UIT COMPOSITIET 1/2" MET 10 SLAGDOPPEN.

Troeven:

- Dubbelslagsysteem met snelle werking
- Composiet handvat
- 3-standen (moment instelbaar)

Geschikt voor:

- Los- en vastdraaien van wioldoppen
- Lossen van vastgeroeste moeren en bouten
- Hard aanspannen van moeren en bouten

Geleverd met:

- Slagvaste koffer met 10 slagdoppen
- 1 verlenging en 1 inline olieverevelaar



Order nr.	712401220	
Orig. nr.	ISS 1/2" PRO	
Aansluiting	inch	1/2" vierkant
Luchtverbruik	l/min	420
Koppel rechtsloop	Nm	180/560/600
Koppel linksloop	Nm	600
Luchtaansluiting	G (R)	1/4"
Maten slagdoppen - standaard	mm	9-10-11-13-14-17-19-22-24-27
Gewicht	kg	2,10
Prijs	€	161,00

SET PROFESSIONELE SLAGMOERSLEUTEL UIT COMPOSITIET 1/2" MET 10 SLAGDOPPEN.

Troeven:

- Lichtgewicht en composiet handvat
- Met **4-standen (moment instelbaar)**
- Door het instelbare koppel kan scheurvorming grotendeels worden vermeden
- Bediening met één hand om van links naar rechts te schakelen

Geschikt voor:

- Lost optimaal vastzittende schroeven en ook gloeibougies
- Los- en vastdraaien van wioldoppen, lossen van vastgeroeste moeren en bouten
- Hard aanspannen van moeren en bouten

Geleverd met:

- Slagvaste koffer, 10 slagdoppen, 1 verlenging, 1 inline olieverevelaar



Order nr.	712401430	
Orig. nr.	SSS 1/2" KOMPOSIT PR	
Aansluiting	inch	1/2" vierkant
Werkdruk	bar	6.3
Koppel rechtsloop	Nm	245/650/800
Koppel linksloop	Nm	1080
Luchtverbruik	l/min	408
Luchtaansluiting	G (R)	1/4"
Maten slagdoppen - standaard	mm	9-10-11-13-14-17-19-22-24-27
Gewicht	kg	2,20
Prijs	€	279,00

PNEUMATISCHE BOORMACHINE LINKS-RECHTS DRAAIEND BM PRO.

Troeven:

- Lichte en handige boormachine **met links-rechts schakelaar** voor hout en metaal
- De luchtuitlaat gebeurt via het handvat om werveling van bramen te vermijden
- De boormachine is uitgerust met een zelfspannende boorkop 3/8" 1-10 mm en handgreep
- Aansluiting 1/4" G

Geschikt voor:

- Werkplaats en industrie

Order nr.	712404100	
Orig. nr.	BM R+L PRO	
Werkdruk	bar	6
Luchtverbruik	l/min	360
Toerental onbelast	rpm	+/- 1800
Capaciteit staal	mm	10
Capaciteit hout	mm	20
Gewicht	kg	1,10
Prijs	€	48,50



INFO

PNEUMATISCHE PROFESSIONELE BOORMACHINE BM-C 10 PRO.

Troeven:

- Lichte en handige boormachine met links-rechts schakelaar voor hout en metaal.
- In composit behuizing
- De luchtuitlaat gebeurt via het handvat om werveling van bramen te vermijden.
- Met krachtige dubbele overbrenging voor een soepele loop en lange levensduur
- De boormachine is uitgerust met een zelfspannende boorkop 3/8" 1-10 mm en handgreep
- Aansluiting 1/4"G

Geschikt voor:

- Werkplaats en industrie

Order nr.	712404110	
Orig. nr.	BM-C 10 PRO	
Capaciteit staal	mm	10
Capaciteit hout	mm	20
Werkdruk	bar	6,2
Luchtverbruik	l/min	238
Toerental	tpm	2000
Gewicht	kg	1,00
Afmetingen (l x b x h)	mm	195x43x157
Prijs	€	109,00



INFO

NEW

PNEUMATISCHE PROFESSIONELE HAAKSE BOORMACHINE BM 10 KOMPOSIT PRO.

Troeven:

- In **haakse uitvoering** voor moeilijk toegankelijke plaatsen
- Lichte en handige boormachine met links-rechts schakelaar voor hout en metaal.
- In **composit behuizing**
- De luchtuitlaat gebeurt via het handvat om werveling van bramen te vermijden.
- Met **krachtige dubbele overbrenging** voor een soepele loop en lange levensduur
- De boormachine is uitgerust met een zelfspannende boorkop 3/8" 1-10 mm en handgreep.
- Aansluiting 1/4"G

Geschikt voor:

- Werkplaats en industrie

Order nr.	712404190	
Orig. nr.	WB10 PRO	
Werkdruk	bar	6,3
Luchtverbruik	l/min	280
Toerental onbelast	rpm	1900
Capaciteit hout	mm	20
Capaciteit staal	mm	10
Gewicht	kg	1,10
Prijs	€	156,00



PNEUMATISCHE BOORMACHINE 13 MM IN COMPOSIT.

Troeven:

- Links-rechts draaiend **met grote snelpanboorkop 1/2" tot 13mm.**
- Met **trager toerental**, geschikt voor grotere werktuigen of boordiameters.
- Dubbele aandrijving garandeert een rustige loop en langere levensduur.
- De luchtuitlaat gebeurt via het handvat om werveling van braamsel te vermijden.
- Aansluiting 1/4" G

Geschikt voor:

- Werkplaats en industrie

Order nr.	712404170	
Orig. nr.	BM 13 PRO	
Werkdruk	bar	6,3
Luchtverbruik	l/min	430
Toerental	tpm	450
Capaciteit staal	mm	13
Capaciteit hout	mm	25
Gewicht	kg	1,60
Prijs	€	112,00



PROFESSIONELE, PNEUMATISCHE BOORMACHINE TOT 13 MM MET "SOFT START" FUNCTIE.

Troeven:

- Links-rechts draaiend met grote snelpanboorkop 2 tot 13 mm.
- Hendel kan zowel links als rechts gemonteerd worden
- Weinig trillingen
- **"Soft start"** functie
- De luchtuitlaat gebeurt via het handvat om werveling van braamsel te vermijden.
- Aansluiting 1/4" G

Geschikt voor:

- Montagelijnen en industrie

Order nr.	712404180	
Orig. nr.	BM 13 HT	
Werkdruk	bar	6,3
Luchtverbruik	l/min	440
Toerental	tpm	700
Capaciteit staal	mm	13
Capaciteit hout	mm	28
Gewicht	kg	1,30
Prijs	€	231,00



INFO

01 MACHINES

02 AUTO

03 WORKSHOP

04 EQUIPMENT

05 TOOLS

PROFESSENELE, PNEUMATISCHE HAAKSE RATELSLEUTEL 1/4", 33 NM.

Troeven:

- Klein en handig
- Met rubber omhulde ratelkop, zelfs voor gevoelige materialen
- Ergonomische handgreep van kunststof, antislip en trillingsarm
- Gemakkelijke draai beweging op de ratelkop
- Instelbare torsie op de kop

Geschikt voor:

- Krappe ruimtes



Order nr.	712401500	
Orig. nr.	RS 1/4" PRO	
Aansluiting	inch	1/4
Werkdruk	bar	6.3
Luchtverbruik	l/min	210
Torsie	Nm	33
Toerental	tpm	110
Gewicht	kg	0,50
Prijs	€	104,00

PROFESSENELE, PNEUMATISCHE HAAKSE RATELSLEUTEL 1/2", 135 NM.

Troeven:

- Met rubber omhulde ratelkop, zelfs voor gevoelige materialen
- Ergonomische handgreep van kunststof, antislip, trillingsarm en koude luchtstroom
- Gemakkelijke draai beweging op de ratelkop
- Instelbare torsie op de kop

Werking:

- De hendel induwen, activeert de luchtstroom, die de aandrijving doet draaien

Geschikt voor:

- Het verwijderen en plaatsen van bougies



Order nr.	712401520	
Orig. nr.	RS 1/2" PRO	
Aansluiting	inch	1/2
Werkdruk	bar	6,3
Luchtverbruik	l/min	170
Torsie	Nm	135
Toerental	tpm	160
Gewicht	kg	1,20
Prijs	€	124,00

SET PNEUMATISCHE HAAKSE RATEL 1/2", 60 NM.

Troeven:

- Kunststofbeklede kop voorkomt schade aan gevoelige werkstukken.
- Draairichting instelbaar.
- Ergonomische, vibratie-arme werking.
- Geïsoleerd composiethandvat

Geschikt voor:

- Licht werk

Standaard geleverd met:

- In praktische kunststofkoffer
- 7 doppen, 3 verlengingen, bishouder en bitsen



Order nr.	712401550	
Orig. nr.	LR S 1/2	
Aansluiting	inch	1/2
Werkdruk	bar	6
Luchtverbruik	l/min	390
Koppel	ca. Nm	60
Gewicht	kg	1,20
Prijs	€	73,50

SET PROFESSENELE, PNEUMATISCHE HAAKSE RATELSLEUTELSET 3/8", 27 NM.

Troeven:

- Klein en handig, dankzij geringe lengte 140 mm
- Met rubber omhulde ratelkop, zelfs voor gevoelige materialen
- Ergonomische handgreep van kunststof, antislip en trillingsarm
- Gemakkelijke draai beweging op de ratelkop
- Instelbare torsie op de kop
- Met bitshouder en set bitsen
- 13 doppen

Geschikt voor:

- Krappe ruimtes



Order nr.	712401505	
Orig. nr.	RS 3/8" PRO	
Aansluiting	inch	3/8"
Werkdruk	bar	6,3
Luchtverbruik	l/min	220
Torsie	Nm	27
Toerental	tpm	110
Luchtaansluiting	G (R)	1/4"
Gewicht	kg	0,40
Prijs	€	201,00

PROFESSENELE, PNEUMATISCHE HAAKSE RATELSLEUTEL 1/2" MET KOGELGEWICHT, 68 NM.

Troeven:

- Klein en handig, dankzij geringe lengte 256 mm
- Met rubber omhulde ratelkop, zelfs voor gevoelige materialen
- Ergonomische handgreep van kunststof, antislip en trillingsarm
- Gemakkelijke draai beweging op de ratelkop
- Instelbare torsie op de kop
- Kogelgewicht laat de ratelkop **+30° naar -30° draaien**

Geschikt voor:

- Krappe ruimtes



Order nr.	712401510	
Orig. nr.	RS W 1/2 PRO	
Aansluiting	inch	1/2
Werkdruk	bar	6,3
Luchtverbruik	l/min	200
Toerental	tpm	180
Maximum torsie	Nm	68
Gewicht	kg	0,93
Prijs	€	128,00

PERSLUCHT SCHROEVENDRAAIER MET INSTELBAAR EN OMKEERBAAR AANDRAAIMOMENT.

Troeven:

- Slipkoppeling voor nauwkeurige koppelregeling
- Traploze draaimomentinstelling via externe stelling
- Met één hand wisselen van links naar rechts
- Eenvoudig en snel wisselen van bits door snelspanboorkop
- Composit behuizing van slagvaste kunststof
- Rubberen, ergonomisch gevormde handgreep met koude-isolerende, antislip- en trillingsdempende eigenschappen
- Afvoerluchtstroom via handgreep, dus geen afvoerlucht in het werkgebied
- Lichtgewicht

Geschikt voor:

- Schroeven / bitsen in montage en industrie



Order nr.	712404125	
Orig. nr.	PS-C PRO	
Toerental onbelast	rpm	1800
Werkdruk	bar	6,2
Luchtverbruik	l/min	238
Koppel	ca. Nm	3 - 8
Gewicht	kg	1,10
Afmetingen (l x b x h)	mm	210x43x157
Prijs	€	125,00

PNEUMATISCHE HAAKSE SLIJPER VOOR SCHIJVEN TOT DIAMETER 125MM.

Troeven:

- Handig en krachtig model
- Hoge capaciteit
- Composiet behuizing

Geschied voor:

- Het schuren, opruwen en snijden van allerlei materialen (afhankelijk van de gekozen schijven)
- Alle standaard commercieel verkrijgbare schijven met ø 125 mm



Order nr.	712403470	WS125 PRO
Orig. nr.	WS125 PRO	
Aansluiting	mm	22
Werkdruk	bar	6,3
Luchtverbruik	l/min	490
Toerental	tpm	10000
Luchtaansluiting voor schijf diam.	G (R)	1/4"
	mm	125
Gewicht	kg	1,70
Prijs	€	164,00

PNEUMATISCHE HAAKSE SLIJPER MET VERLENGD HANDVAT.

Troeven:

- Snelheidsregelaar op het handvat
- Ergonomische kunststof handgreep, antislip en trillingsarm
- Veiligheidshendel om onbedoeld inschakelen te voorkomen
- Praktische beschermende afstelling van de kap
- Luchtstroomregelaar in de handgreep
- Uitlaatluchtuitlaat aan de achterkant



Order nr.	712403490	TWS PRO
Orig. nr.	TWS PRO	
Werkdruk	bar	6,3
Luchtverbruik	l/min	532
Toerental	tpm	17000
voor schijf diam.	mm	100
Gewicht	kg	1,80
Prijs	€	235,00

PERSLUCHT BANDSCHUURMACHINE MET SCHUURBANDBREEDTE 10 MM.

Troeven:

- Met 360° zwenkbare schuurkop
- Automatische opspanning van de schuurband
- Snelwisselsysteem
- Traploze snelheidsregeling met draaiknop
- Koudgeïsoleerd lichaam voor comfortabel werken

Geschied voor:

- Het schuren van oppervlakten
- Moeilijk bereikbare plaatsen (360°)

▶ NEW



Order nr.	712403770	BS-C 10 PRO VS
Orig. nr.	BS-C 10 PRO VS	
Aansluiting	inch	1/4
Geluidsniveau (ISO8662-7)	dB(A)	80
Toerental	tpm	18000
Luchtverbruik 50% interval	mm	400
Werkdruk maximum	bar	6
Afmetingen schuurband	mm	10x330
Gewicht	kg	0,77
Afmetingen (l x b x h)	mm	325x85x95
Prijs	€	179,00

INDUSTRIËLE PNEUMATISCHE HAAKSE SLIJPER Ø 125 MM.

Troeven:

- Ergonomische kunststof handgreep, antislip en trillingsarm
- Antivibratie zijhandgreep voor minder vermoeidheid tijdens het werken
- Snelwissel-klemmoer en geluidsisolatieslang
- Eenvoudig te gebruiken spilvergrendeling
- Veiligheidshendel om onbedoeld inschakelen te voorkomen
- Praktische beschermende afstelling van de kap
- Uitlaatluchtuitlaat aan de achterkant
- **Extreem robuust voor professioneel gebruik**



Order nr.	712403480	IWS125PRO
Orig. nr.	IWS125PRO	
voor schijf diam.	mm	125
Werkdruk	bar	6,3
Luchtverbruik	l/min	560
Toerental	tpm	10000
Luchtaansluiting	G (R)	1/4"
Gewicht	kg	2,00
Prijs	€	337,00

LANGE PNEUMATISCHE HAAKSE SLIJPER MET PLATTE SLIJPKOP.

Troeven:

- Snelheidsregelaar op het handvat
- Draaibare luchtuitlaat; veiligheid bedieningshendel
- Koud geïsoleerd, antisliphandvat
- Met **zeer platte kop, slechts 39 mm**
- Spilvergrendeling zorgt voor eenvoudige verandering van snijschijven
- Voor het snijden met schijven 100 x 0,8 x 9,6 mm



Order nr.	712403491	TWS SUPER
Orig. nr.	TWS SUPER	
Werkdruk	bar	6,3
Luchtverbruik	l/min	480
Toerental	tpm	14000
Luchtaansluiting	G (R)	1/4"
Gewicht	kg	1,40
Prijs	€	235,00

PERSLUCHT BANDSCHUURMACHINE MET SCHUURBANDBREEDTE 20 MM.

Troeven:

- Met 360° zwenkbare schuurkop
- Automatische opspanning van de schuurband
- Snelwisselsysteem
- Traploze snelheidsregeling met draaiknop
- Koudgeïsoleerd lichaam voor comfortabel werken

Geschied voor:

- Het schuren van oppervlakten
- Moeilijk bereikbare plaatsen (360°)

▶ NEW



Order nr.	712403780	BS-C 20 PRO VS
Orig. nr.	BS-C 20 PRO VS	
Aansluiting	inch	1/4
Geluidsniveau (ISO8662-7)	dB(A)	80
Toerental	tpm	18000
Luchtverbruik 50% interval	l/min	400
Afmetingen schuurband	mm	20x520
Trilling	m/sec ²	2,5
Gewicht	kg	0,96
Afmetingen (l x b x h)	mm	396x85x95
Prijs	€	237,00

UNIVERSELE POLIJSTER MET DIVERSE GEREEDSCHAPPEN.

Troeven:

- Ergonomische, antislip en trillingsreducerende kunststof handgreep
- Veiligheidshendel
- Zijhandvat

Geschikt voor:

- Het reinigen en polijsten in carrosserie, metaal- en interieurbouw
- Het verwijderen van grove verontreinigingen, roest, verven, lakken en corrosiebeschermingsmiddelen
- Het verwijderen van etiketten, klevers, folie, plakband, ...

Standaard geleverd met:

- 2x Draagwielen 11 mm en 23 mm (voor opzetten van schijven)
- 2x Draadborstel fijn 11 mm en 23 mm
- 2x Draadborstel grof 11 mm en 23 mm
- 1x Rubberschijf oker 23 mm

Tip: Alle opzetschijven zijn apart naleverbaar.

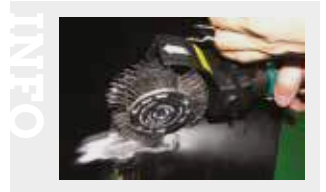

Order nr.	712403800	
Orig. nr.	UE PRO	
Werkdruk	bar	6,3
Luchtverbruik	l/min	532
Toerental onbelast	rpm	3500
Gewicht	kg	1,40
Prijs	€	440,00

DRAAGWIELEN VOOR UE PRO.

- **Draagwiel 11 mm** - geschikt voor draadborstels met 11 mm breedte
- **Draagwiel 23 mm** - geschikt voor draadborstels met 23 mm breedte en rubberschijven



712403840

Order nr.	712403840	712403845
Orig. nr.	2403840	2403845
Breedte	mm 11	
Prijs	€ 20,50	20,50

SPECIAAL DRAAGWIELEN VOOR REINIGINGSSCHIJF.

Geschikt voor:

- 712403860 - Enkelvoudige model voor 1 reinigingsschijf
- 712403865 - Model voor 2 reinigingsschijven
- Universele polijster



712403860

Order nr.	712403860	712403865
Orig. nr.	2403860	2403865
Prijs	€ 21,50	21,50

STAALDRAADBORSTEL Ø 11 OF 23 MM.

Troeven:

- Fijne draad (rechte draden, Ø 0,5 mm, verenstaal)

Geschikt voor:

- Reinigen, ontroesten en verwijderen van verf
- Universele polijster UE PRO



712403820

Order nr.	712403820	712403825
Orig. nr.	2403820	2403825
Diameter staaldraad	mm 0,5	0,5
Diameter asgat	mm 11	23
Prijs	€ 20,50	20,50

STAALDRAADBORSTEL Ø 11 OF 23 MM.

Troeven:

- Grove draad (rechte draden, Ø 0,7 mm, verenstaal)

Geschikt voor:

- Grovere reinigen
- Het verwijderen van bodembescherming en afdichtingsmiddel
- Universele polijster UE PRO



712403830

Order nr.	712403830	712403835
Orig. nr.	2403830	2403835
Diameter staaldraad	mm 0,7	0,7
Diameter asgat	mm 11	23
Prijs	€ 20,50	18,50

RUBBERSCHIJF OKER OF GRIJS Ø 23 MM.

Geschikt voor:

- Universele polijster UE PRO.
- Rubberschijf oker voor het verwijderen van etiketten, klevers, folie, plakband, ...
- Rubberschijf grijs voor het verwijderen wateroplosbare verf



Oker - 712403810

Order nr.	712403810	712403815
Orig. nr.	2403810	2403815
Diameter asgat	mm 23	23
Prijs	€ 27,50	29,50

GROVE REINIGINGSSCHIJF .

Geschikt voor:

- Het verwijderen van verf, kleeftoffen en roest
- Universele polijster UE PRO

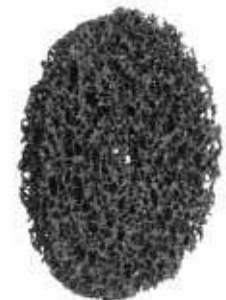

Order nr.	712403850
Orig. nr.	2403850
Voor type	UE PRO
Prijs	€ 10,50

PNEUMATISCHE DELTA VLAKSCHUURMACHINE.

Troeven:

- Met ergonomisch, vibratiearm antislip handvat.
- Compact en handig.
- Composiet materiaal

Geschikt voor:

- Voor het schuren van zowel vlakke als gebogen kleine oppervlakten.
- Moeilijk bereikbare plaatsen dankzij afgeronde hoeken
- Universeel inzetbaar van metaal tot hout
- Precisiewerk

Kenmerken:

- Voor centraal afzuigingsysteem
- Met extractie (**4 gaten** steunschijf)

Order nr.	712403500	
Orig. nr.	DS	
Aansluiting	inch	1/4"
Toerental	tpm	11.000
Luchtverbruik 50% interval	l/min	480
Werkdruk maximum	bar	6,3
Verplaatsing	mm	3,2
Afmetingen schuurpapier	mm	70x95
Afzuiggaten	4	
Gewicht	kg	0,80
Prijs	€	265,00



PNEUMATISCHE EXCENTER SCHUURMACHINE.

Troeven:

- Met ergonomisch, vibratiearm antislip handvat
- Compact en handig
- Composiet materiaal

Geschikt voor:

- Voor het schuren van zowel vlakke als gebogen kleine oppervlakten
- Universeel inzetbaar van metaal tot hout
- Precisiewerk

Kenmerken:

- Voor centraal afzuigingsysteem
- Met extractie (**6 gaten** steunschijf)

Order nr.	712403450	
Orig. nr.	ESS150 PRO	
Toerental	tpm	10.000
Luchtverbruik 50% interval	l/min	350
Werkdruk maximum	bar	6,3
Verplaatsing	mm	5
Afmetingen schuurband	mm	150
Afzuiggaten	6	
Gewicht	kg	0,90
Prijs	€	262,00



PNEUMATISCHE ORBITALE SCHUURMACHINE.

Troeven:

- Met ergonomisch, vibratiearm antislip handvat
- Compact en handig
- Composiet materiaal

Geschikt voor:

- Voor het schuren van zowel vlakke als gebogen kleine oppervlakten
- Universeel inzetbaar van metaal tot hout
- Precisiewerk

Kenmerken:

- Voor centraal afzuigingsysteem
- Met extractie (**8 gaten** steunschijf)

Order nr.	712403520	
Orig. nr.	SWS 180 PRO	
Toerental	tpm	8.500
Luchtverbruik 50% interval	l/min	360
Werkdruk maximum	bar	6,3
Verplaatsing	mm	3,2
Afmetingen schuurband	mm	100x180
Afzuiggaten	8	
Gewicht	kg	1,40
Prijs	€	303,00



BIDIRECTIONELE PNEUMATISCHE VLAKSCHUURMACHINE.

Troeven:

- Met ergonomischn vibratiearm, antislip handvat
- Lange uitvoering

Geschikt voor:

- Grote oppervlakken in hout en carrosseriewerk, etc.
- Het schuren van hout in de korrelrichting
- **Gevoel van lineaire schuurbeweging bij het ruwen**

Order nr.	712403600	
Orig. nr.	BDS PRO	
Toerental	tpm	3000
Werkdruk maximum	bar	6.3
Verplaatsing	mm	25
Afmetingen schuurband	mm	65x390
Gewicht	kg	2,54
Prijs	€	127,00



SET PNEUMATISCHE RECHTE STIFSLIJPER MET TOEBEHOREN.

Troeven:

- Compact en handig
- Ergonomische handgrip in kunststof tegen vibraties en koude luchtstroom
- Veiligheidshendel en snelheidsregeling op het handvat

Standaard geleverd met:

2 span tangen (3mm en 6 mm), 10 slijpstenen, 1 adaptor en spanwerk tuigen, in kunststofkoffer



Order nr.	712403190	
Orig. nr.	STS	
Werkdruk	bar	6
Luchtverbruik	l/min	270
Toerental onbelast	rpm	+/- 24000
Voor schacht diameter	mm	3-6
Gewicht	kg	0,60
Prijs	€	43,50

SET PNEUMATISCHE PRECISIE RECHTE STIFSLIJPER MET TOEBEHOREN.

Troeven:

- Hoog toerental; enkel voor stoffrezen met schacht ø 3 mm
- Polieren en frezen in diverse materialen
- Voor de **professional**

Standaard geleverd met: 1 spantang 3mm, 10 slijpstenen, inline oliër, aanspanleutels, 1 adaptor en spanwerk tuigen, in kunststofkoffer



Order nr.	712403120	
Orig. nr.	PSS PRO	
Werkdruk	bar	6,3
Luchtverbruik	l/min	170
Toerental onbelast	rpm	54000
Voor schacht diameter	mm	3
Gewicht	kg	0,20
Prijs	€	45,50

PERSLUCHT HAAKSE STIFSLIJPER.

Troeven:

- Zeer compact en licht
- Met **snelheidsregeling**
- Veiligheidshandvat
- Met ergonomische handgrip in kunststof tegen vibraties en koude luchtstroom.
- Set bevat 2 span tangen: 3 en 6 mm.

Geschikt voor:

- Een verscheidenheid aan taken voor het reinigen van het chassis, slijpen, polijsten, ontbramen, frezen en graveren
- Werkplaats en industrie



Order nr.	712403260	
Orig. nr.	WST VS PRO	
Werkdruk	bar	6,3
Luchtverbruik	l/min	120
Toerental onbelast	rpm	20000
Geluidsniveau	dB(A)	82
Vibratie	m/s ²	2,8
Voor schacht diameter	mm	3-6
Gewicht	kg	0,64
Afmetingen (l x b x h)	mm	166x44x83
Prijs	€	105,00

SET PNEUMATISCHE RECHTE STIFSLIJPER MET TOEBEHOREN.

Troeven:

- Compact en handig
- Ergonomische handgrip in kunststof tegen vibraties en koude luchtstroom
- Veiligheidshendel en snelheidsregeling op het handvat
- Voor de **professional**

Standaard geleverd met: 2 span tangen (3mm en 6 mm), 10 slijpstenen, 1 adaptor en spanwerk tuigen, in hoogwaardige kunststofkoffer



Order nr.	712403200	
Orig. nr.	STSPRO	
Aansluiting	mm	
Werkdruk	bar	6,3
Luchtverbruik	l/min	330
Toerental	tpm	22000
Luchtaansluiting	G (R)	1/4"
Voor schacht diameter	mm	3-6
Gewicht	kg	0,60
Prijs	€	83,50

PNEUMATISCHE RECHTE STIFSLIJPER, LANGE UITVOERING.

Troeven:

- In **lange uitvoering 247 mm**
- Met snelheidsregeling
- Veiligheidshandvat
- Met ergonomische handgrip in kunststof tegen vibraties en koude luchtstroom.
- Set bevat 2 span tangen: 6 mm.

Geschikt voor:

- Slijpen, ontbramen, frezen en graveren
- Werkplaats en industrie



Order nr.	712403270	
Orig. nr.	ST XL VS PRO	
Werkdruk	bar	6,2
Luchtverbruik	l/min	120
Toerental onbelast	rpm	20000
Geluidsniveau	dB(A)	82
Luchtaansluiting	G (R)	1/4"
Voor schacht diameter	mm	3-6
Gewicht	kg	0,69
Afmetingen (l x b x h)	mm	247x42x70
Prijs	€	102,00

PNEUMATISCHE VERSTELBARE HAAKSE STIFSLIJPER .

Troeven:

- Zeer compact en licht; snelheidsregeling op het handvat
- Roterende luchtuitlaat; veiligheidshandvat
- Met ergonomische handgrip in kunststof tegen vibraties en koude luchtstroom
- Set bevat 2 span tangen: 3 en 6 mm



Order nr.	712403215	
Orig. nr.	WST 115	
Werkdruk	bar	6,3
Luchtverbruik	l/min	360
Toerental	tpm	18000
Luchtaansluiting	G (R)	1/4"
Voor schacht diameter	mm	3-6
Prijs	€	153,00

PNEUMATISCHE GRAVERNAALD OF GRAVEERSTIFT.
Geschikt voor:

- Het graven van metaal, platen, kunststof, steen, marmer en andere materialen met een glad en stevig oppervlak



Order nr.		712403110
Orig. nr.		GS PRO
Werkdruk	bar	6,3
Luchtverbruik	l/min	60
Aansluiting	mm	13000
Luchtaansluiting	G (R)	1/4"
Voor diameter	mm	1,2
Gewicht	kg	0,19
Prijs	€	156,00

PNEUMATISCHE PLAATSCHAAR.
Troeven:

- Isolerend composiethandvat, vibratiearm
- Schokbestendig en toch gering in gewicht
- Knipt langs beide zijden van het materiaal

Geschikt voor:

- Het knippen in plaatmateriaal
- Carrosseriewerk en modelbouw



Order nr.		712404450
Orig. nr.		BS PRO
Verbruik	l/min	450
Snijsnelheid	slagen/min	2600
Snijcapaciteit - aluminiumplaat	mm	1,6
Snijcapaciteit - staalplaat	mm	1,2
Snijbreedte	mm	5
Gewicht	kg	1,30
Prijs	€	112,00

PNEUMATISCHE POLIJST SCHUURMACHINE Ø 180 MM.
Troeven:

- Grote haakse polijstmachine met vlakke polierschijf
- Extra handgreep voor links- of rechtshandigen
- Schijfdiameter 180 mm met klitopname

Tip: Apart verkrijgbare polierspons (712403292) en polierschijf lamsvel (712403294)



Order nr.		712403290
Orig. nr.		PS7
Toerental	tpm	2800
Diameter orbitaal	mm	180
Luchtverbruik 50% interval	l/min	400
Werkdruk maximum	bar	6,3
Omschrijving		Spindelgrote M14x2
Gewicht	kg	2,20
Prijs	€	214,00

PNEUMATISCHE KNABELSCHAAR.
Troeven:

- Isolerend composiethandvat, vibratiearm
- Schokbestendig en toch gering in gewicht

Geschikt voor:

- Zeer korte bochten of in oneffen materiaal zoals golfplaat
- Het knippen, knabbelen en vormsnijden in plaatmateriaal
- Carrosseriewerk en modelbouw



Order nr.		712404550
Orig. nr.		BN PRO
Snijbreedte	mm	5
Snijcapaciteit - staalplaat	mm	1,2
Snijcapaciteit - aluminiumplaat	mm	1,6
Snijsnelheid	slagen/min	2600
Verbruik	l/min	200
Gewicht	kg	1,10
Prijs	€	106,00

PNEUMATISCH PONS EN VERZETTANG 2 IN 1 - 5 MM.
Troeven:

- Met composietbehuizing, slagvast kunststof voor laag gewicht
- Ergonomisch gevormd handvat, koude-isolerend en trillingsarm

Geschikt voor:

- Samenvoegen van platen in carrosseriewerk
- Maximale plaatdiktes van 1,2 mm
- Ponsst hypopneumatisch gaten van 5 mm voor bvb puntlassen



Order nr.		712404800
Orig. nr.		LAG PRO
Snijbreedte	mm	5
Snijcapaciteit - staalplaat	mm	1,2
Snijcapaciteit - aluminiumplaat	mm	1,2
Gewicht	kg	1,50
Prijs	€	127,00

KIT PNEUMATISCHE MINI POLIJSTMACHINE PSM3 PRO MET KLITPAD EN POLIERSPONSSEN.
Troeven:

- Handige en compacte poliermachine voor detailwerk
- Traploos regelbaar toerental; kunststof handgreep voor goede isolatie
- Luchtafvoer via handgreep, geen extra opwaaiend stof
- Schijf met klitopname

Standaard geleverd met:

- Klitpad ø 76mm, polierspons hard 90 mm (712403281),
- Polierspons zacht 90 mm (712403282), polierschijf lamsvel 80mm (712403283)



Order nr.		712403280
Orig. nr.		PSM 3 PRO
Toerental	tpm	2000
Diameter orbitaal	mm	80
Luchtverbruik 50% interval	l/min	340
Werkdruk maximum	bar	6,3
Omschrijving		Spindelopname M6
Gewicht	kg	0,75
Prijs	€	225,00

MULTITOOL VOOR HET SNIJDEN EN SCHUREN IN CARROSSERIE, HOUT EN ANDERE TOEPASSINGEN.

Troeven:

- Veiligheid tegen onbedoeld inschakelen.
- Geluidsarm werken met afvoerslang
- Ook bruikbaar met schuur schijven.

Geschikt voor:

- Uitsnijden van autoruiten en andere kleefverbindingen
- Opschuren van diverse moeilijk bereikbare plaatsen

Geleverd met

- Set van 3 snijmessen: 37mm recht, 47mm recht offset en 48mm gebogen offset
- Slagvrije kunststofkoffer

Tip: optioneel diverse messen en schuurkoppen beschikbaar



Order nr.		712404850
Orig. nr.		SZ PRO
Toerental	l/min	20.000
Werkdruk	bar	6,3
Luchtverbruik	l/min	280
Gewicht	kg	0,80
Prijs	€	208,00

PNEUMATISCH UITDEUKHAMER VOOR UITBUILEN IN CARROSSERIE.

Troeven:

- Aanzuigen van de carrosserie door onderdruk na aansluiten perslucht
- Uitbuien door lichte bediening

Geschikt voor:

- Ideaal voor carrosserieherstellingen

Standaard geleverd met:

- 3 verschillende zuigkoppen: ø 60, 120 en 150mm
- Toevoerslang met kogelkraan



Order nr.		712402700
Orig. nr.		DBH
Aansluiting	inch	1/4
Luchtverbruik 50% interval	mm	250 l/m
Gewicht	kg	1,00
Prijs	€	242,00

ACCESSOIRES VOOR PNEUMATISCHE MULTITOOL SZ PRO.

Breidt uw pneumatische multitool verder uit met volgende accessoires:

- Verschillende messen U vorm, gebogen, offset
- Diamant zaagbladen
- Schuurpapier
- Schrapers



2404861



2404865



2404870



2404868



2404866



2404874

Order nr.	Omschrijving	Prijs €
712404865	Mes 8 mm offset hoeken	19,50
712404861	Mes 18 mm U-vorm gebogen	29,50
712404868	Mes 24 mm U-vorm	27,50
712404866	Mes 35 mm recht gezaagd	21,50
712404862	Mes 36 mm U-vorm gebogen	35,50
712404864	Mes 90 mm U-vorm gebogen	40,50
712404874	Recht zaagblad 40x33.5 mm 18TPI	5,53
712404876	Konisch zaagblad 40x65mm 14TPI	6,41
712404870	Rond zaagblad 81 mm 20TPI	5,42
712404872	Gesegmenteerd zaagblad 81mm 20TPI	4,97
712404881	Montageset voor schuurshoeren	3,43
712404880	Delta klit schuurshoeren	10,50
712404882	Delta schuurpapier klitteband K40	1,77
712404884	Delta schuurpapier klitteband K80	1,88
712404886	Delta schuurpapier klitteband K120	1,88

PNEUMATISCHE MINI ZAAGMACHINE - RECIPROZAAG - VIJLMACHINE.

Troeven:

- Handige, kleine uitvoering 145 mm
- Veilige geleiding door stopbeugel
- Afvoerluchtkanaal achteraan de handgreep
- Zeer stil dankzij geluidsarme uitlaatslang
- Veiligheidshendel tegen onbedoeld inschakelen
- Compositiebehuizing van slagvast kunststof voor een laag gewicht

Geschikt voor:

- Het snijden van bvb. kunststoffen, hout, aluminium en plexiglas
- Ideaal voor autobedrijven, reparatiewerkplaatsen, carrosseriebedrijven, metaalbewerkingen en plaatbewerking
- Voor **geringe ruimtes**

Standaard geleverd met:

- 1 Bi-metaal zaagblad TPI18 en 1 Bi-metaal zaagblad TPI24

Tip: 5 dlg set vijlen 712404645, 3 dlg set zagen TPI18 712404608, 3 dlg set zagen TPI24 712404610, 3 dlg set zagen TPI34 712404614



Order nr.		712404640
Orig. nr.		2404640
Luchtverbruik	l/m	200
Snelheid	tpm	7500
Slag	mm	10
Snijcapaciteit - staalplaat	mm	1.2
Werkdruk	bar	6.3
Luchtaansluiting	G (R)	1/4"
Gewicht	kg	0,50
Prijs	€	183,00

PNEUMATISCHE ZAAGMACHINE - RECIPROZAAG - VIJLMACHINE.
Troeven:

- Veilige geleiding door stopbeugel
- Afvoerluchtkanaal achteraan de handgreep
- Zeer stil dankzij geluidsarme uitlaatslang
- Veiligheidshendel tegen onbedoeld inschakelen
- Compositiebehuizing van slagvast kunststof voor een laag gewicht

Geschikt voor:

- Het snijden van bvb. kunststoffen, hout, aluminium en plexiglas
- Ideaal voor autobedrijven, reparatiewerkplaatsen, carrosseriebedrijven, metaalbewerkingen en plaatbewerking

Tip: 5 dlg set vijlen 5 mm 712404650, 3 dlg set zagen TPI18 712404608, 3 dlg set zagen TPI24 712404610, 3 dlg set zagen TPI34 712404614



Order nr.	712404630	
Orig. nr.	2404630	
Luchtverbruik	l/m	200
Snelheid	tpm	5000
Slag	mm	10
Snijcapaciteit - staalplaat	mm	1.6
Werkdruk	bar	6.3
Luchtaansluiting	G (R)	1/4"
Gewicht	kg	0,75
Prijs	€	83,50

PNEUMATISCHE NAALDBIKHAMER.
Troeven:

- Lange levensduur, dankzij naalden van speciaal staal
- Smal en compact voor moeilijk bereikbare plaatsen
- Rechte vorm **met 12 individuele 3 mm naalden**
- Robuust metalen behuizing

Geschikt voor:

- Het verwijderen van corrosie, lasslak, verf- of betonresten op harde ondergronden
- Moeilijk bereikbare plaatsen zoals scheuren

Tip: Vervangbare naaldkop. 712402625



Order nr.	712402620	
Orig. nr.	NE PRO	
Luchtverbruik	l/min	170
Impactsnelheid	rpm	3800
Naald lengte / ø	mm	125 / 3
Werkdruk	bar	6.3
Vibratie	m/s ²	16
Luchtaansluiting	G (R)	1/4"
Gewicht	kg	1,00
Prijs	€	136,00

PERSLUCHT ZAAGMACHINE OF CARROSSERIEZAAG.
Troeven:

- Veilige geleiding door stopbeugel
- Afvoerluchtkanaal achteraan de handgreep **met wartelverbinding**
- Zeer stil dankzij geluidsarme uitlaatslang
- Veiligheidshendel tegen onbedoeld inschakelen
- In **complete compositiebehuizing** van slagvast kunststof voor een laag gewicht

Geschikt voor:

- Het snijden van bvb. kunststoffen, hout, aluminium en plexiglas
- Ideaal voor autobedrijven, reparatiewerkplaatsen, carrosseriebedrijven, metaalbewerkingen en plaatbewerking

Tip: 3 dlg set zagen TPI18 712404608, 3 dlg set zagen TPI24 712404610, 3 dlg set zagen TPI34 712404614

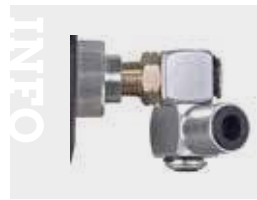

Order nr.	712404670	
Orig. nr.	US-C PRO	
Luchtverbruik	l/m	133
Snelheid	tpm	9500
Slag	mm	10
Snijcapaciteit - staalplaat	mm	1.6
Snijcapaciteit - aluminiumplaat	mm	3.2
Werkdruk	bar	6.2
Luchtaansluiting	G (R)	1/4"
Gewicht	kg	0,54
Afmetingen (l x b x h)	mm	257x40x78
Prijs	€	229,00

PNEUMATISCHE NAALDBIKHAMER.
Troeven:

- Ergonomisch handvat **in pistool model**
- Lange levensduur dankzij naalden van speciaal staal
- Met **19 individuele 3 mm naalden**
- Geïsoleerde handgreep en luchtafvoer langs voren

Geschikt voor:

- Het verwijderen van corrosie, lasslak, verf- of betonresten op harde ondergronden
- Moeilijk bereikbare plaatsen zoals scheuren

Tip: Vervangbare naaldkop. 712402605



Order nr.	712402640	
Orig. nr.	NP PRO	
Luchtverbruik	l/min	170
Impactsnelheid	rpm	3200
Naald lengte / ø	mm	180 / 3
Werkdruk	bar	6.3
Vibratie	m/s ²	17
Luchtaansluiting	G (R)	1/4"
Gewicht	kg	2,60
Prijs	€	248,00

UNIVERSELE PNEUMATISCHE HAKHAMERSET MET 5 BEITELS.

Troeven:

- Lichte en handige hakhamer
- De zeskantopname **vermijdt het ronddraaien** van de beitels
- Ergonomisch handvat, koude isolerend en vibratiearm

Geschikt voor:

- Universeel gebruik, **kleine werkzaamheden**

Standaard geleverd met:

- Handige kunststof opbergkoffer.
- 5 beitels: hakbeitel, platte beitel, puntbeitel, plaatbeitel, en universele beitel
- Veer en olieflasje



Order nr.		712402200	✖
Orig. nr.		MHU	
Luchtverbruik	l/min	280	
Impactsnelheid	rpm	3000	
Schacht	mm	10	
Werkdruk	bar	6.3	
Luchtaansluiting	G (R)	1/4"	
Gewicht	kg	1,60	
Prijs	€	92,50	

PROFESSIELE PNEUMATISCHE HAKHAMERSET MET 5 BEITELS.

Troeven:

- Lichte en handige hakhamer
- De zeskantopname **vermijdt het ronddraaien** van de beitels
- Ergonomisch handvat, koude isolerend en vibratiearm
- Met **gebalanceerde anti-vibratie en anti-terugslagtechniek**
- Composiet behuizing
- Snelkoppeling

Geschikt voor:

- Ideaal voor bouwwerkzaamheden (metselwerk, bakstenen, cellenbeton)
- Voor **de professional**

Standaard geleverd met:

- Hoogwaardige kunststof opbergkoffer.
- 5 beitels: bikhamer, platte beitel, puntbeitel, brede platte beitel
- Universele beitel, snelspan trekveer en **snelwisselspankop**



Order nr.		712402400	✖
Orig. nr.		MHV PRO	
Luchtverbruik	l/min	280	
Impactsnelheid	rpm	2500	
Schacht	mm	10	
Werkdruk	bar	6.3	
Luchtaansluiting	G (R)	1/4"	
Gewicht	kg	2,40	
Prijs	€	225,00	

PROFESSIELE PNEUMATISCHE HAKHAMERSET MET 5 BEITELS.

Troeven:

- Lichte en handige hakhamer
- De zeskantopname **vermijdt het ronddraaien** van de beitels
- Ergonomisch handvat, koude isolerend en vibratiearm
- **Composiet behuizing**
- Snelkoppeling

Geschikt voor:

- Universeel gebruik bij het verwijderen van tegels, beitelen in de bouw en in de carrossiesector
- In **lange professionele versie** voor alle werkzaamheden aan de constructie, in het lichaam en voor elektrische installaties

Standaard geleverd met:

- Handige kunststof opbergkoffer.
- 5 beitels: bikhamer, platte beitel, puntbeitel, brede platte beitel, universele beitel
- Snelspan trekveer en **snelspankop**



Order nr.		712402300	✖
Orig. nr.		MHB PRO	
Luchtverbruik	l/min	240	
Impactsnelheid	rpm	2200	
Schacht	mm	10	
Werkdruk	bar	6.3	
Luchtaansluiting	G (R)	1/4"	
Gewicht	kg	2,00	
Prijs	€	134,00	

ZWARE PNEUMATISCHE HAKHAMERSET MET 3 BEITELS 12,7 MM.

Troeven:

- Zware hakhamer
- De zeskantopname **vermijdt het ronddraaien** van de beitels
- Ergonomisch handvat, koude isolerend en vibratiearm
- Met **gebalanceerde anti-vibratie en anti-terugslagtechniek**
- Composiet behuizing en snelkoppeling

Geschikt voor:

- Ideaal voor sloopwerkzaamheden (openbreken muren en renovatiewerk)
- Voor **de professional**

Standaard geleverd met:

- Platte beitel, puntbeitel, brede platte beitel, snelspan trekveer

Tip: Ook beschikbaar met 14,7 mm beitels 712402550



Order nr.		712402500	✖
Orig. nr.		MHA PRO	
Luchtverbruik	l/min	380	
Impactsnelheid	rpm	3600	
Schacht	mm	12.7	
Werkdruk	bar	6.3	
Luchtaansluiting	G (R)	1/4"	
Gewicht	kg	2,80	
Prijs	€	293,00	

FLEXAIR PERSLUCHTSLANG MET SNELKOPPELINGEN 10/20 M.

Troeven:

- Soft **PVC slang** versterkt met **polyestervezels**
- Extreem flexibel ook bij lage temperatuur
- Lengtes **10/20 M met Euro snelkoppelingen**
- Vooral bestand tegen met olie besmette druklucht



Order nr.	712105610	712105420	712105520
Orig. nr.	PSW106	PSW206	PSW209
Lengte	m 10	20	20
Diameter inwendig	mm 6	6	9
Diameter uitwendig	mm 10,7	10,7	14,5
Maximum druk	bar 15	15	15
Gewicht	kg 0,90	0,90	2,80
Prijs	€ 16,50	23,50	28,50

STANDAARD SPIRAAL LUCHTSLANG. INSTAPMODEL.

Troeven:

- In **polyurethaan**
- Met snelkoppeling en steeknippel
- In 3 verschillende lengtes
- Werkdruk 8 Bar
- Aansluiting 1/4"G



Order nr.	712115605	712115608	712115610
Orig. nr.	STSS610M5	STSS608M75	STSS812M10
Lengte	m 5	7,5	10
Diameter inwendig	mm 6	6	8
Diameter uitwendig	mm 8	10	12
Maximum druk	bar 8	8	8
Gewicht	kg 0,23	0,30	0,85
Prijs	€ 10,50	14,50	23,50

KWALITEIT DRUKLUCHTSLANG UIT POLYURETHAAN.

Troeven:

- Kwaliteit **polyurethaan**
- 10 m met Euro snelkoppelingen en steeknippel
- Versie 50 m zonder koppeling
- Extreem flexibel ook bij lage en hoge temperatuur (-40°C tot +75°C)
- Voor **professioneel gebruik**

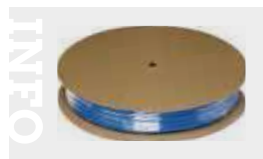

Order nr.	Orig. nr.	Lengte	Diameter inwendig	Diameter uitwendig	Maximum druk	Gewicht	Prijs
712106910	PUPRO812/10	10	8,5	12	15	2,00	45,50
712106950	PUPRO812/50	50	8,5	12	15	4,58	138,00
712106960	PUPRO1015/50	50	10	15	15	4,58	191,00
712106970	PUPRO1319/50	50	13	19	15	4,58	381,00

FLEXAIR PERSLUCHTSLANG 50 M.

Troeven:

- Soft **PVC slang** versterkt met **polyestervezels**
- Extreem flexibel ook bij lage temperatuur
- Lengte **50 M zonder snelkoppelingen**
- Vooral bestand tegen met olie besmette druklucht



Order nr.	712105650	712105950	712105703
Orig. nr.	PSW506	PSW509	PSW5013
Lengte	m 50	50	50
Diameter inwendig	mm 6	9	13
Diameter uitwendig	mm 10,7	14,5	19
Maximum druk	bar 15	15	15
Gewicht	kg 3,85	6,70	10,00
Prijs	€ 34,50	49,50	75,50

KWALITEIT SPIRAAL LUCHTSLANG. PRO SERIE.

Troeven:

- In **polyurethaan PU**
- Met snelkoppeling met **draaistuk 360°** en steeknippel
- Hoge flexibiliteit en kniksterkte.
- Kleine opwinddiameter
- Voorkomt permanente vermindering van de dwarssectie na knikken
- Rechte uiteinden laten eenvoudig koppelen en ontkoppelen toe, alsook torsievrij werken
- Aansluiting 1/4" G



Order nr.	712105850	712105852
Orig. nr.	QSS58M6	QSS6510M6
Lengte	m 6	6
Diameter inwendig	mm 5	6,5
Diameter uitwendig	mm 8	10
Aansluiting	inch 1/4	1/4"
Maximum druk	bar 8	8
Gewicht	kg 0,40	0,40
Prijs	€ 31,50	33,50

INFO

Bekijk het volledige en up-to-date aanbod



Surf naar www.vynckier.biz/pneumatisch-gereedschap