

EEN OPROLHASPEL

Voor elke toepassing

Wij bieden een zeer compleet aanbod oprolhaspels aan. Ons gamma bestrijkt oprolhaspels voor druklucht, elektriciteit, water ... voor professionele bedrijven uit de industrie en automotive. Oprolhaspels onderscheiden zich door de bevestigingsmogelijkheden, de lengte van de slang, het type kabel, de manier van oprollen en uiteraard ook de toepassing.



MW TOOLS 

Voor de prijsbewuste professioneel

Ons huismerk MW Tools is de beste keuze voor de prijsbewuste professioneel of doe-het-zelver:

- Kunststof of metalen behuizing
- Medium aanbod
- Optimale prijs/kwaliteitsverhouding

ZECA

Topkwaliteit

Dit topproduct van Italiaanse makelij garandeert een uitstekende kwaliteit en staat garant voor tevreden gebruikers:

- Kunststof behuizing
- Zeer uitgebreid aanbod in elektriciteit
- Correcte prijs voor topkwaliteit



Industriële kwaliteit

Dit merk is gekend voor de beste kwaliteit. Dit product staat garant voor levenslang gebruik.

- Staal/RVS behuizing
- Zeer uitgebreid aanbod
- Correcte prijs voor topkwaliteit
- Wisselstukken beschikbaar

KIES UW... OPROLHASPEL

	MW TOOLS	Pag.		Pag.		Pag.
PERSLUCHT	✓	674	✓	678	✓	684
WATER	✓	675	✓	678	✓	684
WARM WATER					✓	686
ELEKTRISCH	✓	675	✓	680	✓	692
OLIE	✓	676			✓	690
VET	✓	676			✓	690
DIESEL	✓	677			✓	689
ADBLUE	✓	677			✓	689
LASSEN					✓	691

Lengte oprolslang	0 m	1 m	2 m	3 m	4 m	5 m	6 m	7 m	8 m	9 m	10 m	11 m	12 m	13 m	14 m	15 m	20 m	23 m	24 m	25 m	26 m	27 m	28 m	29 m	30 m	35 m	40 m	45 m	50 m	55 m	60 m		
MW TOOLS 																																	

Maximum druk	0 bar	6 bar	7 bar	8 bar	9 bar	10 bar	11 bar	12 bar	13 bar	14 bar	15 bar	16 bar	17 bar	18 bar	19 bar	20 bar	25 bar	30 bar	35 bar	40 bar	45 bar	50 bar	100 bar	150 bar	160 bar	200 bar	250 bar	300 bar	330 bar	400 bar	450 bar	
MW TOOLS 																																

Toegelaten vermogen ontrol	0 W	500 W	1000 W	1500 W	1600 W	1700 W	1800 W	1900 W	2000 W	2100 W	2200 W	2300 W	2400 W	2500 W	2600 W	2700W	2800 W	2900 W	3000 W	3100 W	3200 W	3300 W	3400 W	3500 W	3600 W	3700 W	3800 W	3900 W	4000 W	...	40000 W	
MW TOOLS 																																

AUTOMATISCHE MUURHASPEL VOOR PERSLUCHTSLANG.

Voordelen:

- 180° draaibare muurbeugel
- Voorzien van een aansluitslang
- Met slanggeleider - altijd soepel en perfect opererend
- Slangvergrendelfunctie - geen toevallig oprollen als de slang vast komt te zitten

Kenmerken:

- Robuuste polypropyleen behuizing
- Versterkte flexibele PVC slang
- Ratelmechanisme voor het af- en oprollen
- Terugtrekveer - automatische terugkeer door een eenvoudige tractie
- Voorzien van een draaggreep

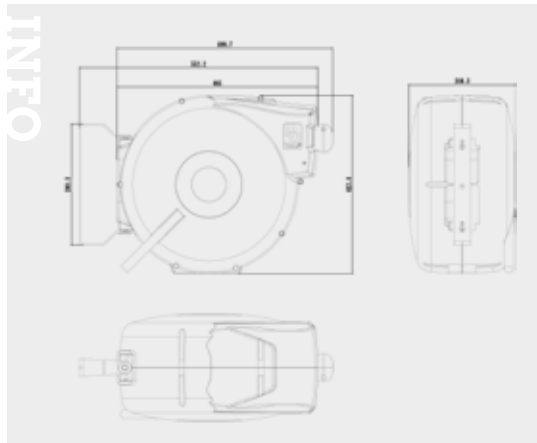

Order nr.	Orig. nr.	Diameter slang inwendig mm	Diameter slang uitwendig mm	Lengte oprolslang m	Lengte aansluitslang m	Maximum druk bar	Aansluiting In inch	Aansluiting Uit inch	Gebruikstemperatuur °C	Gewicht kg	Afmetingen (l x b x h) mm	Prijs €
756200706	HAL00808CG	8	12	7	1	10	1/4	1/4	0 - 60	3,20	290x150x410	44,50
756200640	HAL00815CG	8	12	15	1	10	1/4	1/4	0 - 60	5,20	460x240x435	88,50
756200711	HAL01014CG	9,5	15,8	14	1	15	3/8	3/8	0 - 60	6,00	295x165x330	87,50
756200725	HAL01020CG	9,5	15,8	20	1	15	3/8	3/8	0 - 60	10,40	445x265x625	99,50
756200643	HAL01025CG	9,5	15,8	25	1	15	3/8	3/8	0 - 60	12,00	510x275x470	143,00
756200646	HAL01212CG	12	16	12	1	15	1/2	1/2	0 - 60	5,80	510x275x470	109,00
756200646	HAL01217CG	12,5	18,8	17	1	15	1/2	1/2	0 - 60	12,00	330x300x370	116,00

MANUELE PERSLUCHTSLANGHASPEL MET 30 M SLANG.

Veelzijdige haspel voor werf en werkplaats, zeer handig om aan te sluiten op een op afstand geïnstalleerde compressor.

Kenmerken:

- Metalen frame met draaibare basis
- Vezelversterkte PVC slang
- Blokkeerknop om het verder afrollen te voorkomen
- Wegklapbare slinger



Order nr.	756200730
Orig. nr.	HAL01430M
Diameter slang inwendig mm	8
Diameter slang uitwendig mm	12
Lengte oprolslang m	30
Lengte aansluitslang m	1
Maximum druk bar	10
Aansluiting In inch	1/4
Aansluiting Uit inch	1/4
Gewicht kg	8,00
Afmetingen (l x b x h) mm	330x300x370
Prijs €	76,50

SNELKOPPELING MET BINNENDRAAD FEMALE VOOR PERSLUCHT.

Troeven:

- Met binnendraad Female 1/4" of 3/8" of 1/2"
- Messing koppelingen zijn van het type EURO
- Rectus - Made in Germany

Geschikt voor:

- Alle AIRCRAFT compressoren en perslucht gereedschappen
- Voor het snel en eenvoudig aansluiten van luchtslangen



Order nr.	712201011	712201012	712201013
Orig. nr.	2201011	2201012	2201013
Draadaansluiting	1/4" F	3/8" F	1/2" F
Prijs €	4,42	4,42	4,42

INSTEELKNIPPEL MET BINNENDRAAD FEMALE VOOR PERSLUCHT.

Troeven:

- Met binnendraad Female 1/4" of 3/8" of 1/2"
- Messing koppelingen zijn van het type EURO
- Rectus - Made in Germany
- Ergonomisch ontwerp van de behuizing voorkomt vervuiling van het klephuis
- Capaciteit 1000 l/min

Geschikt voor:

- Snelle en eenvoudige aansluiting op een luchtslang zonder koppeling
- Werkdrukbereik tot 35 bar
- Temperatuurbereik -20°C tot +100°C



Order nr.	712201051	712201052	712201053
Orig. nr.	2201051	2201052	2201053
Draadaansluiting	1/4" F	3/8" F	1/2" F
Prijs €	3,87	3,87	3,87

MUURHASPEL MET ELEKTRISCHE KABEL 3G 1,5 MM².

Voordelen:

- 180° draaibare muubeugel
- Met kabelgeleiding. Altijd soepel en perfect opgerold
- CE-conform stekkers met aardverbinding

Kenmerken:

- Rubberen HN07RN-F kabel, olie- en waterdicht (CEI 20-35 norm)
- Robuuste polypropyleen behuizing
- Ratelmechanisme voor het af- en oprollen
- Terugtrekveer - automatische terugkeer door een korte tractie
- Thermische beveiliging, CE- en IP42-conform
- Voorzien van een draaggreep

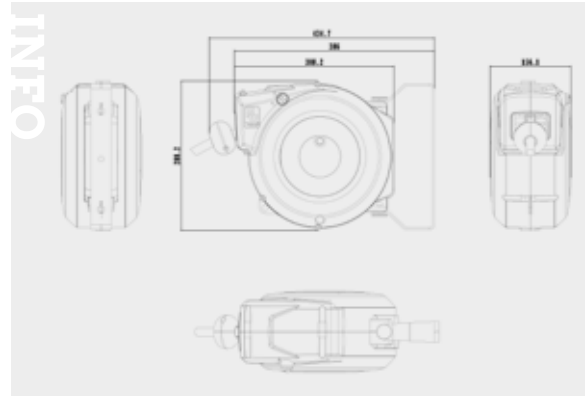

Order nr.	Orig. nr.	Spanning V	Lengte kabel m	Lengte aansluitkabel m	Aantal geleiders	Sectie geleiders mm²	Toegelaten vermogen opgerold W	Toegelaten vermogen ontrold W	Gewicht kg	Afmetingen (l x b x h) mm	Prijs €
756200632	HAE31508N	230	8	1	3	1,5	1000	2400	3,80	295x165x330	65,50
756200638	HAE31514N	230	14	1	3	1,5	1000	2400	5,30	295x165x330	93,50
756200715	HAE31520N	230	20	1	3	1,5	1000	2400	7,40	460x230x435	120,00
756200634	HAE32508N	230	8	1	3	2,5	1000	2400	5,10	295x165x330	91,50
756200712	HAE32520N	230	20	1	3	2,5	1000	2400	9,30	430x230x465	176,00

AUTOMATISCHE MUURHASPEL VOOR WATERSLANG.

Voordelen:

- 180° draaibare muurbeugel
- Met slanggeleider - altijd soepel en perfect opgerold
- Voorzien van een pistool met 7 verschillende sproeiers
- Slangvergrendelfunctie - geen toevallig oprollen

Kenmerken:

- Robuuste polypropyleen behuizing
- Soepele vezelversterkte PVC slang
- Ratelmechanisme voor het af- en oprollen
- Terugtrekveer - automatische terugkeer door een korte tractie
- Voorzien van een handgreep voor het verwijderen van de haspel uit de muubeugel (winterperiode)

Order nr.	756200804	756200808	756200814
Orig. nr.	HAW01215	HAW01220	HAW01230
Lengte oprolslang m	15	20	30
Lengte aansluit slang m	1,5	2	2
Diameter slang inwendig mm	11	11,5	10
Diameter slang uitwendig mm	15	15,8	14,5
Maximum druk bar	10	10	10
Aansluiting In inch	3/4	3/4	3/4
Aansluiting Uit inch	3/4	3/4	3/4
Gebruikstemperatuur °C	1 - 45	1 - 45	1 - 45
Gewicht kg	6,00	9,00	10,60
Afmetingen (l x b x h) mm	460x240x435	510x275x470	510x275x470
Prijs €	71,50	92,50	105,00



METALEN MUURHASPEL MET 15 METER PERSLUCHTSLANG.

Voordelen:

- Veezijdige haspel voor werf en werkplaats, zeer handig om aan te sluiten op een op afstand geïnstalleerde compressor
- Voorzien van een aansluit slang

Kenmerken:

- Robuust plaatstalen frame
- Versterkte PVC slang
- Ratelmechanisme voor het af- en oprollen
- Automatische terugkeer door eenvoudige tractie



Order nr.	756200737
Orig. nr.	HAL03815M
Diameter slang inch	3/8
Diameter slang inwendig mm	9,5
Diameter slang uitwendig mm	15,8
Lengte oprolslang m	15
Lengte aansluit slang m	1
Maximum druk bar	15
Aansluiting In inch	3/8
Aansluiting Uit inch	3/8
Gewicht kg	11,00
Afmetingen (l x b x h) mm	46x22x39
Prijs €	104,00



MONTAGE MOGELIJKHEDEN

Voor haspels

Installatie op de muur

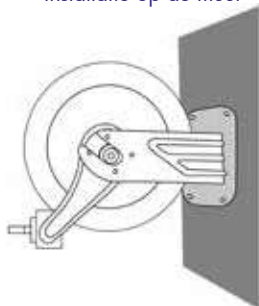

Installatie op het plafond

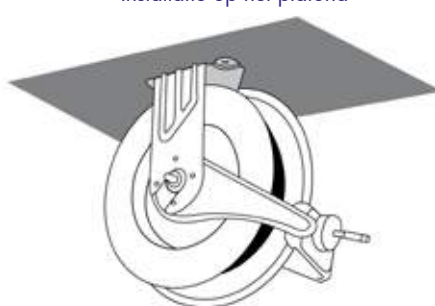

Installatie op de grond



AUTOMATISCHE SLANGHASPELS VOOR PERSLUCHT TOT 160 BAR.

Voordelen:

- Draaibare afrolarm op 180°
- Slanggeleider met 4 rollen, ontworpen om de slijtage van de slang te verminderen
- Blokkering van de slang op elke gewenste lengte

Kenmerken:

- Roestvaste stalen drum, UV bestendig gelakt
- Slang uit hoogwaardig linnenversterkt NBR rubber
- Betrouwbare veer met lange levensduur
- Dichtingen in messing van de hoogste kwaliteit
- Haspel geschikt voor muur-, vloer- en plafondmontage, dankzij instelbare arm

Order nr.	724574242	
Orig. nr.	SHAW1215	
Diameter slang	mm	12,5
Lengte oprolslang	m	15
Maximum druk	bar	160
Aansluiting In	inch	1/2
Gebruikstemperatuur	°C	1 - 80
Gewicht	kg	24,00
Afmetingen (l x b x h)	mm	465x245x465
Prijs	€	238,00



AUTOMATISCHE SLANGHASPEL VOOR VET TOT 400 BAR.

Voordelen:

- Draaibare afrolarm op 180°
- Slanggeleider met 4 rollen, ontworpen om de slijtage van de slang te verminderen
- Blokkering van de slang op elke gewenste lengte

Kenmerken:

- Roestvaste stalen drum, UV bestendig gelakt
- Slang uit hoogwaardig linnenversterkt NBR rubber
- Betrouwbare veer met lange levensduur
- Dichtingen in messing van de hoogste kwaliteit

Order nr.	724574250	724574251	
Orig. nr.	SHV1415	SHV3815	
Diameter slang	mm	6,5	9,5
Lengte oprolslang	m	15	15
Maximum druk	bar	400	330
Aansluiting In	inch	1/4	3/8
Gewicht	kg	20,00	22,00
Afmetingen (l x b x h)	mm	465x245x495	465x245x495
Prijs	€	216,00	220,00



AUTOMATISCHE SLANGHASPEL VOOR OLIE TOT 150 BAR.

Voordelen:

- Draaibare afrolarm op 180°
- Slanggeleider met 4 rollen, ontworpen om de slijtage van de slang te verminderen
- Blokkering van de slang op elke gewenste lengte

Kenmerken:

- Roestvaste stalen drum, UV bestendig gelakt
- Slang uit hoogwaardig linnenversterkt NBR rubber
- Betrouwbare veer met lange levensduur
- Dichtingen in messing van de hoogste kwaliteit

Order nr.	724574247	724574248	
Orig. nr.	SHO1210	SHO1215	
Diameter slang	mm	12,7	12,7
Lengte oprolslang	m	10	15
Maximum druk	bar	150	150
Aansluiting In	inch	1/2	1/2
Gewicht	kg	22,00	24,00
Afmetingen (l x b x h)	mm	465x245x495	465x245x495
Prijs	€	231,00	242,00



Hoe kies ik de geschikte oprolhaspel?

<https://www.vynckier.biz/oprolhaspels>

1 Wat is een oprolhaspel?

- 2 Oprolhaspels voor perslucht
- 3 Oprolhaspels voor elektriciteit
- 4 Oprolhaspels voor water
- 5 Kies voor een kwaliteitsvolle slang

Wat is een oprolhaspel?

Een oprolhaspel is een verlengkabel of verlengtoer op een haspel. Dit is met een slang voor perslucht, water of met een elektriciteitskabel. Deze kunnen bevestigd worden aan de muur (aan 180° gedraaid worden) of op de grond geplaatst worden.

De lengte van de slang bij de verschillende kabelhaspels variëren van 3 tot 30 meter. Afhankelijk van het type is de kabel in HOSVW, HOSVVF (gas CP500, HPW, PVC, PU, KPU (verbeterde PU van Zecca) of rubber).

Eenzijdig bieden we manuele oprolhaspels aan, maar de meeste kabelhaspels van MW TOOLS en ZECCA beschikken over een Mikromechanisme bij het op- en afrollen en een automatische oprolfunctie. De slang of kabel leert automatisch terug door en komt een te trilleren. Zo ligt je verlengkabel nooit meer in de weg, maar wordt die steeds teruggetrokken op de haspel.

Bij sommige haspels gebeurt het oprollen van de slang met automatische kabelgeleiding. Deze kabelhaspels hebben ook een snelheidsbegrenzing. Dit zorgt ervoor dat de leiding of kabel niet te snel terug in de onszijde schiet en hetjes in de behuizing verdeeld wordt.

Surf naar
www.vynckier.biz/oprolhaspels



AUTOMATISCHE SLANGHASPELS VOOR DIESEL TOT 20 BAR.

Voordelen:

- Draaibare afrolarm op 180°
- Slanggeleider met 4 rollen, ontworpen om de slijtage van de slang te verminderen
- Blokkering van de slang op elke gewenste lengte

Kenmerken:

- Roestvaste stalen drum, UV bestendig gelakt
- Slang uit hoogwaardig linnenversterkt NBR rubber
- Betrouwbare veer met lange levensduur
- Dichtingen in messing van de hoogste kwaliteit
- Haspel geschikt voor muur-, vloer- en plafondmontage, dankzij instelbare arm

Order nr.		724574246	724574244
Orig. nr.		SHD3415	SHD1015
Diameter slang	mm	19	19
Lengte oprolslang	m	15	15
Maximum druk	bar	20	20
Aansluiting In	inch	3/4	1
Gewicht	kg	30,50	32,00
Afmetingen (l x b x h)	mm	465x280x495	465x420x495
Prijs	€	310,00	365,00



AUTOMATISCHE SLANGHASPELS VOOR ADBLUE TOT 20 BAR.

Voordelen:

- Draaibare afrolarm op 180°
- Slanggeleider met 4 rollen, ontworpen om de slijtage van de slang te verminderen
- Blokkering van de slang op elke gewenste lengte

Kenmerken:

- Roestvaste stalen drum, UV bestendig gelakt
- Slang uit hoogwaardig linnenversterkt NBR rubber
- Betrouwbare veer met lange levensduur
- Dichtingen in messing van de hoogste kwaliteit
- Haspel geschikt voor muur-, vloer- en plafondmontage, dankzij instelbare arm

Order nr.		724574241
Orig. nr.		SHAD3415
Diameter slang	mm	19
Lengte oprolslang	m	15
Maximum druk	bar	20
Aansluiting In	inch	3/4
Gewicht	kg	30,50
Afmetingen (l x b x h)	mm	46x28x49
Prijs	€	343,00



SLANGHASPEL MET KPU SLANG VOOR PERSLUCHT EN WATER - KLEIN MODEL.

Voordelen:

- KPU slang - knikt niet, blijft soepel bij elke temperatuur
- 180° draaibare muurbeugel
- Voorzien van een kabelgeleider
- Uitneembare klikmechanisme (voor slang altijd in tractie of constante terugkeer)

Kenmerken:

- Schokbestendige technopolymeer behuizing
- Klikmechanisme voor af- en oprollen
- Geschikt voor perslucht en water tot 15 bar
- Met draadkoppeling aan de uitgang



Order nr.	Orig. nr.	Diameter slang inwendig mm	Diameter slang uitwendig mm	Aansluiting Uit inch	Lengte oprolslang m	Lengte aansluitslang m	Maximum druk bar	Kleur	Gebruikstemperatuur °C	Gewicht kg	Afmetingen (l x b x h) mm	Prijs €
756205021	804/8	8	12	1/4 M	10	1,5	15	geel	-5 / +50	3,90	360x185x310	147,00
756205022	804/8/S	8	12	1/4 M	10	1,5	15	grijs	-5 / +50	3,90	360x185x310	147,00
756205019	804/10	10	14	3/8 M	8	1,5	15	geel	-5 / +50	3,90	360x185x310	160,00
756205020	804/10/S	10	14	3/8 M	8	1,5	15	grijs	-5 / +50	3,90	360x185x310	160,00

SLANGHASPEL MET KPU SLANG VOOR PERSLUCHT EN WATER - GROOT MODEL.

Voordelen:

- KPU slang - knikt niet, blijft soepel bij elke temperatuur
- 180° draaibare muurbeugel
- Voorzien van een kabelgeleider
- Uitneembare klikmechanisme (voor slang altijd in tractie of constante terugkeer)

Kenmerken:

- Schokbestendige technopolymeer behuizing
- Klikmechanisme voor af- en oprollen
- Geschikt voor perslucht en water tot 15 bar
- Met draadkoppeling aan de uitgang



Order nr.	Orig. nr.	Diameter slang inwendig mm	Diameter slang uitwendig mm	Aansluiting Uit inch	Lengte oprolslang m	Lengte aansluitslang m	Maximum druk bar	Kleur	Gebruikstemperatuur °C	Gewicht kg	Afmetingen (l x b x h) mm	Prijs €
756205040	805/8	8	12	1/4 M	16	1,5	15	geel	-5 / +15	6,90	430x210x400	196,00
756205041	805/8/S	8	12	1/4 M	16	1,5	15	grijs	-5 / +50	6,90	430x210x400	196,00
756205049	805/13	12,5	17,5	1/2 M	11	1,5	15	geel	-5 / +50	7,50	430x210x400	239,00
756205050	805/13/S	12,5	17,5	1/2 M	11	1,5	15	grijs	-5 / +50	7,50	430x210x400	242,00

INDUSTRIËLE SLANGHASPEL MET KPU SLANG VOOR PERSLUCHT EN WATER.

Voordelen:

- KPU slang - knikt niet, blijft soepel bij elke temperatuur
- 180° draaibare muurbeugel
- Voorzien van een kabelgeleider
- Uitneembare klikmechanisme (voor slang altijd in tractie of constante terugkeer)

Toepassingsgebied:

- Automotivie, garages
- Bouw
- Industrie

Kenmerken:

- Schokbestendige polymeer behuizing
- Klikmechanisme voor af- en oprollen
- Geschikt voor perslucht en water tot 15 bar
- Met draadkoppeling aan de uitgang
- **Conform Atex II 2 GD c IIB T6/T85° C X**



Order nr.	756205059	756205060
Orig. nr.	AM86/10	AM86/13
Diameter slang inwendig	mm 10	12,5
Diameter slang uitwendig	mm 14	17,5
Aansluiting Uit	inch 3/8 M	1/2 M
Lengte oprolslang	m 25	16
Lengte aansluitslang	m 1,5	1,5
Maximum druk	bar 15	15
Gebruikstemperatuur	°C -5 / +50	-5 / +50
Gewicht	kg 11,40	10,60
Afmetingen (l x b x h)	mm 550x270x505	550x270x505
Prijs	€ 283,00	283,00

INDUSTRIËLE SLANGHASPEL MET 18 M PVC SLANG VOOR WATER. DEZE HASPEL IS GESCHIKT VOOR DE PROFESSIONELE LANDBOUWSECTOR.

Voordelen:

- 180° draaibare muurbeugel
- Voorzien van een kabelgeleider
- Uitneembare klikmechanisme (voor slang altijd in tractie of constante terugkeer)

Kenmerken:

- Schokbestendige polymeer behuizing
- Schuurvaste PVC slang
- Klikmechanisme voor af- en oprollen
- Geschikt voor perslucht tot 6 bar
- Zonder draadkoppeling



Order nr.	756205054
Orig. nr.	AM86/AGRI
Diameter slang inwendig	mm 12,5
Diameter slang uitwendig	mm 17,5
Lengte oprolslang	m 18
Lengte aansluitslang	m 1,5
Maximum druk	bar 6
Gebruikstemperatuur	°C -5 / +40
Gewicht	kg 11,75
Afmetingen (l x b x h)	mm 550x270x505
Prijs	€ 231,00

INDUSTRIËLE ALUMINIUM SLANGHASPEL MET KPU SLANG VOOR PERSLUCHT EN WATER.

Voordelen:

- KPU slang - knikt niet, blijft soepel bij elke temperatuur
- 180° draaibare muurbeugel
- Voorzien van een kabelgeleider
- Uitneembare klikmechanisme (voor slang altijd in tractie of constante terugkeer)

Kenmerken:

- Behuizing van gegoten en gemoffeld aluminium
- Klikmechanisme voor af- en oprollen
- Geschikt voor perslucht en water tot 15 bar
- Met draadkoppeling aan de uitgang



Order nr.	756205057	756205056	756205077
Orig. nr.	AL83/8	AL83/10	AL83/13
Diameter slang inwendig	mm 8	10	12,5
Diameter slang uitwendig	mm 12	14	17,5
Aansluiting Uit	inch 1/4 M	3/8 M	1/2 M
Lengte oprolslang	m 16	16	11
Lengte aansluitslang	m 1,5	1,5	1,5
Maximum druk	bar 15	15	15
Gebruikstemperatuur	°C -5 / +50	-5 / +50	-5 / +50
Gewicht	kg 8,95	9,20	92,00
Afmetingen (l x b x h)	mm 450x215x390	450x215x390	450x215x390
Prijs	€ 252,00	256,00	196,00

INDUSTRIËLE ELEKTRISCHE KABELHASPEL 3 X 1 MM².



Voordelen:

- 180° draaibare muurbeugel
- Met kabelgeleider - soepel en ordelijk oprollen
- Afneembaar klikmechanisme (kabel altijd in tactie of constante terugkeer)

Kenmerken:

- Schokbestendige kunststof behuizing
- Flexibele H05VV-F kabel met 3 stroomgeleiders
- Klikmechanisme elke 50 cm
- Koperen sleepring en borstel
- Dubbel aardingscontact
- IP42 en thermische beveiliging

Order nr.		756205015	ⓘ
Orig. nr.		9003	
Spanning	V	230	
Lengte kabel	m	6	
Lengte aansluitkabel	m	1	
Kabel type		H05VV-F	
Aantal geleiders		3G	
Sectie geleiders	mm ²	1	
Toegelaten vermogen opgerold	W	1100	
Toegelaten vermogen ontrold	W	1600	
IP		42	
Gebruikstemperatuur	°C	-5 / +50	
Gewicht	kg	2,00	
Afmetingen (l x b x h)	mm	240x120x195	
Prijs	€	120,00	

INDUSTRIËLE ELEKTRISCHE KABELHASPEL 3 X 1,5 MM².



Voordelen:

- 180° draaibare muurbeugel
- Met kabelgeleider - soepel en ordelijk oprollen
- Afneembaar klikmechanisme (kabel altijd in tactie of constante terugkeer)

Kenmerken:

- Schokbestendige kunststof behuizing
- Flexibele H05VV-F kabel met 3 stroomgeleiders
- Klikmechanisme elke 50 cm
- Koperen sleepring en borstel
- Dubbel aardingscontact
- IP42 en thermische beveiliging

Order nr.		756205016	ⓘ
Orig. nr.		9004	
Spanning	V	230	
Lengte kabel	m	5	
Lengte aansluitkabel	m	1	
Kabel type		H05VV-F	
Aantal geleiders		3G	
Sectie geleiders	mm ²	1,5	
Toegelaten vermogen opgerold	W	1400	
Toegelaten vermogen ontrold	W	1900	
IP		42	
Gebruikstemperatuur	°C	-5 / +50	
Gewicht	kg	2,00	
Afmetingen (l x b x h)	mm	240x120x195	
Prijs	€	120,00	

INDUSTRIËLE ELEKTRISCHE KABELHASPEL 3 X 1,5 MM² MET PVC KABEL, ZONDER STEKKER.



5827/XF



4315

Voordelen:

- 180° draaibare muurbeugel
- Met kabelgeleider - soepel en ordelijk oprollen
- Afneembaar klikmechanisme (kabel altijd in tactie of constante terugkeer)

Kenmerken:

- Schokbestendige kunststof behuizing
- Flexibele H05VV-F kabel met 3 stroomgeleiders
- Klikmechanisme elke 50 cm
- Koperen sleepring en borstel
- Dubbel aardingscontact
- Collector isolatiespanning 2,5 kV
- CE-conform en IP42-beschermingsklasse
- Thermische beveiliging

Order nr.		756205023	ⓘ	756205024	ⓘ
Orig. nr.		5827/XF		4315	
Spanning	V	230		230	
Lengte kabel	m	11,5		15	
Kabel type		H05VV-F		H05VV-F	
Aantal geleiders		3G		3	
Sectie geleiders	mm ²	1,5		1,5	
Toegelaten vermogen opgerold	W	1200		1200	
Toegelaten vermogen ontrold	W	1800		1800	
IP		42		42	
Gebruikstemperatuur	°C	-5 / +50		-5 / +50	
Gewicht	kg	4,00		4,85	
Afmetingen (l x b x h)	mm	310x170x310		360x185x310	
Prijs	€	175,00		166,00	

INDUSTRIËLE KABELHASPEL 3 X 1,5 MM² MET PVC KABEL VAN 27 METER, ZONDER STEKKER.



7325

Voordelen:

- 180° draaibare muurbeugel
- Met kabelgeleider - soepel en ordelijk oprollen
- Afneembaar klikmechanisme (kabel altijd in tactie of constante terugkeer)

Kenmerken:

- Schokbestendige kunststof behuizing
- Flexibele H05VV-F kabel met 3 stroomgeleiders
- Klikmechanisme elke 50 cm (niet geïnstalleerd geveled, eenvoudig in te steken)
- Messing sleepring en borstel
- Dubbel aardingscontact
- Collector isolatiespanning 2,5 kV
- CE-conform en IP42-beschermingsklasse

Order nr.		756205868	ⓘ
Orig. nr.		7315	
Spanning	V	230	
Lengte kabel	m	27	
Kabel type		H05VV-F	
Aantal geleiders		3G	
Sectie geleiders	mm ²	1,5	
Toegelaten vermogen opgerold	W	1100	
Toegelaten vermogen ontrold	W	1800	
IP		42	
Gebruikstemperatuur	°C	-5 / +50	
Gewicht	kg	10,70	
Afmetingen (l x b x h)	mm	430x210x400	
Prijs	€	348,00	

INFO

Bekijk het volledige en up-to-date aanbod

Surf naar www.vynckier.biz/oprolhaspels



INDUSTRIËLE KABELHASPEL 3G 1,5 MM² MET PVC KABEL VAN 14 METER EN 230V STEKKERS.

Voordelen:

- 180° draaibare muurbeugel
- Met kabelgeleider - soepel en ordelijk oprollen
- Afneembaar klikmechanisme (kabel altijd in tactie of constante terugkeer)

Kenmerken:

- Schokbestendige kunststof behuizing
- Flexibele H05VV-F kabel met 3 stroomgeleiders
- Klikmechanisme elke 50 cm (niet geïnstalleerd geleverd, eenvoudig in te steken)
- Messing sleepring en borstel
- Stopcontact met aardingscontact
- Collector isolatiespanning 2,5 kV
- CE-conform en IP42-beschermingsklasse
- Thermische beveiliging

Order nr.	756205030	756205031
Orig. nr.	4315/GS	4315/GS 3
Spanning	V 230	230
Lengte kabel	m 14	14
Kabel type	H05VV-F	H05VV-F
Aantal geleiders	3G	3G
Sectie geleiders	mm ² 1,5	1,5
Lengte aansluitkabel	m 1	1
Toegelaten vermogen opgerold	W 1200	1200
Toegelaten vermogen ontrold	W 1800	1800
IP	42	42
Gebruikstemperatuur	°C -5 / +50	-5 / +50
Gewicht	kg 4,95	5,30
Afmetingen (l x b x h)	mm 360x185x310	360x185x310
Prijs	€ 179,00	179,00



INDUSTRIËLE ELEKTRISCHE KABELHASPEL 3G 2,5 MM² MET PVC KABEL VAN 10 METER, ZONDER STEKKER.

Voordelen:

- 180° draaibare muurbeugel
- Met kabelgeleider - soepel en ordelijk oprollen
- Afneembaar klikmechanisme (kabel altijd in tractie of constante terugkeer)

Kenmerken:

- Schokbestendige kunststof behuizing
- Flexibele kunststof kabel met 3 stroomgeleiders
- Klikmechanisme elke 50 cm
- Messing sleepring en borstel
- Dubbel aardingscontact
- Collector isolatiespanning 2,5 kV
- CE-conform en IP42-beschermingsklasse
- Thermische beveiliging (behalve op model 7325)

Order nr.	756205027	756205852	756205859	756205869
Orig. nr.	4325	4325/15	5825/XF	7325
Spanning	V 230	230	230	230
Lengte kabel	m 10	15	8,5	22
Kabel type	H05VV-F	Igus CF900	H05VV-F	H05VV-F
Aantal geleiders	3G	3G	3G	3G
Sectie geleiders	mm ² 2,5	2,5	2,5	2,5
Toegelaten vermogen opgerold	W 1900	1900	1900	2000
Toegelaten vermogen ontrold	W 2500	2500	2500	3000
IP	42	42	42	42
Gebruikstemperatuur	°C -5 / +50	-5 / +50	-5 / +50	-5 / +50
Gewicht	kg 4,50	4,70	4,00	10,80
Afmetingen (l x b x h)	mm 360x185x310	360x185x310	310x170x310	430x210x400
Prijs	€ 160,00	275,00	205,00	376,00



INDUSTRIËLE ELEKTRISCHE KABELHASPEL 3G 2,5 MM² MET RUBBEREN RNF KABEL VAN 8 METER, ZONDER STEKKER.

Voordelen:

- 180° draaibare muurbeugel
- Met kabelgeleider - soepel en ordelijk oprollen
- Afneembaar klikmechanisme (kabel altijd in tractie of constante terugkeer)

Kenmerken:

- Schokbestendige kunststof behuizing
- Flexibele H07RN-F kabel met 3 stroomgeleiders
- Klikmechanisme elke 50 cm
- Messing sleepring en borstel
- Dubbel aardingscontact
- Collector isolatiespanning 2,5 kV
- CE-conform en IP42-beschermingsklasse
- Thermische beveiliging

Order nr.	756205028
Orig. nr.	4325 RNF
Spanning	V 230
Lengte kabel	m 8
Kabel type	H07RN-F
Aantal geleiders	3G
Sectie geleiders	mm ² 2,5
Toegelaten vermogen opgerold	W 1900
Toegelaten vermogen ontrold	W 2500
IP	42
Gebruikstemperatuur	°C -5 / +50
Gewicht	kg 4,50
Afmetingen (l x b x h)	mm 360x185x310
Prijs	€ 186,00



INDUSTRIËLE ELEKTRISCHE KABELHASPEL 4G 2,5 MM² MET PVC KABEL VAN 20 METER, ZONDER STEKKER.

Voordelen:

- 180° draaibare muurbeugel
- Met kabelgeleider - soepel en ordelijk oprollen
- Afneembaar klikmechanisme (kabel altijd in tactie of constante terugkeer)

Kenmerken:

- Schokbestendige kunststof behuizing
- Flexibele H05VV-F kabel met 4 stroomgeleiders
- Klikmechanisme elke 50 cm (niet geïnstalleerd geleverd, eenvoudig in te steken)
- Messing sleepring en borstel
- Dubbel aardingscontact
- Collector isolatiespanning 2,5 kV
- CE-conform en IP42-beschermingsklasse
- Thermische beveiliging

Order nr.	756205871
Orig. nr.	7425
Spanning	V 400
Lengte kabel	m 20
Kabel type	H05VV-F
Aantal geleiders	4G
Sectie geleiders	mm ² 2,5
Toegelaten vermogen opgerold	W 2000
Toegelaten vermogen ontrold	W 3000
IP	42
Gebruikstemperatuur	°C -5 / +50
Gewicht	kg 10,30
Afmetingen (l x b x h)	mm 430x210x400
Prijs	€ 404,00



DATAFLUX KABELHASPEL.

Voordelen:

- Stabiele en continue datatransmissie dankzij de speciale dataflux-datacollector
- Zeer soepele en bestendige PUR-kabel (abrasie, olie, koelvloeistof)
- Kabel geschikt voor mobiele installatie door de beperkte buigradius

Toepassingsgebied:

- Productiecontrole
- Verpakkingsmachines
- Ethernet-netwerk (CAT 5E, CAT6, Gigabit)
- Robots, inspectie-meetsystemen
- Medische systemen

Kenmerken:

- Goudgeleerde sleepring en borstels voor hoogste transferkwaliteit
- Lage wrijving en weerstand bij afrollen
- Dielektrische sterkte 500 V op 60 Hz
- Isolatie weerstand: 1000 MOhm/500 Vcc
- Siliconevrij, halogeenvrij (EN 50267-2-1), loodvrij (2011/65/EU Rohs-II)
- Kunststof behuizing

Order nr.	756205891	756205892
Orig. nr.	4708 CAT6	6708 CAT6
Lengte kabel	m 12	22
Kabel diameter	mm 7,5	7,5
Sectie geleiders	mm ² 4x (2x0,15) C	4x (2x0,15) C
Kabel type	PUR - CFBUS.PUR.049	PUR - CFBUS.PUR.049
IP	42	65
Gewicht	kg 15,00	15,00
Prijs	€ 1.055,00	1.759,00



KABELHASPEL VOOR HET LADEN VAN ELEKTRISCHE VOERTUIGEN.

Geschikt voor:

- Het aansluiten van het voertuig aan de wallbox
- Voertuig connector type 1 tot 5 contacten - Noord-Amerikaans en Japanse standaard
- Wallbox connector type 2 tot 7 contacten - Europese standaard

Kenmerken:

- Hoogwaardige flexibele kabel
- Eénfasig opladen 230 V - 16 A
- IP42
- Type 1 connector - SAEJ1772-2009
- Type 2 connector - VDE-ARE 2623-2-2



Order nr.	756205880	756205881
Orig. nr.	EV2161	EV2162
Autolader	Type 1	Type 2
Spanning	V 230 / 400	230
Lengte kabel	m 3	3
Lengte aansluitkabel	m 1	1
Kabel type	3G2,5 + 1x0,5	3G2,5 + 1x0,5
IP	42	42
Gewicht	kg 15,00	15,00
Prijs	€ 1.005,00	1.005,00



KABELHASPEL VOOR BATTERIJLADEN.

Voordelen:

- Vergemakelijkt de aansluiting van de batterijlader aan het voertuig
- Geen losse kabels meer in de werkplaats

Kenmerken:

- 160 mm rode en zwarte klemmen
- Volledig geïsoleerde klemmen 200 A



Z4216



Z6216



Z1425

Order nr.	756205492	756205657	756205164
Orig. nr.	Z4216	Z6216	Z1425
Maximum spanning	V 48	48	48
Stroom	A 30	30	100
Lengte kabel	m 6	9	12
Lengte aansluitkabel	m 1	2	2
Sectie geleiders	mm ² 9	9	15
Kabel type	Igus Chainflex CF130	Igus Chainflex CF130	Igus Chainflex CF130
IP	42	42	65
Prijs	€ 382,00	595,00	1.159,00



KABELHASPEL MET LED LAMP.

Voordelen:

- COB LED lamp 430 Lumen
- Lamp met soft touch schakelaar en draaibare haak
- Lamp is IP64 afgeschermd
- 180° draaibare muubeugel voor de haspel
- Haspel voorzien van een rolkabelgeleider

Kenmerken:

- Schokbestendige kunststof behuizing
- Flexibele PVC kabel H05VVf met 2 stroomgeleiders
- Op- en afrollen met klikmechanisme
- CE-conform en IP42 beschermklasse
- Koperen sleepring
- Thermische beveiliging
- Geleverd zonder stekker



Order nr.	756205038	
Orig. nr.	5907/330 230V	
Spanning	V	230
Lengte kabel	m	14
Lengte aansluitkabel	m	1,5
Aantal geleiders		2
Sectie geleiders	mm ²	1
Kabel type	H05RN-F	
IP	42	
Gebruikstemperatuur	°C	-5 / +50
Gewicht	kg	3,90
Afmetingen (l x b x h)	mm	390x165x310
Prijs	€	206,00

BALANCERS VOOR HET OPHANGEN EN ONDERSTEUNEN VAN GEREEDSCHAPPEN EN APPARATUUR.

Een balancer neutraliseert het gewicht van het voorwerp, waardoor het werk minder vermoeiend wordt en de ergonomie van het werk wordt verbeterd.

Voordelen:

- Aanpasbare terugtrekafstand
- Traploos regelbare trekkracht
- Sommige modellen zijn voorzien van een valbeveiliging. Dit mechanisme blokkeert de kabel bij een vrije val van ongeveer 10 cm.

Kenmerken:

- Gietaluminium behuizing
- Roestvrijstalen trekkabel
- 4 ophangpunten
- 3 ankerpunten

KABELHASPEL MET FLUORESCENTIE LOOPLAMP.

Voordelen:

- Fluorescentie lamp 900 Lumen
- Lichtverspreiding op 180°
- Lamp met soft touch schakelaar
- Lamp met IP55 en IK07 beschermingsgraad
- 180° draaibare muubeugel voor de haspel
- Haspel voorzien van een rolkabelgeleider

Kenmerken:

- Schokbestendige kunststof behuizing
- Flexibele PVC kabel H05VVf met 2 stroomgeleiders
- Op- en afrollen met klikmechanisme
- CE-conform en IP42 beschermklasse
- Koperen sleepring
- Thermische beveiliging
- Geleverd zonder stekker



Order nr.	756205044	
Orig. nr.	5907/328 230V	
Spanning	V	230
Lengte kabel	m	14
Lengte aansluitkabel	m	1,5
Aantal geleiders		2
Sectie geleiders	mm ²	1,5
Kabel type	H05RN-F	
IP	42	
Gebruikstemperatuur	°C	-5 / +50
Gewicht	kg	3,90
Afmetingen (l x b x h)	mm	390x165x310
Prijs	€	229,00

Order nr.	756205860	756205861	756205862	756205863	756205864	756205865	756205866
Orig. nr.	630	631	632	633	634	635	636
Belasting	kg 0,4 - 1,0	1,0 - 2,0	2,0 - 3,0	2,0 - 4,0	4,0 - 6,0	6,0 - 8,0	8,0 - 10,0
Lengte	m 1,6	1,6	1,6	2,5	2,5	2,5	2,5
Valbeveiliging	Nee	Nee	Nee	Ja	Ja	Ja	Ja
Gewicht	kg 0,63	0,67	0,79	2,85	3,00	3,10	3,20
Prijs	€ 31,50	33,50	35,50	89,50	92,50	94,50	96,50





STALEN INDUSTRIËLE SLANGHASPELS VOOR PERSLUCHT EN WATER TOT 20 BAR.

Voordelen:

- Afrolsysteem met automatische stop
- **Multipositioneerbare** afrolarm
- Brede slanggeleider, ontworpen om **slijtage van de slang te verminderen**
- Verwijderbare vergrendelingsstand voor eenvoudig onderhoud en vrij glijdend gebruik
- **Aanpasbare** veerterugslagkracht

Kenmerken:

- Gelakte stalen behuizing en trommel
- Vaste muurbeugel
- Synthetische rubberslang met gegalvaniseerde stalen koppelingen
- Draaiende inlaatfitting van messing, ontworpen om drukverliezen te verminderen
- Industriële componenten: Viton dichtingen en Eberle veer
- Centraal draaipunt van gegalvaniseerd staal
- Conform Atex 94/9 II 3 GD c X

Geleverd met:

- Vaste muurbeugel en montagesjabloon



Order nr.	Orig. nr.	Diameter slang	Lengte oprolslang	Maximum druk	Aansluiting In	Aansluiting Uit	Serie	Maximum temperatuur	Gewicht	Prijs
		inch	m	bar	inch	inch		°C	kg	€
756210003	RA.8330.101	3/8	12	20	G 3/8 (f)	G 3/8 (m)	330	80	13,50	348,00
756210005	RA.8390.102	3/8	18	20	G 3/8 (f)	G 3/8 (m)	390	80	16,00	403,00
756210009	RA.8430.101	3/8	12	20	G 1/2 (f)	G 3/8 (m)	430	80	18,70	389,00
756210010	RA.8430.102	3/8	18	20	G 1/2 (f)	G 3/8 (m)	430	80	19,50	430,00
756210011	RA.8430.103	1/2	10	20	G 1/2 (f)	G 1/2 (m)	430	80	19,20	361,00
756210008	RA.8430.104	1/2	15	20	G 1/2 (f)	G 1/2 (m)	430	80	20,20	402,00
756210013	RA.8530.101	1/2	20	20	G 1/2 (f)	G 1/2 (m)	530	80	26,50	559,00
756210014	RA.8530.102	1/2	25	20	G 1/2 (f)	G 1/2 (m)	530	80	27,30	605,00
756210020	RA.8540.106	1/2	30	20	G 1/2 (f)	G 1/2 (m)	540	80	36,40	725,00
756210016	RA.8540.101	3/4	15	20	G 1 (f)	G 3/4 (m)	540	80	35,00	769,00
756210017	RA.8540.102	3/4	20	20	G 1 (f)	G 3/4 (m)	540	80	36,50	845,00
756210018	RA.8540.103	1	15	20	G 1 (f)	G 1 (m)	540	80	38,60	819,00
756210026	RA.8560.105	1	30	20	G 1 (f)	G 1 (m)	560	80	64,00	1.495,00

STALEN EN ABS INDUSTRIËLE SLANGHASPELS VOOR PERSLUCHT EN WATER TOT 20 BAR.

Voordelen:

- Zwart deel van de **trommel van ABS**, een slagvast materiaal
- Afrolsysteem met automatische stop
- **Multipositioneerbare** afrolarm
- Brede slanggeleider, ontworpen om **slijtage van de slang te verminderen**
- Verwijderbare vergrendelingsstand voor eenvoudig onderhoud en vrij glijdend gebruik
- **Aanpasbare** veerterugslagkracht

Kenmerken:

- Gelakte stalen en ABS trommel
- Stalen behuizing
- Vaste muurbeugel
- Synthetische rubberslang met gegalvaniseerde stalen koppelingen
- Draaiende inlaatfitting van messing, ontworpen om drukverliezen te verminderen
- Industriële componenten: Viton dichtingen en Eberle veer
- Centraal draaipunt van gegalvaniseerd staal
- Conform Atex 94/9 II 3 GD c X

Geleverd met:

- Vaste muurbeugel en montagesjabloon



INFO Bekijk het volledige en up-to-date aanbod
Surf naar www.vynckier.biz/oprolhaspels

Order nr.	Orig. nr.	Diameter slang	Lengte oprolslang	Maximum druk	Aansluiting In	Aansluiting Uit	Serie	Maximum temperatuur	Gewicht	Prijs
		inch	m	bar	inch	inch		°C	kg	€
756210832	RA.9430.101	3/8	12	20	G 1/2 (f)	G 3/8 (m)	430 ABS	80	15,20	338,00
756210833	RA.9430.102	3/8	18	20	G 1/2 (f)	G 3/8 (m)	430 ABS	80	16,00	385,00
756210834	RA.9430.103	1/2	10	20	G 1/2 (f)	G 1/2 (m)	430 ABS	80	15,70	335,00
756210831	RA.9430.104	1/2	15	20	G 1/2 (f)	G 1/2 (m)	430 ABS	80	16,70	379,00

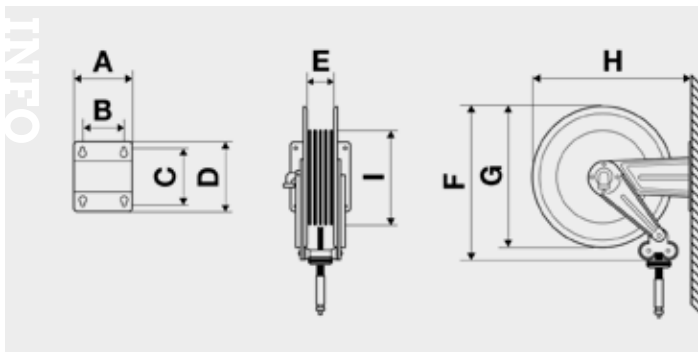

Series	A	B	C	D	E	F	G	H	I
290	186	140	196	226	98	330	300	339	135
330	186	140	196	226	98	390	350	365	155
390	186	140	196	226	98	410	390	410	155
430	186	140	197	226	97	450	415	456	264
430 ABS	186	140	197	226	110	450	425	461	259
530	203	153	221	258	104	535	510	558	315
540	300	218	227	268	165	535	510	572	315
560	488	399	238	272	348	535	510	578	315



RVS INDUSTRIËLE SLANGHASPELS VOOR PERSLUCHT EN WATER TOT 20 BAR.



Voordelen:

- Afrolsysteem met automatische stop
- **Multipositioneerbare** afrolarm
- Brede slanggeleider, ontworpen om **slijtage van de slang te verminderen**
- Verwijderbare vergrendelingstand voor eenvoudig onderhoud en vrij glijdend gebruik
- **Aanpasbare** veerterugslagkracht

Kenmerken:

- Behuizing en trommel van RVS AISI 304
- Vaste muurbeugel
- Synthetische rubberslang met gegalvaniseerde stalen koppelingen
- Draaiende inlaafitting van messing, ontworpen om drukverliezen te verminderen
- Industriële componenten: Viton dichtingen en Eberle veer
- Centraal draaipunt van RVS
- Conform Atex 94/9 II 3 GD c X

Geleverd met:

- Vaste muurbeugel en montagesjabloon

Order nr.	Orig. nr.	Diameter slang	Lengte oprolslang	Maximum druk	Aansluiting In	Aansluiting Uit	Serie	Maximum temperatuur	Gewicht	Prijs
		inch	m	bar	inch	inch		°C	kg	€
756210056	RA.8392.100	-	-	20	G 3/8 (f)	G 3/8 (f)	290	100	0,00	361,00
756210053	RA.8292.101	3/8	10	20	G 3/8 (f)	G 3/8 (m)	290	80	12,00	452,00
756210055	RA.8332.101	3/8	12	20	G 3/8 (f)	G 3/8 (m)	330	80	13,50	467,00
756210057	RA.8392.102	3/8	18	20	G 3/8 (f)	G 3/8 (m)	390	80	16,50	549,00
756210061	RA.8432.101	3/8	12	20	G 1/2 (f)	G 3/8 (m)	430	80	18,70	605,00
756210062	RA.8432.102	3/8	18	20	G 1/2 (f)	G 3/8 (m)	430	80	19,50	635,00
756210059	RA.8432.100	-	-	20	G 1/2 (f)	G 1/2 (f)	430	100	16,00	490,00
756210060	RA.8432.104	1/2	15	20	G 1/2 (f)	G 1/2 (m)	430	80	20,20	635,00
756210065	RA.8532.101	1/2	20	20	G 1/2 (f)	G 1/2 (m)	530	80	26,50	845,00
756210066	RA.8532.102	1/2	25	20	G 1/2 (f)	G 1/2 (m)	530	80	27,30	855,00
756210072	RA.8542.106	1/2	30	20	G 1/2 (f)	G 1/2 (m)	540	80	36,40	979,00
756210068	RA.8542.101	3/4	15	20	G 1 (f)	G 3/4 (m)	540	80	35,00	1.025,00
756210069	RA.8542.102	3/4	20	20	G 1 (f)	G 3/4 (m)	540	80	36,50	1.089,00
756210070	RA.8542.103	1	15	20	G 1 (f)	G 1 (m)	540	80	38,60	1.099,00
756210078	RA.8562.105	1	30	20	G 1 (f)	G 1 (m)	560	80	64,00	1.809,00

RVS EN ABS INDUSTRIËLE SLANGHASPELS VOOR PERSLUCHT EN WATER TOT 20 BAR.



Voordelen:

- Zwart deel van de trommel van **ABS**, een slagvast materiaal
- Afrolsysteem met automatische stop
- **Multipositioneerbare** afrolarm
- Brede slanggeleider, ontworpen om **slijtage van de slang te verminderen**
- Verwijderbare vergrendelingstand voor eenvoudig onderhoud en vrij glijdend gebruik
- **Aanpasbare** veerterugslagkracht

Kenmerken:

- Trommel van RVS AISI 304 en ABS (zwart deel)
- Behuizing van RVS AISI 304
- Vaste muurbeugel
- Synthetische rubberslang met gegalvaniseerde stalen koppelingen
- Draaiende inlaafitting van messing, ontworpen om drukverliezen te verminderen
- Industriële componenten: Viton dichtingen en Eberle veer
- Centraal draaipunt van RVS AISI 304
- Conform Atex 94/9 II 3 GD c X

Geleverd met:

- Vaste muurbeugel en montagesjabloon

Order nr.	Orig. nr.	Diameter slang	Lengte oprolslang	Maximum druk	Aansluiting In	Aansluiting Uit	Serie	Maximum temperatuur	Gewicht	Prijs
		inch	m	bar	inch	inch		°C	kg	€
756211978	RA.9432.101	3/8	12	20	G 1/2 (f)	G 3/8 (m)	430 ABS	80	15,20	403,00
756211979	RA.9432.102	3/8	18	20	G 1/2 (f)	G 3/8 (m)	430 ABS	80	16,00	449,00
756211980	RA.9432.103	1/2	10	20	G 1/2 (f)	G 1/2 (m)	430 ABS	80	15,70	403,00
756211981	RA.9432.104	1/2	15	20	G 1/2 (f)	G 1/2 (m)	430 ABS	80	16,70	446,00

STANDAARD INSTALLATIE

INSTALLATIE OP GROND/BANK

INSTALLATIE OP PLAFOND

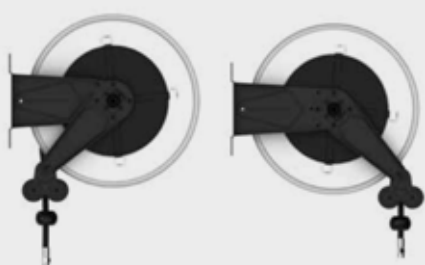



STALEN INDUSTRIËLE SLANGHASPELS VOOR WARM WATER.

Voordelen:

- Afrolsysteem met automatische stop
- **Multipositioneerbare** afrolarm
- Brede slanggeleider, ontworpen om **slijtage van de slang te verminderen**
- Verwijderbare vergrendelingsstand voor eenvoudig onderhoud en vrij glijdend gebruik
- **Aanpasbare** veerterugslagkracht

Kenmerken:

- Gelakte stalen behuizing en trommel
- Vaste muurbeugel
- Synthetische rubberslang met gegalvaniseerde stalen koppelingen
- Draaiende inlaatfitting van RVS AISI 304, ontworpen om drukverliezen te verminderen
- Industriële componenten: Viton dichtingen en Eberle veer
- Centraal draaipunt van gegalvaniseerd staal
- Conform Atex 94/9 II 2 GD c X

Geleverd met:

- Vaste muurbeugel en montagesjabloon



Order nr.	Orig. nr.	Diameter slang	Lengte oprolslang	Maximum druk	Aansluiting In	Aansluiting Uit	Serie	Maximum temperatuur	Gewicht	Prijs
		inch	m	bar	inch	inch		°C	kg	€
756210725	RA.8430.301	3/8	12	200	G 3/8 (f)	G 3/8 (f)	430	130	20,30	445,00
756210726	RA.8430.302	3/8	18	200	G 3/8 (f)	G 3/8 (f)	430	130	22,40	509,00
756210731	RA.8530.302	3/8	25	200	G 3/8 (f)	G 3/8 (f)	530	130	28,50	645,00
756210732	RA.8530.301	3/8	20	200	G 3/8 (f)	G 3/8 (f)	530	130	27,00	589,00
756210734	RA.8540.301	3/8	30	200	G 3/8 (f)	G 3/8 (f)	540	130	36,80	785,00
756210737	RA.8560.302	3/8	50	200	G 3/8 (f)	G 3/8 (f)	560	130	64,80	1.359,00
756210736	RA.8560.301	3/8	40	200	G 3/8 (f)	G 3/8 (f)	560	130	59,00	1.259,00
756210539	RA.8430.201	1/2	10	100	G 1/2 (f)	G 1/2 (f)	430	80	20,70	417,00
756210540	RA.8430.202	1/2	15	100	G 1/2 (f)	G 1/2 (m)	430	80	22,10	471,00
756210545	RA.8530.201	1/2	20	100	G 1/2 (f)	G 1/2 (m)	530	80	30,00	595,00
756210550	RA.8540.202	3/4	20	100	G 1 (f)	G 3/4 (m)	540	80	40,70	919,00
756210548	RA.8540.203	1	15	50	G 1 (f)	G 1 (m)	540	80	42,00	895,00

STALEN EN ABS INDUSTRIËLE SLANGHASPELS VOOR WARM WATER.

Voordelen:

- Zwarte deel van de **trommel van ABS**, een slagvast materiaal
- Afrolsysteem met automatische stop
- **Multipositioneerbare** afrolarm
- Brede slanggeleider, ontworpen om **slijtage van de slang te verminderen**
- Verwijderbare vergrendelingsstand voor eenvoudig onderhoud en vrij glijdend gebruik
- **Aanpasbare** veerterugslagkracht

Kenmerken:

- Gelakte stalen en ABS trommel
- Stalen behuizing
- Vaste muurbeugel
- Synthetische rubberslang met gegalvaniseerde stalen koppelingen
- Draaiende inlaatfitting van RVS AISI 304, ontworpen om drukverliezen te verminderen
- Industriële componenten: Viton dichtingen en Eberle veer
- Centraal draaipunt van gegalvaniseerd staal
- Conform Atex 94/9 II 3 GD c X

Geleverd met:

- Vaste muurbeugel en montagesjabloon



Order nr.	Orig. nr.	Diameter slang	Lengte oprolslang	Maximum druk	Aansluiting In	Aansluiting Uit	Serie	Maximum temperatuur	Gewicht	Prijs
		inch	m	bar	inch	inch		°C	kg	€
756210727	RA.9430.300	-	-	200	G 3/8 (f)	G 1/2 (f)	430 ABS	130	12,50	257,00
756210728	RA.9430.301	3/8	12	200	G 3/8 (f)	G 3/8 (f)	430 ABS	130	0,00	406,00
756210729	RA.9430.302	3/8	18	200	G 3/8 (f)	G 3/8 (f)	430 ABS	130	0,00	470,00
756210541	RA.9430.200	-	-	100	G 1/2 (f)	G 1/2 (f)	430 ABS	80	12,50	252,00
756210542	RA.9430.201	1/2	10	100	G 1/2 (f)	G 1/2 (m)	430 ABS	80	17,30	377,00
756210543	RA.9430.202	1/2	15	100	G 1/2 (f)	G 1/2 (m)	430 ABS	80	18,70	435,00

INFO

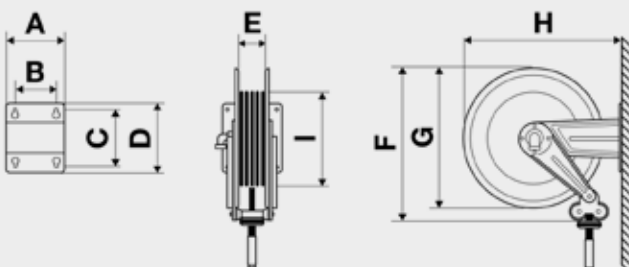

Series	A	B	C	D	E	F	G	H	I
290	186	140	196	226	98	330	300	339	135
330	186	140	196	226	98	390	350	365	155
390	186	140	196	226	98	410	390	410	155
430	186	140	197	226	97	450	415	456	264
430 ABS	186	140	197	226	110	450	425	461	259
530	203	153	221	258	104	535	510	558	315
540	300	218	227	268	165	535	510	572	315
560	488	399	238	272	348	535	510	578	315



RVS INDUSTRIËLE SLANGHASPELS VOOR WARM WATER.



Voordelen:

- Afolstelsysteem met automatische stop
- **Multipositioneerbare** afrolarm
- Brede slanggeleider, ontworpen om **slijtage van de slang te verminderen**
- Verwijderbare vergrendelingsstand voor eenvoudig onderhoud en vrij glijdend gebruik
- **Aanpasbare** veerterugslagkracht

Kenmerken:

- Behuizing en trommel van RVS AISI 304
- Vaste muurbeugel
- Synthetische rubberslang met gegalvaniseerde stalen koppelingen
- Draaiende inlaafitting van RVS AISI 304, ontworpen om drukverliezen te verminderen
- Industriële componenten: Viton dichtingen en Eberle veer
- Centraal draaipunt van gegalvaniseerd staal
- Conform Atex 94/9 II 2 GD c X

Geleverd met:

- Vaste muurbeugel en montagesjabloon



Order nr.	Orig. nr.	Diameter slang	Lengte oprolslang	Maximum druk	Aansluiting In	Aansluiting Uit	Serie	Maximum temperatuur	Gewicht	Prijs
		inch	m	bar	inch	inch		°C	kg	€
756211868	RA.8534.350	-	-	400	G 3/8 (F)	G 1/2 (F)	430	130	21,00	759,00
756210705	RA.8432.301	3/8	12	200	G 3/8 (f)	G 3/8 (f)	430	130	20,30	659,00
756210706	RA.8432.302	3/8	18	200	G 3/8 (f)	G 3/8 (f)	430	130	22,40	719,00
756210712	RA.8532.301	3/8	20	200	G 3/8 (f)	G 3/8 (f)	530	130	27,00	935,00
756210714	RA.8542.301	3/8	30	200	G 3/8 (f)	G 3/8 (f)	540	130	36,80	1.069,00
756210716	RA.8562.301	3/8	40	200	G 3/8 (f)	G 3/8 (f)	560	130	59,00	1.729,00
756210717	RA.8562.302	3/8	50	200	G 3/8 (f)	G 3/8 (f)	560	130	64,80	1.759,00
756210711	RA.8532.302	3/8	25	200	G 3/8 (f)	G 3/8 (f)	530	130	28,50	955,00
756210514	RA.8534.200	-	-	100	G 1/2 (f)	G 1/2 (f)	530	130	22,00	725,00
756210507	RA.8432.201	1/2	10	100	G 1/2 (f)	G 1/2 (m)	430	80	21,20	629,00
756210508	RA.8432.202	1/2	15	100	G 1/2 (f)	G 1/2 (m)	430	80	22,60	685,00
756210517	RA.8542.202	3/4	20	100	G 1 (f)	G 3/4 (m)	540	80	46,20	1.219,00
756210515	RA.8542.203	1	15	50	G 1 (f)	G 1 (m)	540	80	47,50	1.249,00

RVS EN ABS INDUSTRIËLE SLANGHASPELS VOOR WARM WATER.



Voordelen:

- Zwarte deel van de trommel van **ABS**, een slagvast materiaal
- Afolstelsysteem met automatische stop
- **Multipositioneerbare** afrolarm
- Brede slanggeleider, ontworpen om **slijtage van de slang te verminderen**
- Verwijderbare vergrendelingsstand voor eenvoudig onderhoud en vrij glijdend gebruik
- **Aanpasbare** veerterugslagkracht

Kenmerken:

- Trommel van RVS AISI 304 en ABS
- Behuizing van RVS AISI 304
- Vaste muurbeugel
- Synthetische rubberslang met gegalvaniseerde stalen koppelingen
- Draaiende inlaafitting van RVS AISI 304, ontworpen om drukverliezen te verminderen
- Industriële componenten: Viton dichtingen en Eberle veer
- Centraal draaipunt van gegalvaniseerd staal
- Conform Atex 94/9 II 3 GD c X

Geleverd met:

- Vaste muurbeugel en montagesjabloon



Order nr.	Orig. nr.	Diameter slang	Lengte oprolslang	Maximum druk	Aansluiting In	Aansluiting Uit	Serie	Maximum temperatuur	Gewicht	Prijs
		inch	m	bar	inch	inch		°C	kg	€
756211995	RA.9434.350	-	-	400	G 3/8 (F)	G 1/2 (F)	430 ABS	130	12,50	376,00
756210708	RA.9432.301	3/8	20	200	G 3/8 (f)	G 3/8 (f)	430 ABS	130	16,80	472,00
756210709	RA.9432.302	3/8	18	200	G 3/8 (f)	G 3/8 (f)	430 ABS	130	16,80	545,00
756210512	RA.9434.200	-	-	100	G 1/2 (f)	G 1/2 (f)	430 ABS	130	12,50	340,00
756210510	RA.9432.201	1/2	10	100	G 1/2 (f)	G 1/2 (m)	430 ABS	80	17,30	467,00
756210511	RA.9432.202	1/2	15	100	G 1/2 (f)	G 1/2 (m)	430 ABS	80	18,70	529,00

STANDAARD INSTALLATIE

INSTALLATIE OP GROND/BANK

INSTALLATIE OP PLAFOND

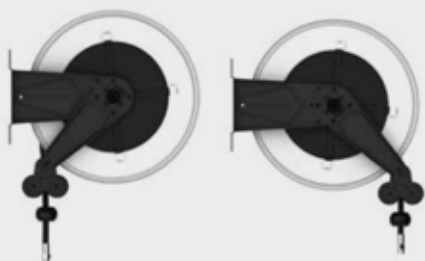



STALEN ABS INDUSTRIËLE SLAGHASPELS VOOR PERSLUCHT EN WATER TOT 20 BAR.



Voordelen:

- Afrolsysteem met automatische stop
- Brede slanggeleider, ontworpen om **slijtage van de slang te verminderen**
- Verwijderbare vergrendelingstand voor eenvoudig onderhoud en vrij glijdend gebruik
- **Aanpasbare** veerterugslagkracht

Kenmerken:

- Gelakte stalen en ABS trommel
- ABS is een slagvast materiaal, duurzaam en betrouwbaar
- Vaste muurbeugel
- Synthetische rubberslang met gegalvaniseerde stalen koppelingen
- Draaiende inlaafitting van messing, ontworpen om drukverliezen te verminderen
- Industriële componenten : Viton dichtingen en Eberle veer
- Centraal draaipunt van gegalvaniseerd staal
- Geschikt voor vloer-, muur- en plafondmontage
- Conform Atex 94/9 II 3 GD c X

Geleverd met:

- Vaste muurbeugel met montagesabloon
- Aanpasbare slangstopper

Order nr.	Orig. nr.	Diameter slang		Lengte oprolslang	Maximum druk	Aansluiting		Serie	Maximum temperatuur	Gewicht	Afmetingen (l x b x h)	Prijs
		inch	mm			inch	inch					
756210837	RA.9450.101	3/8	12	12	20	G 1/2 (f)	G 3/8 (m)	450	80	22,00	575x208x485	424,00
756210838	RA.9450.102	3/8	18	18	20	G 1/2 (f)	G 3/8 (m)	450	80	22,70	495x217x485	384,00
756210839	RA.9450.103	1/2	10	10	20	G 1/2 (f)	G 1/2 (m)	450	80	22,50	495x217x485	379,00
756210836	RA.9450.104	1/2	15	15	20	G 1/2 (f)	G 1/2 (m)	450	80	23,40	495x217x485	424,00

INDUSTRIËLE SLAGHASPELS MET BEHUIZING VOOR PERSLUCHT EN WATER TOT 20 BAR. MODELLEN MET POLYURETHAANSLANG EN COMPOSITIEBEHUIZING.



Voordelen:

- Afrolsysteem met automatische stop
- Brede slanggeleider, ontworpen om **slijtage van de slang te verminderen**
- Verwijderbare vergrendelingstand voor eenvoudig onderhoud en vrij glijdend gebruik
- Veer bestendig tegen meer dan 20.000 werkcycli
- **Aanpasbare** veerterugslagkracht
- Model RA.92848.105 met **snelheidscontrole**

Kenmerken:

- Trommel en behuizing van technopolymeer
- Draaibare muurbeugel
- Polyurethaanslang met messing fittingen
- Draaiende inlaafitting van messing, ontworpen om drukverliezen te verminderen
- Industriële componenten: Viton dichtingen en Eberle veer
- Centraal draaipunt van gegalvaniseerd staal

Geleverd met:

- Draaibare muurbeugel en montagesjabloon

Order nr.	Orig. nr.	Diameter slang inw.		Diameter slang uitw.		Lengte oprolslang	Maximum druk	Aansluiting		Serie	Maximum temperatuur	Gewicht	Prijs
		mm	mm	mm	mm			inch	inch				
756213064	RA.92808.101	8	12	10	20	10	20	G 3/8 (m)	G 1/4 (m)	280	80	8,20	199,00
756213068	RA.92808.102	8	12	14	20	14	20	G 3/8 (m)	G 1/4 (m)	280	80	8,50	188,00
756213072	RA.92808.105	10	14,5	8	20	8	20	G 3/8 (m)	G 3/8 (m)	280	80	8,60	224,00
756213074	RA.92848.105	10	14,5	8	20	8	20	G 3/8 (m)	G 3/8 (m)	280	80	9,40	199,00

INDUSTRIËLE SLAGHASPELS VOOR PERSLUCHT EN WATER TOT 20 BAR. MODELLEN MET ABS OF STALEN TROMMEL EN POLYURETHAANSLANG.



Voordelen:

- Afrolsysteem met automatische stop
- **Multipositioneerbare** afrolarm
- Brede slanggeleider, ontworpen om **slijtage van de slang te verminderen**
- Verwijderbare vergrendelingstand voor eenvoudig onderhoud en vrij glijdend gebruik
- Veer bestendig tegen meer dan 20.000 werkcycli
- **Aanpasbare** veerterugslagkracht

Kenmerken:

- Gelakte stalen trommel (serie 250 in ABS) en behuizing
- Vaste muurbeugel
- Polyurethaanslang met messing fittingen
- Draaiende inlaafitting van messing, ontworpen om drukverliezen te verminderen
- Industriële componenten: Viton dichtingen en Eberle veer
- Centraal draaipunt van nylon PA6 (serie 250 van Delrin)
- Conform Atex 94/9 II 3 GD c X

Geleverd met:

- Vaste muurbeugel en montagesjabloon

Order nr.	Orig. nr.	Diameter slang inw.		Diameter slang uitw.		Lengte oprolslang	Maximum druk	Aansluiting		Serie	Maximum temperatuur	Gewicht	Prijs
		mm	mm	mm	mm			inch	inch				
756211952	RA.92438.101	8	12	12	20	12	20	G 3/8 (m)	G 1/4 (m)	250	80	7,60	221,00
756211567	RA.8288.103	8	12	15	20	15	20	G 3/8 (m)	G 1/4 (m)	330	80	11,00	274,00
756211574	RA.8328.103	8	12	18	20	18	20	G 3/8 (m)	G 1/4 (m)	330	80	11,80	250,00
756211584	RA.8378.103	8	12	20	20	20	20	G 3/8 (m)	G 1/4 (m)	390	80	15,40	292,00



STALEN INDUSTRIËLE SLANGHASPELS VOOR DIESEL TOT 10 BAR.

Voordelen:

- Afrolsysteem met automatische stop
- **Multipositioneerbare** afrolarm
- Brede slanggeleider, ontworpen om **slijtage van de slang te verminderen**
- Verwijderbare vergrendelingstand voor eenvoudig onderhoud en vrij glijdend gebruik
- Veer bestendig tegen meer dan 20.000 werkcycli
- **Aanpasbare** veerterugslagkracht

Kenmerken:

- Gelakte stalen behuizing
- Vaste muurbeugel
- Synthetische rubberslang met gegalvaniseerde stalen koppelingen
- Draaibare inlaafitting van messing, ontworpen om drukverliezen te verminderen
- Industriële componenten: zelfsmurende Viton dichtingen en Eberle veer
- Centrale draaipunt van gegalvaniseerd staal
- Conform Atex 94/9 II 2 GD c X

Geleverd met:

- Vaste muurbeugel met montage-template



Order nr.	Orig. nr.	Diameter slang	Lengte oprolslang	Maximum druk	Aansluiting In	Aansluiting Uit	Serie	Maximum temperatuur	Gewicht	Prijs
		inch	m	bar	inch	inch		°C	kg	€
756210207	RA.8530.603	3/4	12	10	G 1 (f)	G 3/4 (m)	530	80	26,60	605,00
756210208	RA.8530.604	1	8	10	G 1 (f)	G 1 (m)	530	80	28,00	629,00

RVS INDUSTRIËLE SLANGHASPELS VOOR DIESEL TOT 10 BAR.

Voordelen:

- Afrolsysteem met automatische stop
- **Multipositioneerbare** afrolarm
- Brede slanggeleider, ontworpen om **slijtage van de slang te verminderen**
- Verwijderbare vergrendelingstand voor eenvoudig onderhoud en vrij glijdend gebruik
- Veer bestendig tegen meer dan 20000 werkcycli
- **Aanpasbare** veerterugslagkracht

Kenmerken:

- Behuizing en trommel van RVS AISI 304
- Vaste muurbeugel
- Synthetische rubberslang met gegalvaniseerde stalen koppelingen
- Draaiende inlaafitting van messing, ontworpen om drukverliezen te verminderen
- Industriële componenten: polyurethaan dichtingen en Eberle veer
- Centraal draaipunt van RVS AISI 304
- Conform Atex 94/9 II 2 GD c X

Geleverd met:

- Vaste muurbeugel en montagesjabloon



Order nr.	Orig. nr.	Diameter slang	Lengte oprolslang	Maximum druk	Aansluiting In	Aansluiting Uit	Serie	Maximum temperatuur	Gewicht	Prijs
		inch	m	bar	inch	inch		°C	kg	€
756210200	RA.8542.601	3/4	15	10	G 1 (f)	G 3/4 (m)	540	80	35,20	1.015,00
756210201	RA.8542.602	3/4	20	10	G 1 (f)	G 3/4 (m)	540	80	37,90	1.075,00
756210202	RA.8542.603	1	15	10	G 1 (f)	G 1 (m)	540	80	39,30	1.079,00

INFO

Series	A	B	C	D	E	F	G	H	I
290	186	140	196	226	98	330	300	339	135
330	186	140	196	226	98	390	350	365	155
390	186	140	196	226	98	410	390	410	155
430	186	140	197	226	97	450	415	456	264
430 ABS	186	140	197	226	110	450	425	461	259
530	203	153	221	258	104	535	510	558	315
540	300	218	227	268	165	535	510	572	315
560	488	399	238	272	348	535	510	578	315

INDUSTRIËLE SLANGHASPELS VOOR ADBLUE TOT 10 BAR.

Voordelen:

- Merk Raasm, Italiaans fabrikaat van de hoogste Europese kwaliteit
- Afrolsysteem met automatische stop
- Multipositioneerbare afrolarm
- Brede slanggeleider, ontworpen om slijtage van de slang te verminderen
- Verwijderbare vergrendelingstand voor eenvoudig onderhoud en vrij glijdend gebruik
- Veer bestendig tegen meer dan 20.000 werkcycli
- Aanpasbare veerterugslagkracht

Kenmerken:

- Behuizing in staal, ABS en staal, RVS of ABS en RVS
- Vaste muurbeugel
- Antistatische EPDM slang met roestvrije stalen koppelingen
- Draaibare inlaafitting van roestvrij staal ontworpen om drukverliezen te verminderen
- Industriële componenten: zelfsmurende Viton dichtingen en Eberle veer
- Centrale draaipunt van roestvrij staal
- Conform Atex 94/9 II 2 GD c X of 3 GD c 3 voor ABS versie

Geleverd met:

- Vaste muurbeugel met montage-template



INFO

Series	A	B	C	D	E	F	G	H	I
436 (ported)	337	302	160	203	150	450	415	456	264
436 ABS	186	140	197	226	110	450	425	461	259
437 (L-STEEL)	186	140	197	226	97	450	415	456	264
437 ABS	186	140	197	226	110	450	425	461	259
537	203	153	221	258	104	535	510	558	315

Order nr.	Orig. nr.	Diameter slang	Lengte oprolslang	Maximum druk	Aansluiting In	Aansluiting Uit	Materie	Serie	Maximum temperatuur	Gewicht	Prijs
		mm	m	bar	inch	inch			°C	kg	€
756211785	RA.8436.251	19	10	10	G 3/4 (f)	G 3/4 (m)		436	80	29,40	1.299,00
756211786	RA.8436.252	19	15	10	G 3/4 (f)	G 3/4 (m)		436	80	32,40	1.415,00
756211999	RA.9437.201	19	8	10	G 3/4 (f)	G 3/4 (m)		437 ABS	80	20,70	1.055,00
756211997	RA.9436.201	19	8	10	G 3/4 (f)	G 3/4 (m)		436 ABS	80	20,70	989,00
756211875	RA.8537.251	19	10	10	G 3/4 (f)	G 3/4 (m)		537	80	27,00	1.465,00
756211876	RA.8537.252	19	15	10	G 3/4 (f)	G 3/4 (m)		537	80	0,00	1.555,00



STALEN INDUSTRIËLE SLANGHASPELS VOOR OLIE EN DERGELIJKE; TOT 150 BAR.



INFO

Series	A	B	C	D	E	F	G	H	I
290	186	140	196	226	98	330	300	339	135
330	186	140	196	226	98	390	350	365	155
390	186	140	196	226	98	410	390	410	155
430	186	140	197	226	97	450	415	456	264
430 ABS	186	140	197	226	110	450	425	461	259
530	203	153	221	258	104	535	510	558	315
540	300	218	227	268	165	535	510	572	315
560	488	399	238	272	348	535	510	578	315

Voordelen:

- Afrolsysteem met automatische stop
- **Multipositioneerbare** afrolarm
- Brede slanggeleider, ontworpen om **slijtage van de slang te verminderen**
- Verwijderbare vergrendelingstand voor eenvoudig onderhoud en vrij glijdend gebruik
- Veer bestendig tegen meer dan 20000 werkcycli
- **Aanpasbare** veerterugslagkracht

Kenmerken:

- Gelakte stalen (serie 430 ook met ABS) behuizing en trommel
- Vaste muurbeugel
- Synthetische rubberslang met gegalvaniseerde stalen koppelingen
- Draaiende inlaattitting van messing, ontworpen om drukverliezen te verminderen
- Industriële componenten: polyurethaan dichtingen en Eberle veer
- Centraal draaipunt van gegalvaniseerd staal
- Conform Atex 94/9 II 2 GD c X

Geleverd met:

- Vaste muurbeugel en montagesjabloon

Order nr.	Orig. nr.	Diameter slang inch	Lengte oprolslang m	Maximum druk bar	Aansluiting In inch	Aansluiting Uit inch	Serie	Maximum temperatuur °C	Gewicht kg	Prijs €
756210352	RA.8330.402	3/8	12	150	G 1/2 (f)	G 1/2 (m)	330	80	15,00	382,00
756210355	RA.8390.402	3/8	17	150	G 1/2 (f)	G 1/2 (m)	390	80	18,03	441,00
756210356	RA.8390.401	3/8	12	150	G 1/2 (f)	G 1/2 (m)	390	80	16,80	399,00
756210358	RA.8430.401	1/2	10	150	G 1/2 (f)	G 1/2 (m)	430	80	20,50	408,00
756210359	RA.8430.402	1/2	15	150	G 1/2 (f)	G 1/2 (m)	430	80	12,50	468,00
756210362	RA.9430.402	1/2	15	150	G 1/2 (f)	G 1/2 (m)	430 ABS	80	19,00	409,00
756210364	RA.8530.401	1/2	20	150	G 1/2 (f)	G 1/2 (m)	530	80	29,20	579,00
756210365	RA.8530.402	1/2	25	150	G 1/2 (f)	G 1/2 (m)	530	80	31,10	615,00
756210367	RA.8540.406	1/2	30	150	G 1/2 (f)	G 1/2 (m)	540	80	40,30	775,00

GESLOTEN INDUSTRIËLE SLANGHASPELS VOOR OLIE EN DERGELIJKE TOT 150 BAR.

Voordelen:

- Sterke stalen en ABS behuizing met met afgeronde hoeken
- Afrolsysteem met automatische stop
- Brede slanggeleider, ontworpen om **slijtage van de slang te verminderen**
- Verwijderbare vergrendelingstand voor eenvoudig onderhoud en vrij glijdend gebruik
- Veer bestendig tegen meer dan 20.000 werkcycli
- **Aanpasbare** veerterugslagkracht



Kenmerken:

- Gelakte stalen en ABS trommel
- ABS is een slagvast materiaal, duurzaam en betrouwbaar
- Vaste muurbeugel
- Synthetische rubberslang met gegalvaniseerde stalen koppelingen
- Draaiende inlaattitting van messing, ontworpen om drukverliezen te verminderen
- Industriële componenten: Viton dichtingen en Eberle veer
- Centraal draaipunt van gegalvaniseerd staal
- Geschikt voor vloer-, muur- en plafondmontage
- Conform Atex 94/9 II 3 GD c X

Geleverd met:

- Vaste muurbeugel met montagesjabloon
- Aanpasbare slangstopper

Order nr.	Orig. nr.	Diameter slang inch	Lengte oprolslang m	Maximum druk bar	Aansluiting In inch	Aansluiting Uit inch	Maximum temperatuur °C	Gewicht kg	Afmetingen (l x b x h) mm	Prijs €
756210841	RA.9450.401	1/2	10	150	G 1/2 (f)	G 1/2 (m)	80	23,70	495x217x485	387,00
756210842	RA.9450.402	1/2	15	150	G 1/2 (f)	G 1/2 (m)	80	25,70	495x217x485	443,00

STALEN INDUSTRIËLE SLANGHASPELS VOOR VET TOT 400 BAR.



INFO

Series	A	B	C	D	E	F	G	H	I
290	186	140	196	226	98	330	300	339	135
330	186	140	196	226	98	390	350	365	155
390	186	140	196	226	98	410	390	410	155
430	186	140	197	226	97	450	415	456	264
430 ABS	186	140	197	226	110	450	425	461	259
530	203	153	221	258	104	535	510	558	315
540	300	218	227	268	165	535	510	572	315
560	488	399	238	272	348	535	510	578	315

Voordelen:

- Afrolsysteem met automatische stop
- **Multipositioneerbare** afrolarm
- Brede slanggeleider, ontworpen om **slijtage van de slang te verminderen**
- Verwijderbare vergrendelingstand voor eenvoudig onderhoud en vrij glijdend gebruik
- Veer bestendig tegen meer dan 20000 werkcycli
- **Aanpasbare** veerterugslagkracht

Kenmerken:

- Gelakte stalen behuizing en trommel
- Vaste muurbeugel
- Synthetische rubberslang met gegalvaniseerde stalen koppelingen
- Draaiende inlaattitting van messing, ontworpen om drukverliezen te verminderen
- Industriële componenten: polyurethaan dichtingen en Eberle veer
- Centraal draaipunt van gegalvaniseerd staal
- Conform Atex 94/9 II 2 GD c X

Geleverd met:

- Vaste muurbeugel en montagesjabloon

Order nr.	Orig. nr.	Diameter slang inch	Lengte oprolslang m	Maximum druk bar	Aansluiting In inch	Aansluiting Uit inch	Serie	Maximum temperatuur °C	Gewicht kg	Prijs €
756210253	RA.8390.501	1/4	12	400	G 3/8 (f)	G 1/4 (m)	390	80	17,00	379,00
756210254	RA.8390.502	1/4	16	400	G 3/8 (f)	G 1/4 (m)	390	80	18,00	409,00
756210257	RA.8430.502	1/4	18	400	G 3/8 (f)	G 1/4 (m)	430	80	21,70	471,00
756210258	RA.8430.505	3/8	10	400	G 3/8 (f)	G 1/4 (m)	430	80	20,80	450,00
756210259	RA.8430.506	3/8	15	400	G 3/8 (f)	G 1/4 (m)	430	80	22,70	509,00



STALEN EN ABS INDUSTRIËLE SLANGHASPELS VOOR VET TOT 400 BAR.



INFO

Series	A	B	C	D	E	F	G	H	I
290	186	140	196	226	98	330	300	339	135
330	186	140	196	226	98	390	350	365	155
390	186	140	196	226	98	410	390	410	155
430	186	140	197	226	97	450	415	456	264
430 ABS	186	140	197	226	110	450	425	461	259
530	203	153	221	258	104	535	510	558	315
540	300	218	227	268	165	535	510	572	315
560	488	399	238	272	348	535	510	578	315

STANDAARD INSTALLATE INSTALLATE OF GROUND HOSE INSTALLATE OF FLANGE

Voordelen:

- Zwart deel van de **trommel van ABS**, een slagvast materiaal
- Afrolsysteem met automatische stop
- **Multipositioneerbare** afrolarm
- Brede slanggeleider, ontworpen om **slijtage van de slang te verminderen**
- Verwijderbare vergrendelingstand voor eenvoudig onderhoud en vrij glijdend gebruik
- Veer bestendig tegen meer dan 20000 werkcycli
- **Aanpasbare** veerterugslagkracht

Kenmerken:

- Gelakte stalen en ABS trommel
- Stalen behuizing
- Vaste muurbeugel
- Synthetische rubberslang met gegalvaniseerde stalen koppelingen
- Draaiende inlaafitting van RVS AISI 304, ontworpen om drukverliezen te verminderen
- Industriële componenten: polyurethaan dichtingen en Eberle veer
- Centraal draaipunt van gegalvaniseerd staal
- Conform Atex 94/9 II 3 GD c X

Geleverd met:

- Vaste muurbeugel en montagesjabloon

Order nr.	Orig. nr.	Diameter slang	Lengte oprolslang	Maximum druk	Aansluiting In	Aansluiting Uit	Serie	Maximum temperatuur	Gewicht	Prijs
		inch	m	bar	inch	inch		°C	kg	€
756210261	RA.9430.501	1/4	12	400	G 3/8 (f)	G 1/4 (m)	430 ABS	80	16,50	368,00
756210262	RA.9430.502	1/4	18	400	G 3/8 (f)	G 1/4 (m)	430 ABS	80	18,20	420,00
756210263	RA.9430.505	3/8	10	400	G 3/8 (f)	G 1/4 (m)	430 ABS	80	17,30	390,00
756210264	RA.9430.506	3/8	15	400	G 3/8 (f)	G 1/4 (m)	430 ABS	80	19,20	450,00

GESLOTEN INDUSTRIËLE SLANGHASPELS VOOR VET TOT 400 BAR.



Voordelen:

- Sterke stalen en ABS behuizing met met afgeronde hoeken
- Afrolsysteem met automatische stop
- Brede slanggeleider, ontworpen om **slijtage van de slang te verminderen**
- Verwijderbare vergrendelingstand voor eenvoudig onderhoud en vrij glijdend gebruik
- Veer bestendig tegen meer dan 20.000 werkcycli
- **Aanpasbare** veerterugslagkracht

Kenmerken:

- Gelakte stalen en ABS trommel
- ABS is een slagvast materiaal, duurzaam en betrouwbaar
- Vaste muurbeugel
- Synthetische rubberslang met gegalvaniseerde stalen koppelingen
- Draaiende inlaafitting van messing, ontworpen om drukverliezen te verminderen
- Industriële componenten : Viton dichtingen en Eberle veer
- Centraal draaipunt van gegalvaniseerd staal
- Geschikt voor vloer-, muur- en plafondmontage
- Conform Atex 94/9 II 3 GD c X

Geleverd met:

- Vaste muurbeugel met montagesjabloon
- Aanpasbare slangstopper

Order nr.	Orig. nr.	Diameter slang	Lengte oprolslang	Maximum druk	Aansluiting In	Aansluiting Uit	Maximum temperatuur	Gewicht	Afmetingen (l x b x h)	Prijs
		inch	m	bar	inch	inch	°C	kg	mm	€
756210844	RA.9450.501	1/4	12	400	G 3/8 (f)	G 1/4 (m)	80	23,20	495x217x485	392,00
756210845	RA.9450.502	1/4	18	400	G 3/8 (f)	G 1/4 (m)	80	24,90	495x217x485	443,00
756210846	RA.9450.505	3/8	10	400	G 3/8 (f)	G 1/4 (m)	80	24,10	495x217x485	421,00
756210847	RA.9450.506	3/8	15	400	G 3/8 (f)	G 1/4 (m)	80	25,90	495x217x485	479,00

INDUSTRIËLE SLANGHASPELS VOOR ACETYLEENLASSEN TOT 20 BAR.



INFO

Series	A	B	C	D	E	F	G	H	I
290	186	140	196	226	98	330	300	339	135
330	186	140	196	226	98	390	350	365	155
390	186	140	196	226	98	410	390	410	155
430	186	140	197	226	97	450	415	456	264
430 ABS	186	140	197	226	110	450	425	461	259
530	203	153	221	258	104	535	510	558	315
540	300	218	227	268	165	535	510	572	315
560	488	399	238	272	348	535	510	578	315

STANDAARD INSTALLATE INSTALLATE OF GROUND HOSE INSTALLATE OF FLANGE

Voordelen:

- Afrolsysteem met automatische stop
- **Multipositioneerbare** afrolarm
- Brede slanggeleider, ontworpen om **slijtage van de slang te verminderen**
- Verwijderbare vergrendelingstand voor eenvoudig onderhoud en vrij glijdend gebruik
- Veer bestendig tegen meer dan 20.000 werkcycli
- **Aanpasbare** veerterugslagkracht

Kenmerken:

- Gelakte stalen behuizing
- Vaste muurbeugel
- Dubbele slang in EPDM/SBR Rubber, volgens standaard EN559 met messing aansluiting
- Afrolsysteem met automatisch stopstelsysteem op elke gewenste lengte
- Draaibare aansluitkoppeling uit messing (ingang)
- Industriële componenten: zelfmerende Viton dichtingen en Eberle veer
- Centrale as is in verzinkt staal
- Conform Atex 94/9 II 3 GD c X

Geleverd met:

- Vaste muurbeugel met montageplateau
- Aansluitslang van 1,5 meter op de ingang

Order nr.	Orig. nr.	Diameter slang inwendig	Diameter slang uitwendig	Lengte oprolslang	Lengte aansluitslang	Maximum druk	Aansluiting Uit	Aansluiting In	Serie	Gewicht	Prijs
		mm	mm	m	m	bar	inch	inch		kg	€
756210801	RA.8430.701	6,3	13	13	2x 1,5	20	G 3/8 (f)	G 3/8 (f)	430	23,70	491,00
756210810	RA.8540.701	6,3	13	25	2x 1,5	20	G 3/8 (f)	G 3/8 (f)	540	38,80	745,00
756210802	RA.8430.702	8	15	12	2x 1,5	20	G 3/8 (f)	G 3/8 (f)	430	23,40	491,00
756210808	RA.8530.705	9	16	15	2x 1,5	20	G 3/8 (f)	G 3/8 (f)	530	31,50	599,00
756210818	RA.8540.709	9	16	27	2x 1,5	20	G 3/8 (f)	G 3/8 (f)	540	42,60	845,00



ELEKTRISCHE KABELHASPELS 230V MET KABEL ZONDER STEKKERS.

Voordelen:

- Speciale elektrische collector om **oververhitting** tijdens het gebruik **drastisch te verminderen**
- Afrolstelsysteem met automatische stop
- Brede **kabelgeleider**, ontworpen om slijtage van de slang te verminderen
- Verwijderbare vergrendelingstand voor eenvoudig onderhoud en vrij glijdend gebruik
- Veer bestendig tegen meer dan 20.000 werkcycli
- **Snelheidscontrole** (terugspoelen) voor bepaalde producten

Kenmerken:

- Shokbestendige behuizing in kunststof
- Draaibare muurbeugel
- Flexibele kabel met 3 stroomgeleiders
- CE EN 61242
- Met thermische beveiliging IP44



INFO Bekijk het volledige en up-to-date aanbod

Surf naar www.vynckier.biz/oprolhaspels

Order nr.	756213012	756213017	756213016	756213013
Orig. nr.	RA.2315	RA.2325F	RA.2325	RA.2315F
Spanning	V 230	230	230	230
Lengte kabel	m 14	9	9	14
Kabel type	H05VV-F	H05VV-F	H05VV-F	H05VV-F
Aantal geleiders	3G	3G	3G	3G
Sectie geleiders	mm ² 1,5	2,5	2,5	1,5
Lengte aansluitkabel	m 1,2	1,2	1,2	1,2
Toegelaten vermogen opgerold	W 1200	1900	1900	1200
Toegelaten vermogen ontrold	W 2300	3500	3500	2300
IP	44	44	44	44
Gebruikstemperatuur	°C -5 / +40	-5 / +40	-5 / +40	-5 / +40
Snelheidscontrole	Non	Oui	Non	Oui
Gewicht	kg 7,20	7,70	7,30	7,60
Afmetingen (l x b x h)	mm 387x175x331	387x175x331	387x175x331	387x175x331
Prijs	€ 175,00	208,00	182,00	201,00

ELEKTRISCHE KABELHASPELS 230V MET KABEL EN SCHUKO STEKKERS.

Voordelen:

- Speciale elektrische collector om **overhitting** tijdens het gebruik **drastisch te verminderen**
- Afrolstelsysteem met automatische stop
- Brede **kabelgeleider**, ontworpen om slijtage van de slang te verminderen
- Verwijderbare vergrendelingstand voor eenvoudig onderhoud en vrij glijdend gebruik
- Veer bestendig tegen meer dan 20.000 werkcycli
- **Snelheidscontrole**

Kenmerken:

- Shokbestendige behuizing in kunststof
- Draaibare muurbeugel
- Flexibele kabel met 3 stroomgeleiders
- Met stekkers
- CE EN 61242
- Met thermische beveiliging IP44



Order nr.	756213037
Orig. nr.	RA.2315SF
Spanning	V 230
Lengte kabel	m 14
Kabel type	H05VV-F
Aantal geleiders	3G
Sectie geleiders	mm ² 1,5
Lengte aansluitkabel	m 1,2
Toegelaten vermogen opgerold	W 1200
Toegelaten vermogen ontrold	W 2300
IP	44
Gebruikstemperatuur	°C -5 / +40
Snelheidscontrole	Ja
Gewicht	kg 7,30
Afmetingen (l x b x h)	mm 387x175x331
Prijs	€ 236,00

INDUSTRIËLE SLANGHASPELS

Voor elke toepassing



Duurzaam

- Industriële kwaliteitsveer ook bij modellen die zonder slang worden geleverd
- Glijdelen van speciale technopolymeren voor langdurig gebruik

Handig

- Universele slangvergrendeling met adapters voor alle diameters
- Automatische oprolveer met constante en instelbare kracht

Sterk

- Alle producten zijn conform ATEX 94/9 II 2 GD of 3 GD



Open haspels

Gemakkelijk te verwijderen pal (onderhoud of vrij afrollen)

Stop – mogelijkheid om de slang om de 0,5 m te blokkeren

De veer is getest om meer dan 20.000 werkcycli te kunnen doorstaan

Afrolbeugel met **instelbare** hoek

Slanggeleider en rollen ontworpen om de slijtage van de slang te verminderen

Zelfsmerende technopolymeer trommelsteunhuls met uitstekende slijtvastheid en corrosiebestendigheid

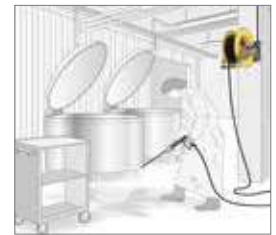

Gesloten haspels

Gemakkelijk te verwijderen pal (onderhoud of vrij afrollen)

Stop – mogelijkheid om de slang om de 0,5 m te blokkeren

De veer is getest om meer dan 20.000 werkcycli te kunnen doorstaan

Slanggeleider **met 4 rollen** voor een langere gemiddelde levensduur van de slang

Zelfsmerende technopolymeer trommelsteunhuls met uitstekende slijtvastheid en corrosiebestendigheid

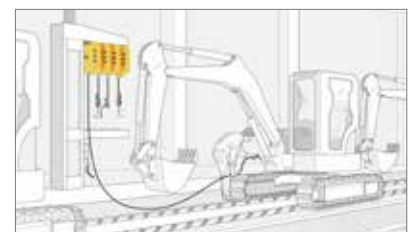

ONDERDELENREINIGER 14L WANDMODEL, INKLAPBAAR.

Kenmerken:

- Met reservoir, ingebouwde pomp, metalen flexibel en borstel
- Met ingebouwde lamp. 240V, 26W
- Kan zowel aan de muur bevestigd worden als staand gebruikt worden
- Inklapbaar, neemt weinig plaats in, ideaal om boven de werkbank te bevestigen

Geslacht voor:

- Reiniging van kleine mechanische onderdelen, motoronderdelen, etc.



Order nr.	754751314	
Orig. nr.	CAT140	
Spanning	V	230
Totale inhoud tank	l	14
Vermogen motor pomp	W	26
Capaciteit	l	14
Wielen	Nee	
Afmetingen opengeklapt (l x b x h)	mm	545x560x630
Gewicht	kg	24,00
Afmetingen (l x b x h)	mm	560x280x660
Prijs	€	193,00

ONDERDELENREINIGER GESCHIKT VOOR ONTVETTERS OP WATERBASIS.

Kenmerken:

- Voetmodel met een inhoud van 75lt
- De ontvetter circuleert in de reiniger tot deze wordt afgelaten via de aflaatstop
- Met smeltveiligheid tegen ontbranding in de reiniger

Geleverd met:

- Reservoir
- Ingebouwde vloeistofpomp
- Metalen flexibel



Order nr.	754752222	
Orig. nr.	CAT220	
Spanning	V	230
Totale inhoud tank	l	75
Minimum inhoud vloeistof	l	40
Maximum inhoud vloeistof	l	50
Doorstromingsnelheid	l/min	2,7 - 3,3
Wielen	Nee	
Gewicht	kg	23,00
Afmetingen (l x b x h)	mm	760x540x880
Prijs	€	154,00

ONDERDELENREINIGER 19L TAFELMODEL.

Kenmerken:

- Tafelmodel
- Inhoud van 19lt.
- Met reservoir, ingebouwde pomp, metalen flexibel
- De ontvetter circuleert in de reiniger tot deze wordt afgelaten via de aflaatstop.
- Met thermische veiligheid tegen ontbranding in de reiniger.



Order nr.	754751350	
Orig. nr.	CAT135	
Spanning	V	230
Totale inhoud tank	l	19
Minimum inhoud vloeistof	l	7,5
Maximum inhoud vloeistof	l	10
Doorstromingsnelheid	l/min	2,7 - 3,3
Wielen	Nee	
Gewicht	kg	6,50
Afmetingen (l x b x h)	mm	430x340x220
Prijs	€	60,50

ONDERDELENREINIGER GESCHIKT VOOR ONTVETTERS OP WATERBASIS.

Kenmerken:

- Voetmodel met een inhoud van 150lt
- Met reservoir, ingebouwde vloeistofpomp en metalen flexibel
- De ontvetter circuleert in de reiniger tot deze wordt afgelaten via de aflaatstop
- Met smeltveiligheid tegen ontbranding in de reiniger



Order nr.	754751340	
Orig. nr.	CAT340	
Afmetingen werkblad (l x b x h)	mm	1065x510x270
Spanning	V	220
Totale inhoud tank	l	150
Minimum inhoud vloeistof	l	70
Maximum inhoud vloeistof	l	83
Doorstromingsnelheid	l/min	2,7 - 3,3
Wielen	Nee	
Gewicht	kg	42,00
Afmetingen (l x b x h)	mm	1130x540x890
Prijs	€	227,00

REINIGINGSCABINE MET VERWARMD E ONTVETTER ONDER HOGE DRUK.

Deze afgesloten cabine met groot zichtvenster en gemakkelijke frontale opening is bestemd voor het reinigen van allerlei componenten en onderdelen in de carrosserie, industrie, voeding, etc.

Voordelen:

- Verwarmen tot 60°C: een sterk verhoogd reinigingsvermogen. Perfect voor bvb; hardnekkige vetten, oliën, ontkalken, vastzittende onderdelen, etc.
- Combipistool met reiniger en perslucht
- Door de hoge druk en het verwarmd product, kunnen diepe en smalle openingen toch snel gemakkelijk uitgespoten en gereinigd worden
- Droogblazen van pas gereinigde werkstukken
- Compatibel met in water oplosbare reinigingsmiddelen zoals zepen, ontvetters, alu ontvetters, ontkalkers, etc.
- Afgesloten cabine houdt de werkplaats vrij van spatten, vuil en geuren
- Ventilator op de cabine. Kan aangesloten worden op een externe afzuigslang (niet meegeleverd)

Geleverd met:

- Thermostaat op LCD display instelbaar
- Rubber handschoenen met grote bewegingsvrijheid
- Combipistool lucht/vloeistof



Order nr.	754751345	
Orig. nr.	CAT180	
Doorstroomsnelheid	l/min	0,8
Capaciteit	l	8-14
Afmetingen mand/platform (l x b x h)	mm	737x559x452
Maximum temperatuur	°C	60
Gewicht	kg	46,00
Afmetingen (l x b x h)	mm	790x610x1260
Prijs	€	437,00

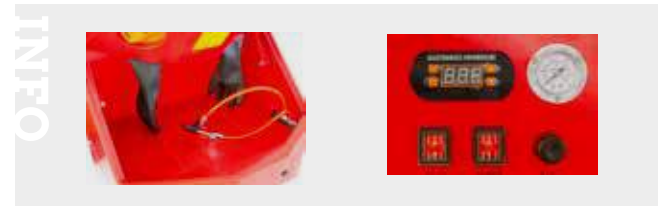

REINIGINGSCABINE, TAFELMODEL, MET ONTVETTER ONDER HOGE DRUK.

Deze afgesloten cabine met groot zichtvenster en gemakkelijke frontale opening is bestemd voor het reinigen van allerlei componenten en onderdelen in de carrosserie, industrie, voeding, etc.

Kenmerken:

- Combipistool met reiniger en perslucht: de ontvetter wordt onder druk gespoten op het werkstuk, waardoor hardnekkig vuil makkelijker loskomt
- Door de hoge druk kunnen diepe en smalle openingen toch snel gemakkelijk uitgespoten en gereinigd worden
- Het pistool kan ook enkel perslucht blazen. Droogblazen van pas gereinigde werkstukken
- Compatibel met in water oplosbare reinigingsmiddelen zoals zepen, ontvetters, alu ontvetters, ontkalkers, etc.
- Afgesloten cabine houdt de werkplaats vrij van spatten, vuil en geuren
- Vloeistofreservoir van 14 liter
- Verlichting in de cabine voor een optimaal zicht

Geleverd met:

- Rubber handschoenen met grote bewegingsvrijheid
- Combipistool met perslucht en ontvetter (circulatie)
- Regelbare manometer voor inkomende perslucht
- Werkvlak (rooster kan uitgenomen worden)
- RVS filter tussen cabine en reservoir
- Tank voor water en reiniger

Optioneel leverbaar: reinigingsproducten zoals ontvetter, alu ontvetter, ontkalker



Order nr.	754751348	
Orig. nr.	CAT174	
Capaciteit	l	8 - 14
Gewicht	kg	29,50
Afmetingen (l x b x h)	mm	800x610x520
Prijs	€	334,00

ONDERDELENREINIGER MET ELEKTRISCHE POMP.

Geschikt voor gebruik met watergedragen producten.

Kenmerken:

- Volledig inox constructie
- Grote werktafel 900 x 600 mm
- Afsluitbaar deksel met luchtveer
- Elektrische pomp 80 Watt
- Geleverd met harde borstel, waar de vloeistof door stroomt
- Aan/uit schakelaar voor de pomp op de zijkant van de unit
- CE gekeurd

Diverse geconcentreerde watergedragen reinigingsproducten beschikbaar:

- "Ecoplus" voor ontvetten en algemene reiniging
- "OP1300" voor het ontroesten en geschikt voor aluminium en koper
- "Decal" voor het ontkalken

Vat voor reinigingsmiddel niet meegeleverd.



Geleverd zonder vat en pompdeksel

Order nr.	754720026	
Orig. nr.	RPW525	
Afmetingen werkblad (l x b x h)	mm	900 x 600
Spanning	V	230
Vermogen motor pomp	W	80
Frequentie	Hz	50
Wielen	Nee	
Gewicht	kg	48,00
Afmetingen (l x b x h)	mm	930x660x1040
Prijs	€	1.105,00

GECONCENTREERD UNIVERSEEL REINIGINGSPRODUCT OP WATERBASIS.

- Krachtig reinigen en ontvetten
- Verwijdert eveneens inkresten, pigmenten, voedingsresten,...
- Geconcentreerd product, dus economisch in gebruik
- Alkalisch (pH 12,5)
- Biologisch afbreekbaar
- Densiteit 1,045
- Volledig oplosbaar in water
- Bruikbaar in voedingsindustrie

Toepassing: Verdunnen met water tot max. 1:100, afhankelijk van de aard en mate van vervuiling.



Order nr.	754725008	754725009	754725011
Orig. nr.	ECOPLUS5	ECOPLUS25	ECOPLUS60
Inhoud	l 5	25	60
Prijs	€ 23,50	88,50	191,00

GEBRUIJKSLARE ONTVETTER OP WATERBASIS.

Geschikt in diverse industrietakken voor zowel handmatige reiniging, evenals reiniging met behulp van spoeltafel of verneveling.

Kenmerken:

- Toepasbaar op koolstofstaal, aluminium, gelakte ondergronden en andere non-ferrometalen, kunststoffen
- Gebruiksklaar, hoeft **niet verdund** te worden.
- Niet brandbaar of giftig, dus geen afzuiging vereist
- Biologische afbreekbaar
- Licht alkalisch (pH 10,05)



Order nr.	754725006
Orig. nr.	RFU25
Inhoud	l 25
Prijs	€ 155,00

ONTKALKER CONCENTRAAT VOOR HET VERWIJDEREN VAN KALKRESTANTEN. HET PRODUCT KAN OP VRIJWEL ELKE ONDERGROND GEBRUIKT WORDEN.

Kenmerken:

- Zure pH
- Niet schuimend
- Heeft geen vlammpunt
- Biologisch afbreekbaar
- Kan verdund worden tot max 1/15 met water
- Verwarmen tot max 70°C



Order nr.	754725014	754725015
Orig. nr.	DECALS5	DECALS25
Inhoud vat	l 5	25
Prijs	€ 27,50	127,00

GECONCENTREERDE REINIGER, SPECIFIEK VOOR:

- **Verwijderen van roest** en vuil. Roest wordt omgezet in een fosfaterende laag waardoor het oppervlak beschermd wordt.
- Reinigen zonder oxidatie van non-ferrometalen zoals **aluminium en koper**.
- Als **voorbehandeling** van metalen oppervlakken voor het spuiten of lakken.

Kenmerken:

- Bevat organische zuren en oppervlakte actieve stoffen
- Zure pH
- Biologisch afbreekbaar

Toepassing: Verdunnen met water tot max. 1:10, afhankelijk van de aard van het werk en mate van vervuiling.



Order nr.	754725017	754725018
Orig. nr.	OP13100-5	OP13100-25
Inhoud	l 5	25
Prijs	€ 35,50	149,00

INDUSTRIËLE REINIGER/ONTVETTER OP BASIS VAN SOLVENTEN.

Verwijdert probleemloos ingedroogde oliën en vetten en vele andere soorten industriële vervuilingen

Kenmerken:

- Krachtig resultaat: geschikt daar waar op water gebaseerde producten niet volstaan
- Verdampst snel (relatieve verdampingsnelheid = 0,01 sec.)
- Niet emulgerend
- Redelijk neutrale geur
- Vlammpunt 66 °C
- Kant en klaar, hoeft **niet verdund** te worden



Order nr.	754725001	754725002	754725003	754725004
Orig. nr.	DEG160	DEG16025	DEG16060	DEG160210
Inhoud	l 5	25	60	210
Prijs	€ 27,50	108,00	261,00	669,00

UNIVERSELE BORSTEL MET PVC-AANSLUITINGSLANG VOOR ONDERDELENREINIGERS.

Reiningsborstels voor onderdelenreinigers.

3 types beschikbaar:

- H: Hard type met snelkoppeling : voor onderdelen, gereedschappen, automotive, etc.
- Z: Zacht type met snelkoppeling: voor zeefdruk, drukplaten, gevoelige materialen, kunststoffen, etc.

Kenmerken:

- BR: Zacht type met aansluitlang voor de metalen flexibels van MWTOOLS onderdelenreinigers (CAT410,135,220,340)



Order nr.	754753990	754753995	754752225
Orig. nr.	IBSBH	IBSBZ	CAT220BR
Omschrijving	l hard	zacht	medium
Prijs	€ 25,50	25,50	12,50

ULTRASOONREINIGERS

Voor een complete reiniging

Een ultrasoonreiniger maakt gebruik van ultrasone geluidsgolven om materiaal te reinigen. Trillingen worden met een hoge frequentie overgebracht aan de reinigingsvloeistof, waardoor de kleinste vuildeeltjes op de meest ontoegankelijke plaatsen worden losgemaakt.



Stap 1

Zeer kleine trillingen worden opgewekt door **hoge frequenties** in het verwarmde vloeistofbad.



Stap 2

Deze genereren **microscopische bubbels**, die in de kleine holtes doordringen.



Stap 3

Dit resulteert in een **volledige reiniging** door het verwijderen van vuil zoals vet, roest, enz. van de meest ontoegankelijke plaatsen. Een dergelijke reiniging met de hand zou lastig zijn.



Voordelen

De ultrasone reiniging van industriële onderdelen biedt **VEEL VOORDELEN** die bij geen enkel ander reinigingsproces wordt gevonden:

- **GEBRUIKSGEMAK:** geen mankracht nodig om te wrijven of te schuren
- **SNELHEID:** korte reinigingscyclus voor tijdswinst
- **PERFECT RESULTAAT:** door de ultrasone reiniging zien de onderdelen er weer als nieuw uit. Deze grondige reiniging bereikt moeilijk bereikbare plaatsen zoals kleine tussenruimtes, holtes, scheuren, gaten ... zonder demontage of intensief reinigen met de hand
- **NIET-SCHUREND** reinigingsproces geschikt voor de meest delicate oppervlakken
- **ECONOMISCH:** weinig energieverbruik en minder reinigingsproduct nodig
- Verwijdert een **ONEINDIGE VERSCHIEDENHEID** van verontreinigingen zoals olie, vet, was, spanen, vuil, stof, klei, roet, koolstof en oxidatie tot een microscopische deeltjesgrootte

Toepassingen

INDUSTRIE



- Snijgereedschap
- Meetgereedschap
- Boorgereedschap
- Ponggereedschap

AUTOMOTIVE



- Motorblok
- Ventielen
- Zuigers
- Carburatoren

JUWELEN & HORLOGES



- Juwelen
- Horloges

GEZONDHEID



- Medische instrumenten
- Tandheelkundige instrumenten

OPTICA



- Brilmonturen
- Brillenglazen

HOUTBEWERKING



- Frezen
- Zaagbladen

Hoe kies ik een ultrasoonreiniger?

De afmetingen van het te reinigen stuk is het belangrijkste criterium bij de keuze van een ultrasoonreiniger. Maak zeker dat uw ultrasoonreiniger groot genoeg is voor de stukken die u wenst te reinigen. Een ultrasoonreiniger is vol reinigingsmiddel tot 2/3 van zijn hoogte. Voor een goede reiniging, moet het stuk volledig ondergedompeld zijn. Ideaal moet de hoogte van het te reinigen stuk de helft van de hoogte van de reiniger bedragen.

ULTRASOONREINIGER VOOR PROFESSIONELE TOEPASSING IN LABO'S, INDUSTRIE, JUWELIERS, ELEKTRONICA, AUTO-ONDERDELEN, PHARMA, OPTISCHE TOESTELLEN ... WAAR EENVOUDIG, SNEL EN EFFECTIEF GEREINIGD MOET WORDEN.

Voordelen:

- Diverse optionele reinigingsproducten laten reinigen toe van verven, lijmen, roet, vetten, kalk, etc.
- Gebruiksgemak: zonder schuren of schrobben
- Resultaat: precieze reiniging, ook op moeilijk bereikbare plaatsen
- Economisch: kortere reinigingscyclus; tijdbesparend
- Milieuvriendelijk: minder reinigingsproducten nodig, beperkt afvalwater

Kenmerken:

- Digitaal LED display met temperatuur en tijdsinstelling
- Dikwandige roestvaste stalen tank, deksel en mandje
- Versterkte PCB, bestand tegen trillingen en hoge temperaturen in de machine
- Eenvoudig bedieningsdisplay
- High-performance transducers
- Instelbare temperatuur
- Timer: 1-99 minuten

Aflaatventiel 1/2"

Order nr.	754750137	
Orig. nr.	UCC002	
Inhoud	l	2
Ultrasoon vermogen	W	200
Piekvermogen	W	260
Wielen	Nee	
Gewicht	kg	3,50
Afmetingen (l x b x h)	mm	180x170x180
Prijs	€	132,00

▶ NEW



ULTRASOONREINIGER VOOR PROFESSIONELE TOEPASSING IN LABO'S, INDUSTRIE, JUWELIERS, ELEKTRONICA, AUTO-ONDERDELEN, PHARMA, OPTISCHE TOESTELLEN ... WAAR EENVOUDIG, SNEL EN EFFECTIEF GEREINIGD MOET WORDEN.

Voordelen:

- Diverse optionele reinigingsproducten laten reinigen toe van verven, lijmen, roet, vetten, kalk, etc.
- Gebruiksgemak: zonder schuren of schrobben
- Resultaat: precieze reiniging, ook op moeilijk bereikbare plaatsen
- Economisch: kortere reinigingscyclus; tijdbesparend
- Milieuvriendelijk: minder reinigingsproducten nodig, beperkt afvalwater

Kenmerken:

- Digitaal LED display met temperatuur en tijdsinstelling
- Dikwandige roestvaste stalen tank, deksel en mandje
- Versterkte PCB, bestand tegen trillingen en hoge temperaturen in de machine
- Eenvoudig bedieningsdisplay
- High-performance transducers
- Instelbare temperatuur
- Timer: 1-99 minuten
- Aflaatventiel 1/2"

Order nr.	754750139	
Orig. nr.	UCC004	
Inhoud	l	4,5
Ultrasoon vermogen	W	200
Piekvermogen	W	380
Wielen	Nee	
Gewicht	kg	4,60
Afmetingen (l x b x h)	mm	325x180x225
Prijs	€	242,00

▶ NEW



ULTRASOONREINIGER VOOR PROFESSIONELE TOEPASSING IN LABO'S, INDUSTRIE, JUWELIERS, ELEKTRONICA, AUTO-ONDERDELEN, PHARMA, OPTISCHE TOESTELLEN ... WAAR EENVOUDIG, SNEL EN EFFECTIEF GEREINIGD MOET WORDEN.

► NEW

Voordelen:

- Diverse optionele reinigingsproducten laten reinigen toe van verven, lijmen, roet, vetten, kalk, etc.
- Gebruiksgemak: zonder schuren of schrobben
- Resultaat: precieze reiniging, ook op moeilijk bereikbare plaatsen
- Economisch: kortere reinigingscyclus; tijdbesparend
- Milieuvriendelijk: minder reinigingsproducten nodig, beperkt afvalwater

Kenmerken:

- Digitaal LED display met temperatuur en tijdsinstelling
- Dikwandige roestvaste stalen tank, deksel en mandje
- Versterkte PCB, bestand tegen trillingen en hoge temperaturen in de machine
- Eenvoudig bedieningsdisplay
- High-performance transducers
- Instelbare temperatuur
- Timer: 1-99 minuten
- Aflaatventiel 1/2"

Order nr.	754750142	
Orig. nr.	UCC010	
Inhoud	l	8,8
Ultrasoon vermogen	W	240
Verwarming vermogen	W	300
Afmetingen mand/platform (l x b x h)	mm	280 x 230 120
Timer	min	99
Maximum temperatuur	°C	80
Wielen	Nee	
Frequentie	kHz	40
Gewicht	kg	7,50
Afmetingen (l x b x h)	mm	330x270x310
Prijs	€	308,00



ULTRASOONREINIGER VOOR PROFESSIONELE TOEPASSING IN LABO'S, INDUSTRIE, JUWELIERS, ELEKTRONICA, AUTO-ONDERDELEN, PHARMA, OPTISCHE TOESTELLEN ... WAAR EENVOUDIG, SNEL EN EFFECTIEF GEREINIGD MOET WORDEN.

► NEW

Voordelen:

- Diverse optionele reinigingsproducten laten reinigen toe van verven, lijmen, roet, vetten, kalk, etc.
- Gebruiksgemak: zonder schuren of schrobben
- Resultaat: precieze reiniging, ook op moeilijk bereikbare plaatsen
- Economisch: kortere reinigingscyclus; tijdbesparend
- Milieuvriendelijk: minder reinigingsproducten nodig, beperkt afvalwater

Kenmerken:

- Digitaal LED display met temperatuur en tijdsinstelling
- Dikwandige roestvaste stalen tank, deksel en mandje
- Versterkte PCB, bestand tegen trillingen en hoge temperaturen in de machine
- Eenvoudig bedieningsdisplay
- High-performance transducers
- Instelbare temperatuur
- Timer: 1-99 minuten
- Aflaatventiel 1/2"

Order nr.	754750143	
Orig. nr.	UCC015	
Ultrasoon vermogen	W	600
Piekvermogen	W	800
Timer	min	99
Wielen	Nee	
Gewicht	kg	9,50
Afmetingen (l x b x h)	mm	360x330x270
Prijs	€	448,00



ULTRASOONREINIGER VOOR PROFESSIONELE TOEPASSING IN LABO'S, INDUSTRIE, JUWELIERS, ELEKTRONICA, AUTO-ONDERDELEN, PHARMA, OPTISCHE TOESTELLEN ... WAAR EENVOUDIG, SNEL EN EFFECTIEF GEREINIGD MOET WORDEN.

► NEW

Voordelen:

- Diverse optionele reinigingsproducten laten reinigen toe van verven, lijmen, roet, vetten, kalk, etc.
- Gebruiksgemak: zonder schuren of schrobben
- Resultaat: precieze reiniging, ook op moeilijk bereikbare plaatsen
- Economisch: kortere reinigingscyclus; tijdbesparend
- Milieuvriendelijk: minder reinigingsproducten nodig, beperkt afvalwater

Kenmerken:

- Digitaal LED display met temperatuur en tijdsinstelling
- Dikwandige roestvaste stalen tank, deksel en mandje
- Versterkte PCB, bestand tegen trillingen en hoge temperaturen in de machine
- Eenvoudig bedieningsdisplay
- High-performance transducers
- Instelbare temperatuur
- Timer: 1-99 minuten
- Aflaatventiel 1/2"

Order nr.	754750146	
Orig. nr.	UCC030	
Inhoud	l	26,8
Ultrasoon vermogen	W	600
Verwarming vermogen	W	800
Afmetingen mand/platform (l x b x h)	mm	470 x 270 x 120
Timer	min	99
Maximum temperatuur	°C	80
Wielen	Nee	
Frequentie	kHz	40
Gewicht	kg	15,00
Afmetingen (l x b x h)	mm	628x428x452
Prijs	€	585,00



01 MACHINES

02 AUTO

03 WORKSHOP

04 EQUIPMENT

05 TOOLS

DRAAGBARE EN COMPACTE ACCUSTOFZUIGER HEPA VOOR NAT- EN DROOG ZUIGEN.

Kenmerken:

- Geleverd met 2.0 Ah 18 V verwisselbare accu en acculader
- Maximale bewegingsvrijheid door afwezigheid van stroomkabel
- De meegeleverde filter HEPA F9 kan uitgenomen en uitgewassen worden
- Geschikt voor het nat-en droog zuigen zonder filterwissel
- Met handige blaasfunctie voor het wegblazen van stof en vuil op plaatsen waar men niet bij kan tijdens het stofzuigen
- Verschillende beugels voor het handig opbergen van accessoires en slang

Geleverd met:

- Slang Ø 35 mm / 0,5 m
- Lader 0.4 A
- Lithium-ion batterij 18 V / 2.0 Ah
- Filter cartridge HEPA F9
- Brede zuigmond
- Smalle zuigmond
- Rondborstel



▶ NEW

Order nr.		717003108
Orig. nr.		FLEXCAT18B
Spanning	V	230
Aantal motoren		1
Tankinhoud	l	7,5
Lengte slang	m	0,5
Diameter slang	mm	35
Geluidsniveau	dB(A)	74
Gewicht	kg	4,00
Afmetingen (l x b x h)	mm	410x256x322
Prijs	€	187,00



DRAAGBARE RUGSTOFZUIGER 4 LITER.

Kenmerken:

- Comfortabel en licht rugzakmodel voor ergonomisch werken
- Heel geschikt voor krappe ruimtes zoals in auto's, bussen, cinema, theater etc.
- Slechts 5,8 kg
- Geschikt voor het werken op stellingen en ladders, zoals bij het schoonmaken van goten, reinigen van plafonds, etc.
- Comfortabele, instelbare schouderbanden met ingebouwde aan/uit knop
- Houders voor de verschillende meegeleverde zuigmonden
- Motor met thermische veiligheid
- Laag geluidsniveau zorgt voor een aangenaam werkcomfort

Geleverd met:

- 12,5 meter stroomkabel
- 1,5 meter aanzuigslang met 360° draaibaar handvat
- Ronde zuigmond met borstel
- 1 Papieren filterzak
- 1 voorfilter
- 1 Textielfilter
- 2 Plastic aanzuigbuizen
- Brede inklapbare borstel voor vloeren
- Smalle zuigmond



▶ NEW

Order nr.		717003115
Orig. nr.		FLEXCAT 104
Spanning	V	230
Vermogen	kW	700
Tankinhoud	l	4
Tankmateriaal		Kunststof
Lengte slang	m	1,5
Diameter slang	mm	35
Geluidsniveau	dB(A)	76
Onderdruk	mbar	200
Gewicht	kg	5,80
Afmetingen (l x b x h)	mm	251x226x571
Prijs	€	199,00



DRAAGBARE EN ULTRACOMPACTE STOFZUIGER MET FILTERREINIGING.

Kenmerken:

- Compact en draagbaar met schouderband
- Filterreiniging via "easy push"
- Geschikt voor droge toepassing
- Geleverd met flexibele aanzuigslang en borstelset met houder



Order nr.		717003110
Orig. nr.		FLEXCAT 16 H
Spanning	V	230
Vermogen	kW	1,2
Aantal motoren		1
Aantal trappen		1
Tankinhoud	l	6
Tankmateriaal		kunststof
Lengte slang	m	1
Diameter slang	mm	35
Geluidsniveau	dB(A)	72,6
Start	min	
Gewicht	kg	4,00
Afmetingen (l x b x h)	mm	290x240x430
Prijs	€	111,00



STOFZUIGER 18 LITER VOOR NAT EN DROOG ZUIGEN, MET BLAASFUNCTIE.

Kenmerken:

- Universele compacte stofzuiger voor allround gebruik in natte en droge omgeving
- Met handige blaasfunctie voor het wegblazen van stof en vuil op plaatsen waar men niet bij kan tijdens het stofzuigen
- Uitgebreide set tools meegeleverd
- Praktisch ontwerp met houders voor tools

► NEW



Geleverd met:

- 1 Papier filterzakken (ref. 717013475), 1 Filter cartridge (ref. 717013474)
- Compatibel met optionele set filters (ref. 717013476) bestaande uit 5 papier filterzakken en 1 filter cartridge
- Sponsfilter voor nat zuigen (ref. 717013471)
- Brede zuigmond voor vloeren, Smalle zuigmond met borstel accessoire
- 2 meter aanzuigslang met draaibaar handvat
- 3 aluminium aanzuigbuizen Ø 32 mm, lengte 330 mm

Order nr.		717001118
Orig. nr.		WETCAT118
Spanning	V	230
Vermogen	kW	1200
Aantal motoren		1
Tankinhoud	l	18
Tankmateriaal		Kunststof
Lengte slang	m	2
Diameter slang	mm	32
Geluidsniveau	dB(A)	79
Onderdruk	mbar	160
Gewicht	kg	6,10
Afmetingen (l x b x h)	mm	317x330x437
Prijs	€	94,50



STOFZUIGER 30 L INOX VOOR NAT EN DROOG ZUIGEN, MET HEPA FILTER EN STOPCONTACT.

Kenmerken:

- Inox model met 30 l tank
- Ingebouwd stopcontact 1.2 kW voor het aansluiten van power tools (schuurmachine, zaagmachine, etc.)
- Automatisch aan/uit, samen met het aangesloten gereedschap
- Hoge zuigkracht en onderdruk
- HEPA filter E10 voor fijnstof afzuiging
- Manuele filter reiniging van de 3 filters via drukknop bovenop de machine
- Blaasfunctie voor het wegblazen van stof en vuil op plaatsen waar men niet bij kan tijdens het stofzuigen
- Aflaatstop onderaan de tank voor vloeistoffen

► NEW



Geleverd met:

- Uitgebreide set tools meegeleverd
- 1 HEPA Filter E10 cartridge (ref. 717013526)

Order nr.		717002115
Orig. nr.		WETCAT131IRH
Spanning	V	230
Vermogen	kW	1,2
Aantal motoren		1
Tankinhoud	l	30
Tankmateriaal		Edelstaal
Lengte slang	m	2
Diameter slang	mm	35
Geluidsniveau	dB(A)	76
Onderdruk	mbar	160
Gewicht	kg	9,50
Afmetingen (l x b x h)	mm	429x368x658
Prijs	€	175,00



STOFZUIGER 20 LITER VOOR NAT EN DROOG ZUIGEN, MET HEPA FILTER EN STOPCONTACT.

Kenmerken:

- Kunststof model met 20 l tank
- Ingebouwd stopcontact 1.2 kW voor het aansluiten van power tools (schuurmachine, zaagmachine, etc.)
- Automatisch aan/uit, samen met het aangesloten gereedschap
- Hoge zuigkracht en onderdruk
- HEPA filter E10 voor fijnstof afzuiging
- Manuele filter reiniging van de 3 filters via drukknop bovenop de machine
- Blaasfunctie voor het wegblazen van stof en vuil op plaatsen waar men niet bij kan tijdens het stofzuigen
- Aflaatstop onderaan de tank voor vloeistoffen

► NEW



Geleverd met:

- Uitgebreide set tools meegeleverd
- 1 HEPA Filter E10 cartridge (ref. 717013526)

Order nr.		717002110
Orig. nr.		WETCAT120RH
Spanning	V	230
Vermogen	kW	1,2
Aantal motoren		1
Tankinhoud	l	20
Tankmateriaal		Kunststof
Lengte slang	m	2
Diameter slang	mm	35
Geluidsniveau	dB(A)	76
Gewicht	kg	9,00
Afmetingen (l x b x h)	mm	429x368x645
Prijs	€	162,00



01 MACHINES

02 AUTO

03 WORKSHOP

04 EQUIPMENT

05 TOOLS

INDUSTRIËLE NAT- EN DROOGZUIGER VOOR VLOEISTOFFEN, VETTEN, SPAANDERS, ENZ.

Kenmerken:

- Met stekkerdoos 230 V / 2300 W voor aansluiten van power tools
- Kopergewikkelde motoren met thermische veiligheid, made in EU
- Dichtingen zijn bestand tegen oliën
- Instelbare aluminium buizen met kunststof omwikkeld: licht en zeer stevig
- Flexibele slang met zeer hoge druk- en draaiweerstand
- Nylonklemmen op de tank bestand tegen verdraaiing en stoten
- Slimme kabelhaak op de kop



Order nr.	717001120	
Orig. nr.	WETCAT 116 E	
Spanning	V	230
Vermogen	kW	1,3
Aantal motoren		1
Aantal trappen		1
Tankinhoud	l	16
Tankmateriaal		kunststof
Lengte slang	m	2
Diameter slang	mm	36
Geluidsniveau	dB(A)	71,2
Stopcontacten maximum vermogen	W	2300
Gewicht	kg	10,00
Afmetingen (l x b x h)	mm	400x400x640
Prijs	€	186,00

INDUSTRIËLE NAT- EN DROOGZUIGER VOOR VLOEISTOFFEN, VETTEN, SPAANDERS, ENZ.

Kenmerken:

- Met stekkerdoos 230 V / 2300 W voor aansluiten van power tools
- Stofzuiger schakelt automatisch in bij inschakelen van de aangesloten power tool
- Kopergewikkelde motoren met thermische veiligheid, made in EU
- Dichtingen zijn bestand tegen oliën
- Instelbare aluminium buizen met kunststof omwikkeld: licht en zeer stevig
- Flexibele slang met zeer hoge druk- en draaiweerstand
- Nylonklemmen op de tank bestand tegen verdraaiing en stoten
- Slimme kabelhaak op de kop
- 2-traps motor voor het zwaardere werk



Order nr.	717001140	
Orig. nr.	WETCAT 137 R	
Spanning	V	230
Vermogen	kW	1,3
Aantal motoren		1
Aantal trappen		2
Tankinhoud	l	37
Tankmateriaal		kunststof
Lengte slang	m	4
Diameter slang	mm	38
Geluidsniveau	dB(A)	72
Stopcontacten maximum vermogen	W	2300
Gewicht	kg	12,30
Afmetingen (l x b x h)	mm	390x390x900
Prijs	€	292,00

INDUSTRIËLE NAT- EN DROOGZUIGERS VOOR VLOEISTOFFEN, VETTEN, SPAANDERS, ENZ.

Kenmerken:

- Met stekkerdoos 230 V / 2300 W voor aansluiten van power tools
- Stofzuiger schakelt automatisch in bij inschakelen van de aangesloten power tool
- Kopergewikkelde motoren met thermische veiligheid, made in EU
- Dichtingen zijn bestand tegen oliën
- Instelbare aluminium buizen met kunststof omwikkeld: licht en zeer stevig
- Flexibele slang met zeer hoge druk- en dwaaiweerstand
- Nylonklemmen op de tank bestand tegen verdraaiing en stoten
- Slimme kabelhaak op de kop
- 2-traps motor voor het zwaardere werk
- Met inox tank



Order nr.	717001145	
Orig. nr.	WETCAT 133 IR	
Spanning	V	230
Vermogen	kW	1,3
Aantal motoren		1
Aantal trappen		2
Tankinhoud	l	33
Tankmateriaal		inox
Lengte slang	m	4
Diameter slang	mm	38
Geluidsniveau	dB(A)	72
Stopcontacten maximum vermogen	W	2300
Gewicht	kg	12,00
Afmetingen (l x b x h)	mm	430x430x830
Prijs	€	317,00



INDUSTRIËLE NAT- EN DROOGZUIGER VOOR VLOEISTOFFEN, VETTEN, SPAANDERS, ENZ.

Kenmerken:

- Inox tank
- Stekkerdoos 230 V / 1150 W voor power tools
- 2 motoren, kopergewikkeld en met thermische veiligheid, made in EU
- Grote 62 liter tank met kipsysteem voor eenvoudig legen van de tank
- Stalen onderstel met metalen PU-beklede wielen en handvat
- Dichtingen zijn bestand tegen oliën
- Aluminium instelbare buizen met kunststof omwikkeld: licht en zeer stevig
- Flexibele slang met zeer hoge druk- en draaiweerstand
- Nylonklemmen op de tank bestand tegen verdraaiing en stoten
- Slimme kabelhaak op de kop

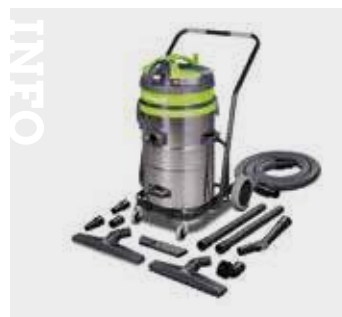

Order nr.	717001270	
Orig. nr.	WETCAT 262 IET	
Spanning	V	230
Vermogen	kW	2,6
Aantal motoren		2
Aantal trappen		2
Tankinhoud	l	62
Tankmateriaal		inox
Lengte slang	m	4
Diameter slang	mm	38
Geluidsniveau	dB(A)	74,5
Stopcontacten maximum vermogen	W	1150
Gewicht	kg	21,90
Afmetingen (l x b x h)	mm	570x700x1140
Prijs	€	555,00



01 MACHINES

02 AUTO

03 WORKSHOP

04 EQUIPMENT

05 TOOLS

NAT /DROOG ZUIGER 27 L MET SPROEI/DESINFECTIE FUNCTIE.

Geschikt voor het **besproeien**, losweken en **afzuigen** van hardnekkig vuil op vloeren, harde oppervlakken, textiel, zetels, etc.

Desinfecteren en **vernevelen** van grote oppervlakken, moeilijk te behandelen objecten met grillige vorm,, etc.

Kenmerken:

- Nat/droog zuigen zonder filterwissel
- HEPA 14 dual filter
- 3 liter tank voor detergent met makkelijk bereikbare vuldop
- Uitgebreide set tools meegeleverd voor sproeien en afzuigen
- Sproeier met pomp 48 W met werkdruk van 2 bar
- Hoogwaardige Italiaanse motor met koper windingen, voor een lange levensduur
- Ingebouwde vlotter sluit motor af bij volle tank
- De kunststof element zijn bestand tegen een breed scala aan oliën en chemicaliën

Geleverd met:

- 4 m aanzuigslang ø 36 mm
- Sproeipistool met 5 m slang
- 4 vastzetclips voor de sproeislang
- 1 hepa cartridge 14 nat/droog
- 2 Brede borstels voor vloeren en tapijten
- 1 zuigmond voor textiel en meubelstoffen
- Smalle zuigmond
- Ronde zuigmond met borstel
- 2 Plastic aanzuigbuizen
- 8,5 m stroomkabel



► NEW

Order nr.		717003275
Orig. nr.		FLEXCAT 127PD
Spanning	V	230
Vermogen	kW	1,2
Aantal motoren		1
Tankinhoud	l	27
Tankinhoud reinigingsmiddel	l	3
Tankmateriaal		Kunststof
Lengte slang	m	2
Diameter slang	mm	36
Geluidsniveau	dB(A)	72
Debiet reinigingsmiddel	l/min	0,8
Onderdruk	mbar	245
Gewicht	kg	12,00
Afmetingen (l x b x h)	mm	380x380x650
Prijs	€	575,00



KRACHTIGE NAT /DROOG ZUIGER 62 L MET SPROEI/DESINFECTIE FUNCTIE.

Geschikt voor het **besproeien**, losweken en **afzuigen** van hardnekkig vuil op vloeren, harde oppervlakken, textiel, zetels, etc.

Desinfecteren en **vernevelen** van grote oppervlakken, moeilijk te behandelen objecten met grillige vorm,, etc.

Kenmerken:

- **Grote opvangtank 62 liter**
- **Dubbele aanzuigmotor 2.4 kW**
- Nat/droog zuigen zonder filterwissel
- HEPA 14 dual filter
- **25 liter tank voor detergent** met makkelijk bereikbare vuldop
- Uitgebreide set tools meegeleverd voor sproeien en afzuigen
- Draaibare wielen en onderstel van hoge kwaliteit
- Sproeier met pomp 48 W met werkdruk van 2 bar
- Hoogwaardige Italiaanse motor met koper windingen, voor een lange levensduur
- Ingebouwde vlotter sluit motor af bij volle tank
- De kunststof element zijn bestand tegen een breed scala an oliën en chemicaliën

Geleverd met:

- 4 m aanzuigslang ø 40 mm
- Sproeipistool met 5 m slang
- 4 vastzetclips voor de sproeislang
- 1 hepa cartridge 14 nat/droog
- 2 Brede borstels voor vloeren en tapijten
- 1 zuigmond voor textiel en meubelstoffen
- Smalle zuigmond
- Ronde zuigmond met borstel
- 2 Plastic aanzuigbuizen 0,5 m ø 38 mm
- 1 adapter ø 38 mm
- 8,5 m stroomkabel



► NEW

Order nr.		717003280
Orig. nr.		FLEXCAT262PD
Spanning	V	230
Vermogen	kW	2,4
Aantal motoren		2
Tankinhoud	l	62
Tankinhoud reinigingsmiddel	l	25
Tankmateriaal		Kunststof
Lengte slang	m	2,5
Diameter slang	mm	38
Geluidsniveau	dB(A)	74
Debiet reinigingsmiddel	l/min	1,8
Onderdruk	mbar	245
Gewicht	kg	21,00
Afmetingen (l x b x h)	mm	550x600x960
Prijs	€	1.485,00

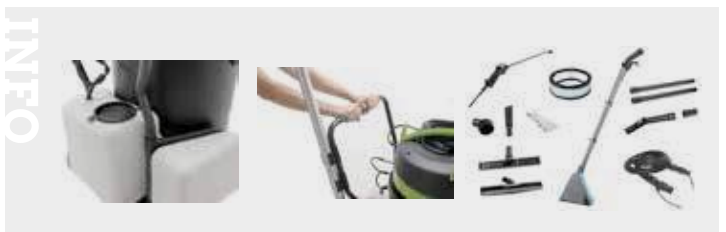

PROFESSIONELE RUGSPROEIER 15 LITER MET ACCU.

Geschikt voor het besproeien en desinfecteren van grote oppervlakken zoals publieke ruimtes, hotels, events, etc.

Geschikt voor gebruik in land- en tuinbouw, tuinonderhoud, ongediertebestrijding, bemesting, bewatering, etc.

Kenmerken:

- Stille pomp op accu, geen manueel oppompen meer nodig
- Krachtige en egale sproeieresultaten zorgen voor een efficiënt werkverloop
- 18 V / 2.0 Ah lithium-ion accu met LED statusdisplay
- Comfortabele draagbeugels voor op de rug
- Praktische lans en verschillende sproeikoppen meegeleverd
- Transparante grote tank met niveau aanduiding
- Grote vulopening met zeef

Geleverd met:

- Sproeipistool met lans
- 1.7 m drukslang
- Sproeikoppen: conische straal, dubbele straal, instelbare straal, platte straal
- x batterij 18 V / 2.0 Ah
- 1 x lader 0.4 A
- Draagharnas



► NEW

Order nr.		717350000 ⓘ
Orig. nr.		7350000
Spanning	V	18
Tankinhoud	l	15
Lengte slang	m	1.7
Geluidsniveau	dB(A)	75
Debiet	l/h	48 - 90
Maximum temperatuur	°C	40
Batterijcapaciteit	mAh	2000
Autonomie	u	2 - 3
Gewicht	kg	4,30
Afmetingen (l x b x h)	mm	344x241x486
Prijs	€	169,00

INFO

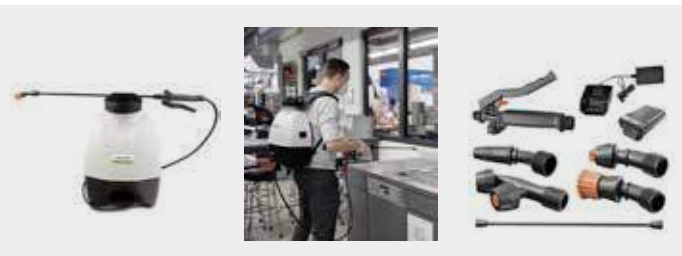

01 MACHINES

02 AUTO

03 WORKSHOP

COMPACTE STOOMREINIGER VOOR HET HYGIËNISCH REINIGEN VAN ALLE OPPERVLAKKEN ZONDER CHEMICALIËN.

Kenmerken:

- Draagbaar en klein model, geschikt voor gebruik op mobiele trolleys of apart
- Geleverd met verschillende koppen voor het reinigen van glaspanelen, tafels, kasten, werkbladen, handvaten, vloeren, plinten, etc;
- Perfect inzetbaar in keukens, badkamers, klaslokalen, ziekenhuizen, openbare gebouwen, etc.
- Eenvoudige draaiknop voor de regeling van de stoomhoeveelheid
- Digital display met stoomtemperatuur
- De Inox omkasting en het gebruik van duurzame interne componenten zorgen voor een lange levensduur.
- Het microvezeldoek uit viscose/PET garanderen een optimale werkt temperatuur van 98 °C en een werksnelheid van 30 - 50 cm/s
- Kwaliteit "made in Italy"

Geleverd met:

- 50 cm stoomslang met pistool
- 2 x 50 cm harde buis
- 1 x stoomkop
- 1 x kop voor glas en ramen
- 1 x borstel multifunctioneel
- 1 x borstel driehoek
- 1 x gebogen lans 175 mm
- 1 x kleine ronde borstel met polyester haren
- 1 x kleine ronde borstel met koper haren
- 1 x microvezeldoek



► NEW

INFO Bekijk het volledige en up-to-date aanbod
Surf naar www.vynckier.biz/reinigingstoestellen

Order nr.		717170036 ⓘ
Orig. nr.		7170036
Spanning	V	230
Vermogen	kW	3,25
Tankinhoud	l	1,8
Maximum temperatuur	°C	165
Werkdruk	bar	6
Start		3
Gewicht	kg	11,20
Afmetingen (l x b x h)	mm	350x460x330
Prijs	€	1.629,00

INFO



04 EQUIPMENT

05 TOOLS

INFO

Hoe kies ik de geschikte takel of lier?



Surf naar www.vynckier.biz/takels-en-lieren

Takels en lieren

1. Kies de juiste takel

2. Kies de meest geschikte lier

De takel en lieren van Vynckier helpen je om zware en moeilijke zware lasten te tillen, te trekken of te verplaatsen. Overal waar je werkplek of atelier!

Wij maken een onderscheid tussen elektrische takels, elektische lieren, hydraulische takels en mechanische takels of schopketels en kettingtakels. Bekijk ons assortiment.

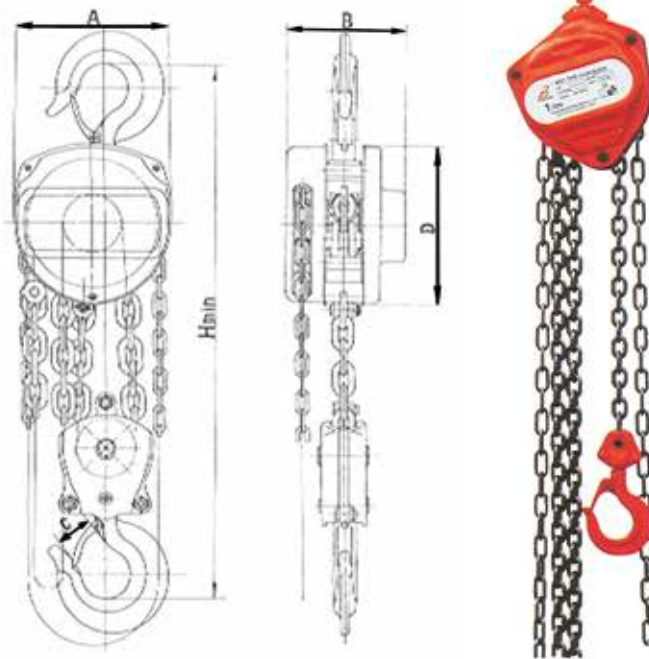

KETTINGTAKELS 0.5 TOT 3 TON MET KETTINGBEDIENING.

Kenmerken:

- Met lastdrukrem die de last op elke positie vasthoudt
- Boven- en onderhaak voorzien van veiligheidsslip
- Verzinkte kettingen
- CE conform

Order nr.		758580525	758581025	758581060	758581525	758582025	758583030	758582060
Orig. nr.		HNSJ0525	HNSJ1025	HNSJ1060	HNSJ1525	HNSJ2025	HNSJ3030	HNSJ2060
Lengte ketting	m	2,5	2,5	6	2,5	2,5	3	6
Aantal kettingen		1	1	1	1	2	2	2
Schakel kettingen	dia.mm	6	6	6	8	6	8	8
A	mm	138	164	164	198	164	198	164
B	mm	114	124	124	142	124	142	124
D	mm	145	182	182	219	182	219	182
Nodige kracht voor maximum lift	N	221	304	304	343	314	343	314
Gewicht	kg	9,00	11,00	16,95	17,00	15,00	24,00	23,75
Prijs	€	96,50	90,50	139,00	146,00	148,00	172,00	187,00

KETTINGTAKEL 0,75 TOT 3 TON MET RATELBEDIENING.

Zware takels voor gebruik onder middelzware tot zware omstandigheden.

Kenmerken:

- Met lastdrukrem die de last op elke positie vasthoudt
- Boven- en onderhaak voorzien van veiligheidsslip
- Verzinkte kettingen
- CE conform

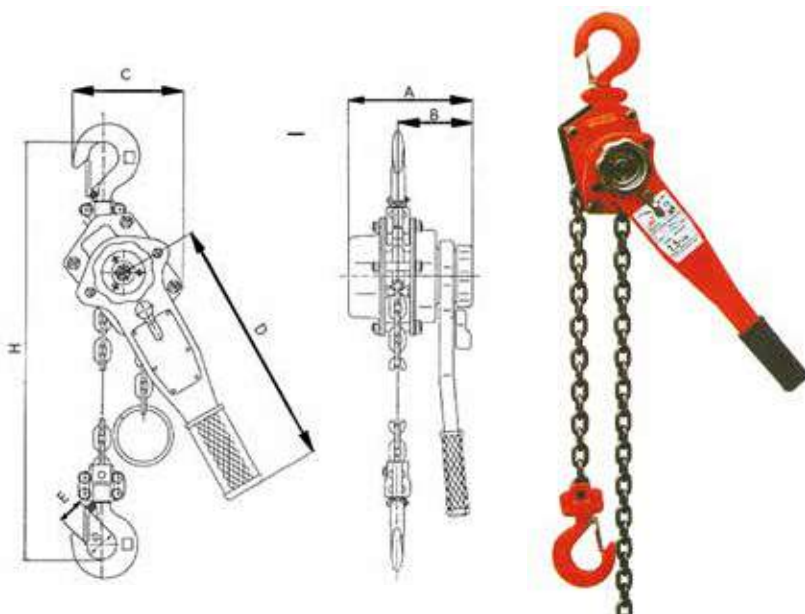

Order nr.		758580750	758581500	758583000
Orig. nr.		HNCRT075	HNCRT150	HNCRT300
Capaciteit	t	0,75	1,5	3
Lengte ketting	m	1,5	1,5	1,5
A	mm	148	172	200
B	mm	90	98	115
D	mm	35	47	54
E	mm	29	38	44
L hendel	mm	280	410	410
Gewicht	kg	7,00	11,00	21,00
Prijs	€	120,00	169,00	217,00

STAALDRAADTAKEL MET DOORGAANDE KABEL.

Kenmerken:

- Werkt onder alle hoeken, verticaal en horizontaal, en kan zowel voor hijsen als trekken worden gebruikt. Bvb lasten vereffen, tenten beveiligen, hijsen van kisten, bosbouw, kabels trekken, ...
- Zeer eenvoudig en robuust systeem

Geleverd met:

- 20 m staaldraadkabel met haak en veiligheidsklep en hendel
- Voorzien van een veiligheidspin tegen overbelasting



Order nr.		758580160	758583200
Orig. nr.		KT1600	KT3200
Hijsvermogen	kg	1600	3200
Trekvermogen	kg	2400	4000
Diameter staaldraad x lengte	mm	11 x 20m	16 x 20m
Gewicht	kg	26,00	54,00
Afmetingen (l x b x h)	mm	545x284x97	660x325x116
Prijs	€	231,00	370,00



KABELTAKEL.

Kenmerken:

- Capaciteit 2 ton met staalkabel en bevestigingshaak op beide uiteinden
- Werkt onder alle hoeken, verticaal en horizontaal
- Ideaal werktuig voor boten, auto's, buitenwerk enz.
- Geperste stalen constructie met dubbele pinveiligheid
- Dubbel wiel en dubbele klauw
- Hefratio: 15:1



Order nr.		758580020	758580040
Orig. nr.		HNP20	HNP40
Capaciteit	t	2	4
Lengte kabel	m	3	3
Diameter kabel	mm	4,8	5
Gewicht	kg	3,00	5,00
Prijs	€	35,50	54,50

MULTIFUNCTIONELE KOLOMVIJZEL. LICHT EN DIRECT INZETBAAR IN ALLE OMSTANDIGHEDEN.

- Verticaal gebruik: voor het snel optillen van bv. auto's, grasmaaiers, tractoren, werktuigen, ...
- Horizontaal gebruik: voor het duwen of trekken van lasten
- Groot werkbereik: 130-1325 mm
- Cap. heffen: 400 kg
- Cap. ondersteunen: tot 2000 kg
- Met stabiele voet, veiligheidspal en vaste opklapbare hendel.

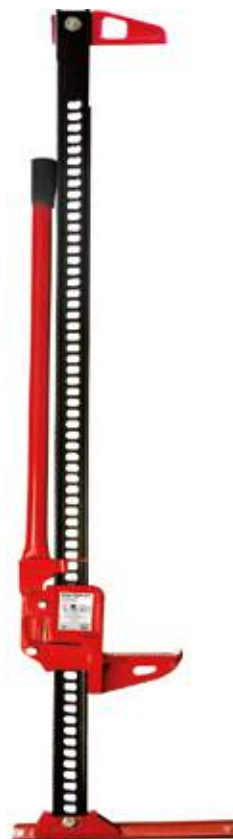

Order nr.		758601032
Orig. nr.		HNFJ2T
Hefcapaciteit	kg	400
Hefhoogte	mm	130-1325
Maximum belastbare capaciteit	kg	2000
Gewicht	kg	17,00
Prijs	€	125,00

ELEKTRISCHE KABELTAKELS 230V, TYPE BASIC.

Kenmerken:

- Met noodstop op bedieningspaneel
- Eindeloopschicht en anti-omkeerschicht
- IP54 beschermingsklasse en CE gekeurd
- Chassis voorzien voor montage op de takelhouder PP
- Buismaat 45 x 45 mm
- Inschakelduur: 20%: Per 10 minuten kan er 2 minuten gehesen worden

Geleverd met:

- Afstandsbediening met kabel (1,60 m)
- Haak met veiligheidsclip
- 2 ophangbeugels voor buis met maat 45 x 45 mm



Order nr.	758611250	758612040	758613070	758611012
Orig. nr.	SH125/250	SH200/400	SH300/600-18	SH500/1000
Capaciteit	kg 125/250	200/400	300/600	500/999
Spanning	V 230	230	230	230
Vermogen	kW 0,5	1	1,05	1,6
Type haak	enkel/dubbel	enkel/dubbel	enkel/dubbel	enkel/dubbel
Hefhoogte	m 12/6	12/6	18/9	12/6
Hefsnelheid	m/min 8/4	8/4	8/4	8/4
Diameter kabel	mm 3	4	5	6
Lengte kabel afstandsbediening	m 1,6	1,6	1,6	1,6
Gewicht	kg 12,50	16,50	19,00	34,00
Afmetingen (l x b x h)	mm 345x132x200	381x147x243	520x440x240	540x245x310
Prijs	€ 149,00	187,00	238,00	451,00

ELEKTRISCHE KABELTAKELS 230V, TYPE WIRELESS MET DRAADLOZE AFSTANDBEDIENING.

Troeven:

- 1 persoon kan de takel van overal bedienen, en tegelijk de last controleren
- Verhoogde veiligheid voor takels die op oversteken hangen
- Niet langer nodig om naar boven te gaan om de takel te activeren
- Gemakkelijker werken en tijdsbesparend

Kenmerken:

- Radiogestuurde afstandsbediening met een 360° bereik tot 100m
- Modellen 300 en 500 met extra noodstop op de afstandsbediening
- Veiligheden: Eindeloopschicht en anti-omkeerschicht
- IP54 beschermingsklasse en CE gekeurd
- Inschakelduur: 20%: Per 10 minuten kan er 2 minuten getakeld worden
- Volledig metalen behuizing in een nieuw modern design
- Buismaat 45 x 45 mm
- Werktemperatuur: -20° tot +65°C

Geleverd met:

- 2 ophangbeugels voor buis met maat 45 x 45 mm



Order nr.	758613085	758613090	758613095
Orig. nr.	SH125-R	SH300-R	SH500-R
Capaciteit	kg 125/250	300/600	500/999
Spanning	V 230	230	230
Vermogen	kW 0,5	1,05	1,6
Hefhoogte	m 12/6	12/6	18/9
Hefsnelheid	m/min 8/4	8/4	8/4
Diameter kabel	mm 3,0	4,5	6,0
Draadloos	Ja	Ja	Ja
Gewicht	kg 21,40	24,70	34,00
Afmetingen (l x b x h)	mm 376x305x250	460x210x290	480x245x355
Prijs	€ 271,00	388,00	585,00

LOOPKAT EN TAKEL MET DRAADLOZE BESTURING.

Kenmerken:

- 1 draadloze afstandsbediening voor zowel trolley als takel samen
- Geen kabels in de weg en gemakkelijk bedienen vanuit elke standpositie van de operator
- Trolley geschikt voor IPE en H Balken vanaf 68 mm breed
- Trolley geschikt voor balken met radius tot 1 m
- Takel met noodstop op bedieningspaneel
- IP54 beschermingsklasse en CE gekeurd
- Inschakelduur: 20%, per 10 minuten kan er 2 minuten gehesen worden

Geleverd met:

- Draadloze afstandsbediening



INFO Bekijk het volledige en up-to-date aanbod

Surf naar www.vynckier.biz/takels-en-lieren

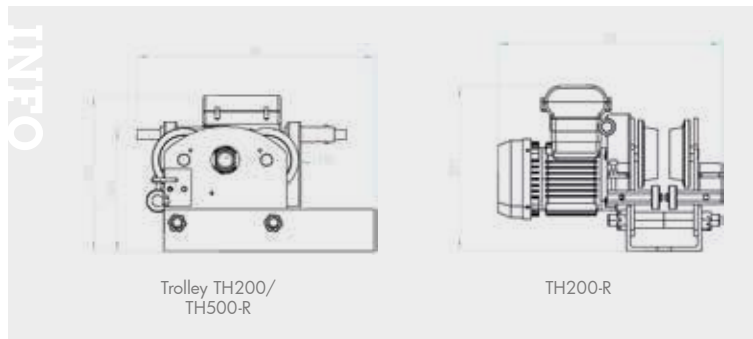

Order nr.		758613100	758613102
Orig. nr.		TH200-R	TH500-R
Spanning	V	230	230
Capaciteit enkel	kg	200	500
Vermogen	kW	1000	1600
Draadloos		Ja	Ja
Hefsnelheid	m/min	8	8
Lengte kabel	m	12	18
Balkbreedte (M)	mm	68 - 110	68 - 110
Snelheid trolley	m/min	14,5	14,5
Vermogen trolley	W	180	180
Gewicht	kg	25,00	31,50
Afmetingen (l x b x h)	mm	410x350x460	440x350x460
Prijs	€	585,00	749,00

TAKELHOUDER BUISMAAT 45 X 45 MM VOOR ELEKTRISCHE TAKELS TYPE SH, SH-R EN SPEEDY.

Geleverd met:

- Beugels
- Montagebouten en -moeren voor montage op ronde buizen met diameter 48 mm

Geleverd zonder takel.



Order nr.		758611001	758611010	758611030
Orig. nr.		PP300/1100	PP600/750	PP1000/750
Geschikt voor modellen		125/250	200/400, 300/600	500/1000
Capaciteit	kg	300	600	1000
Lengte arm	mm	1100	750	750
Prijs	€	60,50	72,50	84,50

ELEKTRISCHE KABELTAKEL 230V, TYPE SPEEDY: SNEL HEFFEN TOT 15M/MIN. SPECIAAL ONTWIKKELD VOOR GEBRUIK OP HOGE STEIGERS.

Kenmerken:

- Snelle takel: **dubbel zo snel als gewone takels**
- Hijshoogte **35 meter**, ideaal voor steigers
- Ophanging met **snelkoppeling**, 1 persoon kan de takel moeiteloos in enkele minuten installeren en direct gebruiken
- Standaard zijn ophangbeugels met snelkoppeling voor vierkante en voor ronde buizen meegeleverd
- **Stopt automatisch** als de last beneden is
- Automatische **kabelverdeling** op de haspel, verhoogde veiligheid
- Met noodstop op bedieningspaneel
- Eindloopswitch en anti-omkeerswitch
- IP54 beschermingsklasse en CE gekeurd
- Inschakelduur: 20%: Per 10 minuten kan er 2 minuten gehesen worden

Geleverd met:

- Afstandsbediening met kabel (1,60 m)
- Verzwaarde haak voorkomt slingeren op hoge hoogte
- Ophanging met snelkoppeling



SL30040

SL30040-R draadloze bediening

Order nr.	758611040	758611042
Orig. nr.	SL30040	SL30040-R
Capaciteit	kg 300/600	300/600
Spanning	V 230	230
Vermogen	kW 1,3	1,3
Type haak	enkel/dubbel	enkel/dubbel
Hefhoogte	m 35/17,5	35/17,5
Hefsnelheid	m/min 15/7,5	15/7,5
Diameter kabel	mm 4,5	4,5
Lengte kabel afstandsbediening	m 1,5	1,5
Draadloos	Nee	Ja
Gewicht	kg 28,00	28,00
Afmetingen (l x b x h)	mm 486x227x238	486x227x238
Prijs	€ 447,00	619,00

KABELTAKEL 60 METER TYPE INFINITY 300 KG, MET DRAADLOZE AFSTANDSBEDIENING.

Takel met uniek **doorvoersysteem**: de kabel wordt niet opgerold, maar door een gepatenteerd grijpsysteem doorgevoerd, met voordelen voor de veiligheid en levensduur van de kabel.

Voordelen:

- Hierdoor kan er met een **onbeperkt lange kabel** worden gewerkt. De takel wordt standaard geleverd met 60 meter lange kabel.
- **Veiliger werken.** Er is geen risico meer van slecht opgerolde kabels, kabels in de knoop of kabels die plots weg schieten onder last
- Veel **langere levensduur van de kabel**, in vergelijking met andere systemen. De kabel ondervindt veel minder wrijving en slijt trager
- **Flexibiliteit in kabellengte** bij verschillende jobs: de kabel kan snel gewisseld worden voor een langer of korter exemplaar
- **Draadloze bediening:** 1 persoon kan de takel van overal bedienen, en tegelijk de last controleren
- Capaciteit 300 kg in enkele lijn, en 600 kg in dubbele lijn

Kenmerken:

- Radiogestuurde afstandsbediening met een 360° bereik tot 100 m
- Veiligheden: Eindloopswitch boven en onderaan
- IP54 beschermingsklasse en CE gekeurd
- Inschakelduur: 20%: Per 10 minuten kan er 2 minuten getakeld worden
- Volledig metalen behuizing
- Ophanging: buismaat 45 x 45 mm
- Werktemperatuur: -20° tot +65 °C

Geleverd met:

- 2 ophangbeugels voor buis met maat 45 x 45 mm

Order nr.	758611033	758611034
Orig. nr.	SHI300-R	SHI500-R
Capaciteit	kg 300/600	500/999
Spanning	V 230	230
Vermogen	kW 1,5	1,6
Hefhoogte	m 60	60
Hefsnelheid	m/min 8/4	8/4
Diameter kabel	mm 5	6
Draadloos	Ja	Ja
Balkbreedte (M)	mm 45 x 45	45 x 45
Beschermingsklasse	IP 54	54
Werktemperatuur	°C -20 / +65	-20 / +65
Gewicht	kg 33,00	40,00
Afmetingen (l x b x h)	mm 555x245x355	555x245x355
Prijs	€ 505,00	675,00

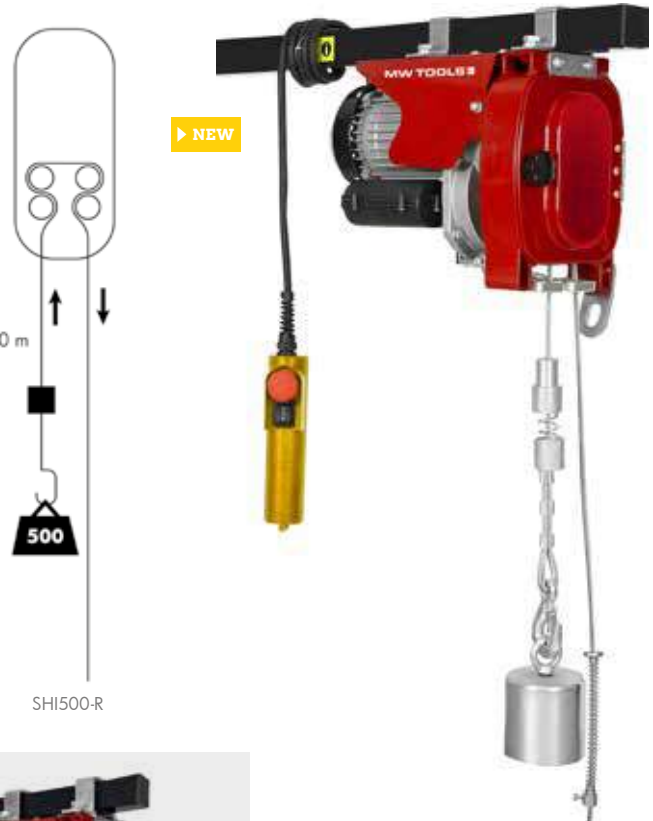

SHI500-R



INFO

ELEKTRISCHE TAKEL 230V, TYPE PROFI MET 32 METER KABEL EN AUTOMATISCHE KABELGELEIDING.

Kenmerken:

- Met bekabelde afstandsbediening
- **Lange kabel** van 32 meter, perfect voor stellingen
- Robuust oprolsysteem met **kabelgeleiding** zorgt voor strak en uniform oprollen van de kabel. Dit verhoogt de veiligheid:
 - Voorkomt knopen en schade aan de kabel
 - Verhoogt veiligheid van gebruikers
 - Langere levensduur van de motor
- Inschakelduur 20% (op volle capaciteit)
- Ophanging met **snelkoppeling**, 1 persoon kan de takel moeiteloos in enkele minuten installeren en direct gebruiken
- De ophanging wordt aangedraaid voor het vergrendelen van de takel op de stelling (geen rotatie)
- Met eindeloopschakelaars
- Met poulie en haak voor het werken in dubbele capaciteit
- Met vetnippel voor interne smering van de takel

Order nr.	758611035	
Orig. nr.	PH400	
Capaciteit	kg	400/800
Spanning	V	230
Vermogen	kW	1.3
Hefhoogte	m	32/16
Hefsnelheid	m/min	8/4
Diameter kabel	mm	5.0
Lengte kabel afstandsbediening	m	1.5
Draadloos	Nee	
Gewicht	kg	36,00
Afmetingen (l x b x h)	mm	510x410x455
Prijs	€	559,00



ELEKTRISCHE TAKEL PROFI MET 32 METER KABEL EN AUTOMATISCHE KABELGELEIDING. Draadloze bediening.

Kenmerken:

- Draadloze afstandsbediening. Deze radiogestuurde bediening heeft een bereik tot 100 meter, en laat toe dat 1 persoon de last en takel tegelijk kan controleren.
- **Lange kabel** van 32 meter, perfect voor stellingen
- Robuust oprolsysteem met **kabelgeleiding** zorgt voor strak en uniform oprollen van de kabel. Dit verhoogt de veiligheid:
 - Voorkomt knopen en schade aan de kabel
 - Verhoogt veiligheid van gebruikers
 - Langere levensduur van de motor
- Inschakelduur 20% (op volle capaciteit)
- Ophanging met **snelkoppeling**, 1 persoon kan de takel moeiteloos in enkele minuten installeren en direct gebruiken
- De ophanging wordt aangedraaid voor het vergrendelen van de takel op de stelling (geen rotatie)
- Met eindeloopschakelaars
- Met poulie en haak voor het werken in dubbele capaciteit
- Met vetnippel voor interne smering van de takel

Order nr.	758611038	
Orig. nr.	PH400-R	
Capaciteit	kg	400/800
Spanning	V	230
Vermogen	kW	1.3
Hefhoogte	m	32/16
Hefsnelheid	m/min	8/4
Diameter kabel	mm	5.0
Draadloos	Ja	
Gewicht	kg	36,00
Afmetingen (l x b x h)	mm	510x410x455
Prijs	€	695,00



DRAADLOZE PROFESSIONELE KABELTAKEL, GESCHIKT VOOR TOEPASSINGEN IN PRODUCTIE, PIPING, ENERGIECENTRALES, WAREHOUSING, ETC.

Voordelen:

- **Hoge op- en afrolsnelheid** onder last, vergroten de efficiëntie op de werkplek aanzienlijk
- **25% hoge duty cycle**, voor een intensieve en langdurige belasting
- Stalen ophangbeugel met vergrendeling: eenvoudig, snel en veilig ophangen
- Automatisch remmen bij stroomonderbreking of storing
- De motor stopt automatisch bij het bereiken van de hoogste positie, en bij het omkeren van de oprolrichting
- Stroomkabel kan ontkoppeld worden van de unit, voor een gemakkelijk transport

Kenmerken:

- Zware **motor** van industriële kwaliteit, bestand tegen hitte tot 200 °C
- Draadloze afstandsbediening met een bereik tot 100 m
- Dubbel remsysteem voor direct en permanent remmen
 1. Mechanische remschijven in de tandwielkast bestaan uit hoge frictiemateriaal die geen onderhoud vereisen
 2. Elektrische rem op de motor
- Hoog efficiënte tandwielkast bestand tegen lasten tot 3 keer de maximale capaciteit van de takel
- Staalkabel van industriële kwaliteit made in Japan, met 3-voudige veiligheidsfactor
- CNC gefreesde machinebehuizing met hoge maatvastheid, voor een geluidsarme en soepele werking, afgewerkt met een hoogwaardige poederlak coating
- IP44 spatwaterdicht

Order nr.	758613126	
Orig. nr.	PHS500-R	
Capaciteit	kg	500
Spanning	V	230
Vermogen	kW	1.8
Hefsnelheid	m/min	13
Diameter kabel	mm	6
Lengte kabel	m	30
Draadloos	Ja	
Gewicht	kg	23,20
Afmetingen (l x b x h)	mm	510x290x400
Prijs	€	865,00



ELEKTRISCHE KETTINGTAKEL 150 KG.

Kenmerken:

- Ophanging met veiligheidshaak
- Beveiliging tegen overbelasting met slipkoppeling
- Ingebouwde eindeloopschakelaar
- Opvangzak voor ketting
- Bedieningsconsole met 1,6 m kabel

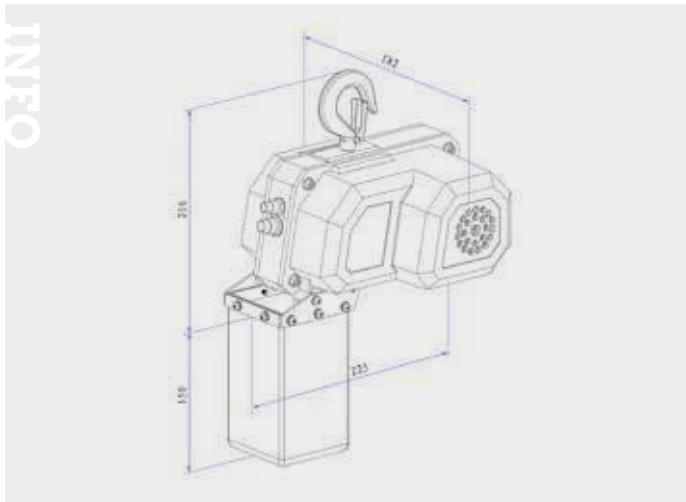

Order nr.		758613105	758613107
Orig. nr.		KT150	KT300
Capaciteit	kg	150	300
Spanning	V	230	230
Vermogen	kW	0.20	0.41
Hefsnelheid	m/min	2.3	2.3
Lengte ketting	m	6	6
Draadloos		Nee	Nee
Gewicht	kg	7,90	14,30
Afmetingen (l x b x h)	mm	225x182x216	288x221x261
Prijs	€	248,00	384,00

HEAVY DUTY ELEKTRISCHE KETTINGTAKELS 500 OF 1000 KG.

Professionele kettingtakel met toepassing in productie, piping, energiecentrales, warehousing etc.

Voordelen:

- **Hoge op- en afzetsnelheid** onder last, vergroten de efficiëntie op de werkplek aanzienlijk
- De motor stopt automatisch bij het bereiken van de hoogste positie, en bij het omkeren van de oprolrichting
- Stalen ophang- en trekhaken met veiligheidsspal: eenvoudig, snel en veilig ophangen
- Stroomkabel en afstandbediening kunnen beiden ontkoppeld worden via een snelkoppeling, voor een gemakkelijk transport

Kenmerken:

- **25% hoge duty cycle**, voor een intensieve en langdurige belasting
- Zware **brushless motor** van industriële kwaliteit, bestand tegen hitte tot 200 °C
- Ketting van industriële kwaliteit, made in Japan, en 3-voudige veiligheidsfactor
- Dubbel remsysteem voor direct en permanent remmen
 1. Mechanische remschijven in de tandwielkast bestaan uit hoge frictiematerialen die geen onderhoud vereisen
 2. Elektrische rem op de motor
- Hoogefficiënt planeetwielmechanisme bestand tegen lasten tot 3 keer de aximale capaciteit vna de takel
- Haken met veiligheidsfactor x4
- Stevige opvangzak voor overtollige ketting
- Bestemd voor toepassing in breed temperatuurbereik van -15° tot +65 °C
- IP44 spatwaterdicht



Order nr.		758613113	758613115
Orig. nr.		KTS500	KTS1000
Capaciteit	kg	500	1000
Spanning	V	230	230
Vermogen	kW	1300	1600
Hefsnelheid	m/min	5	3
Lengte kabel afstandsbediening	m	7	
Lengte ketting	m	3	3
Draadloos		Nee	Nee
Gewicht	kg	19,00	23,00
Afmetingen (l x b x h)	mm	450x210x480	450x210x500
Prijs	€	545,00	819,00

ELEKTRISCHE KETTINGTAKELS 3X400V VOOR INTENSIEF GEBRUIK.

Beschikbaar in 1 of 2 snelheden.

Kenmerken:

- Hoge **inschakelduur 40%**
- Snel geïnstalleerd: de takel wordt met zijn haak opgehangen
- Beveiligd tegen overbelasting met een slipkoppeling
- **Siemens** elektronica
- Zware tandwielkast en ketting G80 gemaakt en gekeurd voor de zwaarste omstandigheden
- Overtollig stuk ketting wordt stelselmatig opgevangen zodat deze nooit in de weg komt te zitten
- Lengte kabel afstandsbediening: 6 m
- IP54 stof- en sproeiwaterdicht, geschikt voor stofferige, vuile en natte omgevingen

Optionele trolleys beschikbaar (met 1 of 2 rijsnelheden)



INFO Bekijk het volledige en up-to-date aanbod
Surf naar www.vynckier.biz/takels-en-lieren

Order nr.	716194005	716194010	716194105	716194110	716194020
Orig. nr.	EKZT5-1	EKZT10-1	EKZT5-2	EKZT10-2	EKZT20-1
Capaciteit	kg 500	1000	500	1000	2000
Spanning	V 3x400	3x400	3x400	3x400	3x400
Vermogen	kW 1.2	1.4	0.9-0.4	1.4-0.46	1.4
Aantal snelheden	1	1	2	2	1
Hefhoogte	m 6	6	6	6	6
Hefsnelheid	m/min 7.7	5.1	7.7/2.2	5.1/1.8	2.6
Gewicht	kg 49,00	54,30	57,00	66,30	68,50
Afmetingen (l x b x h)	mm 636x276x410	636x275x460	641x276x410	661x276x460	636x276x650
Prijs	€ 1.459,00	1.815,00	1.675,00	2.035,00	2.109,00

ELEKTRISCHE TROLLEYS VOOR UNICRAFT TAKELS EKZT.

Trolleys met afstandsbediening, voor stalen I of H balken.

Voordelen:

- Bediening via afstandsbediening van de takel (apart te bestellen)
- Geïntegreerde afstandsbediening voor takel + trolley
- Verzetten van de takel zonder inspanning
- Blokkeert de takel volledig bij stilstand.
- 100% veiligheid
- Spanning 3 x 400 V
- IP54 stof- en sproeiwaterdicht, geschikt voor stofferige, vuile en natte omgevingen



INFO

Order nr.	716194310	716194410	716194320	716194420
Orig. nr.	EFW1-1	EFW1-2	EFW2-1	EFW2-2
Nominale capaciteit	t 1	1	2	2
Spanning	V 3x400	3x400	3x400	3 x 400
Ingangsvermogen	W 400	400-167	600	600-230
Aantal snelheden	1	2	1	2
Verplaatsingssnelheid	m/min 13.6	6.7 - 20	13.5	6.7 - 20
Aanbevolen railbreedte	mm 74-180	74-180	74-180	74-180
Gewicht	kg 26,00	33,00	36,00	40,00
Afmetingen (l x b x h)	mm 715x340x260	741x340x260	722x340x280	748x340x280
Prijs	€ 949,00	1.029,00	1.029,00	1.169,00

LOOPKAT 1 OF 2 TON VOOR HET OPHANGEN EN VERPLAATSEN VAN TAKELS.

Geschikt voor manuele kettingtakels met ophangaak. Geschikt om te gebruiken bij de portaalkranen PTLK2 en PTLK3.

Kenmerken:

- Duwmodel
- Met ophangoog
- Flensbreedte aanpasbaar aan balkprofiel
- Geschikt voor IPE, IPN, HEA, HEB, ...

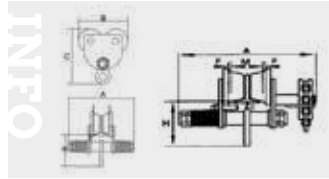

Order nr.	758591010	758592020
Orig. nr.	HNRK1T	HNRK2T
Nominale capaciteit	1	2
A	220	235
B	204	226
D	133	124
E	45	52
Balkbreedte (M)	64 - 132	88 - 146
Gewicht	8,00	21,00
Prijs	€ 56,50	€ 77,50

LOOPKAT 2 TON MET KETTINGAANDRIJVING VOOR TAKELS.

Kenmerken:

- Verplaatsing met ketting 3 meter
- Loopkat en takel blijven vast staan indien ketting niet wordt bediend
- Met ophangoog
- Flensbreedte aanpasbaar aan balkprofiel
- Geschikt voor IPE, IPN, HEA, HEB, ...

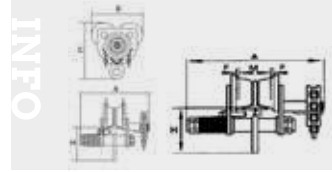

Order nr.	758592525	
Orig. nr.	HNRKG2T	
Nominale capaciteit	t	2
A	mm	270
B	mm	226
D	mm	125
E	mm	52
F	mm	1,5-3
H	mm	140
Balkbreedte (M)	mm	88 - 146
Gewicht	kg	13,50
Prijs	€	96,50

BALKKLEMMEN 1, 2 OF 5 TON

Klem voor het ophangen van kettingtakels op stalen profielen.

Ook geschikt voor het opliften van stalen balken met takel.

Kenmerken:

- Groot klembereik, met spindel aanpasbaar
- Voor profielen IPE, INP, HEA
- Lage hoogte, weinig plaatsverlies
- Ingelast oog voor snel ophangen aan de hijsaak
- Eenvoudige montage



Order nr.	716171901	754751502	716171905
Orig. nr.	TK1	BKL2	TK5
Nominale capaciteit	t	1	2
Klembereik	mm	75 - 220	75-230
Gewicht	kg	3,80	5,10
Afmetingen (l x b x h)	mm	175x64x230	200x150x100
Prijs	€	53,50	56,50

ELEKTRISCHE TROLLEY VOOR TAKELS, GESCHIKT VOOR STALEN H OF I BALK. PAST VOOR ZOWEL MANUELE KETTINGTAKELS, ALS VOOR ELEKTRISCHE TAKELS (BEUGELS MEEGELEVERD)

Voordelen:

- Beweegt de takel zonder inspanning
- Blokkeert de takel volledig bij stilstand
- 100% veiligheid
- Passend op meerdere types stalen balken

Compatibel met de volgende types:

- SH125, SH200, SH300
- SH125-R, SH200R, SH300-R



PLATENKLEM VOOR HET HEFFEN EN TRANSPORTEREN VAN PLATEN, BALKEN, BOUWELEMENTEN, ETC.

- Voorzien van een zwenkoog en klemveiligheid, die wegglijden van de last voorkomt
- Belastbaar vanaf 10% van de capaciteit
- Geschikt voor alle plaatmaterialen tot HRC30



Order nr.	716172001	716172002
Orig. nr.	HSM1	HSM2
Draagkracht	t	1
Klembereik	mm	0-20
Gewicht	kg	4,50
Afmetingen (l x b x h)	mm	145x66x300
Prijs	€	88,50

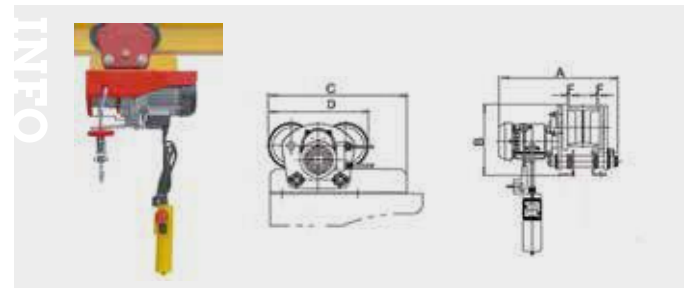

Order nr.	758592527	
Orig. nr.	HNRRT1T	
Nominale capaciteit	t	1
Spanning	V	230
Verplaatsingsnelheid	m/min	15/16,4
Opbouwhoogte	m	3
Aanbevolen railbreedte	mm	68-110
A	mm	301
B	mm	178
D	mm	253
F	mm	5
Gewicht	kg	14,50
Afmetingen (l x b x h)	mm	350x300x220
Prijs	€	161,00

MOBIELE PORTAALKRANEN 1, 2 OF 3 TON.

Deze mobiele kraan is ideaal voor allerlei hijs-, motage en assemblagewerk in ruimtes waar geen vaste rolbrug aanwezig is.

Kan gebruikt worden met balkenklem of met mobiele trolley en takel.

Voordelen:

- Verstelbaar in hoogte 2500-3600 mm met hendels en veiligheidsbouten
- Draaibare wielen met rem
- Stabiel en veilig en tegelijk compact en licht vepplaatsbaar
- Versterkte bovenbalk en wielbak met dwarslatten

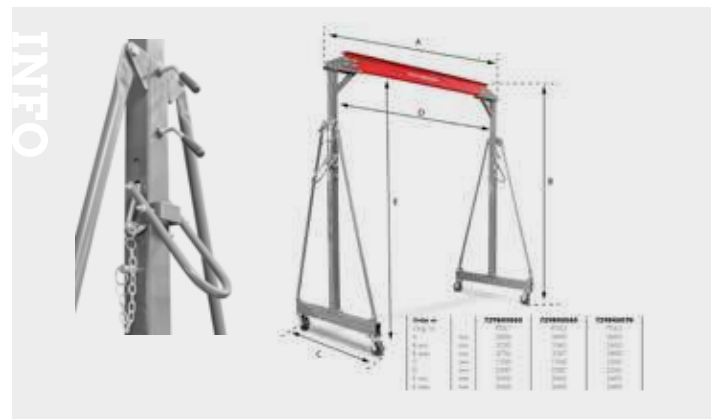

► NEW

Order nr.	729840060	729840065	729840070
Orig. nr.	PTLK1	PTLK2	PTLK3
Capaciteit	t	1	3
Hoogte minimum	mm	2520	2520
Hoogte maximum	mm	3720	3720
Breedte maximum	mm	2400	2680
Balkmaat	mm	74 x 120	100 X 200
Gewicht	kg	128,00	288,00
Afmetingen (l x b x h)	mm	2400x1200x2400	2400x1200x3800
Prijs	€	505,00	1.309,00

HEFMAGNETEN VOOR BEVESTIGING AAN TAKELS, KATROLLEN, ROLBRUGGEN, ENZ.

Capaciteit 100kg tot 2 ton.

Kenmerken:

- Mechanisch instelbaar voor eenvoudig aankoppelen van werkstukken aan takels of hefbruggen
- CE-conform

Geschikt voor:

- Montage van steeldeck dakplaten
- Vervangen van matrijzen of klauwplaten
- Montage op de werf
- Zowel voor ronde kokers als vlakke plaat.
- ...



PLM101

Bekijk het volledige en up-to-date aanbod
 Surf naar www.vynckier.biz/takels-en-lieren

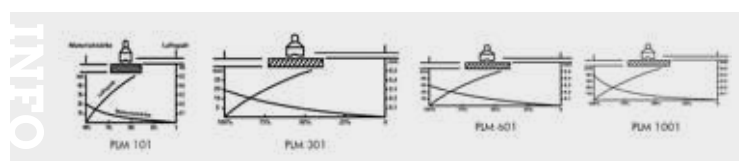

Order nr.	716170001	716170003	716170006	716170010	716170020
Orig. nr.	PLM101	PLM301	PLM601	PLM1001	PLM2000
Plaatstaal - maximum hefvermogen	kg	100	300	600	1000
Rond staal - maximum hefcapaciteit	kg	50	150	300	500
Gewicht	kg	2,80	11,00	17,50	37,50
Afmetingen (l x b x h)	mm	130x60x120	210x95x180	265x115x220	325x145x250
Prijs	€	170,00	276,00	467,00	725,00

COMPLETE BAGAGESPANNER MET RATEL EN S-HAKEN.

Kenmerken:

- Geleverd met stevige ratel met 30 cm band en S-haak
- Geschikt voor het veilig vast spannen van de meest diverse lasten, goederen en objecten
- CE conform



Order nr.	757571212	757571145	757571146	757575153	757575156
Orig. nr.	BASP505S	BASP315S	BASP615S	BASP525S	BASP550S
Lengte	5,0 + 0,3	3,0 + 0,30	5.5+0.5	5,0 + 0,30	5,0 + 0,3
Breedte	25	25	25	35	50
Capaciteit LC bij recht gebruik	250	600	600	1000	2500
Capaciteit LC bij gebruik in omsnoering	500	1200	1200	2000	5000
Min. bestelhoeveelheid	5	3	3	3	3
Verpakkingseenheid (VE)	1	1	1	1	1
Prijs/VE	€ 4,90	8,30	9,20	12,50	13,50

SJORBAND MET GESPSLUITING.



Order nr.	757572525	757575050
Orig. nr.	BAS025A	BAS050A
Lengte	2	5,0
Breedte	25	25
Capaciteit LC bij recht gebruik	150	150
Capaciteit LC bij gebruik in omsnoering	300	300
Breekkracht	300	300
Min. bestelhoeveelheid	5	5
Verpakkingseenheid (VE)	1	1
Prijs/VE	€ 3,10	4,40

SJORBAND MET GESPSLUITING EN SLEUFFITTINGEN PASSEND OP DE BEVESTIGINGSRAILS TYPE BARAIL.

Geschikt voor het vastzetten van lichte lasten en goederen op bevestigingsrails in vrachtwagens, bestelwagens, etc.



Order nr.	757570020	757570050
Orig. nr.	PBLSZ20	PBLSZ50
Lengte	2	5
Breedte	50	50
Capaciteit LC bij recht gebruik	500	500
Capaciteit LC bij gebruik in omsnoering	1000	1000
Breekkracht	1000	1000
Min. bestelhoeveelheid	3	3
Verpakkingseenheid (VE)	1	1
Prijs/VE	€ 18,50	22,50

HIJSBANDEN 1 TOT 3 TON VOOR HET HEFFEN, ONDERSTEUNEN EN VERPLAATSEN VAN DIVERSE LASTEN.

Kenmerken:

- Hijsband met 2 versterkte lussen, deze dragen direct in het hijs oog (type D-sluiting, niet meegeleverd)
- 100 % polyester. Is bestand tegen water, zouten, zuren, oliën, vetten en alcohol
- Veiligheidsfactor 7:1
- CE conform machinerichtlijn (89/392/EEG), aanvulling (93/68/EEG) en NEN-EN 1492-2 + A1

Op bestelling ook beschikbaar tot 10 ton, 10 meter



Order nr.	Orig. nr.	Lengte	Breedte	Capaciteit LC bij recht gebruik	Prijs
		m	mm	daN	€
757575200	HIB301010	1	30	1000	4,70
757575202	HIB301020	2	30	1000	7,60
757575204	HIB301030	3	30	1000	10,50
757575219	HIB602010	1	60	1000	8,80
757575221	HIB602020	2	60	2000	15,50
757575231	HIB903020	2	90	3000	23,50
757575233	HIB903030	3	90	3000	31,50
757575234	HIB903040	4	90	3000	39,50

RONDSTROPPIEN 1-3 TON.

Kenmerken:

- Voor het heffen, ondersteunen, verplaatsen van diverse lasten
- Hoge sterkte
- Ideaal voor gestropte toepassingen
- Breed draagvlak
- Licht en flexibel
- Vangt schokken op
- Geen beschadigingen aan geverfde oppervlakken
- Bestand tegen draaien en knikken
- 100% polyester, is bestand tegen water, zouten, zuren, oliën, vetten en alcohol
- Optimale herkenning van de veilige belasting: deze wordt aangeduid met het bandkleur, streepcodering, bedrukking op rondstrop en een ingestikt label

Op bestelling ook beschikbaar tot 10 ton, 10 meter



Order nr.	Orig. nr.	Lengte	Capaciteit LC bij recht gebruik	Prijs
		m	daN	€
757575275	ROS01100	1	1000	5,90
757575277	ROS01200	2	1000	8,90
757575290	ROS02200	2	2000	16,50
757575292	ROS02300	3	2000	22,50
757575300	ROS03100	1	3000	12,50
757575301	ROS03150	1.5	3000	16,50
757575302	ROS03200	2	3000	20,50
757575304	ROS03300	3	3000	29,50
757575306	ROS03400	4	3000	41,50

BEVESTIGINGSRAIL IN ALUMINIUM.

25A voor opbouw, 25B voor inbouw.
Te gebruiken in combinatie met BAM400 en stootbaar BAST20



BARA25A

BARA25B

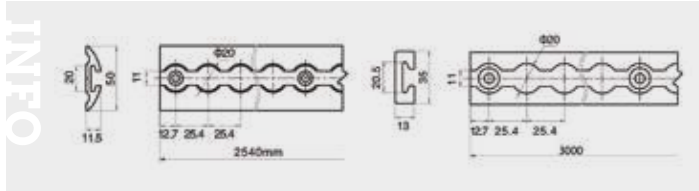

Order nr.		751987025	751987026
Orig. nr.		BARA25A	BARA25B
Lengte	mm	3000	3000
Diameter aansluiting	mm	20	20
Gewicht	kg	1,00	1,00
Prijs	€	76,50	76,50

RONDE STOOTBAAR geschikt voor rails van type BARA25A en BARA25B. Dit stevige stalen steunpunt is ideaal om machines, goederen, etc. veilig vast te sjoorren in vrachtwagens of bestelwagens. Vastklemming gebeurt met een veer. Zowel horizontaal als verticaal bruikbaar.



Order nr.		751987023	940001239
Orig. nr.		BAST20	BAST24
Lengte	mm	2006-2362	2263-2006
Diameter	mm	38	58
Diameter aansluiting	mm	20	ø 24
Prijs	€	51,50	665,00

SJORBAND MET RATEL EN SLEUFFITTINGEN PASSEND OP BEVESTIGINGSRAILS TYPE BARAIL.

Geschikt voor het vastzetten van lasten en goederen op bevestigingsrails in vrachtwagens, bestelwagens etc.



Order nr.		751985181	751985191	751985200	751985201
Orig. nr.		PBLSJ20	PBLSJ30	PBLSJ40	PBLSJ50
Lengte	m	2+0.25	3+0.25	4+0.25	5+0.25
Breedte	mm	50	50	50	50
Capaciteit LC bij recht gebruik	daN	600	800	800	800
Capaciteit LC bij gebruik in omsnoering	daN	1200	1600	1600	1600
Breekkracht	kg	1200	1600	1600	1600
Min. bestelhoeveelheid		2	2	2	2
Verpakkingseenheid (VE)		1	1	1	1
Prijs/VE	€	16,50	16,50	17,50	18,50

BEVESTIGINGSRAIL BARAIL IN STAAL MET RECHTE OPENINGEN VOOR SJORBANDEN PBLJSJ OF PBLSZ EN RONDE VOOR STOOTBAAR BAST24.

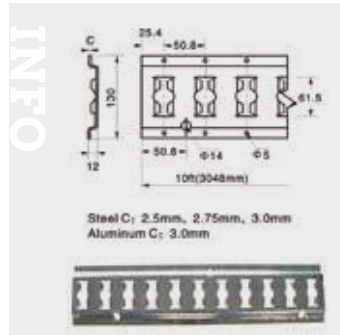

Order nr.		751987013
Orig. nr.		BARAIL3MPR
Lengte	mm	3000
Gewicht	kg	7,00
Prijs	€	69,50

1 MUSKETON ZILVER VERZINKT MET CAPACITEIT 1500 KG.



Order nr.		751987018
Orig. nr.		BAM100
Prijs	€	3,50

12V LIER VOOR HET ONDER LAST OP- EN AFROLLEN VAN VOERTUIGEN, BOTEN, JACHTEN, SPORTVOERTUIGEN, QUADS, KARREN,...

Ook geschikt voor verslepen van lasten, boomstammen, etc.

- Instapmodel voor lichte en occasionele toepassingen
- Startklaar geleverd met alle accessoires

Geleverd met:

- Tuimelschakelaar voor montage op het stuur
- Manuele vrijspoel voor het snel afrollen van de kabel
- Kabelgeleider met 4 rollen voor het veilig op- en afrollen
- Trekhaak met beveiliging
- Aansluitbox voor de stroomkabels
- Stalen kabel met veiligheidshaak
- Montage mogelijk, rechtstreeks via de onderplaat van de lier

Optionele draadloze bediening (EL-DA1)



Order nr.		754753152
Orig. nr.		EL1000
Capaciteit	kg	907
Spanning	V	12
Vermogen	W	750
Kabel diameter	mm	4
Kabel lengte	m	15.2
Snelheid - benodigde Ampère bij belasting 0 kg	m/min - A	4,1 - 12
Snelheid - benodigde Ampère bij belasting 907 kg	m/min - A	1,12 - 110
Afmetingen (l x b x h)	mm	285x100x106
Prijs	€	98,50

ZWARE 12 V LIER MET 4,95 KW MOTOR, GESCHIKT VOOR TOEPASSING IN DE PECHVERHELPING, BIJ TAKELWAGENS, VRACHTWAGENS, TERREINWAGENS, BOTEN, JACHTEN, SPORTVOERTUIGEN, QUADS, ETC.

Voordelen:

- **Hoge op- en afrolsnelheid**
- **Draadloze** afstandsbediening
- **Hoge capaciteit** van 5443 kg, dus ook geschikt voor zware voertuigen
- Helderere frontale LED lamp voor het veilig en accuraat werken bij onvoldoende licht
- Aan/uit schakelaar bovenaan de lier
- Professionele afstandsbediening zowel draadloos als bekabeld
- IP68 waterdichtheid, perfect voor alle ruige rij- en terreinomstandigheden
- Automatische mechanische rem in de drum

Geleverd met:

- Krachtige 3-traps tandwielkast met mechanische rem
- Grote manuele vrijspoel voor het snel afrollen van de kabel
- Stalen kabel met veiligheidshaak
- Afstandsbediening werkt zowel draadloos als bekabeld
- Waterdichte aansluitbox voor de stroomkabels
- Zware montagebeugels geschikt voor plaatsing met bouten



Order nr.		754753160	754753162
Orig. nr.		SEL550012	SEL550024
Capaciteit	kg	5443	5443
Spanning	V	12	24
Vermogen	kW	4.95	4.95
Overbrenging		180:1	180:1
Kabel diameter	mm	9,5	9,5
Kabel lengte	m	26	26
Snelheid - benodigde Ampère bij belasting 0 kg	m/min - A	14,5 - 58	14,5 - 58
Snelheid - Benodigde Ampère bij belasting 5454 kg	m/min - A	1,1 - 427	1,1 - 427
Afmetingen (l x b x h)	mm	557x164x243	557x164x243
Prijs	€	519,00	519,00

12 V LIER VOOR HET ONDER LAST OP- EN AFROLLEN VAN LICHTE VOERTUIGEN IN SPORT, TERREINWAGENS, BOTEN, JACHTEN, SPORTVOERTUIGEN, QUADS, ...

Ook geschikt voor verslepen van lasten, boomstammen, etc.

- **IP68 waterdichtheid**, perfect voor ruige rij- en terreinomstandigheden
- Semiprofessioneel model
- **Draadloze afstandsbediening**
- Zware montageplaat voor montage op aanhangers of chassis

Geleverd met:

- Tuimelschakelaar voor montage op het stuur
- Draadloze afstandsbediening
- Krachtige 3-traps tandwielkast met mechanische rem
- Grote manuele vrijspoel voor het snel afrollen van de kabel
- Kabelgeleider met 4 rollen voor het veilig op- en afrollen
- Stalen kabel met veiligheidshaak
- Waterdichte aansluitbox voor de stroomkabels



► NEW

EL1400

Order nr.		754753155	754753156
Orig. nr.		EL1400	EL2300
Capaciteit	kg	1360	2268
Spanning	V	12	12
Vermogen	W	700	1125
Kabel diameter	mm	4.8	6.3
Kabel lengte	m	15.2	15,2
Snelheid - benodigde Ampère bij belasting 0 kg	m/min - A	6,87 - 23	7,35 - 29
Snelheid - benodigde Ampère bij belasting 1361 kg	m/min - A	2,15 - 220	-
Afmetingen (l x b x h)	mm	335x114x114	395x117x120
Prijs	€	165,00	204,00

► NEW



ZWARE 12 V LIER MET 4,95 KW MOTOR EN SYNTHETISCHE KABEL MET OPTIMALE VEILIGHEID EN GEBRUIKSGEMAK. GESCHIKT VOOR TOEPASSING IN DE PECHVERHELPING, BIJ TAKELWAGENS, VRACHTWAGENS, TERREINWAGENS, BOTEN, JACHTEN, SPORTVOERTUIGEN, QUADS, ETC.

Voordelen van de synthetische kabel:

- Zeer lichtgewicht, 80% lichter dan stalen kabel
- Manueel afrollen van de kabel gaat moeiteloos
- Geen gevaar voor wegslaande kabel indien hij breekt onder spanning; deze kunststof kabel slaat geen energie op in tegenstelling tot stalen kabels die zware letsels en schade kunnen aanrichten
- Veilig hanteren van de kabel zonder gevaar op staalsplinters of bramen
- 30% hogere breeksterkte in vergelijking met stalen kabel
- De kabel heeft geen 'geheugen', er kan dan ook geen kink in de kabel komen

Voordelen van de lier:

- Hoge op- en afrolsnelheid
- **Draadloze** afstandsbediening
- Hoge capaciteit van 5443 kg, dus ook geschikt voor zware voertuigen
- Heldere frontale LED lamp voor het veilig en accuraat werken bij onvoldoende licht
- LED frontlicht zorgt voor het optimaal verlichten van de werkplek en de last
- Professionele afstandsbediening zowel draadloos als bekabeld (3,7 m)
- IP68 waterdichtheid, perfect voor alle ruige rij- en terreinomstandigheden
- Automatische mechanische rem in de drum

Geleverd met:

- Krachtige 3-traps tandwielkast met mechanische rem
- Grote manuele vrijspoel voor het snel afrollen van de kabel
- Afstandsbediening werkt zowel draadloos als bekabeld

Order nr.	754753163 ⓘ	
Orig. nr.	SEL550012SR	
Capaciteit	kg	5443
Spanning	V	12
Vermogen	kW	4.95
Kabel type	Synthetisch	
Kabel diameter	mm	95
Kabel lengte	m	26
Diameter drum	mm	63.5
Lengte drum	mm	228
Snelheid - benodigde Ampère bij belasting 0 kg	m/min - A	14,5 - 58
Snelheid - Benodigde Ampère bij belasting 4091 kg	m/min - A	1,45 - 329
Snelheid - Benodigde Ampère bij belasting 5454 kg	m/min - A	1,1 - 427
Gewicht	kg	30,00
Afmetingen (l x b x h)	mm	557x164x243
Prijs	€ 639,00	



02 AUTO

ZWARE 12 V LIER MET 4,75KW MOTOR, GESCHIKT VOOR TOEPASSING IN DE PECHVERHELPING, BIJ TAKELWAGENS, VRACHTWAGENS, TERREINWAGENS, BOTEN, JACHTEN, SPORTVOERTUIGEN, QUADS, ETC.

Voordelen van de lier:

- **Hoge op- en afrolsnelheid**
- **Draadloze** afstandsbediening
- **Hoge capaciteit** van 8164 kg, dus ook geschikt voor zware voertuigen zoals bestelwagens, tractoren, bussen, etc.
- IP68 waterdichtheid, perfect voor alle ruige rij- en terreinomstandigheden
- Automatische mechanische rem in de drum

Geleverd met:

- Krachtige 3-traps tandwielkast met overbrenging 432:1
- Grote manuele vrijspoel voor het snel afrollen van de kabel
- Kabelgeleider met 4 rollen voor het veilig op- en afrollen
- Afstandsbediening werkt zowel draadloos als bekabeld
- Stalen kabel met veiligheidshaak
- Waterdichte aansluitbox voor de stroomkabels
- Zware montagebeugels geschikt voor plaatsing met bouten

Order nr.	754753166 ⓘ	
Orig. nr.	SEL820012	
Capaciteit	kg	8164
Spanning	V	12
Vermogen	kW	4.75
Kabel type	Staal	
Kabel diameter	mm	14
Kabel lengte	m	22
Snelheid - benodigde Ampère bij belasting 0 kg	m/min - A	7,3 - 75
Snelheid - Benodigde Ampère bij belasting 8181 kg	m/min - A	0,93 - 501
Gewicht	kg	56,00
Afmetingen (l x b x h)	mm	582x204x288
Prijs	€ 715,00	

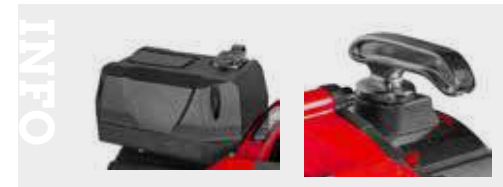

03 WORKSHOP

04 EQUIPMENT

DRAAGBARE 12V LIER VOOR HET OPTREKKEN VAN VAARTUIGEN OP AANHANGWAGENS, OP HET DROOGDOK OF TEGEN DE KAAI, VOOR BOTEN, JACHTEN, SPORTVOERTUIGEN, QUADS.

Geleverd met:

- Trekplaat voor over het vaste trekpunt of trekhaak van een voertuig
- Manuele vrijspoel voor het snel afrollen van de kabel
- Bekabelde afstandsbediening
- Draagbeugel op de lier
- Stalen kabel met veiligheidshaak
- Lengte kabel van afstandsbediening: 3 meter

Order nr.	754753150 ⓘ	
Orig. nr.	EBL900	
Capaciteit	kg	907
Spanning	V	12
Vermogen	kW	0,28
Kabel diameter	mm	4,8
Kabel lengte	m	9,2
Snelheid - benodigde Ampère bij belasting 454 kg	m/min - A	0,88 - 22
Gewicht	kg	6,00
Afmetingen (l x b x h)	mm	525x300x405
Prijs	€ 81,50	



05 TOOLS

KRAAN 300 KG MET MANUELE LIER.

De compacte kraan voor plaatsen zonder elektriciteit of voor licht gebruik. Geschikt als hijszup op aanhangwagens, pickups, bouwerven, laadkaaien, stellingen, zolders,...

Kenmerken:

- Compacte structuur, de arm kan neergeklapt worden na gebruik
- Telescopische arm in 3 lengtes en 3 hoogtes, voor het bereiken van grote afstanden en het hijsen van grote objecten
- Zeer stabiele draaibare basis 360° met vergrendeling
- Ergonomische positie van de lier, voor het gemakkelijk bedienen

Bestaat uit:

- Handbediende lier met automatische blokkeerfunctie (hijsen)
- 10 m staalkabel, diameter 6 mm, met hijssoog
- Solide voetplaat voor verankering op vaste ondergrond

INFO Bekijk het volledige en up-to-date aanbod
Surf naar www.vynckier.biz/takels-en-lieren



Order nr.	754753106	
Orig. nr.	BK300M	
Hoogte maximum	m	1,95
Capaciteit	kg	300
Kabeldikte	mm	6
Kabel lengte	mm	10
Draaibaar	Ja	
Gewicht	kg	49,00
Afmetingen (l x b x h)	mm	1500x350x1950
Prijs	€	313,00



KRAAN 300/500 KG MET 12V ELEKTRISCHE LIER.

De compacte bouwkraan voor aansluiting op 12 V accu zoals op aanhangwagens, vrachtwagens, pickups, bestelwagens, lichte vrachtoertuigen, etc.

Ook geschikt voor vaste montage in gebouwen zoals op zolder, mezzanine, stelling, atrium, werkplaatsen, etc.

Kenmerken:

- 12 V lier voor gemakkelijk werken zonder lichamelijke inspanning
- 300 kg capaciteit bij enkel werk
- 500 kg capaciteit bij dubbel werk. Meegeleverde katrol met haak
- Onder last hijsen en zakken
- Compacte structuur, de arm kan neergeklapt worden na gebruik
- Telescopische arm in 3 lengtes en 3 hoogtes, voor het bereiken van grote afstanden of het hijsen van grote objecten
- Zeer stabiele draaibare basis 360° met vergrendeling
- Ergonomische positie van de lier, voor het gemakkelijk bedienen

Bestaat uit:

- 12 V lier met 1,5 m stroomkabels voor aansluiting op de batterij van het voertuig
- Bekabelde afstandsbediening 1 m
- Manuele vrijloopknop voor het manueel sneller afrollen van de kabel
- 10 m staalkabel, diameter 6 mm, met hijssoog
- Meegeleverde **katrol** met haak voor hijsen in dubbel
- Solide voetplaat voor verankering op vaste ondergrond



Order nr.	754753107	
Orig. nr.	BK30012	
Hoogte maximum	m	1950
Spanning	V	12
Capaciteit	kg	300/500
Kabeldikte	mm	6
Kabel lengte	mm	10
Draaibaar	Ja	
Gewicht	kg	49,00
Afmetingen (l x b x h)	mm	1500x350x1950
Prijs	€	441,00

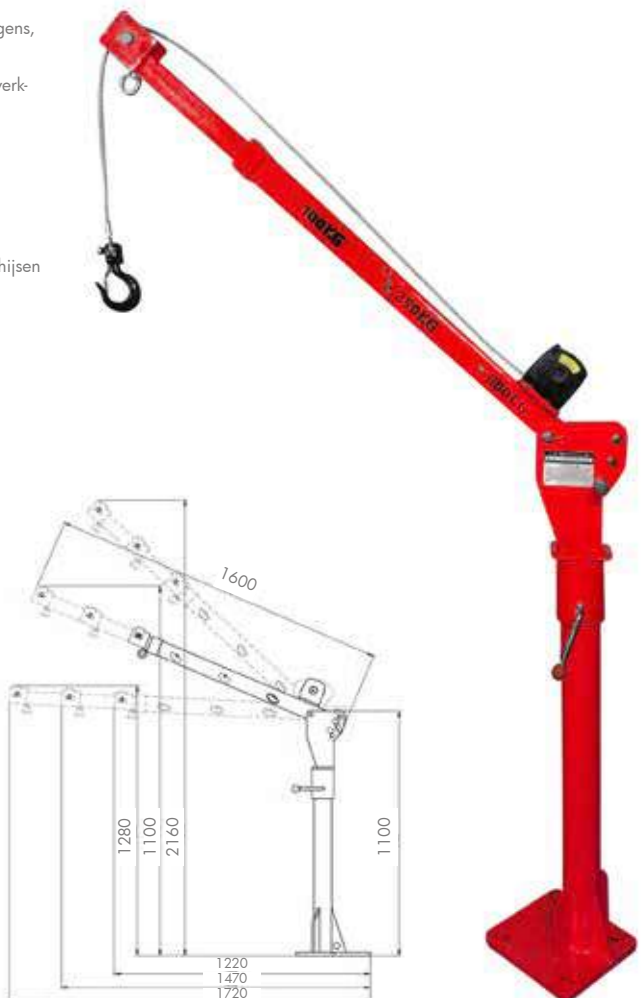

MOBIELE KRAAN 500 KG MET 230 V ELEKTRISCHE LIER.

Robuuste kraan voor gebruik op bouwterrein, werkplaats, op daken, stellingen, zolders, etc. De 230 V motor en gemakkelijk verstelbare arm zijn een troef, en maken deze kraan overal snel inzetbaar.

Kenmerken:

- 230 V lier 2,3 kW, met stekker en bedienconsole
- 500 kg capaciteit
- Onder last hijsen / zakken
- Telescopische arm in 3 lengtes, voor het bereiken van grote afstanden of het hijsen van grote objecten
- Draaibare basis 360° met vergrendeling en handgreep

Bestaat uit:

- 25 m staalkabel, diameter 6 mm, met hijssoog
- Brede en stabiele voet, met openingen voor het plaatsen van stalen buizen
- De voet en buizen worden dan verzaaid met zakken om de kraan te stabiliseren

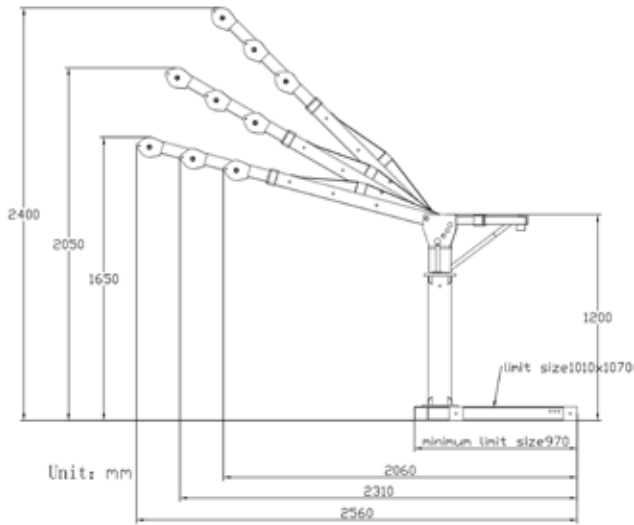

Geïllustreerd met extensies voor contragewicht (niet meegeleverd)

Order nr.	754753111	
Orig. nr.	BK500	
Hoogte minimum	m	1.7
Hoogte maximum	m	2.5
Spanning	V	220
Vermogen	kW	2.3
Capaciteit	kg	500
Snelheid	m/min	20
Kabeldikte	mm	6
Kabel lengte	m	25
Draaibaar		Ja
Gewicht	kg	88,00
Afmetingen (l x b x h)	mm	1700x400x2500
Prijs	€	775,00



ELEKTRISCHE LIER 230 V, MET CAPACITEIT 500 KG.

Kenmerken:

- 230 V lier 2,3 kW
- Geleverd met stekker en bekabelde afstandsbediening, lengte 1m
- 500 kg capaciteit enkel, 1000 kg dubbel
- Onder last op- en aftakelen
- 25 m staalkabel, diameter 6 mm, met hijssoog
- Beschermingsklasse IP 20



BKE500



BKE750

Order nr.		754753112	754753113
Orig. nr.		BKE500	BKE750
Spanning	V	230	3 x 400
Vermogen	kW	2.3	1.5
Capaciteit	kg	500/1000	750 / 1500
Maximum hijsnelheid	m/min	10	10
Maximum hijsnelheid onder last	m/min	9	9
Kabeldikte	mm	6	7
Kabel lengte	m	25	25
Gewicht	kg	38,00	60,00
Afmetingen (l x b x h)	mm	525x320x240	600x300x400
Prijs	€	359,00	509,00

WERKPLAATSPERSEN

Voor elke toepassing

MW TOOLS 

OMCN
S.p.A.

VYNCKIER biedt een gamma persen aan van de Italiaanse fabrikant OMCN. Daarnaast hebben we ook een volledig assortiment persen van ons huismerk MW Tools.

OMCN is een internationaal toonaangevend bedrijf, gevestigd in Italië. Het bedrijf is gespecialiseerd in industriële garageuitrusting. OMCN werkt constant aan de ontwikkeling van geavanceerde topproducten die betrouwbaar en veilig zijn. Alle persen worden geproduceerd en gekeurd volgens de strengste Europese normen.

Sinds 2008 heeft VYNCKIER het huismerk MW Tools in het assortiment. MW Tools biedt een breed gamma voor inrichting van de automotive werkplaats. Het aanbod atelierpersen omvat een compleet gamma van kleine tafelpersen tot industriële motorische toestellen.

Keuze uit

- Conventionele persen
- Tafelpersen
- Hydropneumatische persen
- Motorische persen
- ...



Ons aanbod



KIES UW... WERKPLAATSPERS



Vergelijk en pik er de pers uit die het best bij u past

		CAPACITEIT (TON)	MANUEEL	HYDRO-PNEUMATISCH	MOTORISCH	CLINDER MOBIEL	KOERS (MM)
CAT83010TS - 754758310		10	X	-	-	X	160
PH15BT - 757170150		15	X	-	-	X	152
PPH20B - 757170220		20	X	X	-	X	176
PPH50B - 757170520		50	X	X	-	X	200
PPH75B - 757170075		75	X	X	-	X	250
CATOMA20S - 57172020		20	X	-	-	X	160
CATOMA30S - 757173030		30	X	-	-	X	160
CATOMA50T - 757175050		50	X	-	-	X	150
AGMCPM50 - 757160505		50	-	-	X	-	250
AGMCPM100 - 757161010		100	-	-	X	-	320
PM100B2 - 757161614		100	-	-	X	X	400
O154 - 724564182		10	X	-	-	-	190
O155 - 724564188		15	X	-	-	-	190
O156 - 724564191		?	X	-	-	-	200
OP30/SA - 724564809		30	X	-	-	-	190
O158 - 724564199		50	X	-	-	-	190
O160 - 724564202		100	X	-	-	-	215
O158/IP - 724564200		50	X	X	-	-	210
O161/W - 724564205		40	-	-	X	-	260
O162/W - 724564208		50	-	-	X	-	260
O164/W - 724564218		100	-	-	X	-	310
O164/WS - 724564220		100	-	-	X	-	310
O204/WE - 724564263		150	-	-	X	-	400
O204/W - 724564262		150	-	-	X	-	400
O164/R - 724564214		100	-	-	X	-	310
O164/RS - 724564217		100	-	-	X	-	310
O204/RE - 724564259		150	-	-	X	-	400
O204/R - 724564258		150	-	-	X	-	400

HYDRAULISCHE TAFELPERS MET MANUELE BEDIENING. 10 TON.

Compact en compleet tafelmodel.

Kenmerken:

- Met set V-blokken
- Met manometer op de cilinder
- Cilinder links/rechts verstelbaar
- Cilinderkop demonteerbaar voor montage ponsset



Order nr.	754758310
Orig. nr.	CAT83010TS
Type pers	manuele bediening
Capaciteit	t 10
Cilinder	mobiel
Koers cilinder G	mm 160
Minimum werkstukafstand	mm 140
Gewicht	kg 60,00
Afmetingen (l x b x h)	mm 1000x675x270
Prijs	€ 229,00

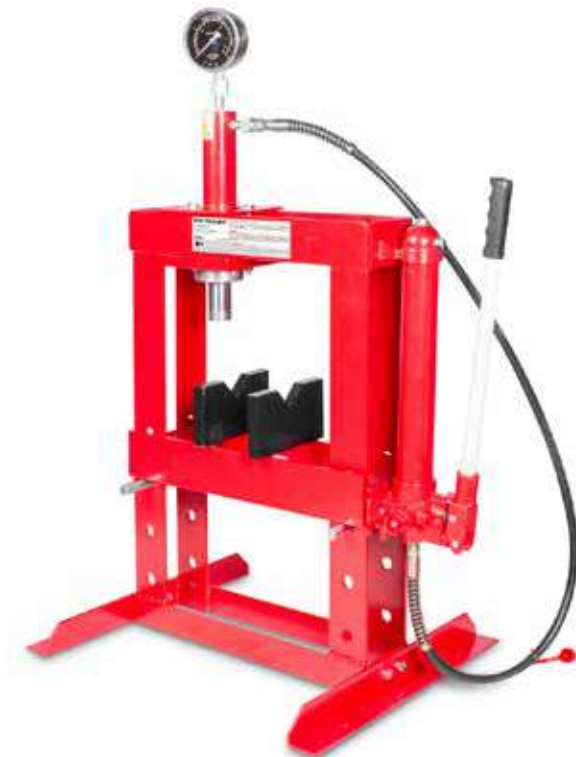

HYDRAULISCHE TAFELPERS MET MANUELE BEDIENING. 15 TON.

Kenmerken:

- Tafelmodel
- Ideaal voor het assembleren of uitrechten van kleinere werkstukken
- Gelaste constructie uit 1 stuk
- Beweegbare cilinder en instelbare tafelhoogte

Geleverd met:

- Manometer
- V-blokken

Optionele ponsset beschikbaar.



Order nr.	757170150
Orig. nr.	PH15BT
Type pers	manuele bediening
Capaciteit	t 15
Cilinder	mobiel
Koers cilinder G	mm 152
Minimum werkstukafstand	mm 140
Gewicht	kg 75,50
Afmetingen (l x b x h)	mm 1000x270x1100
Prijs	€ 469,00



SET 8 RONDE PONSEN VOOR CAT83010TS, PH15BT, PPH20B , PPH50B, PPH75B, PPH100B.

Kenmerken:

- Diameters: 10, 12, 16, 18, 20, 22, 25 en 30 mm
- Passen met een adapter op de cilinderkop, en laten zo toe preciezer te persen
- Gewicht: 7,5 kg



Order nr.	754758311
Orig. nr.	CAT-SET
Prijs	€ 116,00



HYDRAULISCHE PERS MET HYDROPNEUMATISCHE BEDIENING. 20 TON.

- Links-rechts verschuifbare cilinder
- Bediening met manuele hendel of met voetpedaal op compressor aangesloten
- Robuust gelast frame
- Overbelastingsventiel
- Afneembare cilinderkop (binnendiameter opname: 25 mm). Hiermee is het mogelijk om ponsen of andere persvormen op de kop aan te sluiten
- Culasse amovible (diamètre intérieur du raccord : 25 mm), permettant de connecter des poinçons et autres matrices sur la tête

Geleverd met:

- Manometer
- 2 V-blokken

Optie: Benodigde hydraulische olie is 950 ml.



PPH20B

Order nr.	757170220	757170520
Orig. nr.	PPH20B	PPH50B
Type pers	hydropneumatische bediening	hydropneumatische bediening
Capaciteit	t 20	50
Cilinder	mobiel	mobiel
Koers cilinder G	mm 176	200
Gewicht	kg 151,00	302,00
Afmetingen (l x b x h)	mm 725x270x1740	910x228x1915
Prijs	€ 755,00	1.575,00

HYDRAULISCHE PERS MET HYDROPNEUMATISCHE BEDIENING. 75 TON.

Kenmerken:

- Links-rechts verschuifbare cilinder
- Bediening ofwel manueel ofwel met voetpedaal om compressor aangesloten
- Robuust gelast frame
- Hydraulisch overbelastingsventiel
- Verchroomde as
- Automatische overgang tussen 2 snelheden
- Afneembare cilinderkop (binnendiameter opname: 25 mm). Hiermee is het mogelijk om ponsen of andere persvormen op de kop aan te sluiten

Geleverd met:

- Manometer
- 2 V-blokken
- handlier voor tafel verstelling

Optionele ponsset en duwbrootsen leverbaar.
Optionele compressor leverbaar.

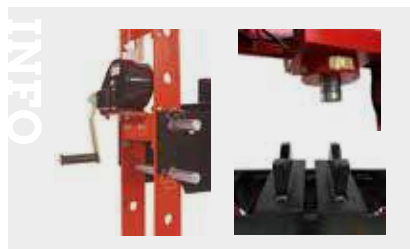

Order nr.	757170075
Orig. nr.	PPH75B
Type pers	hydropneumatische bediening
Capaciteit	t 75
Cilinder	mobiel
Koers cilinder G	mm 250
Benodigde luchtdruk	bar 8
Koers	mm 250
Gewicht	kg 498,00
Afmetingen (l x b x h)	mm 910x228x1915
Prijs	€ 2.259,00

AFSCHERMROOSTER VOOR WERKPLAATSPERSEN.

Dit veiligheidsrooster in aluminium beschermt de gebruiker tijdens het persen tegen wegspringende stukken.

De hoogte van het hekwerk is aanpasbaar op rail.

Montage op de voorzijde van de pers is mogelijk, dankzij de voorziene gaten in de werktafel.

Montage op de achterzijde van de pers is ook mogelijk, mits kleine aanpassing van de tafel door de gebruiker.



Order nr.	757170223	757170224
Orig. nr.	ARPPH20B	ARPPH50B
Type pers	PPH20B	PPH50B
Afmetingen (l x b x h)	mm 520x515x25	625x675x25
Prijs	€ 113,00	137,00

AFSCHERMROOSTER VOOR HYDRAULISCHE PERS PPH75B.



Order nr.	757170225
Orig. nr.	ARPPH75B
Type pers	PPH75B
Afmetingen (l x b x h)	mm 625x750x25
Prijs	€ 149,00

HYDRAULISCHE PERS MET MANUELE BEDIENING. 20 TON.

Kenmerken:

- Standaard met 2-snelheden pomp
- Deze pompunit kan zowel met de hand als met de voet bediend worden
- De cilinder is mobiel en kan zowel naar links als naar rechts worden geplaatst
- Hydraulisch overbelastingsventiel
- Automatische terugkeer van de cilinder d.m.v. ingebouwde veer
- Verchroomde as
- Mechanische verbinding van beide hendels

Geleverd met:

- Manometer
- 2 drukplaten met vlakke kant en V aan de andere kant

Geleverd zonder olie.



Order nr.	757172020	
Orig. nr.	CATOMA20S	
Type pers	manuele bediening	
Capaciteit	t	20
Cilinder		mobiel
Koers cilinder G	mm	160
Aantal snelheden		2
Gewicht	kg	210,00
Afmetingen (l x b x h)	mm	1010x650x1750
Prijs	€	1.349,00



HYDRAULISCHE PERS MET MANUELE BEDIENING. 30 TON.

Kenmerken:

- Standaard met 2-snelheden pomp
- Deze pompunit kan zowel met de hand als met de voet bediend worden
- De cilinder is mobiel en kan zowel naar links als naar rechts worden geplaatst
- Hydraulisch overbelastingsventiel
- Automatische terugkeer van de cilinder d.m.v. ingebouwde veer
- Verchroomde as
- Uitgerust met een windas voor het opheffen van de tafel
- Mechanische verbinding van beide hendels

Geleverd met:

- Manometer
- 2 drukplaten met vlakke kant en V aan de andere kant

Geleverd zonder olie.

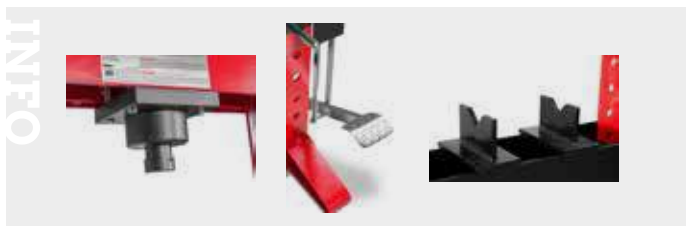

Order nr.	757173030	757175050	
Orig. nr.	CATOMA30S	CATOMA50T	
Type pers	manuele bediening	manuele bediening	
Capaciteit	t	30	50
Cilinder		mobiel	mobiel
Koers cilinder G	mm	160	150
Aantal snelheden		2	2
Gewicht	kg	280,00	430,00
Afmetingen (l x b x h)	mm	1250x650x1920	1250x800x2280
Prijs	€	2.355,00	2.625,00



CATOMA30S

Bekijk het volledige en up-to-date aanbod

Surf naar www.vynckier.biz/werkplaatspersen



HYDRAULISCHE PERS MET MOTORISCHE BEDIENING, 50 OF 100 TON.

Kenmerken:

- Zware uitvoering met vaste cilinder
- Gelaste, stabiele constructie uit 1 stuk
- Automatische 2-snelheden pomp: de snelheid vermindert bij tegendruk
- Hydraulisch overbelastingsventiel
- Gemakkelijk verstelbare tafel, met 2 steunpunten

Geleverd met:

- Takel voor het verzetten van de druktafel
- 2 V-drukplaten
- Manometer met drukverhoudingstabel (bar/kg)
- Optie: hydraulische olie.

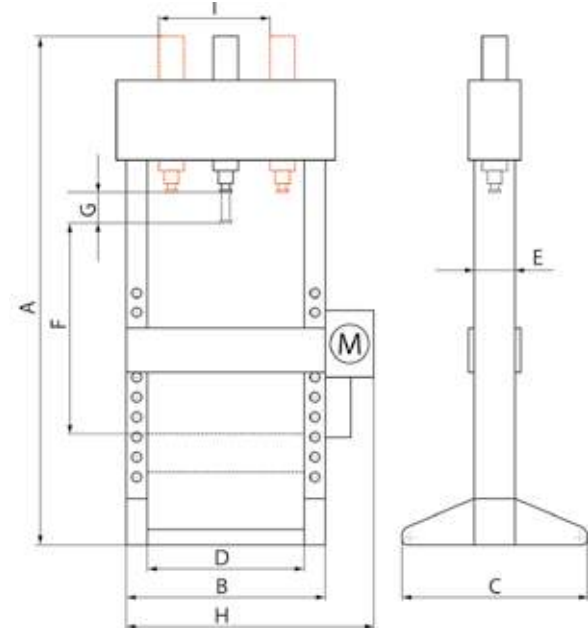

AGMCPM50

Order nr.		757160505	757161010
Orig. nr.		AGMCPM50	AGMCPM100
Type pers		motorische bediening	motorische bediening
Capaciteit	t	50	100
Cilinder		vast	vast
Koers cilinder G	mm	250	320
Aantal snelheden		2	2
Motor		3x230/3x400 +/- 5%	3x230/3x400 +/- 5%
Vermogen	kW	1,5	1,5
Versnelling (traag)	mm/s	1,7	1,5
Versnelling (snel)	mm/s	20	16
B	mm	985	1290
Gleuf diepte	mm	650	850
D	mm	790	1030
E	mm	210	305
F	mm	985	760
G	mm	250	320
H	mm	1380	1670
Gewicht	kg	420,00	950,00
Afmetingen (l x b x h)	mm	1380x650x2290	1670x850x2280
Prijs	€	4.195,00	6.740,00



INFO

Hoe kies ik de geschikte werkplaatpers?

<https://www.vynckier.biz/werkplaatpersen>

Bepaal welke pers je nodig hebt!

1. Bepaal welke pers je nodig hebt!

2. Welke capaciteit heb ik?

Bepaal welke pers je nodig hebt!

Pers, buig of maak uw werkstuk gemakkelijk met de krachtige hydraulische persen van MW TOOLS. Boven of onder bewegen is nog nooit zo gemakkelijk geweest. De hydraulische persen zijn een echte ideale garage of werkplaats!

Op onze website vindt u modellenpersen om op uw werkbank of op de grond te installeren. Zoekt u pers voor kleine installaties? Dan past één van onze tafelpersen uitstekend het beste bij u. Voor zwaarder werk raden we een vloermodel aan.

Surf naar
www.vynckier.biz/werkplaatpersen**HYDRAULISCHE PERS MET MOTORISCHE BEDIENING.
100 TON.**Leverbaar in standaard en in extra brede uitvoering.
grote afstand 'D' tussen de benen. **1100 of 1500 mm****Kenmerken:**

- Grote **cilinderkoers 400 mm**
- **Manueel persen** met de hendel mogelijk voor precisietoepassing
- Met **beweegbare cilinder** links/rechts op rollagers
- Zware, gelaste en stabiele constructie uit 1 stuk
- Instelbare tafelhoogte met kettingen op de cilinder
- Model met 2 snelheden: bij het dalen schakelt de pomp automatisch over in lagere snelheid bij het vaststellen van tegendruk

Geleverd met:

- Manometer
- Zware tafel, die werken zonder V-blokken mogelijk maakt

Optie: hydraulische olie

Order nr.				757161614
Orig. nr.				PM100B2
Type pers				motorische bediening
Capaciteit	t			100
Cilinder				mobiel
Koers cilinder G	mm			400
Aantal snelheden				2
Motor				3x400
Vermogen	kW			2,2
Versnelling (traag)	mm/s			2,47
Versnelling (snel)	mm/s			7,54
Spanning	V			3x400
Gewicht	kg			970,00
Afmetingen (l x b x h)	mm			1665x780x2140
Prijs	€			7.400,00

SET RONDE PONSSEN VOOR ATELIERPERS.

Met adapter voor plaatsing op de cilinderkop.

De 100T set 757176661 wordt geleverd zonder tegendrukplaat.

Order nr.	757176541	757176561	757176581	757176661
Orig. nr.	CATOMA20TM	CATOMA30TM	CATOMA50TM	V6661X100T
Voor type	CATOMA20S	CATOMA30S	CATOMA50T-AGMCPM50	AGMCPM100
Diameter matrijzen	mm 5 · 10 · 14 · 18 · 24 · 29	5 · 10 · 14 · 18 · 24 · 29	5 · 10 · 14 · 18 · 24 · 29	5 · 10 · 14 · 18 · 24 · 29
Prijs	€ 218,00	262,00	295,00	156,00



MANUELE PERS OMCN 10 TON, VLOERMODEL.

Kenmerken:

- 2 snelheden: snel zakken tot aan het werkstuk, en precies en traag zakken tijdens het persen
- 2 regelknoppen op de pomp voor beide snelheden
- Vaste cilinderkop
- De cilinders is gemaakt van speciaal gehard staal en de plunjer is voorzien van een topkwaliteit verchromde afwerking
- Stalen retourveer binnen in de cilinder garandeert een snelle terugkeer van de plunjer naar de beginpositie
- Robuuste, volledige gelaste stalen frame
- Vloermodel met groot bereik van de werktafel

Geleverd met:

- Set V-blokken
- Extractieplaat met gat, voor gebruik met ponsen (geleverd zonder ponsen)
- Voorgevuld met hydraulische olie

Optionele manometer ref. 724564000

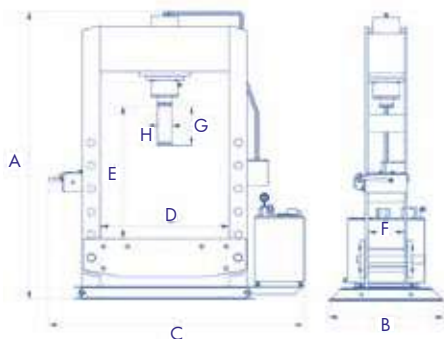

Order nr.		724564182 ^A	724564188 ^A	724564191 ^A
Orig. nr.		O154	O155	O156
Capaciteit	t	10	15	20
A	mm	1900	1930	1960
B	mm	500	500	500
D	mm	520	510	510
E	mm	980	1020	1020
F	mm	120	140	140
G	mm	190	190	200
H	mm	40	40	50
Gewicht	kg	124,00	145,00	163,00
Afmetingen (l x b x h)	mm	910x500x1900	930x500x1930	930x500x1960
Prijs	€	1.125,00	1.295,00	1.499,00

MANUELE ATELIERPERS OMCN 30 TON - 50 TON - 100 TON.

Kenmerken:

- 2 snelheden: snel zakken en precies persen
- 2 regelknoppen op de pomp voor beide snelheden
- Vaste cilinderkop. (30T optioneel met verplaatsbare cilinder)
- Degelijke, volledige gelaste staalconstructie
- Snelle retour van de cilinder
- Handtakel voor het verstellen van de werktafel
- Geleverd met Manometer



OP30/SA



O160

Order nr.		724564809 ^A	724564199 ^A	724564202 ^A
Orig. nr.		OP30/SA	O158	O160
Capaciteit	t	30	50	100
A	mm	2000	2110	2440
B	mm	600	850	900
C	mm	1300	1420	1740
D	mm	695	770	1010
E	mm	1000	1135	1055
F	mm	170	210	285
G	mm	190	190	215
H	mm	60	60	110
Gewicht	kg	280,00	430,00	860,00
Afmetingen (l x b x h)	mm	1300x600x2000	1420x850x2110	1740x900x2440
Prijs	€	2.139,00	3.005,00	5.750,00

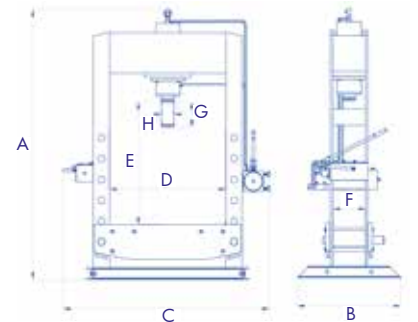

HYDROPNEUMATISCHE ATELIERPERS OMCN 50 TON IN ZWARE UITVOERING.

Kenmerken:

- Hydropneumatische voetpomp, voor het handsfree bedienen van het werkstuk
- 2 snelheden: snel zakken en precies persen
- 2 regelknoppen op de pomp voor beide snelheden
- Degelijke, volledige gelaste staalconstructie
- Vaste cilinderkop
- Snelle retour van de cilinder
- Handtakel voor het verstellen van de werktafel

Geleverd met:

- Manometer



Order nr.		724564200 ^A
Orig. nr.		O158/IP
Type pers		Hydropneumatische
Cilinder		Vast
Aantal snelheden		2
Benodigde luchtdruk	bar	6 - 10
Capaciteit	t	50
A	mm	2260
B	mm	850
D	mm	770
E	mm	1135
F	mm	210
G	mm	190
H	mm	60
Gewicht	kg	445,00
Afmetingen (l x b x h)	mm	1330x850x2260
Prijs	€	3.725,00

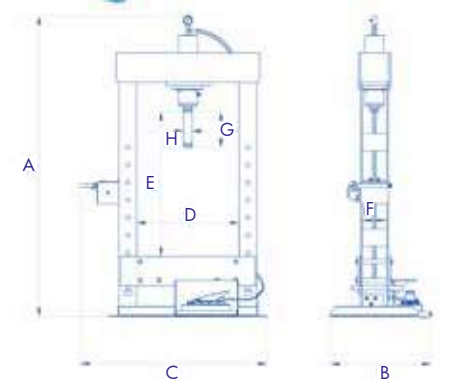

MOTORISCHE ATELIERPERS OMCN 40T EN 50T.

Kenmerken:

- 1-handsbediening met hydraulische 3-weg hendel
- Pomp met 1 snelheid
- Instelbare werkdruk voorkomt overbelasten van het werkstuk
- Degelijke, volledige gelaste staalconstructie
- Vaste cilinderkop
- Hardverchromde cilinder met hoge duurzaamheid
- Werktafel met instelbare hoogte via handlier
- Manometer



Order nr.		724564205 ^A	724564208 ^A
Orig. nr.		O161/W	O162/W
Capaciteit	t	40	50
Type pers		Motorische pers	Motorische pers
Cilinder		Vast	Vast
Aantal snelheden		1	2
Vermogen	kW	3	1,5
A	mm	2130	2130
B	mm	850	850
D	mm	775	775
E	mm	1135	1135
F	mm	195	205
G	mm	260	260
H	mm	60	60
Gewicht	kg	470,00	530,00
Afmetingen (l x b x h)	mm	1650x850x2130	1650x850x2130
Prijs	€	5.070,00	5.580,00



O161/W

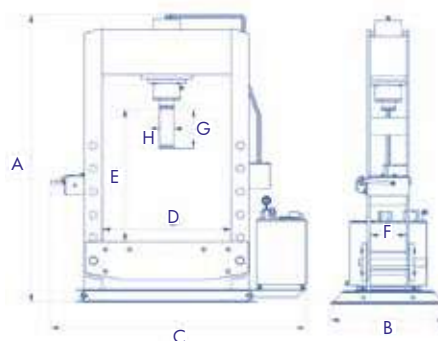

MOTORISCHE ATELIERPERS OMCN 100T.

Beschikbaar in standaard breedte en in extra brede uitvoering van 1520mm

Kenmerken:

- 2 snelheden: snel zakken en precies persen
- Instelbare werkdruk voorkomt overbelasten van het werkstuk
- 1-handsbediening met hydraulische 3-weg hendel
- Degelijke, volledige gelaste staalconstructie
- Vaste cilinderkop
- Hardverchromde cilinder met hoge duurzaamheid
- Werktafel met instelbare hoogte
- Geleverd met Manometer

Optioneel:

Set V-blokken (o034 of o034/A), mobiele cilinder (o022/A), eindloopsschakelaar en anti-rotereer houder voor de cilinderkop.

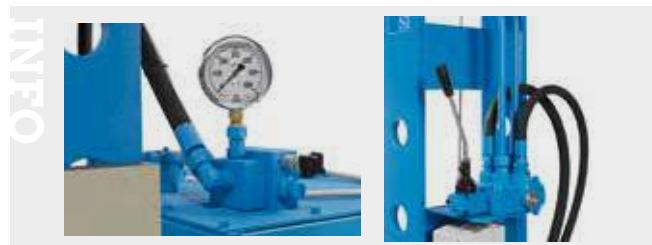

Order nr.		724564218 ^A	724564220 ^A
Orig. nr.		O164/W	O164/WS
Type pers		Motorische bediening	Motorische bediening
Capaciteit	t	100	100
Cilinder		Vast	Vast
Aantal snelheden		2	2
Vermogen	kW	3	3
A	mm	2260	2400
B	mm	900	1300
D	mm	1010	1520
E	mm	1055	1065
F	mm	280	360
G	mm	310	310
H	mm	110	110
Gewicht	kg	900,00	1500,00
Afmetingen (l x b x h)	mm	1930x900x2310	2320x1300x2470
Prijs	€	8.170,00	11.420,00



O164/W

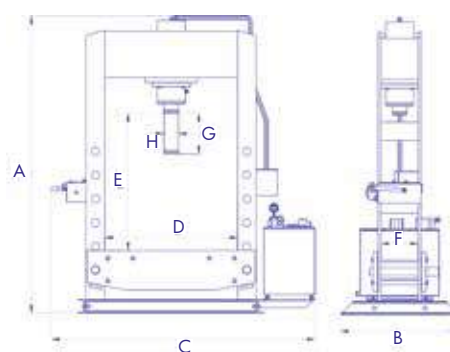

MOTORISCHE ATELIERPERS OMCN 150 TON.

Kenmerken:

- 2 snelheden: snel zakken en precies persen
- Instelbare werkdruk voorkomt overbelasten van het werkstuk
- 1-handsbediening met hydraulische 3-weg hendel
- Degelijke, volledige gelaste staalconstructie
- Vaste cilinderkop
- Hardverchroomde cilinder met hoge duurzaamheid
- Werktafel met instelbare hoogte

Geleverd met:

- Manometer

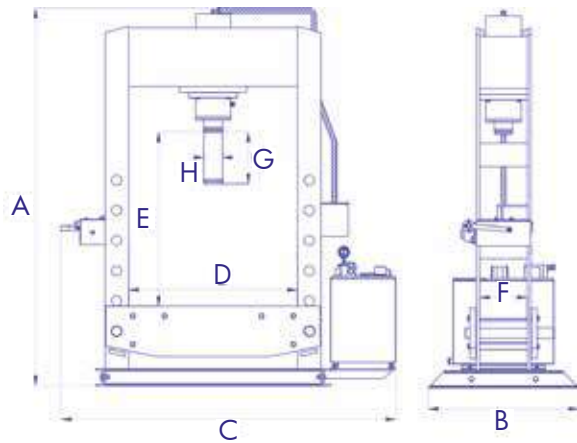

O204/WE

Order nr.	724564263 ^A	724564262 ^A
Orig. nr.	O204/WE	O204/W
Type pers	Motorische bediening	Motorische bediening
Cilinder	Vast	Vast
Aantal snelheden	2	2
Capaciteit	t 150	150
Vermogen	kW 4	4
Versnelling (traag)	mm/s 10	10
Versnelling (snel)	mm/s 2	2
A	mm 2515	2520
B	mm 1300	1300
D	mm 1020	1520
E	mm 1035	1018
F	mm 410	410
G	mm 400	400
H	mm 140	140
Gewicht	kg 1870,00	2300,00
Afmetingen (l x b x h)	mm 1970x1300x2600	2470x1300x2600
Prijs	€ 12.350,00	16.950,00

VERPLAATSBARE CILINDER VOOR OMCN WERKPLAATSPERSEN.

Opmerking: kan enkel mee besteld worden met nieuwe persen.



Order nr.	724564013 ^A	724564015 ^A	724564016 ^A
Orig. nr.	O021	O022/A	O022/B
Voor type	OP30SA	O164/W, O164/WS	O204/WE, O204/W
Capaciteit	t 30	100	150
Gewicht	kg 2,00	2,00	3,00
Prijs	€ 243,00	2.425,00	2.905,00

SET V-BLOKKEN 30 TON VOOR HYDRAULISCHE PERS OP30SA.

Order nr.	724564021 ^A	724564023 ^A	724564024 ^A	724564026 ^A	724564027 ^A	724564028 ^A
Orig. nr.	O031/A	O032	O032/A	O034	O034/A	O035
Voor type	OP30SA	O158	O158 + O022	O164/W	O164/WS, O164 + O022/A	O204/WE, O204/W
Capaciteit	t 30	50	50	100	100	150
Gewicht	kg 9,00	13,00	20,00	20,00	50,00	94,00
Prijs	€ 250,00	250,00	323,00	367,00	565,00	559,00



MOTORISCHE ATELIERPERS OMCN 100 TON MET 2-HANDBEDIENING EN AFSCHERMROOSTERS.

Kenmerken:

- **2-handsbediening** bestaande uit hydraulische 3-wegshendel en elektrische drukknop
- **3 afschermroosters** (achterkant en 2 zijkant) uit gegalvaniseerd staal
- 2 snelheden: snel zakken en cilinder tot het werkstuk brengen, en precies persen
- Instelbare werkdruk voorkomt overbelasten van het werkstuk
- Regelkraan voor maximale werkdruk
- Degelijke, volledige gelaste staalconstructie
- Vaste cilinderkop
- Hardverchroomde cilinder met hoge duurzaamheid
- Werktafel met instelbare hoogte met handlier
- Geleverd met manometer

Optioneel:

Set V-blokken (o034 of o034/A), mobiele cilinder (o022/A), eindeloopschakelaar en anti-rotere houder voor de cilinderkop.

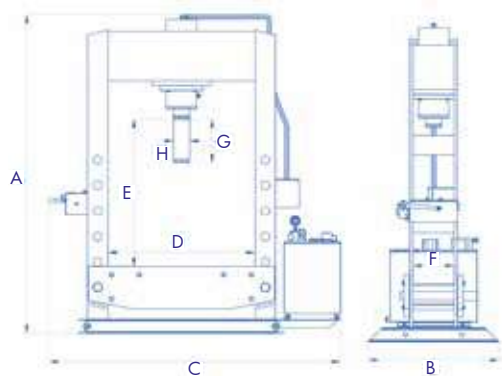

O164/R



INFO

Bekijk het volledige en up-to-date aanbod

Surf naar www.vynckier.biz/werkplaatspersen



Order nr.	724564214	724564217	724564259	724564258
Orig. nr.	O164/R	O164/RS	O204/RE	O204/R
Type pers	Motorische bediening	Motorische bediening	Motorische bediening	Motorische bediening
Cilinder	Vast	Vast	Vast	Vast
Aantal snelheden	2	2	2	2
Capaciteit	t 100	100	150	150
Vermogen	kW 3	3	4	4
Versnelling (traag)	mm/s 3	3	2	2
Versnelling (snel)	mm/s 39	39	27	27
A	mm 2310	2470	2600	2600
B	mm 900	1300	1300	1300
D	mm 1010	1520	1020	1520
E	mm 1055	1065	1035	1018
F	mm 280	360	410	410
G	mm 310	310	400	400
H	mm 110	110	140	140
Gewicht	kg 1100,00	1500,00	1870,00	2200,00
Afmetingen (l x b x h)	mm 1930x900x2310	2320x1300x2470	1970x1300x2600	2470x1300x2600
Prijs	€ 8.510,00	12.020,00	12.860,00	17.660,00

**MOBIELE SODA STRAALKETEL**

Voor gebruik met soda straalmiddel SO25 (96020805), dit is een kantig maar vrij zacht straalmiddel voor stralen zonder beschadiging aan werkstukken.

Ideaal voor het ontvetten, opblikken, reinigen, restaureren, afnemen van verflagen, verwijderen van roet etc.

Troeven:

- Lichte tank op wielen geeft heel grote mobiliteit
- Inhoud 26 liter
- 1.5m slang met straalkop
- Geleverd met set keramische koppen 2 en 3 mm
- Geleverd met drukregelaar en waterafscheider, zodat het soda niet gaat klonten

Niet geschikt voor zandstralen met hardere straalmiddelen.

Hiervoor adviseren wij het model CAT02010 aan



INFO

Bekijk het volledige en up-to-date aanbod

Surf naar www.vynckier.biz/straaltoestellen



Order nr.	754750014	
Orig. nr.	CAT030S	
Capaciteit	l	26
Lengte slang	m	2,5
Werkdruk	bar	6
Gewicht	kg	13,00
Prijs	€	149,00

MOBIELE ZANDSTRAALKETEL VOOR HET AFNEMEN VAN CORROSIE OP METALEN, OUDE LAKLAGEN OP METAAL OF HOUT, OPRUWEN, OPBLINKEN MET PARELS, ETC.

- Heel grote mobiliteit
- Inhoud 75 l voor grote autonomie
- Met trechtervorm voor het vullen met straalmiddel zonder morsen
- Met 2.52 m lange slang.

Geleverd met beschermmasker, verwisselbare koppen en set keramische koppen van diameter 2,0, 2,5 en 3,5 mm



Order nr.	754750010	
Orig. nr.	CAT02010	
Capaciteit	l	75
Lengte slang	m	2,52
Inw. diam. straalslang	mm	11.5
Luchtverbruik	l/m	400 - 700
Gewicht	kg	25,00
Afmetingen (l x b x h)	mm	420x560x890
Prijs	€	242,00

SODA BLAASPISTOOL MET 1 LITER TANK.

Voor gebruik met soda straalmiddel SO25 (96020805), dit is een kantig maar vrij zacht straalmiddel voor stralen zonder beschadiging aan werkstukken.

Zeer licht pistool, ideaal voor kleine werken: ontvetten, opblikken, reinigen, restaureren, afnemen van verflagen, verwijderen van roet, renovatie van hout van schimmel, etc.

Past direct op de compressorslang met een 1/4" draad aansluiting en snelkoppeling



Order nr.	754750015	
Orig. nr.	CAT005S	
Capaciteit	l	1.0
Werkdruk	bar	6
Luchtverbruik @ 6 bar	l/min	180
Prijs	€	54,50

STRAALPISTOOL MET 0,9 LITER VOORRAADZAK VOOR HET MOBIELE EN PUNTSGEWIJS VERWIJDEREN VAN ROEST EN OUDE LAKLAGEN.

Geschikt voor alle courante straalmiddelen zoals Korund, aluminiumoxide en glasparels voor meermalig gebruik, of aluminium silicaat voor eenmalig gebruik.

Geleverd draadaansluiting en met 4 rubberen adapters (rond, plat, binnenhoek, buitenhoek), die tegen het te stralen oppervlakte geplaatst kunnen worden



Order nr.	754750064	
Orig. nr.	CATMS4	
Inhoud	l	0,9
Maximum werkdruk	bar	6.7
Luchtverbruik @ 3 bar	l/min	150
Aansluiting	inch	1/4
Gewicht	kg	0,83
Prijs	€	60,50

SODA STRAALKIT OM STRAALKETEL CAT02010 OM TE BOUWEN NAAR EEN SODA STRAALKETEL.

Order nr.	754750066	
Orig. nr.	CATSDB	
Voor type	CAT02010	
Prijs	€	59,50

SET VAN 4 KERAMISCHE KOPPEN 2-2.5-3-3.5MM.

Order nr.	754750041	
Orig. nr.	CATSN2035	
Voor type	CAT020RA	
Prijs	€	13,50

BESCHERMKAP VOOR ZANDSTRALEN.

Order nr.	754750020	
Orig. nr.	CATSBH	
Prijs	€	28,50

ZANDSTRAALCABINE 80 L, TAFELMODEL.

Troeven:

- Stalen cabine
- gemakkelijk laden, dankzij deur die naar boven openklapt
- Kijkscherm uit verhard glas
- Bescherming van de handen door de zware handschoen
- Geïntegreerde PL lamp 8W verlicht de volledige cabine

Geschikt voor het stralen met:

- Glaskorrels
- Siliciumzand
- Aluminiumoxide
- Normaal Korund

Inclusief:

- Straalpistool
- Keramische koppen 4, 5, 6 en 7mm



Order nr.	754751210
Orig. nr.	CAT210
Capaciteit	l 80
Spanning	V 230
Binnenafmetingen (l x b x h)	mm 580x480x300
Werkdruk	bar 3-8
Tank straalmiddel	l 15
Afmetingen kijkvenster	mm 380x390
Afmetingen laaddeur	mm 390x400
Luchtverbruik	l/min 400-700
Capaciteit werktafel	kg 20
Gewicht	kg 28,00
Afmetingen (l x b x h)	mm 585x480x490
Prijs	€ 195,00

ZANDSTRAALCABINE 220 L, VOETMODEL.

Troeven:

- Gemakkelijk laden via zijdeur
- Afvoeropening voor het verwijderen van het straalmiddel
- Geïntegreerde PL lamp 8W
- Stalen cabine
- Kijkscherm uit verhard glas
- Bescherming van de handen door de zware handschoenen

Geschikt voor:

- Glasparels
- Siliciumzand
- Aluminiumoxide
- Normaal Korund

Inclusief:

- Straalpistool
- 4 keramische straalkoppen (4mm, 5mm, 6mm en 7mm)

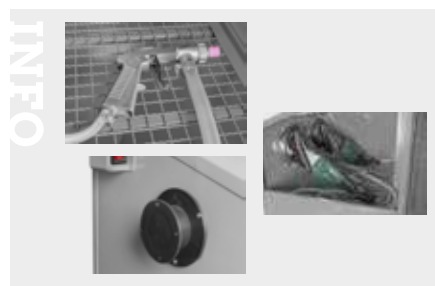

Order nr.	754751410
Orig. nr.	CAT410
Capaciteit	l 260
Spanning	V 230
Binnenafmetingen (l x b x h)	mm 850x550x550
Werkdruk	bar 3-8
Tank straalmiddel	l 30
Afmetingen kijkvenster	mm 570x265
Afmetingen laaddeur	mm 260x380x520
Luchtverbruik	l/min 400-700
Capaciteit werktafel	kg 20
Gewicht	kg 48,00
Afmetingen (l x b x h)	mm 860x560x1390
Prijs	€ 319,00

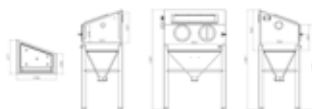

BESCHERMFOLIE VOOR HET KIJKVENSTER EN HET VENSTER VAN VERLICHTING VAN ZANDSTRAALCABINES.



Order nr.	754792200
Orig. nr.	CAT210NR22
Voor type	CAT210
Gewicht	kg 0,04
Afmetingen (l x b x h)	mm 400x300x0
Prijs	€ 5,64

SET VAN 4 KERAMISCHE KOPPEN VOOR SABLEERCABINES CAT210 EN CAT410.



Order nr.	754751453
Orig. nr.	CATSN4070
Voor type	CAT210 - CAT410 - CAT415
Maten	mm 4 - 5 - 6 - 7
Gewicht	kg 0,40
Prijs	€ 14,50

BESCHERMFOLIE VOOR HET KIJKVENSTER EN HET VENSTER VAN VERLICHTING VAN ZANDSTRAALCABINES.



Order nr.	754751471
Orig. nr.	CATSF5727
Voor type	CAT410, 415, 420
Maten	mm 550x245
Gewicht	kg 0,03
Afmetingen (l x b x h)	mm 548x250x0
Prijs	€ 5,64

KERAMISCHE KOP 4 MM VOOR DE ZANDSTRAALCABINES CAT210, CAT410 EN CAT415.

(Minimum bestelhoeveelheid: 5)



Order nr.	Kerami- sche kop mm	Min. bestel- hoeveelheid	Verpakkings- eenheid (VE)	Prijs/ VE €
754751595	4	5	1	4,64
754751596	5	5	1	4,64
754751597	6	5	1	4,64
754751598	7	5	1	4,64

ZANDSTRAALCABINE 350L VOOR MIDDELGROTE WERKZAAMHEDEN MET STOFAFZUIGING.

- CAT415 met standaard stofafzuiger
- CAT415FC met cycloon filterafzuiging met performante cartridgefilter (CATFC)

Troeven:

- **2 straalkoppen:** 1 handpistool en 1 vaste straalkop . ideaal om kleine stukken met hoge precisie vlak bij de straal te verwerken, zonder dat deze weggeblazen worden.
- 2 zijdeuren met maximale opening. deuren kunnen toegang geven aan gescheiden stockageruimtes voor vuile en propere werkstukken.
- Vaste straalkop wordt bediend met voetpedaal
- **Stofafzuiging** met reinigbare filter
- Afvoeropening voor het verwijderen van het sableerzand
- Bescherming van de handen door de zware handschoen
- Geïntegreerde lamp , en kijkscherm uit gehard glas

Geleverd met:

- Bovenbalk met bedienknoppen en indicatielampjes
- Drukregelaar met manometer
- Hoge kwaliteit latex handschoenen
- Verlichting in afzonderlijke behuizing
- Beschermglas en beschermfolie inclusief 5 reserve films voor verlichting en 5 voor raam
- Straalpistool met keramische koppen 2x5mm + 2x6mm + 2x7mm.



Order nr.	754751444
Orig. nr.	CAT415
Capaciteit	l 350
Spanning	V 230
Tank straalmiddel	l 30
Werkdruk	bar 4-8.5
Binnenafmetingen (l x b x h)	mm 940x600x580
Afmetingen laaddeur	mm 547x535
Capaciteit werktafel	kg 60
Gewicht	kg 90,00
Afmetingen (l x b x h)	mm 1090x940x1650
Prijs	€ 819,00



INFO

ZANDSTRAALCABINE VOOR MIDDELGROTE WERKZAAMHEDEN MET STOFAFZUIGING.

- CAT420 met standaard stofafzuiger
- CAT420FC met cycloon filterafzuiging met performante cartridgefilter (CATFC)

Troeven:

- Straalpistool wordt met heavy-duty voetpedaal bediend
- 2 zijdeuren met maximale opening. deuren kunnen toegang geven tot gescheiden stockageruimtes voor vuile en propere werkstukken.
- 1 frontaal boven deksel, ook geschikt voor inladen van werkstukken met een takel.
- Uniek: Regelbaar debiet straalmiddel onderaan het vat
- Bescherming van de handen door de zware handschoen
- Geïntegreerde lamp, en kijkscherm uit verhard glas
- Drukregelaar met manometer

Geleverd met:

- Hoge kwaliteit latex handschoenen
- Verlichting in afzonderlijke behuizing
- Beschermglas en vervangbare beschermfolie inclusief 5 reserve films voor verlichting en 5 voor raam
- Straalpistool met keramische koppen 2x6mm + 2x7mm

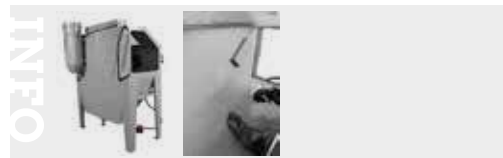

Order nr.	754751442
Orig. nr.	CAT420
Capaciteit	l 420
Spanning	V 230
Tank straalmiddel	l 50
Werkdruk	bar 3-8.5
Binnenafmetingen (l x b x h)	mm 1210x600x360-580
Afmetingen bovendeur (l x b x h)	mm 1170x350
Afmetingen kijkscherm	mm 570x270
Afmetingen laaddeur	mm 510x280-490 (x2)
Aansluiting luchtslang	inch 1/4F
Luchtverbruik	l/min 400-800
Capaciteit werktafel	kg 40
Gewicht	kg 122,00
Afmetingen (l x b x h)	mm 1350x900x1700
Prijs	€ 1.129,00

SET VAN 4 KERAMISCHE KOPPEN VOOR SABLEERCABINES CAT210 EN CAT410.



Order nr.	754751453
Orig. nr.	CATSN4070
Voor type	CAT210 - CAT410 - CAT415
Maten	mm 4 - 5 - 6 - 7
Gewicht	kg 0,40
Prijs	€ 14,50

BESCHERMFOLIE VOOR HET KIJKVENSTER EN HET VENSTER VAN VERLICHTING VAN ZANDSTRAALCABINES.



Order nr.	754751471
Orig. nr.	CATSF5727
Voor type	CAT410, 415, 420
Maten	mm 550x245
Gewicht	kg 0,03
Afmetingen (l x b x h)	mm 548x250x0
Prijs	€ 5,64

SET VAN MATERIAALWAGEN EN DRAAITAFEL VOOR STRAALCABINE MW TOOLS CAT420.

Kenmerken:

- Mobiele hoge materiaalwagen met draaitafel ø 460 mm op schuifrails
- Voor binnen in de cabine wordt een draagframe meegeleverd
- De rails van de materiaalwagen sluiten perfect aan op het draagframe, zodat de draaitafel soepel in en uit kan gerold worden onder belasting tot 300 kg
- Ideale oplossing om werkstukken met heftruck of hefbrug tot op de materiaalwagen te laden, en daarna manueel in de cabine te rollen. Na het weggrollen van de materiaalwagen, kan de cabine dan normaal afgesloten worden om te zandstralen
- Afmetingen liggers materiaalwagen: 455 x 605 mm



Order nr.	754751665
Orig. nr.	CAT420DT
Voor type	CAT420
Prijs	€ 221,00

KERAMISCHE KOP 6 MM VOOR DE ZANDSTRAALCABINES CAT420, CAT880, CAT990 EN CAT1200.

(Minimum bestelhoeveelheid: 5)



Order nr.	754751592	754751593
Orig. nr.	CAT4212N6	CAT4212N7
Voor type	CAT420- CAT880- CAT990- CAT1200	CAT420- CAT880- CAT990- CAT1200
Keramische kop	mm 6	7
Verpakkingseenheid (VE)	1	1
Min. bestelhoeveelheid	5	5
Prijs/VE	€ 5,75	5,75

PROFESSIONELE ZANDSTRAALCABINE 990 L.

- CAT990 met standaard stofafzuiger
- CAT990FC met cycloon filterafzuiging met performante cartridgefilter (CATFC)

Troeven:

- Straalpijstool wordt met heavy-duty voetpedaal bediend
- Grote frontale toegangsdeur, opent helemaal naar boven. Ook geschikt om zware werkstukken met heftruck in te laden.
- Stevig onderstel, de cabine kan met palletwagens verplaatst worden.
- Afvoeropening voor het verwijderen van het sableerzand
- Geïntegreerde lamp
- Kijkscherm uit verhard glas

Geschikt voor: Glasparels, Siliciumzand, Aluminiumoxide, Normaal Korund

Geleverd met:

- Met hoge kwaliteit latex handschoenen
- Drukregelaar met manometer
- 4 fluorescerende werkklampen van 26 Watt
- 5 beschermfolies voor raam en lampen
- Straalpijstool met keramische koppen 2 x 6 mm + 2 x 7 mm



Order nr.	754751990	
Orig. nr.	CAT990	
Capaciteit	l	990
Spanning	V	230
Tank straalmiddel	l	50
Binnenafmetingen (l x b x h)	mm	1180x850x850
Werkdruk	bar	3-8.5
Afmetingen laaddeur	mm	960x740
Luchtverbruik	l/min	400-800
Capaciteit werktafel	kg	60
Gewicht	kg	160,00
Afmetingen (l x b x h)	mm	1320x1240x1760
Prijs	€	1.545,00

SET VAN MATERIAALWAGEN EN DRAAITAFEL VOOR STRAALCABINE MW TOOLS CAT990.

Kenmerken:

- Mobiele hoge materiaalwagen met **draaitafel ø 580 mm** op schuifrails
- Voor binnen in de cabine wordt een draagframe meegeleverd
- De **rails** van de materiaalwagens sluiten perfect aan op het draagframe, zodat de draaitafel soepel in en uit kan gerold worden onder **belasting tot 300 kg**
- Ideale oplossing om werkstukken met **heftruck of hefbrug** tot op de materiaalwagens te laden, en daarna manueel in de cabine te rollen. Na het wegrollen van de materiaalwagen, kan de cabine dan normaal afgesloten worden om de zandstralen
- Afmetingen liggers materiaalwagen: 455 x 605 mm



Order nr.	754751666	
Orig. nr.	CAT990DT	
Voor type	CAT990	
Prijs	€	243,00

PROFESSIONELE DUBBELE ZANDSTRAALCABINE 1200 L MET STOFAFZUIGING.

Geschikt voor grote stukken, en voor het werken met 2 personen.

Troeven:

- 2 grote, frontale toegangsdeuren, geschikt om grote stukken te laden. Ook geschikt om zware werkstukken met heftruck in te laden.
- 2 staalpijstolen, zodat het werkstuk niet gedraaid moet worden in de cabine. Ook geschikt voor werken met 2 personen.
- 2 heavy-duty voetpedalen voor bedienen van de pistolen
- Afvoeropening voor het verwijderen van het sableerzand
- Geïntegreerde lamp
- Kijkscherm uit verhard glas

Geleverd met:

- 2 straalpijstolen met keramische koppen 2 x 6 mm + 2 x 7 mm
- Drukregelaar met manometer
- 2 paar hoge kwaliteit latex handschoenen
- 4 fluorescerende werkklampen
- 5 beschermfolies voor raam en lampen
- Afzuiging met microfilter



Order nr.	754751579	
Orig. nr.	CAT1200	
Capaciteit	l	1200
Spanning	V	230
Tank straalmiddel	l	50
Binnenafmetingen (l x b x h)	mm	1180x1300x850
Werkdruk	bar	3-8.5
Afmetingen kijkvenster	mm	694x324 (x2)
Afmetingen laaddeur	mm	960x750 (x2)
Luchtverbruik	l/min	400-800 (x2)
Capaciteit werktafel	kg	60
Gewicht	kg	200,00
Afmetingen (l x b x h)	mm	1524x1399x1839
Prijs	€	1.985,00



UNIVERSELE DRAAITAFEL 380 MM VOOR STRAALCABINES. GESCHIKT VOOR ALLE TYPES VAN MW TOOLS CABINES EN OOK ANDERE MERKEN.

Kenmerken

- Deze lichtgewicht draaitafel kan belast worden tot 60 kg.
- De bodem is bekleed met een kunststof anti-slip laag, tegen het wegschuiven tijdens het stralen



Order nr.	754751671	
Orig. nr.	CATDRT	
Gewicht	kg	10,00
Afmetingen (l x b x h)	mm	380x380x50
Prijs	€	80,50

ZANDSTRAALCABINE MET STOFZUIGER, 880 LITER, DUBBELE WERKPOST.

Deze lange straalcabine is geschikt voor het verwerken van tot 2 meter lange werkstukken. 2 personen kunnen tegelijk werken, elk met een complete werkpost met pistool, pedaal, afzuiging, kijkvenster en opvangbak.

Mits het plaatsen van een rubber tussenschot, kan er ook met 2 verschillende straalmiddelen worden gewerkt in de 2 delen van de machine. Het werkstuk kan dan doorgeschoven worden en in 1 cabine de 2 behandelingen krijgen.

Troeven:

- Extra lange cabine: 2060 mm breed voor verwerking van lange stukken
- Dubbele werkpost:
 - 2 straalpistolen met heavy-duty voetpedaal
 - 2 stofafzuigingen
- Verschillende straalmiddelen mogelijk
- 2 zijdeuren en 2 frontale openklappende zichtvensters
- Stevig onderstel, de cabine kan met heftruck verplaatst worden
- Afvoeropening voor het verwijderen van het sableerzand
- Geïntegreerde lamp
- Zeer heldere LED strips
- Kijkscherm uit verhard glas

Geschikt voor:

- Glasparels
- Siliciumzand
- Aluminiumoxide
- Normaal Korund

Geleverd met:

- 2 paar hoge kwaliteit latex handschoenen
- 2x drukregelaar met manometer
- 4 fluorescerende werklampen van 26 Watt
- 5 beschermfolies voor raam en lampen
- 2 x afzuiging met microfilter
- 2 x straalpistool met keramische koppen 2 x 6 mm + 2 x 7 mm



Order nr.	754751993	
Orig. nr.	CAT880	
Capaciteit	l	930
Tank straalmiddel	l	50 (x2)
Werkdruk		3-8,5
Luchtverbruik	l/m	400 - 700
Binnenafmetingen (l x b x h)	mm	1990x670x680
Afmetingen laaddeur	mm	600x200-520
Geluidsniveau	dB(A)	91
Capaciteit werktafel	kg	50 (x2)
Luchtverbruik	l/min	400-800 (x2)
Gewicht	kg	195,00
Afmetingen (l x b x h)	mm	2060x675x1738
Prijs	€	2.275,00



STRAALMIDDEL GARNET VOOR STRAALTOEPASSINGEN. ZAK VAN 25 KG.

Herbruikbare, harde minerale korrel met goede straalresultaten en breed toepassingsgebied.

Geschikt voor:

- Luchtgommen op lage druk voor het verwijderen van oude lagen verf, vernis, en roestlagen zonder beschadiging van de ondergrond
- Stralen op alle ondergronden zoals hout, metalen, gesteenten
- Enkele toepassingen: meubelrestauratie, verwijderen van graffiti, restauratie van schepen, etc.
- Tot 5x herbruikbaar zonder verlies aan effect

Type stralen:

- Injector stralen
- Drukstralen
- Waterstralen

Verkrijgbaar in zakken 25 kg of per pallet (40 x 25 kg).

Order nr.	96020809	
Orig. nr.	SBLG80	
Materie	Garnet	
Oorsprong	Mineraal neutraal	
Hardheid	Mohs	6 - 7.5
Korrelgrootte	µm	180 - 350
Korrelvorm	Kantig	
Gewicht	kg	25,00
Afmetingen (l x b x h)	mm	500x300x100
Prijs	€	22,50



► NEW

STRAALMIDDEL VOOR LUCHTGOMMEN. GARNET 200 MESH. ZAK VAN 25 KG.

Fijne minerale korrel voor luchtgommen op meubels, carrosserie, metaal, beton, gevels, schepen etc. Goede resultaten op oppervlakken die intact moeten blijven zoals hout, schouwen, monumenten, op façades verwijderen van graffiti, etc.

Ook geschikt voor metalen, zoals aluminium, koper, cilinders, etc, waarbij het belangrijk is dat de werkstukken volledig intact blijven.

Kenmerken:

- Herbruikbare korrel, Tot 5x herbruikbaar zonder verlies aan effect
- Stralen met heel lage druk voor een uiterst precies resultaat dat materialen niet beschadigt
- Geschikt voor zowel straalcabines als voor straalketels
- Geschikt voor droog en nat stralen

Type stralen:

- Injector stralen
- Drukstralen
- Waterstralen

Order nr.	96020810	
Orig. nr.	SBLG200	
Materie	Garnet	
Oorsprong	Mineraal neutraal	
Hardheid	Mohs	7.5 - 8
Korrelgrootte	µm	90
Korrelvorm	Kantig	
Gewicht	kg	25,00
Prijs	€	22,50



STRAALMIDDEL STAALGRIT. ZAK VAN 25 KG.

Herbruikbare hoekige en agressieve straalkorrel met breed toepassingsgebied.

Geschikt voor:

- Drukstraalcabines, waar constante druk en straalresultaat van belang zijn
- Opruwen en matten als voorbehandeling voor lakken of coaten
- Reinigen en finishing van oppervlakken als eindafwerking
- Ontroesten, strippen en verwijderen van oude laklagen
- Hoekige korrel blijft hoekig bij hergebruik

Type stralen:

- Drukstralen

Verkrijgbaar per zak 25 kg of per pallet (40 x 25kg).

Order nr.	96020806	
Orig. nr.	SBLSG80	
Materie	Staalgrit	
Oorsprong	Staal	
Korrelgrootte	µm	100 - 400
Korrelvorm	Kantig	
Gewicht	kg	25,00
Prijs	€	57,50

KRACHTIGE STOFZUIGER VOOR ZANDSTRAALCABINES.

Deze stofzuiger zorgt voor een betere zichtbaarheid binnen de straalcabine, en filtert de stof- en vuildeeltjes uit de lucht op die manier verhoogt de werkefficiëntie aanzienlijk.

Geleverd met:

- Vervisselbare filtercassette
- Opening om de filter leeg te maken
- 230 V stekker

Dit model past op alle MW-TOOLS straalcabines vanaf model CAT420.

Mits aanpassing op de cabine en montageplaat, is deze unit ook geschikt voor CAT210, CAT410 en andere merken.



Order nr.	754751443	
Orig. nr.	CATDC	
Oppervlakte filter	m ²	2,35
Capaciteit ventilator	m ³ /h	3,8
Debiet	l/m	3000
Druk	psi	90-125
Gewicht	kg	9,00
Afmetingen (l x b x h)	mm	780x300x320
Prijs	€	202,00

CYCLONFILTER VOOR STRAALCABINES.

2-traps stoffilter speciaal bestemd voor straalcabines met uitgang 100 mm.

NEW

Kenmerken:

- Cyclonfilter scheidt zware stofdeeltjes van het fijne stof
- Cartridge hoofdfilter 320 x 600 mm filtert fijne deeltjes tot 8 µm
- Krachtige stofzuiger creëert voldoende onderdruk voor grote straalcabines
- Opvanglade onderaan de hoofdfilter
- Geleverd met 1m aansluitslang ø 100 mm
- Compatibel met de meeste straalcabines



Order nr.	754751438	
Orig. nr.	CATFC	
Oppervlakte filter	m ²	4.42
Capaciteit	m ³ /min	15
Filterafmetingen	mm	320 x 600
Gewicht	kg	38,00
Afmetingen (l x b x h)	mm	555x460x1130
Prijs	€	625,00

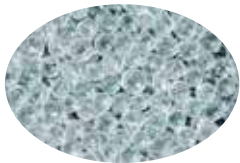

GLASPERELS VOOR STRAALTOEPASSINGEN. ZAK VAN 25KG.

Herbruikbare, ronde en gladde korrel.

Geschikt voor:

- Ontbramen, voorbehandeling en finishing van stukken uit metaal of kunststof zoals spuitgiestukken, gereedschappen, mechanische precisiestukken, automobieleronderdelen. Ideaal voor het satineren en het uitvoeren van decoratieve straalwerken in het algemeen.
- Algemene reiniging van snijgereedschappen, schroefdraden, vormen uit de glas-, rubber- en kunststofindustrie, extrusiematrijzen uit de aluminiumnijverheid, motoronderdelen, onderdelen van pompen & compressoren,...
- Shotpeening van mechanische elementen en assemblages zoals: schoepen, turbinaassen en -onderdelen, gelaste constructies, tanks en buizen, tandwielen, reductoren,...

Voordelen:

- Minimale aantasting door perfecte bolvormige korrel
- Laag afbreekgehalte (hoge elasticiteit)
- Uitstekende reiniging van het oppervlak
- Chemisch inert, silicium- en ijzer-vrij

Type stralen:

- Injector stralen
- Drukstralen

Order nr.	96020801	96020800
Orig. nr.	SBL125	SBL135
Materie	Glaspereels	Glaspereels
Oorsprong	Mineraal neutraal	Mineraal neutraal
Hardheid Mohs	6	6
Korrelgrootte µm	100-200	70 - 110
Korrelvorm	Sferisch	Sferisch
Aantal recyclages	5-35	5 - 35
Gewicht kg	25,00	25,00
Prijs €	43,50	43,50



STRAALMIDDEL NORMAAL KORUND VOOR STRAALTOEPASSINGEN.

Herbruikbare, kantige en massieve korrel.

Geschikt voor:

- Het opruwen van allerlei oppervlakken alvorens te verzinken, vulkaniseren, emaileren, coaten of aanbrengen van andere deklagen.
- Matternen van metalen, glas, spiegels, natuursteen,...
- Reinigen en polijsten
- Voor harde en hoogresistente materialen

Voordelen:

- Groot recyclagevermogen
- Taaie korrel door gehalte aan titaan
- Inert, silicium- en ijzer-vrij (gehalte Fe₂O₃ 0.1%)

Type stralen:

- Injector stralen
- Drukstralen

Verkrijgbaar per zak 25 kg of per pallet (40 x 25 kg).

Order nr.	96020804	96020803
Orig. nr.	SBL315	SBL325
Materie	Normaal Korund	Normaal Korund
Oorsprong	Mineraal neutraal	mineraal neutraal
Hardheid Mohs	9	9
Korrelgrootte µm	149	250
Korrelvorm	Kantig	Kantig
Aantal recyclages	12-25	12-25
Gewicht kg	25,00	25,00
Prijs €	57,50	57,50



STRAALMIDDEL ALUMINIUMSILICAAT EENMALIG GEBRUIK. ZAK VAN 25KG.

Kantige korrel, geschikt voor mobiele straaltoepassing

Geschikt voor:

- Ontroesten, bijvoorbeeld in scheepvaart, industrie en metaalbouw
- Strippen van verf- en laklagen
- Opruwen en reinigen van metalen oppervlakken als voorbehandeling voor het coaten

Voordelen:

- Laat geen sporen na op het werkstuk
- Stabiel en betrouwbaar product
- Bevat geen schadelijke stoffen

Verkrijgbaar per zak 25 kg of per pallet (40 x 25 kg)

Order nr.	96020807	
Orig. nr.	SBLM050	
Materie	ALSI	
Korrelgrootte µm	250 - 500	
Korrelvorm	Kantig	
Gewicht kg	25,00	
Prijs €	19,50	



SODA STRAALMIDDELHERBRUIKBAAR. ZAK VAN 25KG.

Zachte, kantige korrel, op basis van sodium bicarbonaat. Geschikt voor het stralen zonder beschadiging aan werkstukken.

Ideaal voor het ontvetten, opblinken, reinigen, restaureren, afnemen van verflagen, verwijderen van roet etc.

Geschikt op vele harde en zachte materialen: hout, staal, aluminium, steen, glasvezel, kunststoffen etc.

Sectoren:

- **Autosector:** ontvetten en reinigen van cilinders, motoronderdelen, ...
- **Industrie:** kritische toepassingen waarbij werkstuk intact moet blijven zoals matrijzen, extrusieschroeven, meetapparatuur
- **Bouw:** stralen van oude gevels, ornamenten, dorpels, etc.
- **Renovatie:** afnemen van roet van schouwen en verf van muren
- **Hout:** afnemen van vernis en verflagen. verwijderen van coatings

Voordelen:

- Gegarandeerde hoge korrelkwaliteit
- Oplosbaar in water
- Herbruikbare korrel, blijft hoekig na gebruik
- Milieuvriendelijk

Order nr.	96020805	
Orig. nr.	SO25	
Materie	NaHCO ₃	
Hardheid Mohs	2.5	
Korrelgrootte µm	250	
Korrelvorm	kantig	
Gewicht kg	25,00	
Prijs €	57,50	

DRUKSTRAALCABINE 540 LITER MET DRUKKETEL ONDER DE STRAALKAST EN OPGEBOUWDE STOFAFZUIGING.

Deze professionele drukstraalcabine leent zich uitstekend voor industriële toepassingen zoals het verwijderen van zwaar vervuilde stukken, roest, oppervlaktebehandeling van grote hoeveelheden, het onder hoge druk reinigen van onderdelen,...

Geschikt voor het verwerken van metalen en non-ferro metalen, gesteenten, glas, etc.

Geschikt voor het stralen met zware media zoals staalgrit, gietijzer grit en staalschot, naar de lichtere media zoals glasparels, aluminiumoxide, korund, kunststofgranulaat,...

Voordelen:

- Straalpijstool met boor-carbide straalkop \varnothing 7 mm en kunststof houder
- Drukketel bevindt zich onder de cabine: **plaatsbesparend**
- **Urenteller** voor de straaltijd
- Stofafzuiging 750 W met **cartridgefilter** en hoog afzuigdebiet 1170 m³/h
- Donaldson HEPA cartridge filtert deeltjes tot 3 μ m, efficiëntie: 99,9%
- **Filterreiniging** met persluchtpuls, manueel te activeren
- Cabine met binnenmaten 900 x 800 x 730 mm
- Grote zijdeur met dubbele vergrendeling en beveiligd met microswitch
- Zijdeur met brede opvangsleuf voor ontsnappend straalmiddel
- Compact model: alle onderdelen geïntegreerd in 1 unit
- Geschikt voor: korund, glasparels, aluminium oxide, staal, plastic korrels,...

Geleverd met:

- Manueel straalpijstool met boorcarbide straalkoppen \varnothing 4 mm
- Los voetpedaal elektrisch, voor bediening straalpijstool
- Regelaar voor straalmiddel vlot toegankelijk onderaan de drukkettel
- Blaaspistool voor perslucht voor het afblazen van de werkstukken
- Soepele rubber handschoenen met grote ovale armsgaten
- Filterdrukregelaar en manometer
- Zichtvenster 456 x 256 mm in gehard veiligheidsglas
- Helder LED verlichting met beschermfolie
- Rubber bescherming tegen de binnenwanden
- Werktafel / rooster met 50 kg capaciteit
- CE conformiteitsattest

Opties:

- Straalkoppen \varnothing 4, 5, 6, 7 en 8 mm
- Manuele draaitafel 500 mm
- **Alle slijtdelen**



INFO



Order nr.		754751630
Orig. nr.		SCHD540
Capaciteit	l	540
Werkdruk	bar	7-9
Aansluiting luchtslang	inch	3/4
Binnenafmetingen (l x b x h)	mm	900x800x750
Afmetingen kijkvenster	mm	250x450
Verlichting		LED
Capaciteit werktafel	kg	50
Spanning	V	230
Gewicht	kg	360,00
Afmetingen (l x b x h)	mm	1350x900x1920
Prijs	€	5.410,00

BORIUM CARBIDE STRAALNOZZE 4, 5, 6, 7 OF 8 MM VOOR SCHD DRUK TYPE STRAALCABINES.

Nozzle met uitzonderlijk hoge hardheid en lange standtijd.

Compatibel met straalpijstool SCPI-HD.



Order nr.	Orig. nr.	Voor type	Prijs €
754751651	SCN4-HD	SCHD540	59,50
754751652	SCN5-HD	SCHD540	59,50
754751653	SCN6-HD	SCHD540	59,50
754751654	SCN7-HD	SCHD540	59,50
754751655	SCN8-HD	SCHD540	59,50

MANUELE DRAAITAFELS VOOR STRAALCABINE.

Geleverd met kunststof antislip afdekking, die de tafel ook beschermt tegen het stralen.



NEW

Order nr.	754751635	754751634
Orig. nr.	SCDT500	SCDT350
Prijs	€ 545,00	357,00

STRAALCABINE INJECTOR 370 LITER MET STOFZUIGER EN CYCLOONFILTER.

Deze professionele straalcabine leent zich uitstekend voor industriële toepassingen zoals het verwijderen van verf- en laklagen, het reinigen van onderdelen, voorbereidende oppervlaktebehandeling van grote hoeveelheden, etc.

Geschikt voor het stralen media zoals glasparels, aluminiumoxide, korund, kunststofgranulaat,...

Voordelen:

- **Injector** type, met aangezogen straalmiddel
- Straalpistool met **boor-carbide** straalkop \varnothing 7 mm en kunststof houder
- Stofafzuiging 750 W met **cartridgefilter** en hoog afzuigdebiet 1170 m³/h
- Donaldson HEPA cartridge filtert deeltjes tot 3 μ m, efficiëntie: 99,9%
- **Cycloonfilter** 350 mm voor efficiënte recyclage van straalmiddel
- Filterreiniging met **persluchtpuls**, manueel te activeren
- Cabine met binnenmaten 900 x 600 x 800 mm
- Grote zijdeur met dubbele vergrendeling en beveiligd met microswitch
- Zijdeur met brede opvangsleuf voor ontsnappend straalmiddel
- Compact model: alle onderdelen geïntegreerd in 1 unit

Geleverd met:

- Manueel straalpistool met boorcarbide straalkoppen \varnothing 7 mm
- Los voetpedaal elektrisch, voor bediening straalpistool
- Blaaspistool voor perslucht voor het afblazen van de werkstukken
- Soepele rubber handschoenen en grote ovale armgaten
- Filterdrukregelaar en manometer
- Zichtvenster 456 x 256 mm in gehard veiligheidsglas
- Helder LED verlichting met beschermfolie
- Rubber bescherming tegen de binnenwanden
- Werktafel / rooster met 50 kg capaciteit
- CE conformiteitsattest

Opties:

- Straalkoppen \varnothing 4, 5, 6, 7 en 8 mm
- Alle slijtdelen



INFO Bekijk het volledige en up-to-date aanbod
Surf naar www.vynckier.biz/straaltoestellen

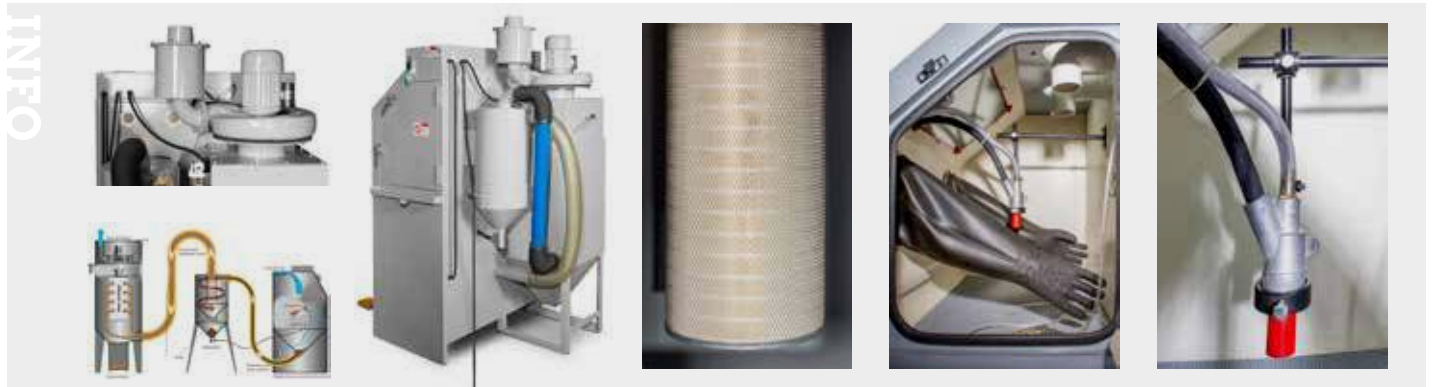

Order nr.	754751632		
Orig. nr.	SCIN370		
Capaciteit	l	370	
Werkdruk	bar	3-8	
Aansluiting luchtslang	inch	3/4	
Binnenafmetingen (l x b x h)	mm	900x600x800	
Afmetingen kijkvenster	mm	250x450	
Verlichting		LED	
Capaciteit werktafel	kg	50	
Spanning	V	230	
Gewicht	kg	230,00	
Afmetingen (l x b x h)	mm	1020x900x1670	
Prijs	€	3.425,00	

STRAALNOZZLE 5 MM VOOR SCIN INJECTOR STRAALCABINES.

Compatibel met straalpistool SCPI4N.

Order nr.	Orig. nr.	Voor type	Prijs €
754751637	SCN4-IN	SCIN370/SCIN1350	65,50
754751638	SCN5-IN	SCIN370/SCIN1350	65,50
754751639	SCN6-IN	SCIN370/SCIN1350	65,50
754751640	SCN7-IN	SCIN370/SCIN1350	65,50
754751641	SCN8-IN	SCN8-IN	59,50



STRAALCABINE INJECTOR 1350 LITER MET STOFZUIGER EN CYCLOONFILTER.

Deze professionele drukstraalcabine leent zich uitstekend voor industriële toepassingen zoals het verwijderen van verf- en laklagen, het reinigen van onderdelen, voorbereidende oppervlaktebehandeling van grote hoeveelheden, etc.

Voordelen:

- Injector type, met aangezogen straalmiddel
- Straalpistool met boor-carbide straalkop \varnothing 7 mm en kunststof houder
- Stofafzuiging met cartridgefilter en hoog afzuigdebiet
- Dondalson Hepa cartridge filter deeltjes tot $3\mu\text{m}$, efficiëntie: 99,9%
- Cycloonfilter 350 mm voor efficiënte recyclage van straalmiddel
- Tijd gestuurde filterreiniging met drukpuls
- Cabine met binnenmaten 1200 x 1200 x 930 mm
- Grote zijdeur met dubbele vergrendeling en beveiligd met microswitch
- Zijdeur met brede opvangsleuf voor ontsnappend straalmiddel
- Compact model: alle onderdelen geïntegreerd in 1 unit

Geleverd met:

- Straalpistool met boor-carbide straalkop \varnothing 7 mm en kunststof houder
- Los voetpedaal elektrisch, voor bediening straalpistool
- Blaaspistool voor druklucht voor het afblazen van de werkstukken
- Soepele rubber handschoenen en grote ovale armgaten
- Filterdrukregelaar en manometer
- Zichtvenster 456x256 mm met beschermfolie
- Helder LED verlichting met beschermfolie
- Rubber bescherming tegen de binnenwanden
- Werktafel / rooster met 50 kg capaciteit
- CE conformiteitsattest

Opties:

- Straalkoppen \varnothing 4, 5, 6, 7 en 8 mm
- Manuele draaitafel
- Alle slijtdelen

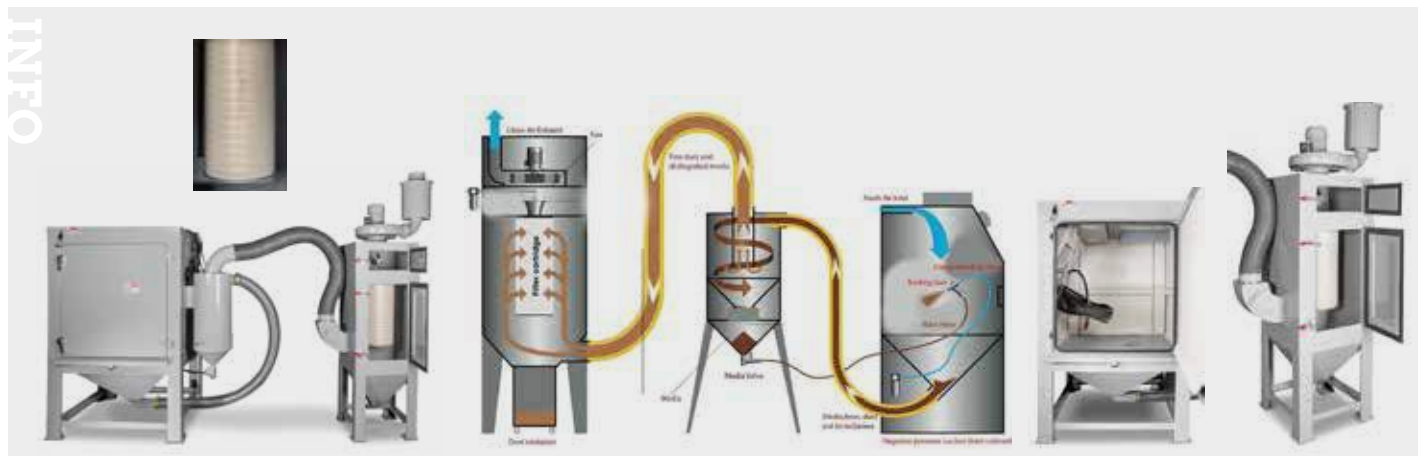

Order nr.		754751633
Orig. nr.		SCIN1350
Capaciteit	l	1350
Werkdruk	bar	3-8
Aansluiting	inch	3/4
Binnenafmetingen (l x b x h)	mm	1200 x 1200 x 930
Afmetingen kijkvenster	mm	456 x 256
Verlichting		LED
Capaciteit werktafel	kg	50
Vereist luchtdebiet	m ³ /min	0,8 - 1,2
Gewicht	kg	450,00
Afmetingen (l x b x h)	mm	1200x1625x1810
Prijs	€	5.260,00

STRAALCABINE INJECTOR 1350 LITER MET LAADTAFEL, DRAAITAFEL EN DOORVOERLUIK VOOR ASSEN.

Deze professionele drukstraalcabine leent zich uitstekend voor industriële toepassingen zoals het verwijderen van verf- en laklagen, het reinigen van onderdelen, voorbereidende oppervlaktebehandeling van grote hoeveelheden, etc.

Voordelen:

- Injector type, met aangezogen straalmiddel
- **Laadtafel met trolley op rail.** Capaciteit 200 kg
- **Trolley** diameter 500 mm, met beschermende toplaat
- **2 doorvoerluiken 200 x 200 mm** voor het stralen van assen en lange werkstukken
- Straalpistool met boor-carbide straalkop \varnothing 7 mm en kunststof houder
- Stofafzuiging met cartridgefilter en hoog afzuigebied
- Donaldson HEPA cartridge filter deeltjes tot 3 μ m, efficiëntie: 99,9%
- Cycloonfilter 350 mm voor efficiënte recyclage van straalmiddel
- Tijd gestuurde filterreiniging met drukpuls
- Cabine met binnenmaten 1200 x 1200 x 930 mm
- Grote zijdeur met dubbele vergrendeling en beveiligd met microswitch

Geleverd met:

- Straalpistool met boor-carbide straalkop \varnothing 7 mm en kunststof houder
- Losse voetpedaal elektrisch, voor bediening straalpistool
- Blaaspistool voor druklucht voor het afblazen van de werkstukken
- Soepele rubberen handschoenen en grote ovale armsgaten
- Filterdrukregelaar en manometer
- Zichtvenster 456 x 256 mm met beschermfolie
- Heldere LED verlichting met beschermfolie
- Rubberen bescherming tegen de binnenwanden
- CE conformiteitsattest

Opties:

- Straalkoppen \varnothing 4, 5, 6, 7 en 8 mm
- Manuele draaitafel
- Alle slijtdelen

► NEW



INFO

Order nr.		754751627
Orig. nr.		SCIN1400R
Capaciteit	l	1350
Werkdruk	bar	3-8
Aansluiting	inch	3/4
Binnenafmetingen (l x b x h)	mm	1200 x 1200 x 930
Afmetingen kijkvenster	mm	456 x 256
Maximale belasting	kg	200
Verlichting		LED
Vereist luchtdebiet	m ³ /min	0,8-1,2
Gewicht	kg	500,00
Afmetingen (l x b x h)	mm	2150x1625x1810
Prijs	€	6.250,00

LASTOESTELLEN

Voor perfecte lasresultaten

MW TOOLS

De MW Tools lastoestellen maken gebruik van zeer goed presterende stroominverters. Hierdoor maken we komaf met alle nadelen van transformator lastoestellen. Dankzij een hoge inschakelduur kan men sneller werken en is er dus minder tijdverlies. De performante elektronica garandeert een lage warmteontwikkeling, waardoor de toestellen kunnen blijven werken, ook op hoge lasroom.

Hoogfrequente inverters zorgen voor een constante en stabiele vlamboog, met een perfecte inbranding en lasnaadruiterlijk als resultaat. Door de complete en gebruiksvriendelijke totaalcontrole over de digitale lasparameters, zijn deze machines inzetbaar in elke omgeving. Hot start, Anti stick and arc force maken het elektrodelassen heel eenvoudig voor elke lasser.



Keuze uit

- MMA lasapparaten
- MIG-MAG lasapparaten
- MIGMAX-FLUX lasapparaten
- TIG lasapparaten
- Plasmabranders
- Lashelmen
- Accessoires
- ...

Energiebesparend



Onze MW Tools lasapparaten zijn draagbare machines met een weloverwogen, gestroomlijnd design zodat u ongehinderd kunt werken zonder tijdverlies. De lastoestellen zijn bestand tegen spatwater, stof en metaalstof dankzij een printplaatcoating. De hoge schok- en crashbestendigheid en de verzonken bedieningsknoppen maken deze lasapparaten perfect inzetbaar in de moeilijkste omstandigheden. Netstroompieken of onstabiele stroom van verlengkabels vormen geen probleem. De lastoestellen werken ook energiebesparend. De processor gestuurde micro-elektronica wekt op energie-efficiënte wijze de lasstroom op.

Twijfelt u bij de keuze voor een lastoestel die MMA, MIG-MAG, MIGMAG-FLUX of TIG kan lassen? Zoek niet verder, want elk MW Tools lasapparaat kan 2 of meer lasfuncties tegelijk aan. Dit verhoogt uw werkcomfort en is tijdsbesparend. Minder lastoestellen betekent ook meer ruimte in uw werkplaats. Ondanks de verschillende functies van deze lastoestellen, blijven ze zeer licht en compact. Dankzij de bijhorende koffer komt u en werkt u vlot tot in moeilijk bereikbare plaatsen.

AUTOMATISCHE LASHELM VOOR MIG/MAG EN ELEKTRODELASSEN.

Kijkopening **92 x 42 mm**

- Automatisch donker-licht schakelen via 2 sensoren die de vlamboog detecteren
- Hoge filterklasse 1/1/1/2 van de cassette garandeert minimale schadelijke instraling en een maximale helderheid van het zichtvenster
- Keuzeschakelaar slijpen/lassen aan de binnenkant van de helm
- Complete bescherming van ogen en hals tegen straling en vonken tijdens het lassen
- 1 regeling op de buitenkant van de kap: DIN 9-13
- Comfortabele hoofdband
- UV bescherming tot DIN16



Order nr.	829000042	
Orig. nr.	PROTECT420	
Zichtvenster	mm	92 x 42 mm
DIN waarde	DIN	9-13
Optische klasse	1/1/1/2	
Slijpfunctie	Ja	
Vertraging	s	0,25/0,70
Sensoren	2	
Gewicht	kg	0,88
Afmetingen (l x b x h)	mm	300x250x260
Prijs	€	43,50

AUTOMATISCHE LASHELM VOOR ALLE PROCÉDÉS (MIG, MMA, TIG), PLASMASNIJDEN, AUTOGEEN LASSEN, PUNTLASSEN EN SLIJPEN.

Bijzonder groot zichtvenster 100 x 67 mm.

- Zeer ruim en contrastrijk zicht op de werkomgeving
- Zeer hoge filterklasse 1/1/1/2
- **Breed bereik DIN: 5-13**
- Comfortabele hoofdband met dubbele scharnieren voor een optimale ergonomie
- Schakelt foutloos om, ook in lage stroomsterkte vanaf 2 A
- Alle regelknoppen op de buitenkant van de kap
- 4 sensoren voor detectie van vlamboog



Order nr.	829000035	
Orig. nr.	PROTECT670	
Zichtvenster	mm	100x67
DIN waarde	DIN	5 - 13 (traploos)
Omschakel reactietijd (helder naar donker)	s	tot 1/25000
Optische klasse	1/1/1/2	
Slijpfunctie	Ja	
Vertraging	s	0,15-0,8 (traploos)
Sensoren	4	
Gewicht	kg	0,88
Afmetingen (l x b x h)	mm	300x240x250
Prijs	€	77,50

PANORAMISCHE LASHELM MET AUTOMATISCH CENTRAAL SCHERM EN 2 VASTE ZIJSCHERMEN.

Groot centraal venster 100 x 93 mm, met optimaal zicht op de werksituatie en 2 vaste zijvensters voor een optimaal zijdelings zicht, ergonomie en werkcomfort.

Voordelen:

- Zeer ruim en contrastrijk zicht op de werkomgeving
- DIN-waarde 5-13: grote keuze aan helderheden
- Zeer hoge filterklasse 1/1/1/2
- Met slijpstand
- Schakelt foutloos om, ook in lage stroomsterkte vanaf 2 A in TIG

Kenmerken:

- Alle regelknoppen op de buitenkant van de kap
- 4 sensoren voor detectie van de vlamboog

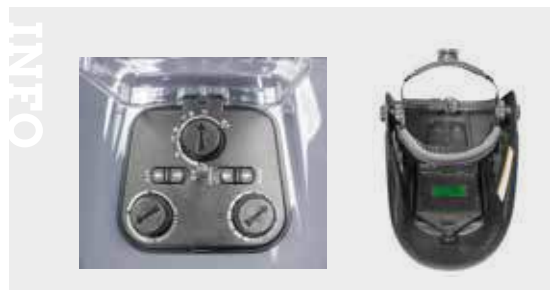

Order nr.	829000060	
Orig. nr.	PROTECT930	
Zichtvenster	mm	100 x 93 + 50/85 x 100
Stroom	Zonnecellen en knooppellen	
DIN waarde	DIN	5-9/9-13 groot venster, 5 zijvenster
Omschakel reactietijd (helder naar donker)	s	0,04
Optische klasse	1/1/1/2	
Slijpfunctie	Ja	
Vertraging	s	0,15 - 0,80
Sensoren	4	
Gewicht	kg	0,88
Afmetingen (l x b x h)	mm	300x240x250
Prijs	€	99,00



ELEKTRODE LASINVERTER 160A MET LCD DISPLAY EN LASACCESSOIRES.

Kenmerken:

- Grote **LCD display met digitale automatische instelling** van lasroom op basis van dikte van werkstuk en elektrode. Intuïtief en gemakkelijk in te stellen toestel, dat heel stabiel en vlot last
- **Hoge inschakelduur van 30%**, dit apparaat last moeiteloos meerdere elektrodes van 3.2 mm na elkaar zonder stoppen
- **Lift TIG lassen** met de optionele TIG toorts (contact striking, geen HF)
- Zeer compact en licht, geleverd met sterke schouderband
- Alle elektronische vlamboogcontroles aanwezig: Arc force, Hot start, Anti stick en VRD.
- **Regelbare Hot Start:** Optimale opstart van het lassen, zonder spatten
- **Regelbare Arc Force:** behoud van de vlamboog tijdens contact met het smeltbad. Ook beginnende lassers kunnen perfect met dit apparaat aan de slag
- **Anti stick:** voorkomt dat elektrodes kleven bij een te lage lasroom
- **VRD:** voorkomt stroomschokken in vochtige omgevingen
- Bruikbare elektroden: rutiel, basis, roestvrij staal, gietijzer,...
- Bescherming tegen overbelasting, voerspanning en onderspanning

Geleverd met:

- Schouderband
- Elektrodehouder met 3 m kabel 16 mm²
- Massatang met 1.5 m kabel 16 mm²
- Aansluitstekkers op de machine DX25foto

INFO

Bekijk het volledige en up-to-date aanbod
Surf naar www.vynckier.biz/lasapparaten



NEW

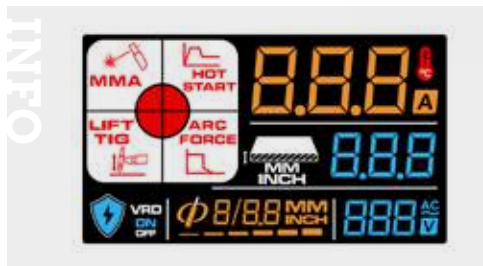

Order nr.		829000200	829000201
Orig. nr.		TEC165S	TEC220S
Spanning	V	230 ± 10%	230 ± 10%
Regelbereik	A	10 - 160	10-220
Inschakelduur I _{max}	A @ %	160 @ 30	220 @ 30
Vermogen	kW	7,5	11
Vermogen	kVA	18/33	28 / 49
Capaciteit elektroden	mm	ø2,5 - ø3,2 - ø4,0	ø2,5 - ø3,2 - ø4,0 - ø5,0
Nullastspanning	V	82	82
Kranchfactor	cos φ	0,76	0,76
Beschermingsklasse	IP	21S	21S
Rutiel elektroden		Ja	Nee
Elektroden voor inox		Ja	Nee
Basische elektroden		Ja	Nee
Elektroden voor inox en gietijzer		Ja	Nee
Gewicht	kg	3,50	3,50
Afmetingen (l x b x h)	mm	265x117x180	265x117x180
Prijs	€	165,00	202,00

LASELEKTRODE RR6 RUTIEL DIKOMHULD VOOR UNIVERSEEL GEBRUIK IN INDUSTRIE, HERSTELWERK, CONSTRUCTIE.

Kenmerken:

- Geschikt voor staal, inox en corrosiebestendig staal, gietstaal en opdikkend lassen
- E 51 32 RR6, E38 0 RR12, **E 6013** as per DIN 1913/8529/EN 499/AWS A5.1
- Geschikt voor stroomtype: =+ ~, **lasposities: PA, PB, PC, PE, PF**
- Geschikt voor verbindingslassen in voertuig- en containerbouw, drukvaten, buislassen, scheepvaart, machinebouw en staalconstructiebouw van niet en laaggelegeerde staalsoorten
- Excellente opstarteigenschappen, weinig lasspatten, fijne lasstructuur en glad lasoppervlak en uitzicht. Lasslak komt vanzelf los



Order nr.	711162020	711162025	711162032	711162040
Diameter mm	2,0	2,5	3,2	4,0
Gewicht kg	1,70	4,60	4,60	4,60
Prijs €	28,50	41,50	35,50	36,50

RUTIEL GEOCOATE LASELEKTRODEN VOOR STAAL.

Geschikt voor ongelegeerd staal tot 38kg/mm² treksterkte.

Kenmerken:

- Lassen in de meeste lasposities
- Gemakkelijk opstarten
- Stabiele vlamboog met weinig spatten
- Gemakkelijk verwijderbare slak
- Treksterkte las : 48 kg/mm²
- Klasse: AWS A5.1:E6013



Order nr.	830802737	830802739	830802749
Orig. nr.	802737	802739	802749
Diameter mm	2x300	2,5x300	3,2x300
Gewicht kg	2,50	2,50	5,00
Prijs €	16,50	12,50	23,50

AARDINGSKLEMMEN VOOR LASAPPARATEN.



Order nr.	830802533	830802534	830802535
Ampère A	300	400	600
Voor type	25mm ²	70mm ²	95mm ²
Prijs €	7,84	17,50	29,50

HITTEBESTENDIGE DEKENS.

Bescherming tegen spatten, sprays, spaanders, etc...

Kenmerken:

- Hitte- en scheurbestendig



Order nr.	830802678	830802679
Orig. nr.	802678	802679
Kleur	rood	wit
Maximum temperatuur °C	550	1100
Gewicht kg	3,00	1,60
Afmetingen (l x b x h) mm	1480x1910x1	1920x1530x1
Prijs €	47,90	154,00

LASELEKTRODE R(C)3 RUTIEL/CELLULOSE OMHULD MIDDELDIK VOOR UNIVERSEEL GEBRUIK.

Kenmerken:

- Geschikt voor staal, inox en corrosiebestendig staal, gietstaal en opdikkend lassen
- E 51 32 R(C)3, E38 0 RC 11, **E 6013** as per DIN 1913/8529 /EN 499/AWS A5.1
- Geschikt voor stroomtype: = - ~, **lasposities: PA, PB, PC, PE, PF, PG**
- Gemakkelijk hanteerbare universele rutielelektrode voor toepassingen in machinebouw, scheepsbouw, pijpleidingen, etc.
- Uitstekende lasbaarheid in alle posities, alsook verticaal verticaal neerwaarts PG
- Excellente eigenschappen zoals goeie heropstart, weinig lasspatten, fijne lasstructuur en glad lasoppervlak en uitzicht. Lasslak komt vanzelf los



Order nr.	711161020	711161025	711161032
Diameter mm	2,0	2,5	3,2
Gewicht kg	1,60	4,80	5,00
Prijs €	26,50	41,50	37,50

LASKABELSETS.



Order nr.	830801000	830801096	830801102	830801081
Technische gegevens	10mm ² 3+2m, DX25	16mm ² 3+2m, DX25	25mm ² 3+2m, DX25	25mm ² 4+3m, DX50
Lasstroom A	tot 130	tot 200	tot 280	tot 280
Prijs €	67,50	61,50	80,50	133,00

PVC LASSCHERM 1740 X 1740 MM.

Bescherming tegen UV, fel licht, en lasspatten.

Kenmerken:

- Metalen onderstel op wielen
- afmetingen frame 670x1790x1960 mm
- Conform EN 1598



Order nr.	830803508	830803509
Orig. nr.	803508	803509
Kleur	oranje	groen
Afmetingen scherm mm	1740x1740	1740x1740
Gewicht kg	7,80	7,80
Prijs €	147,00	147,00

GASREGELAAR VOOR MIG/MAG EN TIG LASAPPARATEN. GESCHIKT VOOR ARGON EN MENNIGAS.

Maximale druk 250 bar. 2 manometers voor het aflezen van de flesdruk en het debiet.

Geleverd met adapter voor Nederlandse flessen.



Order nr.	829500283	829500285
Voor type	Hervulbare flessen (BE en NL)	Hervulbare flessen (BE en NL)
Aansluiting	6mm	8mm
Prijs €	54,50	69,50

DRAAGBARE MIG/MAG HALFAUTOMATEN160A EN 200A.

MIG en MAG lassen (met gas) en FLUX lassen (zonder gas). Ook geschikt voor elektrode lassen (MMA) met optionele set.

MIG/MAG/FLUX lassen:

- MIG lassen in **Staal, Inox, RVS, aluminium, etc.**
- **Draaddiktes tot 0,9 mm**
- **Sterke draaddoorvoermotor met aluminium tandwielconstructie**
- Polariteit regelbaar
- Zeer stabiele vlamboog met weinig lasspatten, en zuivere lasnaad als resultaat
- Regelbare parameters: lasstroom (A), lasspanning (V), draaddooversnelheid (m/min.) en burn back

Kenmerken:

- Hoge ergonomie tijdens het werken: lichtgewicht, compact, verzonken bedieningsknoppen, geluidsarme werking en met anti-slip handgreep en schouderband
- Met **VRD functie**: beveiliging van de gebruiker tegen stroomschokken
- Automatische compensatie van spanningsverschillen op het net tot +/- 15%
- Corrosie- en impactbestendige behuizing uit plaatstaal/kunststof
- Thermische veiligheid tegen overbelasting
- CE en EMC conform

MMALassen (optie)

- Tot ø 5 mm met optionele set 830801081.
- Stabiele vlamboog: Hot Start voor een optimale opstart zonder spatten, en Arc Force voor het behouden van de vlamboog tijdens contact met het smeltbad

Geleverd met:

- Lastoorts 3 meter met euroconnector meegeleverd.
- 3 m massakabel 16 mm²
- Gasontspanner met dubbele manometer
- Ontspanner voor Belgische en Nederlandse flessen geschikt.



Order nr.		829300196	829300210
Orig. nr.		MIG160E	MIG200E
Regelbereik	A	10-160	10-200
Inschakelduur I _{max}	A @ %	160 @20%	200@20%
Krachtfactor	cos fi	0,7	0,7
Bobijn maximum	kg/mm	5/200	5/200
Capaciteit staal lasdraad	mm	0,6-0,9	0,6-1,0
Capaciteit inox lasdraad	mm	0,6-0,9	0,6-1,0
Capaciteit alu lasdraad	mm	0,6-0,9	0,6-1,0
Geschikt voor staal		Ja	Ja
Geschikt voor RVS		Ja	Ja
Geschikt voor alu		Ja	Ja
Geschikt voor lassen zonder gas		Ja	Ja
Geschikt voor braseren		Ja	Ja
Gewicht	kg	12,50	12,80
Afmetingen (l x b x h)	mm	485x185x370	485x185x370
Prijs	€	595,00	775,00



SET MET MIG/MAG LASAPPARAAT, LASHELM, LASWAGEN LKA700 EN ROL LASDRAAD STAAL.

1. MIG/MAG lasapparaat:

Draagbare inverter voor MIG/MAG/FLUX lassen. Ook geschikt voor elektrode lassen (MMA) met optionele set

Geleverd met:

- Lastoorts 3 meter met EUROconnector
- 3 m massakabel 16mm²
- Gasontspanner met dubbele manometer

2. PROTECT930 lashelm

Panoramische lashelm met automatisch centraal scherm en 2 vaste zijschermen. Complete bescherming van ogen en hals tegen straling en vonken tijdens het lassen.

Voordelen:

- Groot automatisch zichtvenster 100 x 93 mm, voor een optimaal zicht
- 2 vaste zijvensters 50/85 x 100 mm DIN5, voor een optimaal zijdelings zicht, ergonomie en werkcomfort

3. LKA700 Laswagen

4. 1 rol lasdraad staal

- Geschikt voor MIG lassen van niet-gelegeerde en gezandstraalde staaltype
- **Volgens de volgende normen EN 440 G3Si1 en AWS A5.18 ER 70 S-6**



Order nr.		829300250	829300252
Orig. nr.		PACKMIG160E	PACKMIG200E
Spanning	V	230 ±15%	230 ±15%
Inschakelduur I _{max}	A @ %	160 @20%	200 @20%
Regelbereik	A	10-160	10-200
Krachtfactor	cos fi	0,7	0,7
Bobijn maximum	kg/mm	5/200	5/200
Capaciteit staal lasdraad	mm	0,6-0,9	0,6-1,0
Prijs	€	765,00	949,00

MIG SYNERGIE LASINVERTER 200A MET LCD DISPLAY EN LASACCESSOIRES.

Lasapparaat met 3 lasprocessen: MIG/MAG, elektrode MMA en TIG.

Kenmerken:

- **Synergie lassen** met behulp van **groot LCD display**. **Automatische instelling** van lasroom op basis van dikte van werkstuk, type materiaal en draaddikte. Intuïtief en gemakkelijk in te stellen toestel, dat heel stabiel en vlot last
- Regelbare parameters: lasroom (A), lasspanning (V), draaddoervoersnelheid (m/min.), Post gaz, burn back, 2T/4T
- **Home button met 4 Synergie programma's** voor MIG/MAG lassen van staal, aluminium en flux. Eenvoudig en snel selecteren of bijstellen van de parameters
- Heel stabiele vlamboog met weinig lasspatten, en zuivere lasnaad
- Geschikt voor **bobijnen van 5 kg en 1 kg**, max. diameter 200 mm en draaddiktes tot 1,0 mm
- **MMA Lassen** met meegeleverde elektrodehouder 2 m
- **Lift TIG lassen** met de optionele TIG toorts (contact striking, geen HF)
- Alle elektronische vlamboogcontroles aanwezig: Arc force, Hot start, Anti stick en VRD
- **Hot Start:** Optimale opstart van het lassen, zonder spatten
- **Arc Force:** behoud van de vlamboog tijdens contact met het smeltbad. Ook beginnende lassers kunnen perfect met dit apparaat aan de slag
- **Anti stick:** voorkomt dat elektrodes kleven bij een te lage lasroom
- **VRD:** voorkomt stroomschokken in vochtige omgevingen.
- Corrosie- en impactbestendige behuizing uit plaatstaal/kunststof
- Thermische veiligheid tegen overbelasting
- CE en EMC conform

Geleverd met:

- MIG Lastoorts 3 meter met EURO connector
- 3 m massakabel 16 mm² DX50
- Gasontspanner met dubbele manometer
- Gaslang 1.5 m, diameter 8 mm, met 2 slangklemmen
- MMA elektrodehouder met 2 m kabel 16 mm²



► NEW

Order nr.	829000202	
Orig. nr.	MIG205S	
Spanning	V	230 ± 10%
Regelbereik	A	50 - 200
Inschakelduur I _{max}	A @ %	200 @ 30
Vermogen	kW	7,8
Vermogen	kVA	20 / 35
Capaciteit elektroden	mm	0,6 - 0,8 - 1,0
Nullastspanning	V	54
Kranchfactor	cos fi	0,73
Beschermingsklasse	IP	21S
Geschikt voor braseren	Nee	
Mobiel	Ja	
Lastype	MIG / MMA / LIFT TIG	
Rutiel elektroden	Ja	
Elektroden voor inox	Ja	
Basische elektroden	Ja	
Elektroden voor inox en gietijzer	Ja	
Trolley	Nee	
Gewicht	kg	12,00
Afmetingen (l x b x h)	mm	489x210x327
Prijs	€	655,00

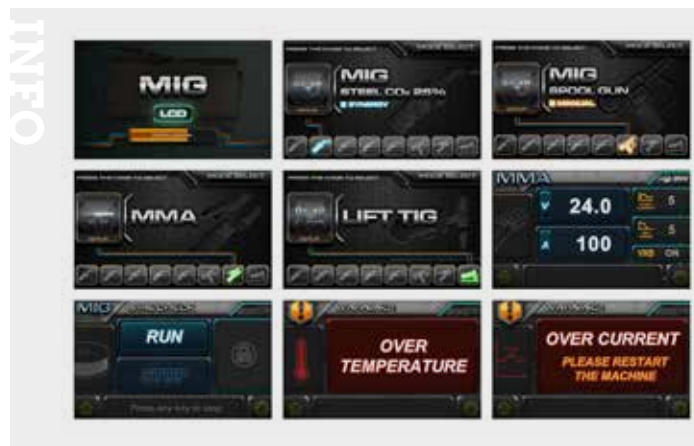

LASWAGEN. HOOG MODEL.

Kenmerken:

- Plaatstalen constructie
- Gekanteld bovenblad voor gemakkelijke bediening
- Twee legborden onderaan: ruimte voor toortsen of laskap
- Gasfleshouder met twee kettingen
- Maximum laadcapaciteit: 50 kg
- Twee zwenkwielen aan de voorkant
- Grote vaste wielen aan de achterkant



Order nr.	754751581	
Orig. nr.	LKA700	
Capaciteit	kg	45
Afmetingen bovenplaat	mm	430x290
Gewicht	kg	11,00
Afmetingen (l x b x h)	mm	700x420x775
Prijs	€	79,50

LASWAGEN MET LADES. ZWAAR MODEL.

Kenmerken:

- Stalen constructie, gemonteerd geleverd
- Groot bovenvlak voor MIG/TIG lasapparaten
- 4 lades voor optimaal opbergen
- Gasfleshouder met twee kettingen
- 2 zijhaken voor kabels en toorts
- Maximum laadcapaciteit: 45 kg
- Twee zwenkwielen aan de voorkant
- Grote vaste wielen aan de achterkant



Order nr.	754751584	
Orig. nr.	LKA750	
Capaciteit	kg	45
Afmetingen bovenplaat	mm	438x290
Gewicht	kg	22,00
Afmetingen (l x b x h)	mm	730x450x860
Prijs	€	176,00

COMPACTE, ROBUUSTE LASTAFEL MET ROOSTER EN OPVANGLADE.

Geschikt voor:

- Lassen, snijbranden en slijpen zonder hinder van slak etc.

Voordelen:

- Gelaste constructie uit buisstaal in 1 stuk: zeer stabiel
- Geen brand- of smeltgevaar door verzinkte bovendelen: Verzinkt rooster 600x600mm is uitneembaar
Maasbreedte rooster 35x35mm
Verzinkte schuiflade 540x570mm, voor opvang van slak, lasafval, slijpstof, ...
Verzinkt oplegvlak 600x600mm
- Opbergkast 450x580x600mm, met slot en 2 liggers
- Linker zijwand met perfoplaat 500x600mm, compatibel met de modular haken en hakenset 856001151



Order nr.	856001135	
Orig. nr.	DEL12060	
Draagcapaciteit	kg	400
Gewicht	kg	76,00
Afmetingen (l x b x h)	mm	1200x600x850
Prijs	€	476,00

INDUSTRIËLE MIG INVERTER 200A OP 230VOLT, VOOR 15KG SPOELEN.

Geschikt voor constructie- en productiewerk in:

- MIG/MAG in staal, alu, inox, ...
- FLUX
- Hardsolderen (brazeren)
- MMA (elektrodelassen) met optionele set

Kenmerken:

- **230V apparaat.** Geschikt voor zowel gewone als industriële stekker (niet meegeleverd)
- **Hoge inschakelduur van 35%** voor langdurig lassen op hoge stroom
- Sterke 2-rollen draaddoorvoer
- Stabiele vlamboog met weinig lasspatten, met een zuivere en goed gevormde lasnaad als resultaat
- **2 LCD Displays** voor regeling lasstroom (A), lasspanning (V), draaddoorvoersnelheid (m/min)
- Burn back regelbaar
- Lassen in Polariteit + en - mogelijk
- Hot start en arc force bij elektrode lassen
- **Zware gasfleshouder;** ook voor grote flessen tot 50 liter
- 2 grote zwenkwielen en 2 vaste wielen
- Corrosie- en impactbestendige behuizing uit plaatstaal
- Industrieel draaddoorvoersysteem in aluminium; met fijnregeling van de druk op de lasdraad

Geleverd met:

- 3 m industriële EURO lastoorts (meegeleverde toorts van Abicor/Binzl)
- 3 m massakabel 25 mm²
- Gasontspanner met dubbele manometer

Veiligheden:

- VRD voltage reduction; ingebouwde veiligheid tegen stroomschokken
- Generator safe: Automatische compensatie van spanningsverschillen +/-15%
- CE en EMC conform
- Thermische veiligheid tegen overbelasting



Order nr.	829500330	
Orig. nr.	MIG200I	
Spanning	V	230±15%
Inschakelduur I _{max}	A @ %	200A@35%
Regelbereik	A	30-200
Opgenomen vermogen 60%/maximum	kW	8,8
Nullastspanning	V	52
Bobijn maximum	kg/mm	15/300
Kranchfactor	cos φ	0,7
Beschermingsklasse	IP	21S
Capaciteit staal lasdraad	mm	0,6-1,0
Capaciteit inox lasdraad	mm	0,6-1,0
Capaciteit alu lasdraad	mm	0,6-1,0
Geschikt voor lassen zonder gas		Ja
Geschikt voor braseren		Ja
Mobiel		Ja
Gewicht	kg	46,00
Afmetingen (l x b x h)	mm	880x296x616
Prijs	€	879,00

INFO



MIG/MAG LASTOORTS 24KD 4 METER, MET EUROCONNECTOR.



Order nr.	829500341
Orig. nr.	24KDTORCH
Voor type	MIG250I-4R
Prijs	€ 144,00

LASTIPS M6 VOOR 24KDTOORTS.



Order nr.	829500441	829500442	
Orig. nr.	24KDTORCH-0.8	24KDTORCH-1.0	
Draaddiameter	mm	0,1	1,0
Aansluiting	M	6	6
Verpakkingseenheid (VE)		1	1
Min. bestelhoeveelheid		10	10
Prijs/VE	€	0,66	0,66

GAS CUP VOOR 24KD TOORTS.

Geschikt voor MIG/MAG lasapparaten MW MIG200I en MIG250I



Order nr.	829500444	829500445	
Orig. nr.	24KDTORCH-GCCO	24KDTORCH-GCCY	
Verpakkingseenheid (VE)	1	1	
Min. bestelhoeveelheid	10	10	
Prijs/VE	€	3,21	3,21

INDUSTRIËLE MIG INVERTER OP WIELEN. 250A EN VIER-ROLAANDRIJVING.

Geschied voor constructie- en productiewerk in:

- MIG/MAG in staal, alu, inox, ...
- FLUX
- Hardsolderen (brazersen)
- MMA (elektrodelassen) met optionele set

Kenmerken:

- **4-rollen draaddoorvoer met robuuste tandwielaandrijving**
- Zeer hoge **inschakelduur van 35%**; voor langdurig lassen op hoge stroom
- **Spanning 3x400V** (stekker niet meegeleverd)
- Stabiele vlamboog met weinig lasspatten, met een zuivere en goed gevormde lasnaad als resultaat
- 2LED Displays voor regeling lasstroom (A), lasspanning (V), draaddoorvoersnelheid (m/min.)
- Burn back regelbaar
- 2T/ 4T keuzeknop
- Inductantie regelbaar; stabiele lasboog met minder spatten
- Lassen in Polariteit + en - mogelijk
- Hot start en arc force bij elektrode lassen
- **Zware gasfleshouder; ook voor grote flessen tot 50 liter**
- 2 grote zwenkwielen en 2 vaste wielen
- Corrosie- en impactbestendige behuizing uit plaatstaal
- Industrieel draaddoorvoersysteem in aluminium; met fijnregeling van de druk op de lasdraad

Geleverd met:

- 4m meter industriële EURO lastoorts (Meegeleverde toorts van Abicor/Binzell)
- 3 m massakabel 25 mm²
- Gasontspanner met dubbele manometer
- Draaddoorvoerrol 0.8-1.0

Veiligheden:

- VRD voltage reduction; ingebouwde veiligheid tegen stroomschokken
- Generator safe: Automatische compensatie van spanningsverschillen +/- 15%
- CE en EMC conform

Thermische veiligheid tegen overbelasting



Order nr.	829500340	
Orig. nr.	MIG250I-4R	
Spanning	V	3x400+-15%
Regelbereik	A	10-250
Inschakelduur I _{max}	A @ %	250A@35%
Opgenomen vermogen 60%/maximum	kW	-/9.4
Nullastspanning	V	54
Bobijn maximum	kg/mm	15/300
Capaciteit staal lasdraad	mm	0.6-1.0
Capaciteit inox lasdraad	mm	0.6-1.0
Capaciteit alu lasdraad	mm	0.6-1.0
Capaciteit gevulde lasdraad	mm	0.6-1.0
Geschied voor braseren	Ja	
Braseerdraad	mm	0.6-1.0
Capaciteit elektroden	mm	1.5-4.0
Beschermingsklasse	IP	IP22S
Efficiëntie	%	0.85
Gewicht	kg	47,00
Afmetingen (l x b x h)	mm	880x296x616
Prijs	€	1.045,00



GAS DIFFUSOR VOOR MIGTOORTS 24KDTORCH.



Order nr.	829500440	
Voor type	24KDTORCH	
Verpakkingseenheid (VE)	1	
Min. bestelhoeveelheid	10	
Prijs/VE	€	2,21

LINER 4.5M VOOR MIGTOORTS 24KDTORCH.



Order nr.	829500447	829500448
Orig. nr.	24KDTORCH-LI0.8	24KDTORCH-LI1.0
Prijs	€ 7,30	7,52

TIP HOUDER VOOR MIGTOORTS 24KDTORCH.



Order nr.	829500443	
Orig. nr.	24KDTORCH-TH	
Verpakkingseenheid (VE)	1	
Min. bestelhoeveelheid	10	
Prijs/VE	€	1,11

01 MACHINES

02 AUTO

03 WORKSHOP

04 EQUIPMENT

05 TOOLS

INDUSTRIËLE MIG INVERTER OP WIELEN 350A MET 4-ROLSAANDRIJVING.

Geschikt voor constructie- en productiewerk in:

- MIG/MAG in staal, alu, inox, ...
- FLUX
- Hardsolderen (braseren)
- MMA (elektrodelassen) met optionele set

Kenmerken:

- **4-rollen draaddoorvoer met robuuste tandwielaandrijving**
- **Hoge inschakelduur van 35%**; voor langdurig lassen op hoge stroom.
- **Spanning 3x400V** (stekker niet meegeleverd)
- Stabiele vlamboog met weinig lasspatten, met een zuivere en goed gevormde lasnaad als resultaat.
- Displays voor regeling lasstroom (A), lasspanning (V), draaddoorvoersnelheid (m/min.)
- Burn back regelbaar
- 2T/ 4T keuzeknop
- Inductantie regelbaar; stabiele lasboog met minder spatten
- Lassen in Polariteit + en - mogelijk
- Hot start en arc force bij elektrode lassen
- Zware gasfleshouder; ook voor grote flessen tot 50 liter
- 2 grote zwenkwielen en 2 vaste wielen
- Corrosie- en impactbestendige behuizing uit plaatstaal.

Geleverd met:

- **4m meter industriële EURO lastoorts (Abicor Binzel)**
- 3 m massakabel 25 mm²
- Gasontspanner met dubbele manometer.
- Draaddoorvoerrol 1.0-1.2

Veiligheden:

- VRD voltage reduction; ingebouwde veiligheid tegen stroomschokken
- Generator safe: Automatische compensatie van spanningsverschillen +- 15%
- CE en EMC conform

Thermische veiligheid tegen overbelasting



Order nr.		829500350
Orig. nr.		MIG350I-4R
Spanning	V	3x400V+15%
Regelbereik	A	10-350
Inschakelduur I _{max}	A @ %	350A@35%
Opgenomen vermogen 60%/maximum	kW	-/15
Nullastspanning	V	59
Bobijn maximum	kg/mm	15/300
Capaciteit staal lasdraad	mm	0.6-1.2
Capaciteit inox lasdraad	mm	0.6-1.2
Capaciteit alu lasdraad	mm	0.6-1.2
Capaciteit gevulde lasdraad	mm	0.6-1.2
Geschikt voor braseren		Ja
Braseerdraad	mm	0.6-1.2
Capaciteit elektroden	mm	1.5-5.0
Beschermingsklasse	IP	22S
Efficiëntie	%	0.85
Gewicht	kg	51,00
Afmetingen (l x b x h)	mm	880x296x616
Prijs	€	1.439,00



MIG/MAG LASTOORTS 36KD.

Kenmerken:

- Voor industriële inverter MW MIG350I
- Met euroconnector
- Lengte 4 meter



Order nr.	829500351
Orig. nr.	36KDTORCH
Voor type	MIG350I-4R
Prijs	€ 169,00

LASTIP M8 VOOR 36KD MIG TOORTS.



Order nr.	829500451	829500452	829500453
Orig. nr.	36KDTORCH-0.8	36KDTORCH-1.0	36KDTORCH-1.2
Draaddiameter	mm 0.8	1.0	1.2
Aansluiting	M 8	8	8
Verpakkingseenheid (VE)	1	1	1
Min. bestelhoeveelheid	10	10	10
Prijs/VE	€ 0,99	0,99	1,55

36KD GAS DIFFUSOR VOOR MIGTOORTS 36KDTORCH.



Order nr.	829500450
Orig. nr.	36KDTORCH-GD
Verpakkingseenheid (VE)	1
Min. bestelhoeveelheid	5
Prijs/VE	€ 2,21

LINER, 4.5M VOOR MIGTOORTS 36KDTORCH.



Order nr.	Orig. nr.	Draaddiameter	Prijs
		mm	€
829500458	36KDTORCH-LI0.8	0.8-1.0	7,30
829500459	36KDTORCH-LI1.0	1.0-1.2	7,30
829500460	36KDTORCH-LI1.2	1.0-1.2	7,52

GAS CUP VOOR 36KD MIG TOORTS.



Order nr.	829500455	829500456
Orig. nr.	36KDTORCH-GCCO	36KDTORCH-GCCY
Verpakkingseenheid (VE)	1	1
Min. bestelhoeveelheid	5	5
Prijs/VE	€ 4,86	4,86

LASDRAAD STAAL SG2, MATERIAALNUMMER 15125, DIN 8559 / DIN EN 440.

Kenmerken:

- Universele, laaggelegeerde lasdraad voor MAG lassen met menggas of CO².
- Geschikt voor buisstaal St 35, St 45, St 52, St 55; Plaatstaal St 12, St 13, St 14, Scheepsstaal A, B, C, D, E; Ketelstaal H 1, H 2, H 3; Gietstaal GS-38, GS-45, GS-52 Bouwstaal St 34, St 37, St 42, St 46, St 52, St 55, St 60, St E 26, St E 29, St E 32, St E 36, St E 39, St E 43
- Optionele adapter 711110001 voor korfspoel ø 300



Order nr.	Diameter mm	Gewicht kg	Prijs €
711115008	0,8	5,00	22,50
711116008	0,8	15,00	48,50
711116010	1,0	15,00	47,50
711116012	1,2	15,00	46,50

LASDRAAD STAAL SG3, MATERIAALNUMMER 1.5130, DIN 8559 / DIN EN 440.

Kenmerken:

- Laaggelegeerde lasdraad voor MAG lassen met menggas of CO²
- Geschikt voor buisstaal St 35, St 45, St 52, St 55; plaatstaal 12, St 13, St 14, Scheepsstaal A, B, C, D, E; Ketelstaal H 1, H 2, H 3; Gietstaal GS-38, GS-45, GS-52, Bouwstaal 34, St 37, St 42, St 46, St 52, St 55, St 60, St E 26, St E 29, St E 32, St E 36, St E 39, St E 43
- Optionele adapter 711110001 voor korfspoel ø 300



Order nr.	Diameter mm	Gewicht kg	Prijs €
711113008	0,8	16,00	58,50
711113010	1,0	16,00	53,50
711113012	1,2	16,00	48,50

LASDRAAD ALUMINIUM AL MG 4.5 MN, MATERIAALNUMMER 33548, DIN1732.

Kenmerken:

- Geschikt voor het lassen van aluminium materialen: Al Mg 4.5 Mn, Al Mg 3, Al Mg 5
- Voor het gebruik met argon puur of argon/helium mix



Order nr.	Diameter mm	Gewicht kg	Prijs €
711124210	1,0	2,00	41,50
711124010	1,0	7,00	145,00
711124012	1,2	7,00	135,00

LASDRAAD ALUMINIUM AL MG 5, MATERIAALNUMMER 3.3556, DIN 1732.

Kenmerken:

- Geschikt voor het lassen van aluminium materialen: Al Mg 5, Al Mg 3, Al Mg Si 1, Al Mg 1
- Voor gebruik met argon puur of argon / helium mix



Order nr.	Diameter mm	Gewicht kg	Prijs €
711125010	1,0	7,00	131,00
711125012	1,2	7,00	122,00

LASDRAAD INOX EN STAAL, MATERIAALNR. 1.4316, DIN 8556: SG X 2 CR NI 19 9.

Kenmerken:

- Geschikt voor het lassen van materialen: 1.4301, 1.4306, 1.4308, 1.4311, 1.4303, 1.4310, 1.4319, 1.4541, 1.4550, 1.4552
- Lassen van inox en zuurbestendige Cr en Cr-Ni staallegeringen
- Niet geschikt voor omgevingen met een hoge zwavelgehalte
- Geschikt in werkomgeving -196°C to 350°C
- Voor gebruik met beschermgas Argon S 1 - S 3 en menggassen



Order nr.	Diameter mm	Gewicht kg	Prijs €
711130238	0,8	5,00	101,00
711130231	1,0	5,00	113,00
711130208	0,8	15,00	301,00
711130210	1,0	15,00	285,00
711130212	1,2	15,00	282,00

LASDRAAD INOX EN STAAL, MATERIAALNR. 1.4576, DIN 8556: SG X 5 CR NI MO NB 19 12.

Kenmerken:

- Geschikt voor het lassen van materialen: 1.3401, 1.4408, 1.4435, 1.4435, 1.4436, 1.4573, 1.4580, 1.4581, 1.4583
- Geschikt voor verschillende staaltypes, staal met hoog koolstofgehalte, moeilijk te lassen staal zoals mangaanstaal, nikkelstaal, zwart-wit lasverbindingen, en hardfacing
- Geschikt in werkomgeving -120°C tot 300°C
- Beschermgas Argon S 1 - S 3 en menggassen



Order nr.	Diameter mm	Gewicht kg	Prijs €
711130308	0,8	15,00	413,00
711130310	1,0	15,00	399,00
711130312	1,2	15,00	398,00

LASDRAAD INOX EN STAAL, MATERIAALNR.1.4370, DIN 8556: SG X 10 CR NI MN 18 8.

Kenmerken:

- Geschikt voor het lassen van materialen: 1.4301, 1.4306, 1.4308, 1.4312, 1.4401, 1.4404, 1.4408, 1.441 0, 1.4435, 1.4436, 1.4541, 1.4550, 1.4571, 1.4573, 1.4580, 1.4583 met H1 tot H2
- Geschikt voor lassen van inox en en zuurbestendige Cr en Cr-Ni staallegeringen, waarbij hogere eisen worden gesteld mbt microscheurtjes en viscositeit. Verbindingslassen bij verschillende staalsoorten, zwart-wit lasverbindingen, en bij temperaturen tot 850°C
- Beschermgas Argon S 1 - S 3 en menggassen



Order nr.	Diameter mm	Gewicht kg	Prijs €
711130410	1,0	15,00	311,00
711130412	1,2	15,00	311,00

GEVULDE LASDRAAD RUTIEL, VOOR HET LASSEN ZONDER GAS. DIN EN 758.

Kenmerken:

- Type MT-FD : geschikt voor: St 33, St37-2 to St52-3, St37.4-St52.4, St35.8, St45.8, St37 to St52, HI, HII, 17 Mn 4
- Type MT-CS: geschikt voor: S185, S235JR, S355Jo, P295GH, P235GH, P265GH, S355GT



Order nr.	Diameter mm	Gewicht kg	Prijs €
711132000	0,9	4,50	114,00
711132001	1,2	15,00	231,00

01 MACHINES

02 AUTO

03 WORKSHOP

04 EQUIPMENT

05 TOOLS

DC TIG LASINVERTER 200A VOOR HET LASSEN INTIG DC, PULSE TIG, EN ELEKTRODE MMA.

Dit lasapparaat is ontwikkeld voor TIG lassen in gelijkstroom. De lasser heeft dankzij het overzichtelijke display altijd de volledige controle over de lasparameters.

Kenmerken:

- DC TIG: Staal, inox, RVS, koper, messing, titanium
- Zuivere lasnaad door stabiele, gecontroleerde vlamboog
- **PULSE** lassen: voor een gecontroleerde en tragere warmte-inbreng. Geschikt voor het lassen van dunne plaat
- Helder digitaal display met regeling van: lasstroom, piekstroom, up- en down slope, pre- en post-flow, pulse frequentie, pulse balans
- 2-takt/4-takt
- Instelling van HF/Scratch TIG
- Kan ook **MMA**lassen met meegeleverde elektrodehouder 2m
- **Hot Start:** Optimale opstart van het lassen, zonder spatten
- **Arc Force:** behoud van de vlamboog tijdens contact met het smeltbad. Ook beginnende lassers kunnen perfect met dit apparaat aan de slag
- Corrosie- en impactbestendige behuizing uit plaatstaal/kunststof
- Thermische veiligheid tegen overbelasting
- CE en EMC conform

► NEW

Geleverd met

- TIG toorts 4 m met HF ontsteking
- 1 DC tungsten elektrode 2.4 mm
- 1 elektrodehouder en gascup
- 1 korte en 1 lange electrode cover
- 3 m massakabel 16 mm² DX50
- Gasontspanner met dubbele manometer
- Gaslang 1.5 m, diameter 8 mm, met 2 slangklemmen
- MMA elektrodehouder met 2 m kabel 25 mm²



INFO Bekijk het volledige en up-to-date aanbod
Surf naar www.vynckier.biz/lasapparaten

Order nr.		829000203
Orig. nr.		TIG205P
Spanning	V	230 ± 10%
Regelbereik	A	5 - 200
Vermogen	kW	5,9
Vermogen	kVA	13 / 26
Nullastspanning	V	64
Kranchfactor	cos fi	0,76
Beschermingsklasse	IP	21S
Geschikt voor braseren		Nee
Mobiel		Ja
Lastype		HF TIG / LIFT TIG / MMA
Rutil elektroden		Ja
Elektroden voor inox		Ja
Basische elektroden		Ja
Elektroden voor inox en gietijzer		Ja
Trolley		Nee
Gewicht	kg	6,00
Afmetingen (l x b x h)	mm	390x125x240
Prijs	€	448,00

AC/DC TIG LASINVERTER 200 A VOOR HET LASSEN INTIG AC, DC, PULSE TIG, EN ELEKTRODE MMA.

Dit lasapparaat is ontwikkeld voor TIG lassen in wisselstroom en gelijkstroom. De lasser heeft dankzij het overzichtelijke display altijd de volledige controle over alle lasparameters.

Kenmerken:

- **AC TIG: Aluminium, brons, magnesium**
- DC TIG: Staal, inox, RVS, koper, messing, titanium
- Zuivere lasnaad door stabiele, gecontroleerde vlamboog
- **PULSE** lassen: voor een gecontroleerde en tragere warmte-inbreng. Geschikt voor het lassen van dunne plaat
- Helder digitaal display met regeling van: AC/DC, lasstroom, piekstroom, up- en down slope, pre- en post-flow, pulse frequentie, pulse balans
- Memory functie voor 4 sets van parameters voor verschillende gebruikers of types materialen. Het memory blijft bewaard bij stroompanne
- 2-takt/4-takt
- Instelling van HF/Scratch TIG
- **MMALassen** met meegeleverde elektrodehouder 2 m
- **Hot Start:** Optimale opstart van het lassen, zonder spatten
- **Arc Force:** behoud van de vlamboog tijdens contact met het smeltbad. Ook beginnende lassers kunnen perfect met dit apparaat aan de slag
- Corrosie- en impactbestendige behuizing uit plaatstaal/kunststof
- Thermische veiligheid tegen overbelasting
- CE en EMC conform

Geleverd met:

- TIG toorts 4 m met HF ontsteking
- Gasontspanner met dubbele manometer
- 3 m massakabel 16 mm² DX50
- 1 AC tungsten elektrode 2.4 mm
- 1 TIG elektrodehouder en gascup
- 1 korte en 1 lange electrode cover
- Gas slang 1.5 m, diameter 8 mm, met 2 slangklemmen
- MMA elektrodehouder met 2 m kabel 16 mm²

▶ NEW



Order nr.		829000204
Orig. nr.		TIG205PAC
Spanning	V	230 ± 10%
Regelbereik	A	10 - 200
Inschakelduur I _{max}	A @ %	200 @ 25
Vermogen	kW	8,2
Vermogen	kVA	18 / 36
Nullastspanning	V	64
Kranchfactor	cos fi	0,76
Beschermingsklasse	IP	21S
Geschikt voor braseren		Nee
Mobiel		Ja
Lastype		HF TIG / LIFT TIG / MMA
Rutil elektroden		Ja
Elektroden voor inox		Ja
Basische elektroden		Ja
Elektroden voor inox en gietijzer		Ja
Trolley		Nee
Gewicht	kg	12,00
Afmetingen (l x b x h)	mm	489x210x327
Prijs	€	1.105,00

DRAAGBARE TIG LASINVERTER DC 180A.

Hoge inschakelduur 35 %, voor intensief lassen van staal, inox, RVS en hun legeringen.

TIG lassen:

- HF opstart van de vlamboog
- Regelbare parameters: lasstroom (A), Down slope, Post flow, 2-takt/4-takt, en keuze knop HF/Scratch TIG

Kenmerken:

- Moderne, betrouwbare IGBT invertermodule met complete controle over de parameters
- Hoge ergonomie tijdens het werken: lichtgewicht, compact, verzonken bedieningsknoppen, geluidsarme werking en met anti-slip handgreep
- Automatische compensatie van spanningsverschillen op het net tot +/- 15%
- Corrosie- en impactbestendige behuizing uit plaatstaal/kunststof
- Met beperkte elektromagnetische invloed op toestellen in de omgeving (pc's, elektronica, ...)
- Thermische veiligheid tegen overbelasting
- CE en EMC conform

MMA elektrodelassen (optie)

Elektrodelassen met optionele laskit 830801102

- Last alle soorten laselektroden tot ø 5mm (rutiel, basisch, ...)
- Stabiele vlamboog dankzij Hot Start voor een optimale opstart zonder spatten, en Arc Force voor het behouden van de vlamboog tijdens contact met het smeltbad

Geleverd met:

- TIG toorts 4 m met HF ontsteking
- 3 m massakabel 16 mm²
- Gasontspanner met dubbele manometer
- Gas slang en snelkoppeling naar de machine
- 1 DC cerium-tungsten elektrode (1.6)
- 3 elektrode houders (1.6,2.4,3.2)
- 4 gascups (4,5,6,7)
- 1 korte en 1 lange electrode cover

Optioneel verkrijgbaar: Laskit 830801081.



Order nr.		829300194
Orig. nr.		TIG180
Spanning	V	230
Regelbereik	A	10 ~ 180
Nullastspanning	V	65
Krachtfactor	cos fi	0,7
Inschakelduur I _{max}	A @ %	180 @ 35%
Gewicht	kg	6,00
Afmetingen (l x b x h)	mm	365x135x277
Prijs	€	469,00



TIG INVERTER DC 200A MET DIGITAAL DISPLAY EN PULSE FUNCTIE.

Inschakelduur 35 %, voor intensief lassen van staal, inox, RVS en hun legeringen.

Kenmerken:

- TIG en PULSE TIG lassen in gelijkstroom (DC) tot 200 A
- Hoge inschakelduur 35 %, voor intensief lassen van staal, inox, RVS, ...
- IGBT invertermodule met eenvoudige en snelle bediening, gelakte printplaat beschermd tegen slijpstof
- Hoge ergonomie tijdens het werken: lichtgewicht, compact, verzonken bedieningsknoppen, geluidsarme werking en met anti-slip handgreep
- Automatische compensatie van spanningsverschillen op het net tot +/- 15%
- Corrosie- en impactbestendige behuizing uit plaatstaal/kunststof
- Met beperkte elektromagnetische invloed op toestellen in de omgeving (pc's, elektronica, ...)
- Thermische veiligheid tegen overbelasting
- CE en EMC conform

TIG lassen:

- HF opstart van de vlamboog.
- Stabiele vlamboog met een zuivere lasnaad als resultaat
- PULSE functie voor een gecontroleerde warmte-inbreng
- **Digitaal display** voor snel aanpassen van de parameters: lasstroom (A), Piekstroom, Up - en slope, Pre- en Post flow, PULSE frequentie
- 2-takt/4-takt, HF/Scratch TIG, Memory van parameters

Geleverd met:

- TIG toorts 4 m met HF ontsteking
- 3m massakabel 16mm²
- Gasontspanner met dubbele manometer
- Gas slang en snelkoppeling naar de machine
- 1 DC cerium-tungsten elektrode (1.6)
- 3 elektrode houders (1.6,2.4,3.2)
- 4 gascups (4,5,6,7)
- 1 korte en 1 lange electrode cover

Optioneel verkrijgbaar: Laskit 830801081.

Order nr.		829300202
Orig. nr.		TIG200P
Spanning	V	230
Regelbereik	A	10 ~ 200
Nullastspanning	V	65
Krachtfactor	cos fi	0,7
Beschermingsklasse	IP	21S
Inschakelduur I _{max}	A @ %	200 @ 35%
Gewicht	kg	8,00
Afmetingen (l x b x h)	mm	365x135x277
Prijs	€	589,00



AC/DC TIG LASINVERTER 200A, LAST IN TIG, PULSE TIG, EN MMA (ELEKTRODE).

Voordelen:

- **Zeer hoge inschakelduur: 40 % bij 200A**
- Voor industrieel lassen en productiewerk
- Volledige digitale regeling op de machine
- HF TIG toorts 4 meter

Dit lasapparaat is ontwikkeld voor TIG lassen in AC/DC. De lasser heeft dankzij het overzichtelijke display altijd de volledige controle over alle lasparameters.

TIG lassen:

- DC TIG: Staal, inox, RVS, koper, messing, titanium
- **AC TIG: Aluminium, brons, magnesium**
- Zuivere lasnaad door stabiele, gecontroleerde vlamboog
- **PULSE** lassen: gecontroleerde warmte-inbreng
- AC frequentie tot 250Herz voor een diepe penetratie van de vlamboog
- Helder digitaal display met regeling van: AC/DC, lasstroom, piekstroom, down slope, pre- en post-flow, pulse frequentie, pulse balans, pulse duty, AC clean width
- Memory functie voor 5 sets van parameters. Het memory blijft bewaard bij stroompanne
- 2-takt/4-takt
- HF/Scratch TIG ontsteking
- Compatibel met voetpedaal voor stroomregeling

Het toestel is voorzien van verschillende veiligheids:

- Spanningsverschillen op het net of in verlengkabel tot +/- 15%
- Corrosie- en impactbestendige behuizing
- CE en EMC conform
- IP21S geschikt voor gebruik op werven
- Beschermd tegen overbelasting en over- of onderspanning op het net

Elektrodelessen (optie 830801081)

- DX50 aansluitpunten op de machine voorzien
- Elektroden tot diameter 6 mm (rutiel, basisch, ...)
- Hot Start voor een optimale opstart zonder spatten
- Regelbare Arc Force

Volgende accessoires zijn standaard meegeleverd:

- TIG toorts 4 m met HF ontsteking
- 3m massakabel 16mm²
- Gasontspanner met dubbele manometer
- Gaslang en snelkoppeling naar de machine
- 1 DC cerium-tungsten elektrode (1.6)
- 3 elektrode houders (1.6,2.4,3.2)
- 4 gascups (4,5,6,7)
- 1 korte en 1 lange electrode cover

Optie: regelbare lastoorts 829300183, met instelkoppen voor de lasstroom (op/nee)

Optioneel verkrijgbaar: Laskit 830801081.



Order nr.	829300205		
Orig. nr.	TIG200PAC		
Frequentie	Hz	50/60	
Spanning	V	230 +/-10%	
Maximum inschakelduur	A	200 @40%	
Regelbereik	A	5-200	
Nullastspanning	V	56	
Kranchfactor	cos fi	0,7	
Beschermingsklasse	IP	21S	
Inschakelduur I _{max}	A @ %	200@40	
Gewicht	kg	12,00	
Afmetingen (l x b x h)	mm	526x162x277	
Prijs	€	1.275,00	



TIG STAAF LAAGGELEGERD STAAL WSG 2 MATERIAALNR. 1.5125 DIN 8559.



Order nr.	Diameter mm	Lengte m	Gewicht kg	Prijs €
711450016	1,6	1	5,00	36,50
711450020	2,0	1	5,00	35,50
711450024	2,4	1	5,00	35,50
711450032	3,0	1	5,00	34,50

TIG STAAF ALUMINIUM AL MG 4.5 MN MATERIAALNR. 3.3548 DIN 1732.



Order nr.	Diameter mm	Lengte m	Gewicht kg	Prijs €
711450516	1,6	1	5,00	99,50
711450520	2,0	1	5,00	95,50
711450524	2,4	1	5,00	93,50
711450532	3,2	1	5,00	91,50
711450540	4,0	1	5,00	90,50

TIG STAAF HOOGGELEGERD STAAL, MATERIAALNR. 1.4316 DIN 8556: SG X 2 CR NI 19 9.



Order nr.	Diameter mm	Lengte m	Gewicht kg	Prijs €
711451010	1,0	1	5,00	121,00
711451016	1,6	1	5,00	98,50
711451020	2,0	1	5,00	94,50
711451024	2,4	1	5,00	94,50
711451032	3,2	1	5,00	94,50

SET VAN TIG LASAPPARAAT TIG180, LASHELM PROTECT930 EN LASWAGEN LKA700.

TIG180

Draagbare lasinverter voor gelijkstroom (DC) TIG lassen en MMA elektrodelassen. Hoge inschakelduur 35 %, voor intensief lassen van staal, inox, RVS en hun legeringen.

PROTECT930 Automatische lashelm voor alle lasprocédés (MIG, MMA, TIG)

LKA700 Laswagen Hoog model..



Order nr.	829300254
Orig. nr.	PACKTIG180
Lastype	TIG DC
Spanning	V 230
Regelbereik	A 10 ~ 180
Prijs	€ 695,00

SET MET TIG LASAPPARAAT TIG200P, LASHELM PROTECT930 EN LASWAGEN LKA700.

TIG200P

TIG inverter DC met digitaal display en PULSE functie. Hoge inschakelduur 35 %, voor intensief lassen van staal, inox, RVS en hun legeringen.

PROTECT930 Automatische lashelm

LKA700 Laswagen Hoog model



Order nr.	829300256
Orig. nr.	PACKTIG200P
Spanning	V 230
Regelbereik	A 10 ~ 200
Prijs	€ 749,00

SET MET TIG LASAPPARAAT TIG200PAC, LASHELM PROTECT930 EN LASWAGEN LKA700.

TIG200PAC

TIG lasinverter voor AC (wisselstroom) en DC (gelijkstroom) Last in TIG, PULSE TIG, en MMA elektrodelassen tot 200 Ampère Hoge inschakelduur 40 % bij 200A, voor industrieel lassen in een breed toepassingsgebied

PROTECT930 automatische lashelm

LKA700 Laswagen hoog model.



Order nr.	829300258
Orig. nr.	PACKTIG200PAC
Lastype	TIG AC/DC
Spanning	V 230+/-10%
Maximum inschakelduur	A 200A@35%
Regelbereik	A 5 ~ 200
Prijs	€ 1.405,00

ELECTRODES WOLFRAM (TUNGSTEN) VOOR AC TIG LASSEN VAN O.A. ALUMINIUM.

Verpakking van 10 stuks.

kleur: groen



Order nr.	830802234	830802235	830802236	830802237
Omschrijving	1,0mm	1,6mm	2,4mm	3,2mm
Verpakkingseenheid (VE)	10	10	10	10
Prijs/VE	€ 24,50	44,50	98,50	175,00

GAS MONDSTUK VOOR TOORTS WP-26TORCH.

Order nr.	829500471	829500472	829500473	829500474	829500470
Type	N° 4	N° 5	N° 6	N° 7	N° 8
Verpakkingseenheid (VE)	1	1	1	1	1
Min. bestelhoeveelheid	10	10	10	10	10
Prijs/VE	€ 0,66	0,66	0,66	0,66	0,66



DRAAGBARE PLASMASNIJDER 45A.

Kenmerken:

- Snijdt gemakkelijk door **12 mm plaatdikte**. Maximale snijdikte 19 mm
- Hoogfrequent (HF) opstarten
- Voor alle geleidende metalen zoals staal, aluminium, koper, inox, ...
- Zeer licht
- Ideaal voor moeilijk bereikbare plaatsen
- **Hoge inschakelduur: 35% op 45 A**
- Keuzeknop 2-takt/4-takt voor langdurig snijden
- Automatische Post flow voor afkoeling van de snijkop
- Ingebouwde automatische drukregelaar met display
- CE en EMC conform
- IP23 geschikt voor gebruik op werven
- Beschermd tegen overbelasting en over- of onderspanning op het net

Geleverd met:

- Trafimet plasma toorts 6 m met snelkoppeling op de voorkant van de machine
- 1 m gas slang in versterkte rubber met snelkoppeling op de achterkant van de machine
- Massatang met 3 m kabel en DX25 aansluiting op de machine



Order nr.		829300220
Orig. nr.		CUT45HF
Spanning	V	230
Maximum snijdikte	mm	19 (optimal: 12)
Maximum inschakelduur	A	35% @ 45
Regelbereik	A	20 ~ 45
Luchtverbruik	l/min	170
Werkdruk	bar	4,5
Maximum opgenomen vermogen	kW	7
Maximum opgenomen stroom	A	30,5
Nullastspanning	V	285
Krachtfactor	cos fi	0,7
Totale rendement	%	85
Isolatieklasse		F
Beschermingsklasse	IP	21S
Toorts		Ja
Gewicht	kg	10,10
Afmetingen (l x b x h)	mm	439x165x327
Prijs	€	815,00

DRAAGBARE PLASMASNIJDER 80 A.

Kenmerken:

- Snijdt optimaal door **20 mm plaatdikte**. Maximale snijdikte 35 mm
- Hoogfrequent (HF) opstarten
- Voor alle geleidende metalen zoals staal, aluminium, koper, inox, ...
- Slechts 17kg, zeer licht en ideaal voor moeilijk bereikbare plaatsen
- **Hoge inschakelduur: 40% op 80 A**
- Digitaal display voor aanduiding van de snijstroom.
- Keuzeknop 2-takt/4-takt voor langdurig snijden
- Automatische Post flow voor afkoeling van de snijkop
- Manueel instelbare drukregelaar, afgeschermd achter de behuizing
- CE en EMC conform
- IP23 geschikt voor gebruik op werven
- Beschermd tegen overbelasting en over- of onderspanning op het net

Geleverd met Trafimet toorts 6 m met snelkoppeling en massaklem 3 m.

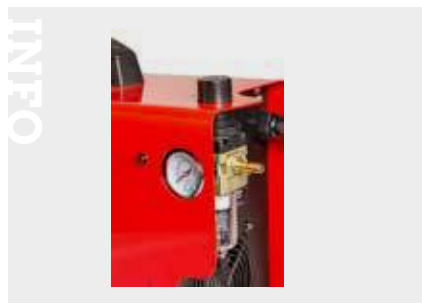

Order nr.		829300230
Orig. nr.		CUT80HF
Spanning	V	3x400
Maximum snijdikte	mm	35 (optimal: 20)
Maximum inschakelduur	A	40% @ 80
Regelbereik	A	20 ~ 80
Gewicht	kg	17,40
Afmetingen (l x b x h)	mm	540x250x380
Prijs	€	1.325,00

WANDMODEL LASAFZUIGING 230 V MET DEBIET VAN 2000 M³/H.

Compacte filterunit voor lasrook, dampen en stof tijdens las-, slijp- en snijwerk.

Kenmerken:

- Hoge filternauwkeurigheid door **3-traps filtratie**: vuurvaste hoofdfilter en 2 koolstoffilters voor geurfiltering
- Gezuiverde lucht wordt in de werkplaats teruggebracht
- **90° roteerbare arm van 2,5 meter**, diameter 150 mm
- Slechts 72 decibel
- Alle filters makkelijk te reinigen met perslucht
- Verzamelbak voor slak en stof
- Overbelastingsbeveiliging

Voorzien voor wandmontage. Geen schakelaar op de unit.



Order nr.		829000148
Orig. nr.		LA1201
Spanning	V	230
Debiet	m ³ /u	2000
Geluidsniveau	dB(A)	78
Lengte arm	mm	2500
Diameter arm	mm	150
Gewicht	kg	50,00
Afmetingen (l x b x h)	mm	700x250x900
Prijs	€	1.489,00



MOBIELE LASAFZUIGING 230 V MET DEBIET VAN 2000 M³/H.

Mobiele, geluidsdempende filterunit voor lasrook, dampen en stof tijdens las-, slijp- en snijwerk.

Kenmerken:

- Hoge filternauwkeurigheid door **3-traps filtratie**: vuurvaste hoofdfilter, **HEPA filter en koolstoffilter** voor geurfiltering
- HEPA filter met precisie 0,5 µm uit PFTE, filtert de fijnste schadelijke stoffen tot 99,9%
- Gezuiverde lucht wordt in de werkplaats teruggebracht
- Hoog debiet tegen beperkt verbruik, dankzij een geavanceerd ventilatorontwerp
- **360° vlot roteerbare arm van 3 meter**, diameter 150 mm
- Inox armstructuur met 3 scharnieren voor vrije opstelling naar keuze
- Slechts 70 decibel
- Alle filters makkelijk te reinigen met perslucht
- Verzamelbak voor slak en stof
- 4 draaibare wielen met rem
- Overbelastingsbeveiliging



Order nr.		829000140
Orig. nr.		LA1801
Spanning	V	230
Vermogen	kW	1.1
Debiet	m ³ /u	2000
Geluidsniveau	dB(A)	70
Lengte arm	mm	3000
Diameter arm	mm	150
Gewicht	kg	70,00
Afmetingen (l x b x h)	mm	520x550x990
Prijs	€	1.495,00



MOBIELE LASAFZUIGING 3X400 V MET 1 OF 2 ARMEN, EN DEBIET 2800 M³/H.

Mobiele, geluidsdempende filterunit voor lasrook, dampen en stof tijdens las-, slijp- en snijwerk. Met automatische reiniging.

Kenmerken:

- Hoge filternaauwkeurigheid door **3-traps filtratie**: laslak filter, vuurvaste hoofdfilter, **HEPA filter** en koolstoffilter voor geurfiltering
- Dubbele HEPA filter met precisie 0.3 µm uit PTFE, filtert de fijnste schadelijke stoffen tot 99,9%
- Gezuiverde lucht wordt in de werkplaats teruggebracht
- Automatische filterpatroonreiniging met persluchtpuls (compressor niet inbegrepen)
- Hoog debiet tegen beperkt verbruik, dankzij een geavanceerd ventilatorontwerp
- **Model LA2801 : 1x 360° vlot roteerbare arm van 3 meter**, diameter 150 mm
- **Model LA2802 : 2x 360° vlot roteerbare arm van 3 meter**, diameter 150 mm
- Inox armstructuur met 3 scharnieren voor vrije opstelling naar keuze
- Slechts 70 decibel
- Alle filters makkelijk te reinigen met perslucht
- Verzamelbak voor slak en stof
- 4 draaibare wielen met rem
- Overbelastingsbeveiliging



Order nr.	829000142	829000144
Orig. nr.	LA2801	LA2802
Spanning	V	400
Vermogen	kW	2.2
Debiet	m ³ /u	2800
Geluidsniveau	dB(A)	70
Lengte arm	mm	3000
Diameter arm	mm	150
Gewicht	kg	115,00
Afmetingen (l x b x h)	mm	700x650x1280
Prijs	€	2.839,00

LASROOKAFZUIGING 3X400V ZONDER ARM MET HOOG DEBIET 2800 M³/H.

Stationaire rookafzuiging in combinatie met vast buizenstel en optionele afzuigarmen.

Opstelling:

- Deze unit kan opgesteld worden op verdiepingen of op uiteinden van de lasafdeling
- Tot 12 meter buit (ø 200 mm) en tot 2 afzuigpunten aansluitbaar
- Optionele flexibele afzuigarmen 2,5 m (ref. 829000149) voor muurmontage bij de werkposten

Voordelen:

- Geluid gedempte filterunit voor lasrook, dampen en stof tijdens las-, slijp- en snijwerk. Met automatische filterreiniging
- Hoge filternaauwkeurigheid door 3-traps filtratie: laslak filter, vuurvaste hoofdfilter, HEPA filter en koolstoffilter voor geurfiltering
- Dubbele PTFE filter met precisie 0.3 µm, filtert de fijnste schadelijke stoffen tot 99,9%
- Gezuiverde lucht wordt in de werkplaats teruggebracht
- Automatische filterpatroonreiniging met persluchtpuls (compressor niet inbegrepen)
- Hoog debiet tegen beperkt verbruik, dankzij een geavanceerd ventilatorontwerp
- Slechts 70 decibel
- Alle filters makkelijk te reinigen met perslucht
- Verzamelbak voor slak en stof
- 4 draaibare wielen met rem
- Overbelastingsbeveiliging

Order nr.	829000138
Orig. nr.	LA2800
Spanning	V
Vermogen	kW
Debiet	m ³ /u
Geluidsniveau	dB(A)
Gewicht	kg
Afmetingen (l x b x h)	mm
Prijs	€



90° DRAAIBARE ARM 2,5 METER EN MUURHOUDER VOOR LASAFZUIGING LA2800.



Order nr.	829000139
Orig. nr.	LA2800-ARMSET
Prijs	€

KOOLSTOFFILTER HONINGGRAAT VOOR LASAFZUIGING LA1201.



Order nr.	829000147	829000152	829000153
Orig. nr.	FLA20-2	FLA14	FLA16
Afmetingen (l x b x h)	mm	560x300x20	488x475x150
Prijs	€	87,50	111,00

LASTOESTELLEN

Het meest complete aanbod op de markt



Het gamma lastoestellen van Telwin is aanwezig op de 5 continenten, op 120 markten, met een sterk geworteld distributienetwerk dat betrouwbaarheid en professionele service garandeert. Telwin betekent snelheid, nauwkeurigheid en efficiëntie; een absolute garantie voor de klanten. Daarnaast zorgt Telwin voor advies, assistentie, en informatie via het Telwin Training Lab, de plaats bij uitstek voor alle opleidingsactiviteiten. Telwin heeft het grootste en meest complete aanbod op de markt.



Kenze uit

- MMA lasapparaten
- MIG-MAG lasapparaten
- MIG-MAG-FLUX lasapparaten
- TIG lasapparaten
- Plasmalasapparaten
- ...

Energiebesparend



DRAAGBAAR INVERTER LASAPPARAAT VOOR MMA LASSEN IN GELIJKSTROOM.

Bestemd voor gebruik met stroomgroepen.

Voordelen:

- Compact en licht
- Zeer hoge stabiliteit van de lasstroom, ook bij spanningsschommelingen
- Thermische beveiliging

Gemakkelijk lassen:

- **Hot Start** voor een optimale opstart zonder spatten
- **Arc Force** voor het behouden van de vlamboog tijdens contact met het smeltbad
- **Anti stick** voorkomt dat elektrodes kleven bij een te lage lasstroom
- Bescherming tegen overbelasting, overspanning en onderspanning

Geschikt voor:

- De meeste types van elektrodes: rutiel, basisch, inox, gietijzer
- Het aansluiten op stroomgeneratoren en onstabiele stroomvoorziening (bijvoorbeeld lange verlengkabels)
- Heel geschikt voor bouwverven

Geleverd met lasaccessoires en plastic koffer.



Order nr.	830816211	
Orig. nr.	FORCE 168 MPGE	
Spanning	V	230
Regelbereik	A	10-150
Inschakelduur I _{max}	A @ %	140 @ 7%
Capaciteit elektroden	mm	1,6-4,0
Kranchfactor	cos fi	0,6
Beschermingsklasse	IP	21
Geschikt voor staal		Ja
Geschikt voor RVS		Ja
Gewicht	kg	5,50
Afmetingen (l x b x h)	mm	380x420x170
Prijs	€	290,00

DRAAGBARE MMA LASAPPARATEN.

Lassen met alle courante types van elektroden: rutiel, basisch, inox, gietijzer,...

Model **INFINITY180** en **220** geschikt voor het zwaarder en langdurig lassen, dankzij de hoge inschakelduur van 35%. De hoge kranchfactor van deze modellen maken dat de energieconsumptie heel efficiënt omgezet wordt.

Kenmerken:

- Licht en compact
- Hoge stabiliteit van de vlamboog, ook bij onstabiele spanning (verlengkabel, generator)
- Motogenerator safe tot max +/- 15%
- Last zeer zacht en gemakkelijk, dankzij de automatische elektronische regeling
- Hot Start voor een optimale opstart zonder spatten
- Arc Force voor het behouden van de vlamboog tijdens contact met het smeltbad
- Anti stick voorkomt dat elektrodes kleven bij een te lage lasstroom
- Bescherming tegen overbelasting, overspanning en onderspanning
- Geleverd met elektrodetang en massatag



Order nr.	830816080	830816081	830816082
Orig. nr.	INFINITY 170	INFINITY 180	INFINITY 220
Spanning	V	230	230
Regelbereik	A	20-150	20-160
Inschakelduur I _{max}	A @ %	140A @ 25%	160A @ 35%
Capaciteit elektroden	mm	1,6-4	1,6 - 4
Nullastspanning	V	60	60
Kranchfactor	cos fi	0,7	0,9
Beschermingsklasse	IP	23	23
Gewicht	kg	5,00	6,00
Afmetingen (l x b x h)	mm	380x420x170	380x420x170
Prijs	€	231,00	300,00

INFO

Bekijk het volledige en up-to-date aanbod

Surf naar www.vynckier.biz/lasapparaten



MIG-MAG TRANSFORMATOR LASAPPARAAT.

Kenmerken:

- Voorzien voor kleine en middelzware lastaken, zoals carrosserie, plaatwerk, herstellingen, ...
- Geschikt voor staal, inox en aluminium
- Telmig 180 en 200 met puntflasfunctie voor het punten van o.a. plaatwerk
- Voor gebruik van 15kg haspels

Geleverd met:

- Model 170 en 180 Geleverd met 2,5m vaste toorts
- Model 200 met 3m euroconnector toort
- Doorvoerrol 0,6-0,8mm
- Gasregelaar zonder manometers voor hervulbare fles
- Massatang

Niet geschikt voor FLUX lassen zonder gas.

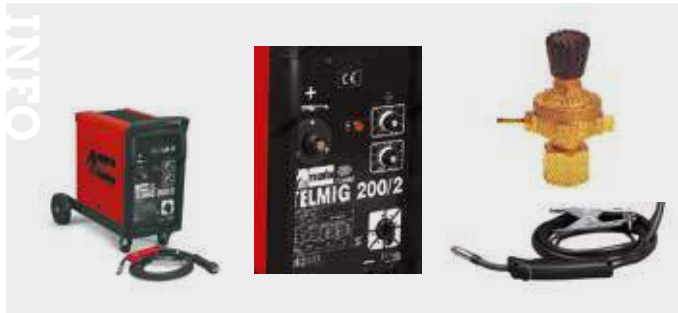

Order nr.	830821054	830821055	830821056
Orig. nr.	TELMIG 170/1	TELMIG 180/2	TELMIG 200/2
Lastype	MIG-MAG	MIG-MAG	MIG-MAG
Spanning	V 230	V 230	V 230
Bobijn maximum	kg/mm 5/300	kg/mm 15/300	kg/mm 15/300
Regelbereik	A 30-160	A 30-170	A 35-220
Inschakelduur I _{max}	A @ % 140 @ 15%	A @ % 140 @ 20%	A @ % 180 @ 15%
Capaciteit staal lasdraad	mm 0,6-0,8	mm 0,6-0,8	mm 0,6-1
Capaciteit inox lasdraad	mm 0,8	mm 0,8	mm 0,8
Capaciteit alu lasdraad	mm 0,8-1	mm 0,8-1	mm 0,8-1
Nullastspanning	V 31	V 31	V 33
Gewicht	kg 36,80	kg 36,40	kg 44,90
Afmetingen (l x b x h)	mm 800x450x570	mm 800x450x570	mm 800x450x655
Prijs	€ 669,00	€ 709,00	€ 899,00

MIG/MAG INVERTER 150A MET SYNERGIE.

Draagbare, lichte halfautomaat voor het lassen in MIG, MAG, FLUX en brazeren-hardsolderen. Veelzijdig lasapparaat met breed toepassingsveld voor het lassen van staal, alu, inox en brazeren -hardsolderen van verzinkt staal, koper, zink, ...

Kenmerken:

- One touch technologie: Stel de plaatdikte met 1 knop in, en de machine zal synergisch de optimale lasparameters selecteren
- Manueel regeling van de lassterkte en lasdikte mogelijk
- 10 synergische curves geprogrammeerd
- Thermische beveiliging
- Beveiliging tegen overspanning en onderspanning tot max +15%
- Geschikt voor FLUX lassen zonder gas

Geleverd met lastoorts 2,5m, laskit voor staal en gasontspanner.



Order nr.	830816050
Orig. nr.	TECHNOMIG 150
Lastype	MIG-MAG-FLUX
Spanning	V 230
Regelbereik	A 20-150
Maximum inschakelduur	A 115@20%
Nullastspanning	V 52
Kranchfactor	cos fi 0,86/0,7
Beschermingsklasse	IP 23
Capaciteit staal lasdraad	mm 0,6/0,8
Capaciteit inox lasdraad	mm 0,8
Capaciteit alu lasdraad	mm 0,8/1
Capaciteit gevulde lasdraad	mm 0,8/1,2
Braseerdraad	mm 0,8
Inschakelduur (stroom @ 60%)	A 65
Gewicht	kg 11,00
Afmetingen (l x b x h)	mm 800x450x570
Prijs	€ 589,00



MIG/MAG INVERTER 200A MET SYNERGIE.

Inverter technologie halfautomaat: MIG-MAG lassen met **hoge laskwaliteit** en betere stabiliteit van de vlamboog. Veelzijdig lasapparaat met breed toepassingsveld in automotive voor het lassen van staal, alu, inox met **ATC warmtecontrole voor het lassen van dunne plaat**

Kenmerken:

- ATC: Advanced temperature control, voor een gecontroleerde warmte inbreng bij het lassen van dunne plaatmaterialen onder 1.5mm dikte. voorkomt doorbranden en schade aan de werkstukken
- **Gereducerde energie consumptie**, in vergelijking met transfo lasapparaten
- **Digitaal display** met snelle en gemakkelijke synergische instelling van de correcte lasparameters met de ONE TOUCH LCD technologie
- Euroconnector lastoorts maakt het mogelijk snel van toorts en te verlossen materiaal te verwisselen
- **17 synergische lascurves in geheugen**
- Manuele selectie van materiaaldikte, draaddikte en gastype geven een optimale synergische keuze van lasstroom en -spanning. Lasstroom, draadsnelheid en lasvorm gemakkelijk manueel bijregelbaar afhankelijk van de voorkeuren van de lasser
- Regelbare parameters: lasstroom, draaddikte, draadsnelheid, reactantie, draadversnelling, burn-back, post gaz en selectie 2 of 4-takt
- Zeer compact en licht toestel
- Thermische beveiliging en beveiliging tegen overspanning en onderspanning (max +/- 15%)

Geleverd met lastoorts 3m, laskit voor staal en gasontspanner.



Order nr.	830816052	
Orig. nr.	TECHNOMIG210	
Spanning	V	230
Inschakelduur I _{max}	A @ %	180/20
Regelbereik	A	20-200
Nullastspanning	V	62
Kranchfactor	cos fi	0.7
Beschermingsklasse	IP	IP23
Bobijn maximum	kg/mm	5/200
Capaciteit staal lasdraad	mm	0.6-1
Capaciteit inox lasdraad	mm	0.8
Capaciteit alu lasdraad	mm	0.8-1
Capaciteit gevulde lasdraad	mm	0.8-1.2
Gewicht	kg	12,50
Afmetingen (l x b x h)	mm	800x450x570
Prijs	€	815,00

MIG/MAG INVERTER 220A MET SYNERGIE.

Inverter technologie halfautomaat: MIG-MAG lassen met **hoge laskwaliteit** en betere stabiliteit van de vlamboog. Veelzijdig lasapparaat met breed toepassingsveld in automotive voor het lassen van staal, alu, inox met **ATC warmtecontrole voor het lassen van dunne plaat**

Kenmerken:

- ATC: Advanced temperature control, voor een gecontroleerde warmte inbreng bij het lassen van dunne plaatmaterialen onder 1.5mm dikte. voorkomt doorbranden en schade aan de werkstukken.
- Multiprocess machine (MIG/MAG, elektrode, en lift-TIG in optie)
- **Gereducerde energie consumptie**, in vergelijking met transfo lasapparaten.
- **15kg bobijn capaciteit.**
- **Digitaal display** met snelle en gemakkelijke synergische instelling van de correcte lasparameters met de ONE TOUCH LCD technologie
- Euroconnector lastoorts maakt het mogelijk snel van toorts en te verlossen materiaal te verwisselen
- **17 synergische lascurves in geheugen**
- Manuele selectie van materiaaldikte, draaddikte en gastype geven een optimale synergische keuze van lasstroom en -spanning. Lasstroom, draadsnelheid en lasvorm gemakkelijk manueel bijregelbaar afhankelijk van de voorkeuren van de lasser
- Regelbare parameters: lasstroom, draaddikte, draadsnelheid, reactantie, draadversnelling, burn-back, post gaz en selectie 2 of 4-takt
- Zeer compact en licht toestel
- Thermische beveiliging en beveiliging tegen overspanning en onderspanning (max +/- 15%)

Geleverd met lastoorts 3m, laskit voor staal en gasontspanner.



Order nr.	830816053	
Orig. nr.	TECHNOMIG215	
Spanning	V	230
Inschakelduur (stroom @ 60%)	A	105
Regelbereik	A	20-220
Opgenomen vermogen 60%/maximum	kW	2.6/5.2
Opgenomen stroom 60%/maximum	A	16/31
Nullastspanning	V	62
Bobijn maximum	kg/mm	15/300
Efficiëntie	%	86
Kranchfactor	cos fi	0.7
Beschermingsklasse	IP	IP23
Gewicht	kg	22,00
Afmetingen (l x b x h)	mm	800x450x570
Prijs	€	1.045,00

DRAAGBARE PLASMA INVERTER 40A 230 V MET VASTE TOORTS.

Snijstelsysteem op perslucht met contact striking, gestuurd door microprocessor.

Geschikt voor het snel snijden en zonder vervormingen van alle geleidende materialen zoals staal, inox, gegalvaniseerd metaal, aluminium, koper, messing

Kenmerken:

- Geschikt voor een snijdikte tot 15 mm dik
- Compact model met beperkt grootte, handig voor gebruik in constructie, herstellingen, etc.
- Geleverd met 4 meter vaste snijtoorts
- Ontsteking van de vlamboog via contact striking: geen elektromagnetische storingen in de werkomgeving
- Thermische beveiliging en beveiliging tegen overspanning, onderspanning, overbelasting, toorts kortsluiting
- Alarmlicht bij ondervoltage van de toorts
- Snijdikte en snelheid hangen samen, de maximale snijdikte wordt bereikt bij traag snijden
- Geleverd met massaklem
- Dit model werkt op externe persluchtbronnen



Order nr.	830816145	
Orig. nr.	PLASMA40	
Spanning	V	230
Maximum snijdikte	mm	15
Maximum inschakelduur	A	40@20%
Regelbereik	A	10 - 40
Luchtverbruik	l/min	100
Werkdruk	bar	4,5
Maximum opgenomen vermogen	kW	4
Maximum opgenomen stroom	A	29
Nullastspanning	V	313
Krachtfactor	cos fi	0,7
Rendement	eta	0,85
Beschermingsklasse	IP	23
Toorts	Ja	
Gewicht	kg	7,00
Afmetingen (l x b x h)	mm	550x145x240
Prijs	€	579,00

DRAAGBARE PLASMA INVERTER 40A 230 V MET LOSKOPPELBARE TOORTS.

Snijstelsysteem op perslucht met contact striking, gestuurd door microprocessor.

Geschikt voor het snel snijden en zonder vervormingen van alle geleidende materialen zoals staal, inox, gegalvaniseerd metaal, aluminium, koper, messing

Kenmerken:

- Geschikt voor een snijdikte tot 15 mm dik
- Inschakelduur van 30%, voor een langere snijtijd
- Compact model met robuuste en schokbestendige vormgeving, geschikt voor gebruik in constructie, bouwverf, staalconstructies, etc;
- Geleverd met 4 meter loskoppelbare Trafimet snijtoorts
- Thermische beveiliging en beveiliging tegen overspanning, onderspanning, overbelasting, toorts kortsluiting
- Alarmlicht bij ondervoltage van de toorts
- Snijdikte en snelheid hangen samen, de maximale snijdikte wordt bereikt bij traag snijden
- Geleverd met massaklem
- Dit model werkt op externe persluchtbronnen



Order nr.	830816146	
Orig. nr.	PLASMA41	
Spanning	V	230
Maximum snijdikte	mm	15
Maximum inschakelduur	A	35@30%
Regelbereik	A	10 - 40
Luchtverbruik	l/min	100
Werkdruk	bar	4-5
Maximum opgenomen vermogen	kW	4
Maximum opgenomen stroom	A	25
Nullastspanning	V	313
Krachtfactor	cos fi	0,7
Rendement	eta	0,85
Beschermingsklasse	IP	IP23
Toorts	Ja	
Gewicht	kg	7,00
Afmetingen (l x b x h)	mm	420x182x292
Prijs	€	699,00

DRAAGBARE PLASMA INVERTER 40A 230 V MET INGEBOUWDE COMPRESSOR.

Snijstelsysteem met ingebouwde persluchtbron en contact striking.

Geschikt voor het snel snijden en zonder vervormingen van alle geleidende materialen zoals staal, inox, gegalvaniseerd metaal, aluminium, koper, messing

Kenmerken:

- Geschikt voor een snijdikte tot 12 mm dik
- De ingebouwde compressor laat toe om heel mobiel en zonder persluchtslang overal bij te kunnen. Ook op remote locaties, op stellingen, daken, kelders etc, hoeft u enkel maar een stroomkabel te voorzien tijdens het uitvoeren van alle snijwerkzaamheden
- Inschakelduur van 30%, voor een langere snijtijd
- Compact model met robuuste en schokbestendige vormgeving, geschikt voor gebruik in constructie, bouwverf, staalconstructies, etc;
- Geleverd met 4 meter loskoppelbare Trafimet snijtoorts
- Thermische beveiliging en beveiliging tegen overspanning, onderspanning, overbelasting, toorts kortsluiting
- Alarmlicht bij ondervoltage van de toorts
- Snijdikte en snelheid hangen samen, de maximale snijdikte wordt bereikt bij traag snijden
- Geleverd met massaklem

► NEW



Order nr.		830816147
Orig. nr.		PLASMA54
Spanning	V	230
Maximum snijdikte	mm	12
Maximum inschakelduur	A	35@30%
Regelbereik	A	10 - 40
Maximum opgenomen vermogen	kW	4,25
Maximum opgenomen stroom	A	27,5
Nullastspanning	V	313
Kranchfactor	cos fi	0,7
Rendement	eta	0,82
Beschermingsklasse	IP	23
Toorts		Ja
Gewicht	kg	17,00
Afmetingen (l x b x h)	mm	470x260x378
Prijs	€	979,00

DRAAGBARE PLASMA INVERTER 60A 230 V MET LOSKOPPELBARE TOORTS.

Snijstelsysteem op perslucht met contact striking, gestuurd door microprocessor.

Geschikt voor het snijden en gutsen en zonder vervormingen van alle geleidende materialen zoals staal, inox, gegalvaniseerd metaal, aluminium, koper, messing

Kenmerken:

- Groot snijbereik op 230 V: 10-60 Ampère
- Geschikt voor een snijdikte tot 20 mm dik
- Verschillende standen voor snijden of gutsen
- Inschakelduur van 30%, voor een langere snijtijd
- Compact model met robuuste en schokbestendige vormgeving, geschikt voor gebruik in constructie, bouwverf, staalconstructies, etc;
- Geleverd met 4 meter loskoppelbare Trafimet snijtoorts
- Thermische beveiliging en beveiliging tegen overspanning, onderspanning, overbelasting, toorts kortsluiting
- Alarmlicht bij ondervoltage van de toorts
- Snijdikte en snelheid hangen samen, de maximale snijdikte wordt bereikt bij traag snijden
- Geleverd met massaklem
- Dit model werkt op externe persluchtbronnen

► NEW



Order nr.		830816148
Orig. nr.		PLASMA60
Spanning	V	230
Maximum snijdikte	mm	20
Maximum inschakelduur	A	50@30%
Regelbereik	A	10 - 60
Luchtverbruik	l/min	100
Werkdruk	bar	4 - 5
Maximum opgenomen vermogen	kW	5,5
Maximum opgenomen stroom	A	34
Nullastspanning	V	313
Kranchfactor	cos fi	0,7
Rendement	eta	0,9
Beschermingsklasse	IP	23
Toorts		Ja
Gewicht	kg	7,00
Afmetingen (l x b x h)	mm	450x182x292
Prijs	€	965,00

DRAAGBAAR TELWIN PUNTLASAPPARAAT 230V.

Kenmerken:

- Kleine en compacte Luchtgekoelde spotter voor herstellingen van plaatmateriaal in carrosserie en industrie
- All round instapmodel.
- Regelbare lassroom, afhankelijk van het type materiaal (haken, golddraad, sterren, vijzen, etc.)

Geleverd met:

- Manueel puntlaspistool
- Massakabel
- Extractor voor het uitdeuken
- Set extractiestarren

▶ NEW



Order nr.	830828129	
Orig. nr.	PULLER4000	
Spanning	V	230
Inschakelduur I _{max}	A @ %	1,5%
Nullastspanning	V	56
Kranchfactor	cos φ	0,8
Maximum puntlasroom	A	2600
Geschikt voor staal	Nee	
Geschikt voor RVS	Nee	
Maximum opgenomen vermogen	kW	7
Zekering op het net	A	16
Frequentie	kHz	0,05 - 0,06
Gewicht	kg	16,00
Afmetingen (l x b x h)	mm	395x265x230
Prijs	€	431,00

INDUCTIEVERWARMER VOOR GERICHT EN SNEL LOSMAKEN VAN VASTZITTENDE, VERROESTE OF BEVROREN BOUTEN, MOEREN, ROLLAGERS, ASSEN,...

Geleverd met de buigzame spiraal "heat twister", voor perfecte aansluiting rondom het vastzittende deel.

Voordelen:

- Het verhitten gaat in enkele seconden: Precies en snel werken
- Geen gasbrander meer nodig, veiliger werken
- Zeer gericht werken: warmt de oppervlakten niet onnodig op
- Brengt geen schade toe aan geverfde oppervlakten, glas rubber of plastic



INFO Bekijk het volledige en up-to-date aanbod
Surf naar www.vynckier.biz/lasapparaten

Order nr.	830835012	
Orig. nr.	SI5000TWIST	
Spanning	V	200-240
Vermogen	kW	2,4
Frequentie	Hz	35-100
Beschermingsklasse	IP	21
Gewicht	kg	7,10
Afmetingen (l x b x h)	mm	390x260x230
Prijs	€	1.105,00



KIT 2 VERTICALE SPIRALEN VOOR SMART INDUCTOR 5000 TWISTER:.

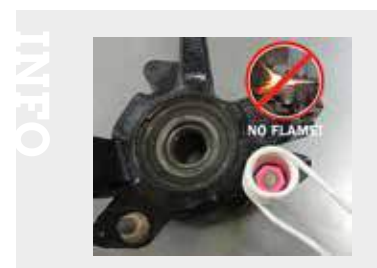

Order nr.	830801413	830801414	830801415	830801416	830801417	830801418
Omschrijving	kit 2 verticale spiralen	kit 2 verticale spiralen	kit 2 verticale spiralen	kit 2 horizontale spiralen	kit 2 horizontale spiralen	kit 2 horizontale spiralen
Metriek	M 8/10	12/14	16/18	8/10	12/14	16/18
Prijs	€ 56,50	59,50	62,50	62,50	65,50	65,50

PUNTLASAPPARAAT, MET ELEKTRONISCHE CONTROLE VAN DE PUNTLASTIJD.

Kenmerken:

- Synchrone elektronische timer, met puntlasttijd instelbaar van 0,1 sec. tot 1,2 sec
- Automatische regeling van de lastijd en lasstroom
- Druk op de armen instelbaar van 40 tot 120 kg
- Handvat thermisch isolerend

Standaard geleverde armen: lengte 120 mm.



Order nr.	830823015	
Orig. nr.	MODULAR 20/TI	
Lastype	puntlassen	
Spanning	V	230
Inschakelduur I _{max}	A @ %	1.5
Maximum puntlasdikte	mm+mm	1,0+1,0
Maximum puntlasstroom	A	3800
Kranchfactor	cos φ	0,9
Beschermingsklasse	IP	20
Secundaire nullastspanning	V	2
Geschikt voor staal		Ja
Geschikt voor RVS		Ja
Geschikt voor alu		Nee
Gewicht	kg	10,00
Afmetingen (l x b x h)	mm	440x100x185
Prijs	€	481,00

DRAAGBARE PUNTLAS APPARAAT, GESTUURD DOOR MICROPROCESSOR.

Controle systeem "FUZZY LOGIC" voor eenvoudiger gebruik en een superieure kwaliteit. Ontworpen voor puntlassen van plaatmateriaal met een dikte van maximum 2 + 2 mm.

Kenmerken:

- Automatische regeling van de lastijd en lasstroom
- Keuze tussen continu/puls werking (voor plaatijzer met high-stress rekpunten en gegalvaniseerd staal)
- Druk op de armen instelbaar van 40 tot 120 kg
- Handvat thermisch isolerend

Standaard geleverde armen: lengte 120 mm.



Order nr.		830823016	830823017
Orig. nr.		DIGITAL MODULAR 230	DIGITAL MODULAR 400
Spanning	V	230	400 1ph
Maximum puntlasdikte	mm+mm	2,0+2,0	2,0+2,0
Maximum puntlasstroom	A	6300	6300
Maximum opgenomen vermogen	kW	13	13
Zekering op het net	A	25	16
Secundaire nullastspanning	V	2,5	2,5
Kranchfactor	cos φ	0,9	0,9
Isolatieklasse		B	B
Beschermingsklasse	IP	20	20
Geschikt voor staal		Ja	Ja
Geschikt voor RVS		Ja	Ja
Geschikt voor alu		Nee	Nee
Gewicht	kg	10,50	10,30
Afmetingen (l x b x h)	mm	440x100x185	440x100x185
Prijs	€	679,00	699,00

BOUW EN HVAC

Een uitrusting voor elke werkplaats

MW TOOLS 

MW Tools is ons huismerk en biedt sinds 2008 een gamma van producten geschikt voor HVAC en de bouwsector. Een greep uit het aanbod: oprijplaten, bouwdrogers, werfkoffers, dumpers ...

In het aanbod zitten ook de elektrische verwarming, heaters op diesel en verwarmingstoestellen op gas. Deze werken met stralingswarmte of geventileerde warmte. Verwarmen, drogen en ontdooien in kleine en grote ruimtes, voor zowel binnen als buiten. Daarnaast werden ook koelunits aan het gamma toegevoegd.

Met de ventilatoren van MW Tools kunnen we onze doelgroep een oplossing bieden voor elke toepassing. Een goeie ventilatie is de basis voor een gezonde werkomgeving. Stof, rook, dampen of gevaarlijke gassen (CO) kunnen het best worden afgevoerd met een ventilator met afvoerslang. Ventilatoren kunnen ook de toevoer van verse lucht in schepen of containers voorzien. Tenslotte behoort ook drogen en koelen van machines of personen tot de mogelijkheden. Ook kan er met de vaste ventilatoren 's nachts frisse lucht naar binnen worden gebracht. In warme bedrijfsgebouwen mogen de grote axiaalventilatoren of windmakers dus niet ontbreken.

Keuze uit

- Verwarmingstoestellen
- Generatoren
- Ventilatoren
- Koelunits
- Oprijplaten
- Dumpers
- Trilplaten
- Bouwdrogers
- Werfkoffers



Ons aanbod



Ons aanbod



01 MACHINES

02 AUTO

03 WORKSHOP

04 EQUIPMENT

05 TOOLS

BENZINEGENERATOREN 230V, BESCHIKBAAR IN 2,5 EN 3,3KW.

Kenmerken:

- **AVR automatische spanningsregeling:** geeft steeds stabiele spanning af
- Geschikt voor apparaten zoals TV's, computers, meetapparatuur etc.
- **Hoog piekvermogen** tot 3x het nominaal vermogen. Dit is vooral nuttig bij opstart van motoren, compressoren, etc.
- **Grote benzine tank:** zeer lange autonomie
- Impactbestendig door buisframe en afschermplaten
- Gemakkelijk bereikbare stekkers en startkoord
- Thermische veiligheid tegen overload
- Automatisch uitschakelen bij olietekort

Geleverd met:

- Wielenset
- Inklapbare handgreep

Optie: motorolie MOTOROIL 650 15W40 (art.nr. 790030050)



Order nr.		716706030
Orig. nr.		PG-E30SRA
Spanning	V	230
Maximum vermogen	kW	2,8
Continu vermogen	kW	2,5
Start		manueel
Type motor		SC170F Benzine
Energiebron		benzine
Tankinhoud	l	15
Autonomie (halve kracht)	h	12,5
Geluidsniveau	dB(A)	95
Gewicht	kg	45,00
Afmetingen (l x b x h)	mm	595x460x500
Prijs	€	463,00

BENZINEGENERATOR 3,5 KW 230 V MET 15 L TANK.

Kenmerken:

- **Piekvermogen 3,8 kW, continu vermogen 3,5 kW**
- **AVR spanningsregeling:** zorgt voor een stabiele spanning van 230 V. Geschikt voor gebruik met elektronische apparaten. Ingebouwde voltmeter voor aflezing en controle van de spanning
- Rustige werking, dankzij **grote geluiddemper** op de uitlaat
- **Manuele start** met startkoord
- 4-takt luchtgekoelde benzinemotor met een vermogen van 8 pk (5.9kW)
- Zeer lange autonomie dankzij 15 l benzinetank, die beschikt over niveauaanduiding
- Impactbestendig door sterk buisframe met inklapbare hendel
- Gemakkelijk bereikbare stekkers en startkoord
- Stevige set kunststof wielen

► NEW



Order nr.		724562251
Orig. nr.		BG30M
Spanning	V	230
Start		Manueel
Cilinderinhoud	cc	223
Tankinhoud	l	15
Maximum vermogen	kW	3,3
Continu vermogen	kW	3,0
Benzine/olie tankinhoud	l	0,6
Geluidsniveau	dB(A)	96
Gewicht	kg	48,00
Afmetingen (l x b x h)	mm	650x500x555
Prijs	€	407,00



MOTOROIL 650 15W40 IS EEN S.H.P.D.-OLIE (SUPER HIGH PERFORMANCES DIESEL) DIE SAMENGESTELD WERD UIT STRENG GESELECTEERDE BASISOLIËN EN ADDITIEVEN, MET HOGE PRESTATIES. ALSOOK VOOR BENZINE.

Order nr.		790030050
Orig. nr.		MOTOROIL 650 15W40
Viscositeit bij 40°C	mm ² /s	115
Viscositeit bij 100°C	mm ² /s	14.5
Inhoud	l	5
Densiteit bij 15°C	kg/m ³	875
Afmetingen (l x b x h)	mm	200x130x300
Prijs	€	34,50



BENZINEGENERATOR 5,0 KW 230 V MET 25 L TANK.

► NEW

Kenmerken:

- **Piekvermogen 5,5 kW, continu vermogen 5,0 kW**
- **AVR spanningsregeling:** zorgt voor een stabiele spanning van 230 V. Geschikt voor gebruik met elektronische apparaten. Ingebouwde voltmeter voor aflezing en controle van de spanning
- Rustige werking, dankzij **grote geluiddemper** op de uitlaat
- **Elektrische start** met meegeleverde batterij. Manueel starten met startkoord blijft ook mogelijk
- 4-takt luchtgekoelde benzinemotor met een vermogen van 13 pk (9.5kW)
- Zeer lange autonomie dankzij **25 l benzinetank**, die beschikt over niveauaanduiding
- Impactbestendig door sterk buisframe met inklapbare hendel
- Stevige set kunststof wielen



Order nr.		724562252
Orig. nr.		BG50E
Spanning	V	230
Start		Elektrisch
Cilinderinhoud	cc	389
Tankinhoud	l	25
Maximum vermogen	kW	5,5
Continu vermogen	kW	5
Benzine/olie tankinhoud	l	1,1
Geluidsniveau	dB(A)	97
Gewicht	kg	82,00
Afmetingen (l x b x h)	mm	770x650x635
Prijs	€	795,00

INFO



BENZINEGENERATOR 7,5 KW 230 V MET 25 L TANK.

► NEW

Kenmerken:

- **Piekvermogen 8,0 kW, continu vermogen 7,5 kW**
- **AVR spanningsregeling:** zorgt voor een stabiele spanning van 230 V. Geschikt voor gebruik met elektronische apparaten. Ingebouwde voltmeter voor aflezing en controle van de spanning
- Rustige werking, dankzij **grote geluiddemper** op de uitlaat
- **Elektrische start** met meegeleverde batterij. Manueel starten met startkoord blijft ook mogelijk
- 4-takt luchtgekoelde benzinemotor met een vermogen van 16 pk (11.7 W)
- Zeer lange autonomie dankzij **25 l benzinetank**, die beschikt over niveauaanduiding
- Impactbestendig door sterk buisframe met inklapbare hendel
- Stevige set kunststof wielen



Order nr.		724562254
Orig. nr.		BG75E
Spanning	V	230
Start		Elektrisch
Cilinderinhoud	cc	460
Tankinhoud	l	25
Maximum vermogen	kW	8
Continu vermogen	kW	7,5
Benzine/olie tankinhoud	l	1,1
Geluidsniveau	dB(A)	97
Gewicht	kg	86,00
Afmetingen (l x b x h)	mm	770x650x635
Prijs	€	895,00

INFO



BENZINEGENERATOR 6,5 KW 2 OP 3 X 400V EN 30 V MET 25 L TANK.

► NEW

Kenmerken:

- **Spanning van 3 x 400 V driefasig en 230 V monofasig**
- **Piekvermogen van 7,0 kW (3 x 400 V) of 5.5 kW (op 230 V)**
- **Continu vermogen 6,5 kW (3 x 400 V) of 5 kW (op 230 V)**
- **AVR spanningsregeling:** zorgt voor een stabiele spanning. Geschikt voor gebruik met elektronische apparaten. Ingebouwde voltmeter voor aflezing en controle van de spanning
- Rustige werking, dankzij **grote geluiddemper** op de uitlaat
- **Elektrische start** met meegeleverde batterij. Manueel starten met startkoord blijft ook mogelijk
- 4-takt luchtgekoelde benzinemotor met een vermogen van 15 pk (11 kW)
- Zeer lange autonomie dankzij **25 l benzinetank**, die beschikt over niveauaanduiding
- Impactbestendig door sterk buisframe met inklapbare hendel
- Stevige set kunststof wielen



Order nr.		724562253
Orig. nr.		BG65ED
Spanning	V	1x230 / 3x400
Start		Elektrisch
Cilinderinhoud	cc	389
Tankinhoud	l	25
Maximum vermogen	kW	5,5 / 7
Continu vermogen	kW	5 / 6,5
Benzine/olie tankinhoud	l	1,1
Geluidsniveau	dB(A)	97
Gewicht	kg	84,00
Afmetingen (l x b x h)	mm	770x650x635
Prijs	€	949,00

INFO



01 MACHINES

02 AUTO

03 WORKSHOP

04 EQUIPMENT

05 TOOLS

GELUIDSARME DIESEL GENERATOR VOOR GEBRUIK OP DE WERF OF ALS NOODGENERATOR.

Kenmerken:

- **Geluidsarme omkasting**
- Stopcontacten: 230 V (2x) en 3x400V (1x)
- 6,0 kW maximaal, 5,5 kW continu vermogen op 3 x 400 V
- 5,5 kW maximaal, 5 kW continu vermogen op 1x230V
- **Elektrische start**
- Luchtgekoelde dieselmotor 12 pk
- AVR automatische spanningsregeling: geeft steeds stabiele spanning af
- Voltmeter in display
- Thermische veiligheid tegen overload
- Automatisch uitschakelen bij olie tekort

Geleverd met:

- Wielenset
- Centraal hijs oog
- Elektrische start met batterij en sleutel

Optie:

- Motorolie MOTOROIL 650 15W40 (ordernummer 790030050)



INFO Bekijk het volledige en up-to-date aanbod
Surf naar www.vynckier.biz/generatoren



Order nr.		724562240
Orig. nr.		DG65E
Spanning	V	1x230 + 3x400
Maximum vermogen	kVA	6
Continu vermogen	kVA	5.5
Start		Elektrisch
Type motor		Diesel 498cc
Tankinhoud	l	16
Stopcontacten 230V	st	2
Stopcontacten 3x400V	st	1
Geluidsniveau	dB(A)	68
Inverter		Nee
Draagbaar		Nee
Op wielen		Ja
Autonomie	u	8,5
Gewicht	kg	156,00
Afmetingen (l x b x h)	mm	950x560x760
Prijs	€	1.469,00

KIES UW... VERWARMINGSTOESTEL



		SPANNING (V)	AFGEGEVEN WARMTE (KW/H)	ENERGIE-BRON	WARMTE TYPE	THERMO-STAAT
WD70L - 722316560		230	20	Petroleum/diesel	Stralingswarmte	Ja
WD135I - 722316562		230	40	Petroleum/diesel	Stralingswarmte	Ja
WD70 - 722316564		230	20	Petroleum/diesel	Directe verbranding	Ja
WD100 - 722316566		230	30	Petroleum/diesel	Directe verbranding	Ja
WD170 - 722316568		230	50	Petroleum/diesel	Directe verbranding	Ja
WG100 - 722316570		230	30	Propaangas	G30	Nee
WG170 - 722316572		230	50	Propaangas	G30	Nee
IRS18 - 722316321		230	1,8	Elektrisch infrarood	Stralingswarmte	Nee
IRS24 - 722316322		230	2,4	Elektrisch infrarood	Stralingswarmte	Nee
IRS32 - 722316323		230	3,2	Elektrisch infrarood	Stralingswarmte	Nee
MO766 - 722316345		230	1,2	Elektrisch infrarood	Stralingswarmte IR-A	Nee
MO767 - 722316350		230	1,76	Elektrisch infrarood	Stralingswarmte IR-A	Nee
MO791 - 722316359		220-240	2	Elektrisch infrarood	Stralingswarmte IR-A	Nee
MO792 - 722316360		220-240	4	Elektrisch infrarood	Stralingswarmte IR-A	Nee
MO793 - 722316361		3x400	6	Elektrisch infrarood	Stralingswarmte IR-A	Nee
MO9818 - 722316364		220-240		Elektrisch infrarood	Straling	Nee
MO9824 - 722316401		220-240		Elektrisch infrarood	Straling	Nee
MO9832 - 722316402		220-240		Elektrisch infrarood	Straling	Nee
ST02 - 722316201		230	2	Elektrisch	Geventileerde lucht	Ja
WEL33 - 722316576		230	3	Elektrisch	Geventileerde lucht	Ja
WEL9 - 722316578		3x400	9	Elektrisch	Geventileerde lucht	Ja
WEL15 - 722316580		3x400	15	Elektrisch	Geventileerde lucht	Ja
WEL22 - 722316581		3x400	22	Elektrisch	Geventileerde lucht	Ja
WEL30 - 722316584		3x400	30	Elektrisch	Geventileerde lucht	Ja

01 MACHINES

02 AUTO

03 WORKSHOP

04 EQUIPMENT

05 TOOLS

INFRAROOD DIESELHEATER MET COMFORTABELE STRALINGSWARMTE.

Dit draagbaar en compact model geeft een aangename reuk- en stofarme straling af.

Voordelen:

- Heel stille werking, geen storende geluiden
- Stof- en rookarme verbranding
- Zowel overdekt als buiten inzetbaar voor het verwarmen, drogen, ontdooien en vorstvrij houden van geventileerde ruimtes
- Kwalitatieve Danfoss sproeier zorgt voor een optimale verneveling en totale verbranding
- Bescherming tegen oververhitting dankzij de ingebouwde fotocelvlambewaking
- Nakoeling door ventilatie bij uitschakelen
- Veiligheden: vlambewaking, oververhittingsensor en brandstofsensoren zorgen voor een optimale veiligheid in alle omstandigheden

Kenmerken:

- Ingebouwde thermostaat met temperatuurstelling en display
- Brandstof: diesel en witte petroleum
- Keramische verbrandingskamer van duurzame kwaliteit
- Ingebouwde tank met brandstofniveaumeter



INFO Bekijk het volledige en up-to-date aanbod

Surf naar www.vynckier.biz/verwarmingstoestellen

Order nr.	722316560	
Orig. nr.	WD701	
Spanning	V	230
Afgegeven warmte	kW/h	20
Warmte type	Stralingswarmte	
Energiebron	Petroleum / Diesel	
Thermostaat	Ja	
Capaciteit brandstoftank	l	10.5
Brandstofverbruik	l/u	1.6
Totaal verbruik	W	30/38
Beschermingsklasse	IP	IPX4
Geschikt voor buitengebruik	Ja	
Gewicht	kg	18,30
Afmetingen (l x b x h)	mm	575x340x635
Prijs	€	408,00



INFRAROOD DIESELHEATER MET COMFORTABELE STRALINGSWARMTE.

Dit mobiel model met grote tank geeft een aangename reuk- en stofarme straling af.

Voordelen:

- Heel stille werking, geen storende geluiden
- Stof- en rookarme verbranding
- Zowel overdekt als buiten inzetbaar voor het verwarmen, drogen, ontdooien en vorstvrij houden van geventileerde ruimtes
- Kwalitatieve Danfoss sproeier zorgt voor optimale verneveling en totale verbranding
- Bescherming tegen oververhitting dankzij de ingebouwde fotocelvlambewaking
- Nakoeling door ventilatie bij uitschakelen
- Veiligheden: vlambewaking, oververhittingsensor en brandstofsensoren zorgen voor optimale veiligheid in alle omstandigheden

Kenmerken:

- Mobiel model
- Grote tank van 38 liter
- Een autonomie tot 10 uur (op maximale capaciteit 40kW)
- Ingebouwde thermostaat met temperatuurstelling en display
- Brandstof: diesel en witte petroleum
- Keramische verbrandingskamer van duurzame kwaliteit
- Ingebouwde tank met brandstofniveaumeter



Order nr.	722316562	
Orig. nr.	WD1351	
Spanning	V	230
Afgegeven warmte	kW/h	40
Warmte type	Stralingswarmte	
Energiebron	Petroleum / Diesel	
Thermostaat	Ja	
Capaciteit brandstoftank	l	38
Brandstofverbruik	l/u	3.2
Totaal verbruik	W	38
Beschermingsklasse	IP	IPX4
Geschikt voor buitengebruik	Ja	
Gewicht	kg	27,20
Afmetingen (l x b x h)	mm	925x635x860
Prijs	€	875,00



WARMELUCHTBLAZER OP DIESEL MET VENTILATOR. VERWARMT SNEL EN DIRECT.

Dit draagbaar en compact model geeft directe warmte af, voor het snel verwarmen van middelgrote ruimtes.

Voordelen:

- Directe verbranding
- Kwalitatieve Danfoss sproeier zorgt voor optimale verneveling en totale verbranding
- Zowel overdekt als buiten inzetbaar voor het verwarmen, drogen, ontdoeien en vorstvrij houden van geventileerde ruimtes
- Veiligheden: vlambewaking, stroomonderbreking en brandstofsensoren zorgen voor optimale veiligheid in alle omstandigheden

Kenmerken:

- Ingebouwde thermostaat met temperatuurweergave op LCD display
- Brandstof: diesel en witte petroleum
- Inox verbrandingskamer
- Ingebouwde stalen tank met brandstofniveaumeter
- IPX4 plenswaterdicht



Order nr.	722316564	
Orig. nr.	WD70	
Spanning	V	230
Afgegeven warmte	kW/h	20
Warmte type	Directe verbranding	
Energiebron	Petroleum / Diesel	
Thermostaat	Ja	
Capaciteit brandstoftank	l	19
Brandstofverbruik	l/u	1.6
Totaal verbruik	W	230
Luchtverplaatsing	m³/h	550
Beschermingsklasse	IP	IPX4
Gewicht	kg	14,00
Afmetingen (l x b x h)	mm	750x315x415
Prijs	€	270,00



WARMELUCHTBLAZER OP DIESEL MET VENTILATOR. VERWARMT SNEL EN DIRECT.

Dit mobiele model met hoge capaciteit en directe verbranding is geschikt voor het verwarmen van middelgrote tot grote ruimtes.

Voordelen:

- Directe verbranding
- Kwalitatieve Danfoss sproeier zorgt voor optimale verneveling en totale verbranding
- Zowel overdekt als buiten inzetbaar voor het verwarmen, drogen, ontdoeien en vorstvrij houden van geventileerde ruimtes
- Veiligheden: vlambewaking, stroomonderbreking en brandstofsensoren zorgen voor optimale veiligheid in alle omstandigheden

Kenmerken:

- Ingebouwde thermostaat met temperatuurweergave op LCD display
- Extra thermostaat met 10 meter kabel, voor een precisie warmteregeling op afstand van de heater
- Brandstof: diesel en witte petroleum
- Inox verbrandingskamer
- Ingebouwde stalen tank met brandstofniveaumeter
- IPX4 plenswaterdicht

Geleverd met:

- Wielenset

Optionele thermostaat met 10 meter kabel, voor een precisie warmteregeling op afstand van de heater (722316582)



Order nr.	722316566	722316568
Orig. nr.	WD100	WD170
Spanning	V	230
Afgegeven warmte	kW/h	30
Warmte type	Directe verbranding	
Energiebron	Petroleum / Diesel	
Thermostaat	Ja	
Capaciteit brandstoftank	l	38
Brandstofverbruik	l/u	2.4
Totaal verbruik	W	230
Luchtverplaatsing	m³/h	720
Kabel	10m	10m
Beschermingsklasse	IP	IPX4
Gewicht	kg	21,00
Afmetingen (l x b x h)	mm	880x456x590
Prijs	€	307,00

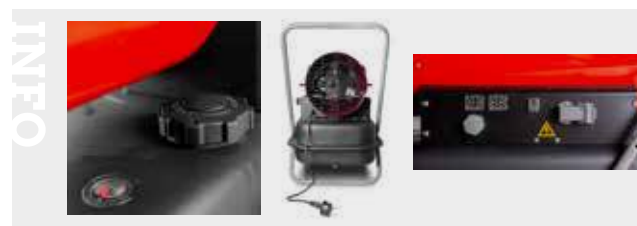

OPTIONELE THERMOSTAAT VOOR WARMELUCHTBLAZERS WD100 EN WD170 MET 10 METER KABEL, VOOR EEN PRECISIE WARMTEREGELING OP AFSTAND VAN DE HEATER.

Order nr.	722316582	
Orig. nr.	WDS10	
Voor type	WD100 / WD170	
Prijs	€	28,50



01 MACHINES

02 AUTO

03 WORKSHOP

04 EQUIPMENT

05 TOOLS

DRAAGBARE WARMELUCHTBLAZERS OP PROPAAAN MET INGEBOUWDE VENTILATOR.

Voordelen:

- Zowel binnen als buiten perfect inzetbaar voor het verwarmen en ontdooien van geventileerde ruimtes
- Ideaal voor gebruik op bouwerven, loodsen, landbouw, events, werkplaatsen, etc.
- Volledige verbranding dankzij fijnregeling van de zuurstoftoevoer
- Beveiliging tegen oververhitting, gasonderbreking, stroomonderbreking, omkantelen

Kenmerken:

- Draaiknop met regelbaar temperatuurniveau, niet thermostatisch
- Piëzo ontsteking van de vlam
- CE gekeurd

Geleverd met:

- Shell-ontspanner voor gasflessen met buitendraad
- 1,5 m gasslang

INFO

Hoe kies ik het geschikte verwarmingstoestel?

Surf naar www.vynckier.biz/verwarmingstoestellen

1 Vynckier houdt je warm!

2 Stookgasarm en geventileerde ruimte

3 Verwarmen met elektriciteit, gas of diesel!



Order nr.		722316570
Orig. nr.		WG100
Afgegeven warmte	kW/h	30
Energiebron		Propaangas
Brandstoftype		G30
Brandstofverbruik	kg/u	1.30 - 2.18
Luchtdebiet	m³/u	650
Verwarmbare ruimte	m³	450
Spanning	V	230
Thermostaat		Nee
Slang en regelaar inbegrepen		Ja
Gewicht	kg	6,30
Afmetingen (l x b x h)	mm	475x225x360
Prijs	€	126,00



DRAAGBARE WARMELUCHTBLAZERS OP PROPAAAN MET INGEBOUWDE VENTILATOR.

Voordelen:

- Zowel binnen als buiten perfect inzetbaar voor het verwarmen en ontdooien van geventileerde ruimtes
- Ideaal voor gebruik op bouwerven, loodsen, landbouw, events, werkplaatsen, etc.
- Volledige verbranding dankzij fijnregeling van de zuurstoftoevoer
- Beveiliging tegen oververhitting, gasonderbreking, stroomonderbreking, omkantelen

Kenmerken:

- Draaiknop met regelbaar temperatuurniveau, niet thermostatisch
- Piëzo ontsteking van de vlam
- CE gekeurd

Geleverd met:

- Shell-ontspanner voor gasflessen met buitendraad
- 1,5 m gasslang



Order nr.		722316572
Orig. nr.		WG170
Afgegeven warmte	kW/h	50
Energiebron		Propaangas
Brandstoftype		G30
Brandstofverbruik	kg/u	2.18 - 3.63
Luchtdebiet	m³/u	650
Verwarmbare ruimte	m³	750
Spanning	V	230
Thermostaat		Nee
Slang en regelaar inbegrepen		Ja
Gewicht	kg	7,00
Afmetingen (l x b x h)	mm	580x225x360
Prijs	€	151,00



INFRAROOD WARMTESTRALER 1.8 KW MET DRAADLOZE BEDIENING.

Aangename en gelijkmatige stralingswarmte, in een discreet, zwart design.

Ideaal voor plaatselijke verwarming zoals in kantoren, wachtzalen, werkplaatsen, publieke ruimtes, winkels, showrooms, etc.

► NEW

Kenmerken:

- **1.8 kW 230 V** model, verwarmt tot 8 °C op 2.2 m afstand
- Lange golf straling verwarmt objecten heel snel en rechtstreeks, zoals zonnestraling. Binnen enkele minuten voelt u het verwarmend effect
- Efficiënte energieomzetting in warmte van minimaal 90% beperkt het stroomverbruik
- **Draadloze afstandsbediening** met groot LCD display en 2 x AAA batterijen
- **Geen storende lichtstraling** en onopvallend zwart ontwerp maakt deze unit geschikt voor ruimtes waar geen licht gewenst is: zoals in horeca, bureaus, terrassen, badkamers, etc.
- **4 niveaus van warmteoutput** (25/50/75/100%)
- De maximale warmtestraling wordt bereikt +/- 10 minuten na het inschakelen
- Grotere stralingshoek door licht gebogen stralingsoppervlak
- **Zowel binnen als buiten: IPx4 spatwaterbestendig**
- Timerfunctie 0/2/4/8 uur
- Maakt geen geluid, er zitten geen ventilatoren op deze unit
- Hoogwaardige stevige body van geanodiseerd aluminium. De stralingskant is afgewerkt met een nano-keramische coating die mooi egaal zwart blijft na jarenlange verhitting, blootstelling aan schokken of krassen, vervuilde lucht of zure regen.
- Geen geurhinder
- 3 verwarmingselementen in RVS behuizing van Europese kwaliteit, met levensduur van 5000 uren, het gemiddeld equivalent van 15 jaar in werking
- Geleverd met ophangbeugels met instelbare hoek. Geschikt voor muur en plafondmontage
- Beveiliging tegen oververhitting
- Hittebestendige stroomkabel van 2 meter met aansluitstekker



Hoe kiest u het juiste vermogen van uw heater?

- 100W/m²: Bijverwarming bureau of privéwoning
- 140W/m²: Bureau of privéwoning
- 180W/m²: Magazijn of werkplaats
- 250W/m²: Afgeschermd terras
- 300-400W/m²: Open terras

Voordelen van infrarood stralingswarmte:

- Door de gerichte reflectie van de warmte, gaat er minder energie verloren dan bij traditionele verwarmingstoestellen
- Infrarood-straling verwarmt personen en objecten direct, zonder de omgevende atmosfeer te beïnvloeden: een direct en krachtig resultaat, zelfs bij wind
- Deze heaters produceren geen uitlaatgassen, zodat ze bijzonder geschikt zijn voor indoor werkomgeving
- Geen behoefte aan ventilatie

INFO

Innovative tech, Reliable quality

Install vertically in front
Ceiling installation
Ceiling installation

Order nr.		722316321	722316322	722316323
Orig. nr.		IRS 18	IRS24	IRS32
Warmte type		Stralingswarmte	Stralingswarmte	Stralingswarmte
Thermostaat		Nee	Nee	Nee
Verwarmbare ruimte	m³	20	30	40
Spanning	V	230	230	230
Levensduur	u	5000	5000	5000
Kabel		4 m	4 m	4 m
Beschermingsklasse	IP	IPx4	IPx4	IPx4
Geschikt voor buitengebruik		Nee	Ja	Ja
Muurbevestiging		Ja	Ja	Ja
Mobiel		Ja	Nee	Nee
Vermogen	W	1800	2400	3200
Gewicht	kg	6,80	9,40	12,20
Afmetingen (l x b x h)	mm	1095x189x67	1595x189x67	2095x189x67
Prijs	€	232,00	304,00	337,00

ELEKTRISCHE INFRAROOD HEATER MET AANGENAME WARMTESTRALING.

- Door de gerichte reflectie van de warmte, gaat er minder energie verloren dan bij traditionele verwarmingstoestellen
- Infrarood-straling verwarmt personen en objecten direct, zonder de omgevende atmosfeer te beïnvloeden: **een direct en krachtig resultaat**, zelfs bij wind
- Deze heaters produceren geen uitlaatgassen, zodat ze bijzonder geschikt zijn voor indoor werkomgevingen
- Geschikt voor binnen- en buitentoepassingen of bij regenval
- Water- en stofbestendig (IP65)
- Geleverd met ketting voor plafondophanging. Optionele muurbevestiging

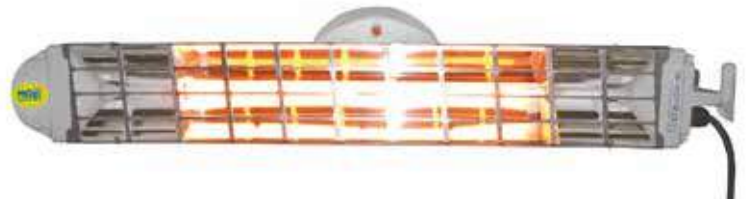

Order nr.	722316345	722316350
Orig. nr.	MO766	MO767
Spanning	V 230	230
Warmte type	stralingswarmte IR-A	stralingswarmte IR-A
Verwarmbare ruimte	m ³ 4-6	8-10
Thermostaat	Nee	Nee
Totaal verbruik	W 1200	1760
Type lampen	wit	wit
Levensduur	u 5000	5000
Geschikt voor buitengebruik	Ja	Ja
Muurbevestiging	Nee	Nee
Gewicht	kg 0,95	1,00
Afmetingen (l x b x h)	mm 712x112x83	835x112x83
Prijs	€ 110,00	123,00



DUBBELE ELEKTRISCHE INFRAROOD HEATER MET VOET EN 2 LAMPEN MO767. Aangename warmtestraling.

- Door de gerichte reflectie van de warmte, gaat er minder energie verloren dan bij traditionele verwarmingstoestellen
- Infrarood-straling verwarmt personen en objecten direct, zonder de omgevende atmosfeer te beïnvloeden: **een direct en krachtig resultaat**, zelfs bij wind
- Deze heaters produceren geen uitlaatgassen, zodat ze bijzonder geschikt zijn voor indoor werkomgevingen
- Geschikt voor binnen- en buitentoepassingen of bij regenval
- Water- en stofbestendig (IP65)
- **Geleverd met voet, lamphouder en dubbele lamp**



Order nr.	722316352
Orig. nr.	MO767SET
Spanning	V 230
Warmte type	stralingswarmte IR-A
Verwarmbare ruimte	m ³ 16-20
Totaal verbruik	W 2x1760
Type lampen	wit
Levensduur	u 5000
Geschikt voor buitengebruik	Ja
Gewicht	kg 12,00
Afmetingen (l x b x h)	mm 835x300x2000
Prijs	€ 335,00

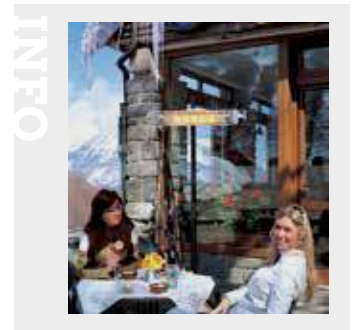

MUURADAPTER VOOR ELEKTRISCHE INFRAROOD VERWARMINGSTOESTEL 767C VAN MOEL.



Order nr.	722316365
Orig. nr.	768M
Voor type	MO766C/MO767C
Prijs	€ 17,50

VOETADAPTER VOOR ELEKTRISCHE INFRAROOD VERWARMINGSTOESTEL 767C EN 766C.



Order nr.	722316367
Orig. nr.	768P
Voor type	MO766C/MO767C
Prijs	€ 28,50

VOET VOOR ELEKTRISCHE INFRAROOD VERWARMINGSTOESTEL 767C VAN MOEL.



Order nr.	722316366
Voor type	MO766C/MO767C
Prijs	€ 46,50

INDUSTRIËLE INFRAROOD HEATER 2, 4 OF 6KW.

Kenmerken:

- IP55 spatwaterdicht, geschikt voor **binnen en buitengebruik**
- Goudgele infrarood lamp met afschermrooster
- Sterke aluminium behuizing
- Geleverd met muurbeugel
- Ook geschikt plafondophanging, met kettingen
- Lampen met gemiddelde levensduur van 5000h
- Zonder kabel en stroomstekker



MO791



MO792



MO793

Order nr.	722316359	722316360	722316361
Orig. nr.	MO791	MO792	MO793
Spanning	V 220-240	220-240	3 x 400
Warmte type	straling IR-A	straling IR-A	straling IR-A
Thermostaat	Nee	Nee	Nee
Verwarmbare ruimte	m ² 12	12-16	20
Type lampen	goud	goud	goud
Levensduur	u 5000	5000	5000
Geschikt voor buitengebruik	Ja	Ja	Ja
Muurbevestiging	Ja	Ja	Ja
Vermogen	W 2000	4000	6000
Gewicht	kg 1,70	2,40	3,00
Afmetingen (l x b x h)	mm 235x496x313	375x496x313	515x496x313
Prijs	€ 203,00	327,00	431,00

INFO

INFRAROOD WARMTESTRALER ZONDER LICHT HOT-TOP.

Zachte en aangename warmte, zonder het storende gele licht van klassieke infraroodlampen.

Voordelen:

- **enkel warmte, geen storend licht:** ideaal voor kantoren, eet- en wachtzalen, publieke ruimtes, kleurgevoelige werkplaatsen, showrooms, etc.
- **Zowel binnen als buiten: IP55 waterbestendig**
- Gelijkmatische warmteverspreiding: ideaal voor langdurig verwarmen
- Zwart geanodiseerd aluminium, discreet design
- Geen geluids- en geurhinder
- De hoogwaardige infraroodlampen hebben een gemiddelde levensduur van 5000 uren
- Geleverd met muurbeugel
- 1 niveau van warmteoutput (100%)



Voordelen infrarood verwarming:

- Door de gerichte reflectie van de warmte, gaat er minder energie verloren dan bij traditionele verwarmingstoestellen
- Infrarood-straling verwarmt personen en objecten direct, zonder de omgevende atmosfeer te beïnvloeden: een direct en krachtig resultaat, zelfs bij wind
- Deze heaters produceren geen uitlaatgassen, zodat ze bijzonder geschikt zijn voor indoor werkomgeving
- Geen behoefte aan ventilatie

Voorzien voor vaste opstelling, geleverd zonder schakelaar en stekker.



Order nr.	722316364	722316401	722316402
Orig. nr.	MO9818	MO9824	MO9832
Spanning	V 220-240	220-240	220-240
Vermogen	W 1800	2400	3200
Warmte type	straling	straling	straling
Thermostaat	Nee	Nee	Nee
Totaal verbruik	W 1800	2400	3200
Verwarmbare ruimte	m ³ 8	10	12
Levensduur	u 5000	5000	5000
Geschikt voor buitengebruik	Ja	Ja	Ja
Muurbevestiging	Ja	Ja	Ja
Gewicht	kg 6,40	7,80	9,80
Afmetingen (l x b x h)	mm 1250x201x58	1550x201x58	1950x201x58
Prijs	€ 330,00	366,00	397,00

INFO

ELEKTRISCHE VERWARMINGSTOESTEL MET VENTILATOR.

Kenmerken:

- Geschikt voor het verwarmen van kleine werkplaatsen of kantoren
- Verbruikt geen zuurstof en geeft geen vocht of geur af
- Meerstanden-schakelaar voor ventilator, en thermostaat
- Thermisch beveiligd en geluidsarm
- Aansluiting op 230 V
- Beveiligingsklasse IPX4
- CE gekeurd

Geleverd met:

- Kabel en stekker



Order nr.	722316201	
Orig. nr.	ST02	
Afgegeven warmte	kW/h	2
Thermostaat	Ja	
Verwarmbare ruimte	m³	15-20
Spanning	V	230
Gewicht	kg	4,80
Afmetingen (l x b x h)	mm	237x250x355
Prijs	€	63,50

ELEKTRISCH VERWARMINGSTOESTEL 3.3 - 9 - 15 KW.

Voordelen:

- Geschikt voor het verwarmen van kantoren en kleine ruimtes alsook voor het vorstvrij houden van ondermeer opslagruimtes voor vloeistoffen
- Verbruikt geen zuurstof en geeft geen vocht of geuren af
- Thermisch beveiligd tegen oververhitting
- Gepoederlakte stalen behuizing en kunststof handvat voorkomen roestvorming

Kenmerken:

- Ingebouwde thermostaat met regelknop
- Meerstanden-schakelaar voor ventilator
- Inox weerstand van hoge kwaliteit
- IPX4 plenswaterdicht voor gebruik in vochtige ruimtes
- CE gekeurd
- 230V (3.3kW)
- 3x400V (9 en 15kW)

Geleverd met:

- Kabel en stekker (modellen 3.3 en 9kW)



Order nr.	722316576	
Orig. nr.	WEL33	
Afgegeven warmte	kW/h	3
Warmte type	Geventileerde lucht	
Energiebron	Elektriciteit	
Thermostaat	Ja	
Totaal verbruik	W	25/1500/3000
Verwarmbare ruimte	m³	30
Spanning	V	230
Frequentie	Hz	50
Luchtdebiet	m³/u	514
Gewicht	kg	4,60
Afmetingen (l x b x h)	mm	270x255x400
Prijs	€	47,50

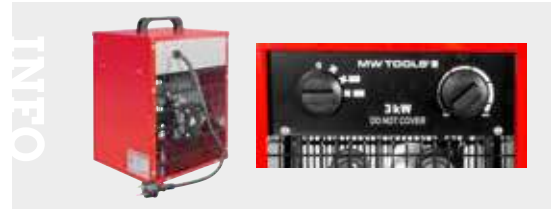

ELEKTRISCH VERWARMINGSTOESTEL 9KW.

Voordelen:

- Geschikt voor het verwarmen van kantoren en middelgrote ruimtes alsook voor het vorstvrij houden van onder andere opslagruimtes voor vloeistoffen
- Verbruikt geen zuurstof en geeft geen vocht of geuren af
- Inox weerstand van hoge kwaliteit
- Thermisch beveiligd tegen oververhitting
- Gepoederlakte stalen behuizing en kunststof handvat voorkomen roestvorming

Kenmerken:

- Ingebouwde thermostaat met regelknop
- Meerstanden-schakelaar voor ventilator
- IPX4 plenswaterdicht voor gebruik in vochtige ruimtes
- CE gekeurd

Geleverd met kabel en aansluitstekker



Order nr.	722316578	
Orig. nr.	WEL9	
Afgegeven warmte	kW/h	9
Warmte type	Geventileerde lucht	
Energiebron	Elektriciteit	
Thermostaat	Ja	
Totaal verbruik	W	52/4500/9000
Verwarmbare ruimte	m³	80
Spanning	V	3 x 400
Frequentie	Hz	50
Luchtdebiet	m³/u	1198
Gewicht	kg	9,40
Afmetingen (l x b x h)	mm	355x300x490
Prijs	€	114,00

ELEKTRISCH VERWARMINGSTOESTEL 15KW.

Voordelen:

- Geschikt voor het verwarmen van kantoren en kleine ruimte alsook voor het vorstvrij houden van ondermeer opslagruimtes voor vloeistoffen
- Verbruikt geen zuurstof en geeft geen vocht of geuren af
- Inox weerstand van hoge kwaliteit
- Thermisch beveiligd tegen oververhitting
- Gepoederlakte stalen behuizing en kunststof handvat voorkomen roestvorming

Kenmerken:

- Ingebouwde thermostaat met regelknop
- Meerstanden-schakelaar voor ventilator
- IPX4 plenswaterdicht voor gebruik in vochtige ruimtes
- CE gekeurd

Geleverd zonder kabel.



WEL15

WEL22

Order nr.	722316580	722316581
Orig. nr.	WEL15	WEL22
Afgegeven warmte	kW/h 15	22
Warmte type	Geventileerde lucht	Geventileerde lucht
Energiebron	Elektriciteit	Elektrisch
Thermostaat	Ja	Ja
Totaal verbruik	W 95/5000/10000/15000	145 / 11000 / 22000
Verwarmbare ruimte	m ³ 120	180
Spanning	V 3 * 400	3 x 400
Frequentie	Hz 50	50
Luchtdebiet	m ³ /u 2246	
Gewicht	kg 14,50	19,20
Afmetingen (l x b x h)	mm 410x360x550	430x430x600
Prijs	€ 204,00	317,00



INFO

ELEKTRISCH VERWARMINGSTOESTEL 30 KW OP 3 X 400 V.

Geschikt voor het verwarmen van grote ruimtes tot +240 m², zoals werkplaats, magazijn, bouwerven uitdrogen, herstel van waterschade, etc.

Voordelen:

- Krachtige heater met **grote blaasafstand en groot luchtdebiet**
- Gepatenteerd efficiënt ontwerp met hogere warmteoutput bij **lager energieverbruik**
- **Optionele slang van 6 m** om de machine op afstand te zetten van bijvoorbeeld bouwwerf, vuile of natte omgeving, buitentoepassing, etc.
- Verbruikt geen zuurstof en geeft geen vocht of geuren af. Geschikt voor het verwarmen van ruimtes waar geen ventilatie aanwezig is en mensen aan het werk zijn
- **Instelbare blaashoek** met lamellen
- **360° draaibare wielen**
- 2 verwarmingsstanden en 1 ventilatorstand
- Inox weerstand van hoge kwaliteit
- Thermisch beveiligd tegen oververhitting
- Gepoederlakte stalen behuizing en kunststof handvat voorkomen roestvorming

Kenmerken:

- Ingebouwde thermostaat met regelknop
- Meerstanden-schakelaar met eveneens een ventilatorstand
- IPX4 plenswaterdicht voor gebruik in vochtige ruimtes
- CE gekeurd
- Geleverd zonder kabel. De stekker zit op de rugzijde van het apparaat



Order nr.	722316584
Orig. nr.	WEL30
Afgegeven warmte	kW/h 30
Warmte type	Geventileerde lucht
Energiebron	Elektrisch
Thermostaat	Ja
Totaal verbruik	W 120 / 20000 / 30000
Verwarmbare ruimte	m ³ 240
Spanning	V 3 X 400
Geschikt voor buitengebruik	Nee
Frequentie	Hz 50
Gewicht	kg 31,00
Afmetingen (l x b x h)	mm 433x709x614
Prijs	€ 444,00



INFO

HITTE BESTENDIGESLANG VAN 6 METER VOOR GEBRUIK OP DE ELEKTRISCHE WARMELUCHTBLAZER WEL30.

Geschikt om de machine op afstand te zetten op bijvoorbeeld een bouwwerf, vuile of natte omgeving, buitentoepassing, etc.

Order nr.	722316585
Orig. nr.	WEL30H
Voor type	WEL30
Gewicht	kg 8,00
Afmetingen (l x b x h)	mm 350x350x6000
Prijs	€ 89,50



01 MACHINES

02 AUTO

03 WORKSHOP

04 EQUIPMENT

05 TOOLS

DRAAGBARE LUCHTREINIGER MET HEPA FILTER.

Beschermt tegen het inademen van schadelijke stoffen en geuren op de werkplek, en verhoogt de luchtkwaliteit drastisch.

Zuivert en filtert de lucht van een breed scala aan hinderlijke vervuilingen:

- Stof en pollen
- Slijp- en zaagstof
- Roet en rook (o.a. van sigaretten)
- Chemische geuren (o.a. van verf en vernissen)
- Geuren en gassen (o.a. bij brandschade)
- Schimmels en bacteriën (o.a. bij waterschade)
- Kookgeuren
- Stankoverlast door huisdieren

Heel compact model kan overal neergezet worden. Begint onmiddellijk na installatie te zuiveren.

Toepassing: overal waar gezonde lucht van belang is:

- Houtindustrie
- Bouwwerven
- Labo's
- Keukens
- Technische scholen
- Serverruimtes
- Winkels en kantoren
- Vochtige kelders

Voordelen:

- Voorfilter en **HEPA hoofdfilter**
- Duurzame slakkenhuisventilator met variabel toerental
- Filteralarm bij verzagiging
- Filters snel toegankelijk voor onderhoud en vervangen
- De unit kan op alle zijden neergezet worden
- Meerdere units stapelbaar
- Behuizing uit Polypropyleen
- **Optionele carbonfilter** verwijdert geuren schadelijke gassen



Order nr.		722313536
Orig. nr.		LF400
Vermogen	W	200
Diameter	mm	400
Spanning	V	230
Debiet	m ³ /min	14
Geluidsniveau	dB(A) 4m	69
Filtercategorie		Hepa H10
Behuizing		PE
Gewicht	kg	16,00
Afmetingen (l x b x h)	mm	560x355x610
Prijs	€	569,00



FILTERS VOOR LUCHTREINIGER LF400.



Order nr.		722313537	722313538	722313539
Orig. nr.		LF400-GF	LF400-HF	LF400-ACF
Omschrijving		Groffilter	HEPA H13 - efficiency 99,987%	actieve kool
Afmetingen (l x b x h)	mm	455x455x22	455x455x45	455x455x22
Prijs	€	20,50	88,50	77,50

COMPACTE RADIAALVENTILATOR VOOR 24/7 GEBRUIK.

Kenmerken:

- Voor het afzuigen van stof, rook, gassen, kleine hout- en kunststof partikels enz.
- Voor het inblazen van kanalen, drogen van ruimtes, objecten, voorraden, etc.
- Slakkenhuis ventilatoren met een optimaal gekromd schoepenrad voor een energie-efficiënte werking
- Optionele wielenset



Order nr.		716264230	716264300	716264305	716264350
Orig. nr.		RV230	RV300	RV305	RV350
Vermogen	W	550	1100	1600	2800
Diameter	mm	230	300	305	350
Spanning	V	230	230	3 x 400	3 x 400
Debiet	m ³ /min	14,8	31,9	42,88	70,2
Geluidsniveau	dB(A)	80	87	87	89
Snelheid	tpm	2850	2850	2850	2850
Luchtsnelheid	m/s	32	41	41	46
Gewicht	kg	15,00	30,00	31,00	50,00
Afmetingen (l x b x h)	mm	475x393x391	600x460x545	600x460x545	677x580x595
Prijs	€	191,00	429,00	441,00	725,00



WIELENSET VOOR RADIAALVENTILATOR RV230.

Order nr.		716264355	716264356
Orig. nr.		RV230WS	RV300WS
Voor type		RV230	RV300/RV305/RV350
Gewicht	kg	1,00	1,00
Prijs	€	11,50	19,50



KIES UW... VENTILATOR



		DIAMETER (MM)	SPANNING (V)	VERMOGEN (W)	DEBIET (M ³ /MIN)	BEHUIZING	AANTAL SNELHEDEN
MV200 - 722313490		200	230	250	20	staal	1
MV300 - 72313500		300	230	500	65	staal	1
MV400R - 722313636		400	230	550	92	staal	1
MV400R3 - 722313638		400	3 x 400	550	92	staal	1
MV500R - 722313505		500	230	1.100	130	staal	1
MV500R3 - 722313640		500	3 x 400	1.100	130	staal	1
MV600R - 722313510		600	230	2.000	240	staal	1
MV600R3 - 722313642		600	3 x 400	2.000	240	staal	1
MV200PP - 722313656		200	230	250	23	PE	1
MV300PP - 722313504		300	230	750	56	PE	1
MV400PP - 722313657		400	230	700	128	PE	1
MV500PPL - 722313540		500	230	200	106/90	PE	2
MV500LV - 722313644		500	230	120	112/96/75	staal	3
MV600L - 722313531		600	230	265	72	staal	2
MV900L - 722313534		900	230	480	258	staal	2
MV750LU - 722313037		750	230	260	258	Staal	3
MV1000LUB - 722313039		1.000	230	450	500	Staal	2
MV900LB - 722313035		900	230	437	362	Staal	2
MV1200LB - 722313532		1.240	230	660	570/467	staal	2
MV900IL - 722313605		900	230	500	382	Staal	Variabel
MV1500IL - 722313606		1.500	230	750	954	Staal	Variabel
MV2000IL - 722313607		2.000	230	950	1.508	Staal	Variabel
MV1500IOL - 722313051		1.500	220	950	1.000	Staal	Variabel
MV2000IOL - 722313052		2.000	230	950	1.508	Staal	Variabel
RV600 - 722313567		145	230	65	10	PE	1
RV3500 - 722313566		340	230	236	5/30/23	PE	3
RV3000 - 722313568		241	230	250	31/28/24	PE	3
RV4000 - 722313659		270	230	1080	39,6/36,8/34	PE	3

01 MACHINES

02 AUTO

03 WORKSHOP

04 EQUIPMENT

05 TOOLS

DRAAGBARE VENTILATOREN IN STAAL, MET DIAMETER 200 OF 300 MM.

Compacte en superlichte modellen met zeer laag geluidsniveau.

Uiterst geschikt voor:

- Drogen, verluchten, afkoelen, toevoeren of afvoeren van lucht
- Verwijderen van rook, lasrook, gassen, geuren, slijpstof
- Toevoeren van verse lucht in zuurstofarme werkruimtes zoals kelders, containers
- Geschikt voor gebruik op 60 Hz

Geleverd met:

- Dubbel afschermrooster
- Thermische beveiliging
- Rubber pootjes

Optie:

- Flexibele slang 10 en 20 m
- Filterzak voor stofafzuiging

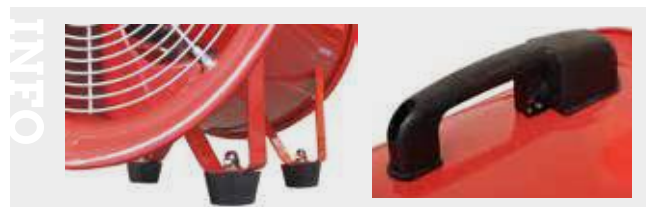

Order nr.		722313490	722313500
Orig. nr.		MV200	MV300
Vermogen	W	250	500
Totale druk	Pa	250	290
Isolatiegraad		F	F
Diameter	mm	200	300
Spanning	V	230	230
Debiet	m³/min	20	65
Snelheid	tpm	2800	
Werktemperatuur	°C	-5 - +45	-5 - +45
Geluidsniveau	dB(A) 4m	72	86
Behuizing		Staal	Staal
Ventilatorblad		Aluminium	Aluminium
IP		20	20
Gewicht	kg	7,00	11,00
Afmetingen (l x b x h)	mm	325x245x320	380x375x360
Prijs	€	117,00	157,00

MOBIELE, KRACHTIGE VENTILATOREN OP WIELEN, MET HOOG DEBIET EN HOGE LUCHTDRIJK.

Modellen beschikbaar in ø 400, 500 en 600mm, telkens op panning 1x230V en 3x400V.

Voordelen:

- Krachtige motor: Geschikt voor het afvoeren van grote hoeveelheden stof tijdens sloop- en slijpwerken
- Afvoerslangen en stoffilters in optie. Het luchtdebiet blijft op peil dankzij de sterke motor
- Stevig buisframe met wielen
- Blaashoek instelbaar. De ventilator kan ook volledig verticaal omhoog of omlaag blazen (drogen van plafonds, rioolverluchting, ...)
- Grote knoppen voor het vastzetten op de juiste hoogte.
- Behuizing en schoepen volledig in metaal

Toepassingen:

- Afvoeren van slijpstof, rook, lasrook, gassen, geuren
- Drogen, verluchten, afkoelen, toevoeren of afvoeren van lucht
- Toevoeren van verse lucht in zuurstofarme werkruimtes zoals kelders, schepen, containers

Geleverd met:

- Dubbel afschermrooster
- Thermische beveiliging
- 2 vaste wielen, 2 rubber poten

Opties:

- Flexibele afvoerslang 10 of 20 meter
- Filterzak geschikt voor het verwijderen van stof en kwartsstof



Order nr.		722313636	722313638	722313505	722313640	722313510	722313642
Orig. nr.		MV400R	MV400R3	MV500R	MV500R3	MV600R	MV600R3
Vermogen	W	550	550	1100	1100	2000	2000
Totale druk	Pa	400	400	400	400	480	480
Diameter	mm	400	400	500	500	600	600
Spanning	V	230	3x400	230	3x400	230	3x400
Debiet	m³/min	92	92	130	130	240	240
Snelheid	tpm	1450	1450	1400	1400	1450	1450
Werktemperatuur	°C	-20 - +55	-20 - +55	-20 - +55	-20 - +55	-20 - +55	-20 - +55
Behuizing		Staal	Staal	Staal	Staal	Staal	Staal
Gewicht	kg	20,00	20,00	27,00	27,00	45,00	45,00
Afmetingen (l x b x h)	mm	540x345x650	540x345x650	620x350x720	620x350x720	770x470x865	770x470x865
Prijs	€	268,00	247,00	413,00	345,00	675,00	595,00

SET MOBIELE VENTILATOR + AFVOERSLANG 10M + FILTERZAK.

Ventilator:

- Drogen, verluchten, afkoelen, toevoeren of afvoeren van lucht
- Verwijderen van rook, lasrook, gassen, geuren, slijpstof,...
- Toevoeren van lucht in zuurstofarme werkrumtes
- Geschikt voor gebruik op 60 Hz
- Dubbel afschermrooster
- Thermische beveiliging
- Rubber pootjes

Flexibele Toe- en afvoerslang 10m

- Flexibel en onbrandbaar nylon, ook geschikt bij slijp- of laswerken

Filterzak 3m

- Ontworpen voor het opvangen van schadelijk stof en kwartsstof uit bouw- en afbraakwerken
- Verbeterd aanzienlijk de arbeidsomstandigheden tijdens het slijpen, frezen, stralen, kappen, schuren,...
- Uitwasbaar en dus herbruikbaar



Order nr.	722313520	722313503
Orig. nr.	MV200SET	MV300SET
Diameter	200	300
Spanning	230	230
Debiet	20	72
Prijs	243,00	311,00

FLEXIBELE SLANGEN VOOR VENTILATOREN.

- Voor toevoeren en afvoeren
- Kan verder gekoppeld worden met meegeleverde huls.
- Onbrandbaar nylon, verstevigd met stalen spiraal

INFO Bekijk het volledige en up-to-date aanbod
Surf naar www.vynckier.biz/ventilatoren

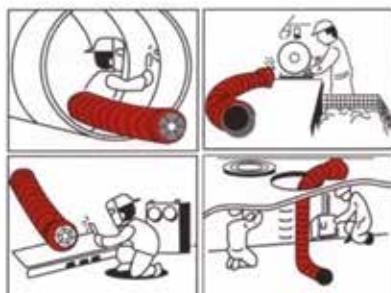

Order nr.	722313491	722313700	722313501	722313702	722313665	722313704	722313506
Orig. nr.	MV200SL	MV200SL20	MV300SL	MV300SL20	MV400SL	MV400SL20	MV500SL
Diameter	200	200	300	300	400	400	500
Lengte	10	20	10	20	10	20	10
Prijs	90,50	157,00	117,00	210,00	122,00	214,00	193,00

SET BESTAANDE UIT MOBIELE VENTILATOR + SLANG + FILTERZAK.

Ventilator

- Drogen, verluchten, afkoelen, toevoeren of afvoeren van lucht
- Verwijderen van rook, lasrook, gassen, geuren, slijpstof
- Toevoeren van verse lucht in zuurstofarme werkrumtes zoals kelders, schepen, containers
- Geschikt voor gebruik op 60 Hz

Slang

- Toe- en afvoerslang 10 m voor mobiele ventilatoren
- Flexibel en onbrandbaar nylon, ook geschikt bij slijp- of laswerken
- Meerdere slangen kunnen na elkaar gekoppeld worden

Filterzak

- Filterzak voor ventilatoren met aansluiting
- Ontworpen voor het opvangen van schadelijk stof en kwartsstof uit bouw- en afbraakwerken
- Verbeterd aanzienlijk de arbeidsomstandigheden tijdens het slijpen, frezen, stralen, kappen, schuren,...
- Uitwasbaar, dus herbruikbaar



Order nr.	722313515	722313516	722313508	722313517	722313513	722313514
Orig. nr.	MV400RSET	MV400R3SET	MV500RSET	MV500R3SET	MV600RSET	MV600R3SET
Spanning	230	3x400	230	3x400	230	3x400
Diameter	400	400	500	500	600	600
Debiet	92	92	130	166	240	290
Afmetingen (l x b x h)	580x550x360	580x550x360	580x550x360	480x580x755	580x680x870	580x680x870
Gewicht	45,00	45,00	35,00	45,00	45,00	45,00
Prijs	460,00	442,00	665,00	639,00	949,00	929,00

LICHTE, DRAAGBARE VENTILATOREN IN POLYETHEEN.

Voordelen:

- Heel compact en super licht
- Valbestendige en oerdegelijke PE behuizing
- Roest niet, behuizing en blad zijn volledig in kunststof

Geschik voor:

- Mobiel gebruik (bouw, dakwerken, werken aan sanitair, etc.)
- Drogen, verluchten, afkoelen, toevoeren of afvoeren van lucht
- Verwijderen van rook, lasrook, gassen, geuren, slijpstof
- Toevoeren van verse lucht in zuurstofarme werkruimtes zoals kelders, schepen, containers

Geleverd met:

- Dubbel afschermrooster
- Thermische beveiliging

Order nr.	722313656	722313504
Orig. nr.	MV200PP	MV300PP
Behuizing	PE	PE
Vermogen	W	250
Diameter	mm	200
Spanning	V	230
Debiet	m ³ /min	23
Aantal snelheden		1
Werktemperatuur	°C	-20 - +55
Geluidsniveau	dB(A) 4m	76
Ventilatorblad	PVC	PVC
Gewicht	kg	8,50
Afmetingen (l x b x h)	mm	365x265x390
Prijs	€	151,00



INFO

DRAAGBARE VENTILATOR IN POLYETHEEN. 700 W EN DIAMETER 400 MM.

Troeven:

- Heel hoog luchtdebiet
- Heel licht en draagbaar
- Roest niet, behuizing en blad zijn volledig in kunststof
- Polyethyleen behuizing van zeer hoge dichtheid weerstaat aan de zwaarste werkomstandigheden

Geschikt voor:

- Door het hoge debiet, gaat elk proces met deze ventilator een heel stuk sneller: Drogen, verluchten, afkoelen, toevoeren of afvoeren van lucht
- Heel geschikt in de bouw voor droging van dekvloeren, pleisterwerken, etc...
- Verwijderen van rook, lasrook, gassen, geuren, slijpstof

Order nr.	722313657
Orig. nr.	MV400PP
Behuizing	PE
Vermogen	W
Diameter	mm
Spanning	V
Debiet	m ³ /min
Totale druk	Pa
Geluidsniveau	dB(A)
Ventilatorblad	PVC
Gewicht	kg
Afmetingen (l x b x h)	mm
Prijs	€



MULTIFUNCTIONELE VENTILATOR MET 2 SNELHEDEN. BIJZONDER LICHT EN DRAAGBAAR.

De ideale ventilator voor droging in bouwwerken, bij reinigingswerken of bij waterschade.

Troeven:

- Grote blaashoek, droogt grote delen van de ruimte in 1x zonder verplaatsing
- Blaasrichting instelbaar (kantelbaar op optionele voet)
- 2 snelheden, steeds de optimale luchtdebiet
- Schokbestendige behuizing in polyethen van hoge densiteit
- Volledig in kunststof, roest nooit

Toepassingen:

- Tot 3 units stapelbaar
- Tot 2 achter elkaar koppelbaar met standaard meegeleverde beugels

Order nr.	722313540
Orig. nr.	MV500PPL
Behuizing	PE
Ventilatorblad	PE
Vermogen	W
Totale druk	Pa
Diameter	mm
Spanning	V
Debiet	m ³ /min
Geluidsniveau	dB(A) 4m
Gewicht	kg
Afmetingen (l x b x h)	mm
Prijs	€



INFO

Order nr.	722313541
Orig. nr.	MV500PPLV
Gewicht	kg
Prijs	€

ALUMINIUM VOET VOOR MULTIFUNCTIONELE VENTILATOR MV500PP.

Laat toe om de ventilator in alle richtingen te positioneren.
Laat toe om plafonds te drogen na waterschade of schilder- of pleisterwerken.



SET BESTAANDE UIT MOBIELE VENTILATOR + AFVOERSLANG + FILTERZAK.

Ventilator:

- Mobile ventilator 750W
- Drogen, verluchten, afkoelen, toevoeren of afvoeren van lucht
- Verwijderen van rook, lasrook, gassen, geuren, slijpstof
- Toevoeren van verse lucht in zuurstofarme werkrumtes zoals kelders, schepen, containers
- Geschikt voor gebruik op 60 Hz
- Hoog debiet

Afvoerslang:

- Toe- of afvoerslang 10 m voor mobiele ventilatoren

Filterzak:

- Filterzak voor ventilatoren met aansluiting ø 300 mm



Order nr.		722313519	722313509
Orig. nr.		MV200PPSET	MV300PPSET
Vermogen	W	250	750
Isolatiegraad		F	F
Diameter	mm	200	300
Spanning	V	230	230
Debiet	m³/min	23	56
Werktemperatuur	°C	-20- +80	-20 - +80
Behuizing		PE	PE
IP		20	20
Gewicht	kg	26,40	25,00
Afmetingen (l x b x h)	mm	365x265x390	520x390x490
Prijs	€	272,00	374,00

MOBIELE KUNSTSTOF VENTILATOR 750 W, MET 10 M FLEXIBELE SLANG EN SLANGHOUDER.

Geheel uitgevoerd in onbreekbaar polyethyleen.

Troeven:

- Complete set voor toe- en afvoeren van lucht
- Handig en compact opbergen en vervoeren van de set
- Licht en draagbaar
- Hoog debiet en druk
- Roest niet, behuizing en blad zijn volledig in kunststof
- Meerdere units zijn stapelbaar

Geschikt voor:

- Drogen, verluchten, afkoelen, toevoeren of afvoeren van lucht
- Verwijderen van rook, lasrook, gassen, geuren, slijpstof
- Toevoeren van verse lucht in zuurstofarme werkrumtes zoals kelders, schepen, containers

Geleverd met:

- Dubbel afschermrooster
- Thermische beveiliging

Order nr.		722313651
Orig. nr.		MVH300PPSET
Vermogen	W	750
Totale druk	Pa	260
Diameter	mm	300
Spanning	V	230
Debiet	m³/min	60
Geluidsniveau	dB(A) 4m	77
Behuizing		PE
Gewicht	kg	24,00
Afmetingen (l x b x h)	mm	550x480x500
Prijs	€	430,00



SET MV400PP + MV400SL SLANG + MV400FZ FILTERZAK.

Mobile ventilator PE methoog debiet. 700 W.

Troeven:

- Heel hoog luchtdebiet
- Heel licht en draagbaar
- Roest niet, behuizing en blad zijn volledig in kunststof
- Polyethyleen behuizing van zeer hoge dichtheid weerstaat aan de zwaarste werkomstandigheden

Geschikt:

- Door het hoge debiet gaat elk proces met deze ventilator een heel stuk sneller: drogen, verluchten, afkoelen, toevoeren of afvoeren van lucht
- Heel geschikt in de bouw voor droging van dekvloeren, pleisterwerken,...
- Verwijderen van rook, lasrook, gassen, geuren, slijpstof

Geleverd met:

- Dubbel afschermrooster
- Thermische beveiliging

Order nr.		722313592
Orig. nr.		MV400PPSET
Vermogen	W	700
Totale druk	Pa	290
Diameter	mm	400
Spanning	V	230
Debiet	m³/min	128
Geluidsniveau	dB(A)	92
Behuizing		PE
Gewicht	kg	25,00
Afmetingen (l x b x h)	mm	560x545x590
Prijs	€	448,00



VLOER- EN TAFELVENTILATOR MET VASTE VOET EN Ø 500 MM.

Deze ventilator met grote diameter levert de nodige afkoeling in grote ruimtes.

Lichte en compacte unit, geschikt voor ateliers, winkels, bureaus, bouwerven, etc.

Voordelen:

- 3 snelheden, steeds de optimale luchthoeveelheid en snelheid
- Laag geluidsniveau
- Stabiel vloermodel
- Blaashoogte instelbaar

Geschikt voor:

- Luchtcirculatie en verluchten van zuurstofarme ruimten
- **Drogen van natte ruimten of op bouwerven (beton, pleisterwerken,...)**

Order nr.		722313644
Orig. nr.		MV500LV
Diameter	mm	500
Spanning	V	230
Debiet	m ³ /min	112/96/75
Aantal snelheden		3
Werktemperatuur	°C	-20 - +80
Behuizing		Staal
Ventilatorblad		Aluminium
Gewicht	kg	6,40
Afmetingen (l x b x h)	mm	620x260x610
Prijs	€	62,50



GROTE TRAGDRAAIENDE VENTILATOREN DIAMETER Ø600 EN Ø900 MM.

Troeven:

- De blaashoek is instelbaar op het mobiele frame
- **2 snelheden**, steeds de optimale luchthoeveelheid
- **Verticale versterkingsbalk** zorgt voor hoge stabiliteit en beperkt de trillingen
- Traag toerental en uiterst laag geluidsniveau
- Geleverd op wielen voor vlotte verplaatsing
- Groot bereik dankzij grote diameter
- Ventilatorblad van staal

Geschikt voor:

- Luchtcirculatie en verluchten van zuurstofarme ruimten
- Drogen van natte ruimten of op bouwerven (beton, pleisterwerken, ...)
- Koelen van apparaten, motoren en oppervlakken
- Special effects in film en fotografie

Order nr.		722313531	722313534
Orig. nr.		MV600L	MV900L
Vermogen	W	265	480
Diameter	mm	600	900
Spanning	V	230	230
Debiet	m ³ /min	72	258
Behuizing		Staal	Staal
IP		20	20
Gewicht	kg	17,00	24,70
Afmetingen (l x b x h)	mm	760x300x785	980x460x998
Prijs	€	237,00	338,00



INFO

VENTILATOR MET 360° KANTELBARE HOEK EN DIAMETER Ø 750 MM.

Kenmerken:

- 2 snelheden, steeds de optimale luchthoeveelheid
- Grote diameter en hoog debiet, met een ventilerend effect op grote afstand
- 360° instelbare blaashoogte. Mogelijkheid om de ventilator omhoog of naar beneden te richten van op podia, mezzanines, verdiepingen, aanhangers, etc.
- Stevig buisframe op wielen voor gemakkelijk verplaatsen
- Beschermerooster met sterke gelakte coating aan beide zijden van het ventilatorblad

Geschikt voor:

- Koeling van personeel, apparaten, motoren, etc.
- Luchtcirculatie en verluchten van zuurstofarme ruimten zoals containers, kelders, ...
- Drogen van vochtige ruimtes zoals bouwerven, pleisterwerken, vloeren, ...

Order nr.		722313037
Orig. nr.		MV750LU
Vermogen	W	260
Diameter	mm	750
Spanning	V	230
Debiet	m ³ /min	258
Aantal snelheden		3
Snelheid	tpm	1070
Behuizing		Staal
Ventilatorblad		Aluminium
IP		20
Luchtafstand	m	8
Gewicht	kg	37,20
Afmetingen (l x b x h)	mm	820x380x1000
Prijs	€	316,00



INFO

RIEM AANGEDREVEN VENTILATOR MET GELUIDSARME WERKING EN 360° KANTELBARE HOEK. DIAMETER Ø 1000 MM.

Kenmerken:

- **Riemaandrijving:** stabiele en rustige loop, geen geluidshinder meer
- Laag geluidsniveau, het blijft mogelijk om gesprekken te voeren tot juist naast de unit
- **360° instelbare blaashoogte.** Mogelijkheid om de ventilator omhoog of naar beneden te richten vanop podia, mezzanines, verdiepingen, aanhangers, etc.
- **Stevig buisframe** op wielen voor gemakkelijk verplaatsen
- 2 snelheden, steeds de optimale luchthoeveelheid
- Grote diameter en hoog debiet, met een ventilerend effect op grote afstand
- Beschermrooster met sterke gelakte coating aan beide zijden van het ventilatorblad

Geschikt voor:

- Koeling van personeel, apparaten, motoren, etc.
- Luchtcirculatie en verluchten van zuurstofarme ruimten zoals containers, kelders, ...
- Drogen van vochtige ruimtes zoals bouwerven, pleisterwerken, vloeren, ...

Order nr.	722313039	
Orig. nr.	MV1000LUB	
Vermogen	W	450
Diameter	mm	1000
Spanning	V	230
Debiet	m³/min	500
Aantal snelheden		2
Snelheid	tpm	1010
Behuizing		Staal
Luchtafstand	m	12
Gewicht	kg	50,30
Afmetingen (l x b x h)	mm	1280x490x1300
Prijs	€	452,00



RIEM AANGEDREVEN VENTILATOR MET GELUIDSARME WERKING DIAMETER Ø 900 MM.

Kenmerken:

- Riemaandrijving: stabiele en rustige loop, geen geluidshinder meer
- 2 snelheden, steeds de optimale luchthoeveelheid
- Grote diameter en hoog debiet, met een ventilerend effect op grote afstand
- Verticale versterkingsbaars zorgt voor hoge stabiliteit en beperkt trillingen
- Laag geluidsniveau, het blijft mogelijk om gesprekken te voeren tot juist naast de unit
- Beschermrooster met sterke gelakte coating aan beide zijden van het ventilatorblad
- Compacte smalle bouw
- Met wielen en draagbeugel voor gemakkelijk verplaatsen

Geschikt voor:

- Koeling van personeel, apparaten, motoren, etc.
- Luchtcirculatie en verluchten van zuurstofarme ruimten zoals containers, kelders, ...
- Drogen van vochtige ruimtes zoals bouwerven, pleisterwerken, vloeren, ...

Order nr.	722313035	
Orig. nr.	MV900LB	
Vermogen	W	437
Diameter	mm	900
Spanning	V	230
Debiet	m³/min	362
Aantal snelheden		2
Geluidsniveau	dB(A)	80
Snelheid	tpm	620
Behuizing		Staal
Luchtafstand	m	10
Gewicht	kg	33,00
Afmetingen (l x b x h)	mm	980x530x1010
Prijs	€	384,00



GROTE TRAAGDRAAIENDE VENTILATOR MET DIAMETER Ø1200 MM.

Ideaal voor koelen, verluchten en drogen van grote ruimten.

Troeven:

- Grote diameter en zeer hoog debiet
- **Riemaandrijving,** stabiele en rustige loop van de motor
- **2 snelheden,** steeds de optimale luchthoeveelheid
- Verticale **versterkingsbaars** zorgt voor hoge stabiliteit en beperkt de trillingen
- Traag toerental
- Laag geluidsniveau
- Stalen ventilatorblad
- Beschermgrille met porselein coating
- Stevige stalen frame met dwarse versterking
- Met wielen en draagbeugels voor gemakkelijk verplaatsen

Order nr.	722313532	
Orig. nr.	MV1200LB	
Vermogen	W	660
Diameter	mm	1240
Spanning	V	230
Debiet	m³/min	570/467
Snelheid	tpm	450/360
Aantal snelheden		2
Behuizing		Staal
Gewicht	kg	45,30
Afmetingen (l x b x h)	mm	1280x510x1300
Prijs	€	448,00



GELUIDSARME INDUSTRIËLE MOBIELE VENTILATOR Ø 900 MM, MET GROOT DEBIET EN VARIABEL TOERENTAL.

- Uiterst **laag geluidsniveau**; dankzij de aerodynamische schoepen en DC motor
- Stille en efficiënte DC motor: koeling tegen heel lage energiekost en met heel lange levensduur
- **Variabel toerental.** De snelheid kan precies geregeld worden van 10 - 100%, zodat steeds de optimale luchtstroom geleverd wordt
- **Hoog debiet** voor het ventileren tot in de verste uithoeken
- **Digitaal display** met aanduiding van de stand, toerental, temperatuur en timerfunctie
- Timerfunctie voor het instellen van bijvoorbeeld een afkoeltijd voor motoren, ovens,...
- IP56 waterdichte motor
- Stabiel en groot ventilatorframe zorgen voor een soepele loop
- 4 grote geremde rubber wielen, ook geschikt voor buiten en het rijden over roosters en ruwe vloeren
- 3 versterkingen in het rooster zorgen voor hoge stabiliteit, en trillingsarme, stille werking
- 2 handgrepen voor eenvoudig verplaatsen
- Smalle breedte: de ventilator gaat moeiteloos door een deuropening

Order nr.	722313605	
Orig. nr.	MV900IL	
Vermogen	W	500
Diameter	mm	900
Spanning	V	230
Debiet	m³/min	382
Geluidsniveau	dB(A)	60
Snelheid	tpm	700
Behuizing	Staal	
Ventilatorblad	Aluminium	
Luchtafstand	m	17
Gewicht	kg	54,00
Afmetingen (l x b x h)	mm	1170x590x980
Prijs	€	1.029,00



GELUIDSARME INDUSTRIËLE MOBIELE VENTILATOR Ø 1500 MM, MET GROOT DEBIET EN VARIABEL TOERENTAL.

- Uiterst **laag geluidsniveau**; dankzij de aerodynamische schoepen en DC motor
- Stille en efficiënte DC motor: koeling tegen heel lage energiekost en met heel lange levensduur
- **Variabel toerental.** De snelheid kan precies geregeld worden van 10 - 100%, zodat steeds de optimale luchtstroom geleverd wordt
- **Hoog debiet** voor het ventileren tot in de verste uithoeken
- **Digitaal display** met aanduiding van de stand, toerental, temperatuur en timerfunctie
- Timerfunctie voor het instellen van bijvoorbeeld een afkoeltijd voor motoren, ovens,...
- IP56 waterdichte motor
- 4 grote geremde rubber wielen, ook geschikt voor buiten en het rijden over roosters en ruwe vloeren
- 3 versterkingen in het rooster zorgen voor hoge stabiliteit, en trillingsarme, stille werking
- Smalle breedte: de ventilator gaat moeiteloos door een deuropening

Order nr.	722313606	
Orig. nr.	MV1500IL	
Vermogen	W	750
Diameter	mm	1500
Spanning	V	230
Debiet	m³/min	954
Geluidsniveau	dB(A)	60
Snelheid	tpm	360
Efficiëntie	%	360
Behuizing	Staal	
Ventilatorblad	Aluminium	
Luchtafstand	m	22
Gewicht	kg	85,00
Afmetingen (l x b x h)	mm	1670x730x1750
Prijs	€	1.249,00



GELUIDSARME INDUSTRIËLE MOBIELE VENTILATOR Ø 2000 MM, MET GROOT DEBIET EN VARIABEL TOERENTAL.

- Uiterst **laag geluidsniveau**; dankzij de aerodynamische schoepen en DC motor
- Stille en efficiënte DC motor: koeling tegen heel lage energiekost en met heel lange levensduur
- **Variabel toerental.** De snelheid kan precies geregeld worden van 10 - 100%, zodat steeds de optimale luchtstroom geleverd wordt
- **Hoog debiet** voor het ventileren tot in de verste uithoeken
- **Digitaal display** met aanduiding van de stand, toerental, temperatuur en timerfunctie
- Timerfunctie voor het instellen van bijvoorbeeld een afkoeltijd voor motoren, ovens,...
- IP56 waterdichte motor
- 4 grote geremde rubber wielen, ook geschikt voor buiten en het rijden over roosters en ruwe vloeren
- 3 versterkingen in het rooster zorgen voor hoge stabiliteit, en trillingsarme, stille werking
- Smalle breedte: de ventilator gaat moeiteloos door een deuropening

Order nr.	722313607	
Orig. nr.	MV2000IL	
Vermogen	W	950
Diameter	mm	2000
Spanning	V	230
Debiet	m³/min	1508
Geluidsniveau	dB(A)	60
Snelheid	tpm	260
Behuizing	Staal	
Ventilatorblad	Aluminium	
IP	56	
Luchtafstand	m	36
Gewicht	kg	133,00
Afmetingen (l x b x h)	mm	2200x850x2250
Prijs	€	1.829,00



GELUIDSARME INDUSTRIËLE MOBIELE VENTILATOR MET ZWAAIFUNCTIE Ø 1500 MM, MET GROOT DEBIET EN VARIABEL TOERENTAL.

Kenmerken:

- **Zwaaifunctie van 10°** links/rechts verdubbelt het bereik van de grote luchtstroom
Met deze functie kunnen minder ventilatoren toch eenzelfde koelend effect genereren, en bespaart u op aanschaffkosten, ruimte en logistiek
- **Zeer hoog debiet** voor het ventileren tot in de verste uithoeken
Geschikt voor grote werkplaatsen, productiehallen, stallen, tenten, events, en overal waar een grote oppervlakte gekoeld moet worden
- Uiterst **laag geluidsniveau**; dankzij de aerodynamische schoepen en DC motor
- Stille en efficiënte DC motor: koeling tegen heel lage energiekost en met heel lange levensduur
- **Variabel toerental.** De snelheid kan precies geregeld worden van 10 - 100%, zodat steeds de optimale luchtstroom geleverd wordt
- 6 grote aluminium schoepen met optimale aerodynamische vorm
- **Digitaal display** met aanduiding van de stand, toerental, temperatuur en timerfunctie
- Timerfunctie voor het instellen van bijvoorbeeld een afkoeltijd voor motoren, ovens,...
- IP56 waterdichte motor
- Stabiel en groot ventilatorframe zorgen voor een soepele loop van de luchtblazer
- 4 grote geremde rubber wielen, ook geschikt voor buiten en het rijden over roosters en ruwe vloeren
- 3 versterkingen in het rooster zorgen voor hoge stabiliteit, en trillingsarme, stille werking
- 2 handgrepen voor eenvoudig verplaatsen
- Smalle breedte: de ventilator gaat moeiteloos door een deuropening
- Geleverd met 5 m kabel met stekker



Order nr.	722313051	
Orig. nr.	MV1500IOL	
Vermogen	W	950
Diameter	mm	1500
Spanning	V	220
Debiet	m³/min	1000
Geluidsniveau	dB(A)	60
Snelheid	tpm	400
Behuizing	Staal	
Ventilatorblad	Aluminium	
IP	56	
Luchtafstand	m	22
Gewicht	kg	115,00
Afmetingen (l x b x h)	mm	1820x780x1990
Prijs	€	1.789,00



INFO

GELUIDSARME INDUSTRIËLE MOBIELE VENTILATOR MET ZWAAIFUNCTIE Ø 2000 MM, MET GROOT DEBIET EN VARIABEL TOERENTAL.

Kenmerken:

- **Zwaaifunctie van 10°** links/rechts verdubbelt het bereik van de grote luchtstroom
Met deze functie kunnen minder ventilatoren toch eenzelfde koelend effect genereren, en bespaart u op aanschaffkosten, ruimte en logistiek
- **Zeer hoog debiet** voor het ventileren tot in de verste uithoeken
Geschikt voor grote werkplaatsen, productiehallen, stallen, tenten, events, en overal waar een grote oppervlakte gekoeld moet worden
- Uiterst **laag geluidsniveau**; dankzij de aerodynamische schoepen en DC motor
- Stille en efficiënte DC motor: koeling tegen heel lage energiekost en met heel lange levensduur
- IP56 waterdichte motor
- **Variabel toerental.** De snelheid kan precies geregeld worden van 10 - 100%, zodat steeds de optimale luchtstroom geleverd wordt
- 6 grote aluminium schoepen met optimale aerodynamische vorm
- **Digitaal display** met aanduiding van de stand, toerental, temperatuur en timerfunctie
- Timerfunctie voor het instellen van bijvoorbeeld een afkoeltijd voor motoren, ovens,...
- IPX5 spatwaterdicht voor binnen- en buitengebruik
- Stabiel en groot ventilatorframe zorgen voor een soepele loop
- 4 grote geremde rubber wielen, ook geschikt voor buiten en het rijden over roosters en ruwe vloeren
- 3 versterkingen in het rooster zorgen voor hoge stabiliteit, en trillingsarme, stille werking
- 2 handgrepen voor het eenvoudig verplaatsen van de luchtblazer
- Smalle breedte: de ventilator gaat moeiteloos door een deuropening
- Geleverd met 5 m kabel met stekker



INFO

Order nr.	722313052	
Orig. nr.	MV2000IOL	
Vermogen	W	950
Diameter	mm	2000
Spanning	V	230
Debiet	m³/min	1508
Geluidsniveau	dB(A)	60
Snelheid	tpm	260
Behuizing	Staal	
Ventilatorblad	Aluminium	
IP	56	
Luchtafstand	m	36
Gewicht	kg	162,00
Afmetingen (l x b x h)	mm	2430x820x2460
Prijs	€	2.339,00

01 MACHINES

02 AUTO

03 WORKSHOP

04 EQUIPMENT

05 TOOLS

GROTE INDUSTRIËLE PLAFONDVENTILATOR 7,3 M MET VARIABELE SNELHEID, VOOR KOELING, LUCHTCIRCULATIE EN WARMTERECUPERATIE.

Toepassingen:

- **Zomer:**
Koeling zonder airco: creëert een natuurlijke bries in de ruimte. Met de vario stuurunit regelt u steeds een natuurlijk aanvoelende wind, die de verdamping van zweet versnelt. Het koelend effect op de huid bereikt een effect van 5 à 8 °C
- **Winter:**
Recupereert de warmte die de bovenste lagen onder het plafond hangt, een aanzienlijke besparing in stookkosten
- **Hele jaar:**
Luchtcirculatie: Verdunt rook, gassen, geurtjes, vochtigheid of andere vervuilde lucht. Op plaatsen waar mensen aan het werk zijn brengen deze ventilatoren een oplossing voor het snel verzetten van vervuilde lucht op piekmomenten

Voordelen:

- **Kostenbesparend:** De goedkoopste vorm van koeling, tegen het laagste energieverbruik. Dankzij de efficiënte DC motoren, is het stroomverbruik tot 95% lager dan airconditioners
- **Geluidsarm:** op maximale snelheid slechts 40 dB. Met deze plafondventilatoren behoren lawaaiërie blazers tot het verleden
- **360° dekking:** De grote schoepenlengte van 7,3 meter zorgt voor een enorme luchtverplaatsing, zodat ruimtes met een groot oppervlak afgedekt worden met een beperkt aantal units
- **Plaats besparend:** 1 plafondunit vervangt tot 10 mobiele vloerventilatoren, die op de werkvloer vaak te veel plaats innemen of in de weg staan

Kenmerken:

- Vario gestuurde DC motor zonder koolborstels (230 V) met hoge efficiëntie en laag energieverbruik.
- **Muurconsole met digitaal display** met regeling van het variabel toerental, aanduiding van temperatuur en timerfunctie
- **Zeer hoog debiet** voor het ventileren van op hoge plafondhoogtes van grote werkplaatsen, loodsen, hallen, stallen, tenten, sporthallen, events, ...
- **Variabel toerental.** De snelheid kan precies geregeld worden van 10 - 100%, zodat steeds de optimale luchtstroom geleverd wordt
- Stalen ophangbeugel geschikt voor stalen balken, met hoekinstelling voor +30° dakhelling
- 7 aluminium schoepen met optimale aerodynamica, voor het leveren van een optimaal debiet
- Deze unit met controle box is voorzien voor plafondmontage en vaste elektrische aansluiting (kabels niet meegeleverd)



Order nr.		722313611
Orig. nr.		PV73001
Vermogen	W	1400
Diameter	mm	7320
Spanning	V	230
Debiet	m ³ /min	14900
Geluidsniveau	dB(A)	40
Snelheid	tpm	55
Gewicht	kg	168,00
Afmetingen (l x b x h)	mm	1670x730x1750
Prijs	€	2.609,00

INFO

Hoe kies ik de geschikte ventilator?

<https://www.vynckier.biz/ventilatoren>

1 - Waarom en wanneer ventileren?

2 - Welke ventilator kies ik?

3 - De diameter

4 - Het debiet

5 - De snelheid

6 - De aandrijving

7 - De kosten

Surf naar
www.vynckier.biz/ventilatoren

VLOERVENTILATOREN MET VLAKKE LUCHTVERSPREIDING VOOR GEBRUIK IN SCHOONMAAK, NA WATERSCHADE, DROGING VAN VLOEREN EN IN DE BOUW.

Toepassing:

- Veelzijdige ventilator voor droging van vloeren, parketten, tapijten, etc.
- Ideaal voor schoonmaak in scholen, ziekenhuizen, overheidsgebouwen, ...
- Tijdens de bouwfase versnellen van de droogtijd van beton, gips etc.

Kenmerken:

- **Zeer licht en draagbaar**
- Schokbestendige PE behuizing
- Slakkenhuismotor voor langdurige inzet
- 3 blaashoeken: horizontaal 45° en verticaal
- Handige kabelwikkel

Sterke rubber neopreen kabel

Order nr.	722313567	
Orig. nr.	RV600	
Vermogen	W	65
Totale druk	Pa	120
Spanning	V	230
Debiet	m ³ /min	10
Snelheid	tpm	1400
Aantal snelheden		1
Geluidsniveau	dB(A) 4m	51
Opening blaasmond	mm	232x72
Gewicht	kg	1,50
Afmetingen (l x b x h)	mm	280x305x335
Prijs	€	104,00



KRACHTIGE VLOERVENTILATOR MET VLAKKE LUCHTVERSPREIDING VOOR GEBRUIK NA WATERSCHADE, DROGING VAN VLOEREN, SCHOONMAAK EN IN DE BOUW.

Toepassingen:

- Veelzijdige ventilator voor droging van vloeren, parketten, tapijten, etc.
- Ideaal voor schoonmaak in scholen, ziekenhuizen, overheidsgebouwen, ...
- Tijdens de bouwfase versnellen van de droogtijd van beton, gips, etc.
- Gebruik al dan niet samen met drogers of ontvochtigers

Kenmerken:

- Groot debiet in verhouding tot zijn licht gewicht
- Slakkenhuismotor voor langdurige inzet
- 4 blaashoeken: horizontaal 15°, 45° en verticaal omhoog
- Schokbestendige PE behuizing
- Handige kabelwikkel
- Sterke rubberen neopreen kabel

Voordelen:

- 3 blaassnelheden
- Blaasbereik 25 meter

Order nr.	722313566	
Orig. nr.	RV3500	
Vermogen	W	236
Diameter	mm	340
Spanning	V	230
Aantal snelheden		3
Lucht afstand	m	25
Gewicht	kg	7,00
Afmetingen (l x b x h)	mm	370x380x385
Prijs	€	156,00



KRACHTIGE VLOERVENTILATOR MET VLAKKE LUCHTVERSPREIDING VOOR GEBRUIK IN SCHOONMAAK, NA WATERSCHADE, DROGING VAN VLOEREN EN IN DE BOUW.

Toepassing:

- Veelzijdige ventilator voor droging van vloeren, parketten, tapijten, etc.
- Ideaal voor schoonmaak in scholen, ziekenhuizen, overheidsgebouwen, ...
- Tijdens de bouwfase versnellen van de droogtijd van beton, gips etc.
- Gebruik al dan niet samen met ontvochtigers

Kenmerken:

- Groot debiet in verhouding tot zijn licht gewicht. 25m blaasbereik.
- Slakkenhuismotor voor langdurige inzet
- 3 blaashoeken: horizontaal 45° en verticaal
- Schokbestendige PE behuizing
- Handige kabelwikkel
- Sterke rubber neopreen kabel

Order nr.	722313568	
Orig. nr.	RV3000	
Vermogen	W	250
Totale druk	Pa	245/225/200
Spanning	V	230
Debiet	m ³ /min	31/28/24
Aantal snelheden		3
Geluidsniveau	dB(A) 4m	76
Opening blaasmond	mm	383x104
Gewicht	kg	12,00
Afmetingen (l x b x h)	mm	480x430x480
Prijs	€	195,00



VLOERVENTILATOR MET GROOT DEBIET EN VLAKKE LUCHTVERSPREIDING VOOR GEBRUIK BIJ WATERSCHADE, DROGING VAN VLOEREN, BOUW, ETC.

Toepassing:

- Veelzijdige ventilator voor droging van vloeren, parketten, tapijten, etc.
- Tijdens de bouwfase versnellen van de droogtijd van beton, gips, verf, etc.
- Voor opblaasbare marketingballons en vlaggen, springkastelen, ...

Kenmerken:

- **Stapelbaar**
- Schokbestendige Polypropyleen behuizing van hoge densiteit
- Slakkenhuismotor voor langdurige inzet
- Grote en snelle luchtstroom
- 3 blaashoeken: horizontaal 45° en verticaal
- Handige kabelwikkel
- Sterke rubber neopreen kabel

Order nr.	722313659	
Orig. nr.	RV4000	
Vermogen	W	1080
Totale druk	Pa	300/268/240
Spanning	V	230
Debiet	m ³ /min	39,6/36,8/34
Aantal snelheden		3
Geluidsniveau	dB(A) 4m	79
Opening blaasmond	mm	375x82
Gewicht	kg	16,00
Afmetingen (l x b x h)	mm	520x450x540
Prijs	€	219,00



01 MACHINES

02 AUTO

03 WORKSHOP

04 EQUIPMENT

05 TOOLS

MOBIELE LUCHTKOELER MET DEBIET VAN 2000 M³/H EN KOELCAPACITEIT VAN 3-8 °C.

Geschikt voor ruimtes van 15-25 m².

Energiezuinig koelen van bureaus, leefruimtes, privéwoningen, en ook outdoor zoals terrassen, patio's, veranda's, etc.

Deze koelunit werkt via verdampingskoeling, en koelt zo meer energie en kostenefficiënter dan airco. Ook inzetbaar op plaatsen waarbij airco's niet haalbaar zijn: outdoor, lokale koeling in grote ruimtes, of daar waar geen warmte-afvoerbuis mogelijk is.

Kenmerken:

- Heel compact en laag model, uitstekend geschikt voor kleine ruimtes
- Wendbaar model op wielen
- Watertank van 25 liter met niveau indicator en vulopening
- Autonomie van +8 h met volle tank
- Duurzame kunststof behuizing, makkelijk afwasbaar
- Zwaai functie en regelbare snelheid zorgen voor een aangenaam blaas effect
- Bij lege tank werkt de unit verder als normale ventilator
- Geruisloze werking



Order nr.	722313458	
Orig. nr.	BVK200	
Vermogen	W	80
Debiet	m ³ /u	2000
Ruimte	m ²	15 - 25
Tankinhoud	l	25
Controle tank	Nee	
Behuizing	Polypropyleen	
Mobiel	Nee	
Gewicht	kg	12,00
Afmetingen (l x b x h)	mm	545x350x750
Prijs	€	145,00



MOBIELE LUCHTKOELER MET DEBIET VAN 4000M³/H EN KOELCAPACITEIT VAN 3-8 °C.

Energiezuinig koelen van ateliers, bureau's, winkels, tenten, horeca, en ook outdoor zoals terrassen, patio's, events, festivals, ...

- Compact en wendbaar model op wielen
- Duurzame en **impactbestendigePE behuizing**
- Watertank van 45 liter met niveau indicator, vulopening en vlotter voor permanente aansluiting van waterslang
- Autonomie van +8h met volle tank
- Zwaai functie en regelbare snelheid zorgen voor een aangenaam blaas effect
- Bij lege tank werkt de unit verder als normale ventilator

Geruisloze werking

Order nr.	722313460	
Orig. nr.	BVK400	
Vermogen	W	640
Debiet	m ³ /u	4000
Ruimte	m ²	20 - 50
Waterconsumptie	l/u	5-7
Tankinhoud	l	45
Controle tank	Nee	
Aantal snelheden	3	
Geluidsniveau	dB(A)	64
Behuizing	Polypropyleen	
Mobiel	Ja	
Blaasafstand	m	8
Gewicht	kg	15,50
Afmetingen (l x b x h)	mm	680x420x1050
Prijs	€	245,00



MOBIELE LUCHTKOELER MET DEBIET VAN 8000M³/H EN KOELCAPACITEIT VAN 3-8 °C.

Energiezuinig koelen van ateliers, bureaus, winkels, tenten, horeca, en ook outdoor zoals terrassen, patio's, events, festivals, ...

Kenmerken:

- Compact en wendbaar model op wielen
- Duurzame en **impactbestendigePE behuizing**
- Watertank van **85 liter** met niveau indicator, vulopening en vlotter voor permanente aansluiting van waterslang
- Lange **autonomie van +11h** met volle tank
- Zwaai functie en regelbare snelheid zorgen voor een aangenaam blaas effect
- Bij lege tank werkt de unit verder als normale ventilator
- Opklappend topdeksel met ruimte voor 2 koelelementen of ijsblokken
- Stille werking



Order nr.	722313462	
Orig. nr.	BVK800	
Vermogen	W	400
Debiet	m ³ /u	8000
Ruimte	m ²	60 - 80
Waterconsumptie	l/u	7-9
Tankinhoud	l	85
Controle tank	Nee	
Aantal snelheden	3	
Geluidsniveau	dB(A)	68
Behuizing	Polypropyleen	
Mobiel	Ja	
Blaasafstand	m	10
Gewicht	kg	23,50
Afmetingen (l x b x h)	mm	750x480x1350
Prijs	€	389,00



MOBIELE LUCHTKOELER MET GROOT DEBIET VAN 23000 M³/H EN KOELCAPACITEIT VAN 3-8°C.

Energiezuinig koelen van grote ruimtes zoals ateliers, winkels, tenten, horeca, en ook outdoor zoals terrassen, patio's, events, festivals, ...

Voordelen:

- Grote capaciteit, voor ruimtes tot 150 m²
- **Watertank** van **130 liter** met grote niveau indicator
- Lange **autonomie van +-8h** met volle tank
- Sterke impactbestendige PE behuizing
- Zwaai functie en regelbare snelheid zorgen voor een aangenaam blaas effect
- Bij lege tank werkt de unit verder als normale ventilator
- Bediening op overzichtelijke LCD of met afstandsbediening

Gebruiksvoordelen:

- **Budgetvriendelijke** koelventilator
- Heel **laag energieverbruik**: tot 80% goedkoper koelen dan klassieke airconditioning
- Geen afvoerbuis nodig voor warme lucht
- Ecologisch: zonder koelgassen
- Frisse en **zuivere lucht**: ventileert en filtert stof en dampen uit de lucht
- Ook geschikt voor buitengebruik



INFO Bekijk het volledige en up-to-date aanbod
Surf naar www.vynckier.biz/koelunits

Order nr.	722313587	
Orig. nr.	BVK2300	
Vermogen	W	750
Debiet	m ³ /u	23000
Ruimte	m ²	150
Waterconsumptie	l/u	9-11
Tankinhoud	l	130
Controle tank		Ja
Aantal snelheden		3
Geluidsniveau	dB(A) 4m	75
Behuizing		PP
Mobiel		Ja
Blaasafstand	m	12
Gewicht	kg	68,00
Afmetingen (l x b x h)	mm	1130x680x1510
Prijs	€	979,00



INDUSTRIËLE LUCHTKOELER HOOG TYPE MET GROOT DEBIET VAN 17000 M³/H EN KOELCAPACITEIT VAN 3-8°C.

Geschikt voor ruimtes van 100-150m².

Energiezuinig koelen van grote ruimtes zoals ateliers, winkels, tenten, horeca, en ook outdoor zoals terrassen, patio's, events, festivals, ...

Voordelen:

- **Impactbestendige en UV-resistente PP behuizing** met lange levensduur. Heel geschikt voor productie- of logistieke omgevingen, drukke plaatsen zoals lobby's, events, horeca, outdoor festivals etc.
- Hoog type met dubbele koelunit, waarbij elk van de units apart kan in- en uitgeschakeld kan worden
- DC motoren met verlaagd energieverbruik
- **Grote blaasafstand** tot 18 meter, geschikt voor koeling tot op grote afstanden
- **9 snelheden**: Ook bij middelgrote en kleine ruimtes kan de unit perfect teruggeschakeld worden, en is de werking quasi geruisloos
- Watertank van 40L met grote niveau indicator. Met aansluiting voor waterslang
- Laag geluidsniveau van 67 decibel, geen storend geluid
- Industriële componenten met hoge duurzaamheid

Kenmerken:

- Afstandsbediening alsook bedienknoppen op de unit
- Swingfunctie links-rechts
- LCD weergave van timer, ventilatorsnelheid en zwaai stand
- Vuldop met vlotter, voor het vast aansluiten van een waterslang
- Beveiligd tegen: stroomlekken, thermische overbelasting
- LCD met foutcode weergave
- Eenvoudig te onderhouden, afwasbare luchtfilters zuiveren de lucht
- Mobiele unit op 4 geremde draaibare wielen
- Inox bevestigingsmaterialen
- Circulatiepomp met bescherming tegen watertekort
- PP cover is UV bestendig



Order nr.	722313466	
Orig. nr.	BVK1700PT	
Vermogen	W	640
Debiet	m ³ /u	17000
Ruimte	m ²	150-200
Tankinhoud	l	40
Controle tank		Nee
Aantal snelheden		9
Geluidsniveau	dB(A)	67
Mobiel		Nee
Blaasafstand	m	17
Gewicht	kg	54,00
Afmetingen (l x b x h)	mm	910x490x2190
Prijs	€	1.179,00

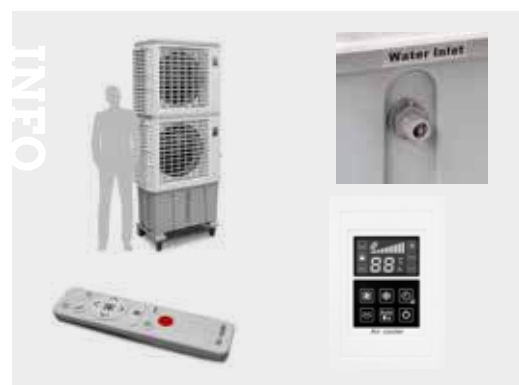

INDUSTRIËLE LUCHTKOELER MET GROOT DEBIET VAN 18000 M³/H EN KOELCAPACITEIT VAN 3-8°C.

Model met UV sterilisatielamp, geschikt voorruimtes van 100-150m².

Energiezuinig koelen van grote ruimtes zoals ateliers, winkels, tenten, horeca, en ook outdoor zoals terrassen, patio's, events, festivals, ...

Voordelen:

- **UVlamp met steriliserende eigenschappen** tegen bacteriën, virussen, schimmels en algen in het water.
- **Impactbestendige en UV-resistente PP behuizing** met lange levensduur. Heel geschikt voor productie- of logistieke omgevingen, drukke plaatsen zoals lobby's, events, horeca, outdoor festivals etc.
- **Grote blaasafstand** tot 24 meter, geschikt voor koeling tot op grote afstanden.
- **Variabel toerental:** met 50 snelheden steeds het optimale luchtdebiet. Ook bij middelgrote en kleine ruimtes kan de unit perfect teruggeschakeld worden, en is de werking quasi geruisloos .
- **Watertank van 175L** met grote niveau indicator. Met aansluiting voor waterslang.
- Laag geluidsniveau van 68 decibel, geen storend geluid

Kenmerken:

- Afstandsbediening alsook bedienknoppen op de unit
- Swingfunctie links-rechts
- LCD weergave van timer, ventilatorsnelheid (50 standen) en zwaaiestand
- Vuldop met vlotter, voor het vast aansluiten van een waterslang
- Beveiligd tegen: stroomlekken, thermische overbelasting
- LCD met foutcode weergave
- Eenvoudig te onderhouden, afwasbare luchtfilters zuiveren de lucht
- Mobiele unit op 4 geremde draaibare wielen
- Inox bevestigingsmaterialen
- Circulatiepomp met bescherming tegen watertekort
- **PP cover is UV bestendig**



Order nr.		722313470
Orig. nr.		BVK1800P
Vermogen	W	1100
Debiet	m ³ /u	18000
Ruimte	m ²	200
Waterconsumptie	l/u	20 - 40
Tankinhoud	l	175
Controle tank		Ja
Aantal snelheden		50
Geluidsniveau	dB(A)	68
Werktemperatuur	°C	-20 - +50
Stroom	A	7.5
Blaasafstand	m	24
Gewicht	kg	60,00
Afmetingen (l x b x h)	mm	1080x670x1560
Prijs	€	1.169,00



INDUSTRIËLE LUCHTKOELER MET 20000 M³/H.

Energiezuinig koelen in werkplaatsen, magazijnen, openbare gebouwen, tenten, outdoor, horeca, ...

Voordelen:

- **Koelunit met impactbestendige en UV-resistente PP behuizing** met lange levensduur. Heel geschikt voor productie- of logistieke omgevingen, drukke plaatsen zoals lobby's, events, horeca, outdoor festivals etc.
- **Grote blaasafstand** tot 32 meter, geschikt voor koeling tot op grote afstanden.
- **Variabel toerental:** met 50 snelheden steeds het optimale luchtdebiet. Ook bij middelgrote en kleine ruimtes kan de unit perfect teruggeschakeld worden, en is de werking quasi geruisloos .
- **Stalen watertank van 300L** met grote niveau indicator. Met aansluiting voor waterslang. Heel grote autonomie.
- Laag geluidsniveau van 68 decibel, geen storend geluid

Kenmerken:

- Afstandsbediening alsook bedienknoppen op de unit
- Swingfunctie links-rechts
- LCD weergave van timer, ventilatorsnelheid (50 standen) en zwaaiestand
- Vuldop met vlotter, voor het vast aansluiten van een waterslang
- Beveiligd tegen: stroomlekken, thermische overbelasting
- LCD met foutcode weergave
- Eenvoudig te onderhouden, afwasbare luchtfilters zuiveren de lucht
- Mobiele unit op 4 geremde draaibare wielen
- Inox bevestigingsmaterialen
- Circulatiepomp met bescherming tegen watertekort
- PP cover is UV bestendig



Order nr.		722313471
Orig. nr.		BVK2000P
Vermogen	W	1100
Debiet	m ³ /u	20000
Ruimte	m ²	240
Waterconsumptie	l/u	22 - 44
Tankinhoud	l	300
Controle tank		Ja
Aantal snelheden		50
Geluidsniveau	dB(A)	70
Behuizing		Polypropyleen
Werktemperatuur	°C	-20 - +55
Stroom	A	7.5
Blaasafstand	m	32
Gewicht	kg	105,00
Afmetingen (l x b x h)	mm	1080x1080x1400
Prijs	€	1.819,00



INDUSTRIËLE LUCHTKOELER MET DEBIET VAN 40000 M³/H.

Energiezuinig koelen op events, beurzen, in tenten, werkplaatsen, magazijnen, openbare gebouwen,

Kenmerken:

- 260 L watertank in RVS
- RVS binnenstructuur en bevestigingsmaterialen
- Afstandsbediening alsook bedienknoppen op de unit
- LCD weergave van timer, ventilatorsnelheid (8 standen)
- Vuldop met vlotter, voor het vast aansluiten van een waterslang
- Beveiligd tegen: lege watertank, stroomlekken, thermische overbelasting
- LCD met foutcode weergave
- Mobiele unit op 4 geremde heavy duty draaibare wielen
- Circulatiepomp met bescherming tegen watertekort en oververhitting
- Bescherming tegen spanningsverschillen

Order nr.	722313472	
Orig. nr.	BVK4000P	
Vermogen	W	1100
Debiet	m ³ /u	40000
Ruimte	m ²	280
Waterconsumptie	l/u	40 - 80
Tankinhoud	l	260
Controle tank	Ja	
Aantal snelheden	8	
Geluidsniveau	dB(A)	64
Behuizing	Polypropyleen	
Stroom	A	7.5
Blaasafstand	m	15
Gewicht	kg	191,00
Afmetingen (l x b x h)	mm	1960x760x2050
Prijs	€	2.569,00



VASTE LUCHTKOELER MET ZIJ-UITLAAT. DEBIET 18000 M³/HEN KOELCAPACITEIT VAN 3-8°C.

Unit voor vaste opstelling met de blaasuitgang aan de **zijkant**.

Energiezuinig koelen van grote ruimtes zoals ateliers, winkels, tenten, horeca, ...

Kenmerken:

- Afstandsbediening alsook bedienknoppen op de unit
- LCD weergave van timer en ventilatorsnelheid (50 standen)
- Vaste aansluiting op waterleiding, voorzien van vlotter
- Beveiligd tegen: lege watertank, stroomlekken, thermische overbelasting
- LCD met foutcode weergave
- Eenvoudig te onderhouden, afwasbare luchtfilters zuiveren de lucht
- Impact- en UV bestendige behuizing in hoogwaardig polypropyleen
- Industriële componenten met hoge duurzaamheid
- Inox bevestigingsmaterialen
- Circulatiepomp met bescherming tegen watertekort en oververhitting
- Industriële componenten met hoge duurzaamheid

Order nr.	722313479	
Orig. nr.	BVK1800SH	
Vermogen	W	1100
Debiet	m ³ /u	18000
Ruimte	m ²	200
Tankinhoud	l	25
Aantal snelheden	50	
Geluidsniveau	dB(A)	67
Mobiel	Nee	
Blaasafstand	m	25
Gewicht	kg	54,00
Afmetingen (l x b x h)	mm	1080x670x1560
Prijs	€	1.139,00



VASTE LUCHTKOELER MET ONDER-UITLAAT. DEBIET 18000 M³/HEN KOELCAPACITEIT VAN 3-8°C.

Unit voor vaste opstelling met de blaasuitgang aan de **onderkant**.

Energiezuinig koelen van grote ruimtes zoals ateliers, winkels, tenten, horeca, ...

Kenmerken:

- Afstandsbediening alsook bedienknoppen op de unit
- LCD weergave van timer en ventilatorsnelheid (50 standen)
- Vaste aansluiting op waterleiding, voorzien van vlotter
- Beveiligd tegen: lege watertank, stroomlekken, thermische overbelasting
- LCD met foutcode weergave
- Impact- en UV bestendige behuizing in hoogwaardig polypropyleen
- Industriële componenten met hoge duurzaamheid

Order nr.	722313476	
Orig. nr.	BVK1800SD	
Vermogen	W	1100
Debiet	m ³ /u	18000
Ruimte	m ²	200
Waterconsumptie	l/u	20 - 40
Tankinhoud	l	25
Controle tank	Ja	
Aantal snelheden	50	
Geluidsniveau	dB(A)	68
Behuizing	Polypropyleen	
Stroom	A	7.5
Blaasafstand	m	25
Gewicht	kg	54,00
Afmetingen (l x b x h)	mm	1080x1080x1000
Prijs	€	1.159,00



01 MACHINES

02 AUTO

03 WORKSHOP

04 EQUIPMENT

05 TOOLS

INDUSTRIËLE BOUWDROGERS MET METALEN BEHUIZING EN 5M AFVOERPOMP.

Voor het ontvochtigen van diverse lokalen.

Kenmerken:

- Hoge capaciteit: **70 liter per 24 h**
- Automatische werking (hygrostaat) of manuele werking
- **Ingebouwde afvoerpomp** voert condenswater tot 5 meter hoog af
- Geen ingebouwde tank, en dus geen problemen met volle of overlopende tanks
- De droger kan 24/24 blijven werken, en het condens permanent afvoeren
- Roterende compressor
- Stevige metalen behuizing en stalen handvat
- Digitaal display met eenvoudige bediening en timer
- Uitwasbare en herbruikbare luchtfilter
- **Automatische ontdooifunctie** (defrost) in temperaturen onder 10°C
- Milieuvriendelijk koelmiddel R290, bevat geen schadelijke gassen
- Aansluiting voor afvoerslang
- Gewenste relatieve luchtvochtigheid instelbaar van 30 - 90%

Toepassing:

- Op bouwerven: pleister, beton, dekvloeren, ...
- Bij vochtproblemen na waterlek of overstroming
- Verbeteren van luchtkwaliteit in permanent vochtige ruimtes: kelders, wasruimtes
- Bij vochtgevoelige materialen zoals papier, metaalwaren, houtvoorraad, enz.

Voordelen van deze bouwdrogers:

- Tijdbesparend: sneller drogen van pleisters en beton, vooral in koude en vochtige omstandigheden
- Laat uw bouwplaatsen vele malen sneller uitdrogen
- Kostenbesparend: geen lange wachttijden meer op de werf
- Sneller werven, vloeren, parket leggen, ... zonder risico op restvocht
- Vermijd vocht- en schimmelproblemen
- Optimaal resultaat in combinatie met een MV mobiele ventilator

De capaciteit van bouwdrogers is opgegeven voor verwarmde ruimtes. Warmere lucht kan meer waterdamp bevatten, zodat de efficiëntie van de bouwdroger hoger ligt.

Referentiecapaciteit opgegeven bij 32°C. Bij lage temperaturen ligt de afgiftecapaciteit ook lager.

INFO Bekijk het volledige en up-to-date aanbod
Surf naar www.vynckier.biz/bouwdrogers



BDM70



BDM90

Order nr.		722313556 ●	722313558 ●
Orig. nr.		BDM70	BDM90
Spanning	V	230	230
Frequentie	Hz	50	50
Vermogen	W	1135	1470
Luchtverplaatsing	m³/h	700	850
Capaciteit	l/24h	70	90
Werktemperatuur	°C	5 - 32	5 ~ 40
Regelbereik luchtvochtigheid	%	30 - 99	35 ~ 95
Capaciteit pomp	W	85	85
Opvoerhoogte pomp	m	5	5
Geluidsniveau	dB(A) 4m	66	66
Koelmiddel		R290	R290
Afvoer		1/2' slang met snelkoppeling	1/2' slang met snelkoppeling
Automatische ontdooiing		Ja	Ja
Ruimte	m²	140	180
Gewicht	kg	45,00	48,50
Afmetingen (l x b x h)	mm	555x500x1060	555x590x1060
Prijs	€	765,00	865,00

INDUSTRIËLE BOUWDROGER POLYETHYLEEN 55 L/DAG MET OPVOERPOMP.

Kenmerken:

- Impactbestendige **Polyethleen behuizing van hoge kwaliteit**. PE roest niet, is bijzonder sterk en blijft er steeds goed uitzien zelfs na jaren van gebruik. Deze bouwdroger heeft een lange levensduur dankzij de hoge afwerkingsgraad van de in rotatie gegoten PE behuizing
- **Capaciteit ontvochtigen: 55 liter per 24 h**
- **Ingebouwde opvoerpomp** met 5 m slang meegeleverd. De pomp kan het condenswater 5 m omhoog pompen, waardoor deze drogers perfect inzetbaar zijn in kelders en ondergrondse ruimtes zonder rioolaansluiting.
- Geen ingebouwde tank, en dus geen problemen met volle of overlopende waterbakken. De droger kan dus 24/24 blijven werken, en het condens permanent blijven afvoeren
- **Automatische ontdoofunctie** (defrost) in temperaturen onder 10 °C, garandeert een werking in lagere temperaturen
- **Milieuvriendelijk koelgas R290**. Deze bouwdroger bevat geen schadelijke gassen; de koelcompressor is gebouwd volgens de recentste technologie in de koeltechniek
- Automatische werking met hygrostaat
- Roterende compressor met stille werking: slechts 58 dB(A)
- Stevige stalen vast handvat
- Digitaal display met eenvoudige bediening en timer
- Uitwasbare en herbruikbare luchtfilter

Toepassing:

- Op bouwerven: pleister, beton, dekvloeren, chape, ...
- Bij vochtproblemen na waterlek of overstroming
- Verbeteren van luchtkwaliteit in permanent vochtige ruimtes: kelders, wasruimtes
- Bij vochtgevoelige materialen zoals papier, metaalwaren, houtvoorraad, enz.

Voordelen van deze bouwdrogers:

- Tijdbesparend: sneller drogen van pleisters, chapes en beton, vooral in koude en vochtige omstandigheden
- Laat uw bouwplaatsen vele malen sneller uitdrogen
- Kostenbesparend: geen lange wachttijden meer op de werf
- Sneller werven, vloeren, parket leggen, ... zonder risico op restvocht
- Vermijd vocht- en schimmelproblemen
- Optimaal resultaat in combinatie met een MV mobiele ventilator
- Gewenste relatieve luchtvochtigheid instelbaar van 30 - 90%

De referentiecapaciteit van is opgegeven in omstandigheden waarvan 30% en een RV van 80%. Warmere lucht kan meer waterdamp bevatten, zodat de efficiëntie van de bouwdroger dan hoger ligt. Bij lagere temperaturen ligt de capaciteit lager.



BDE55



BDE65



BDE85

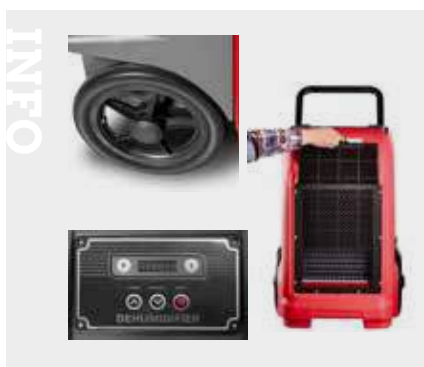
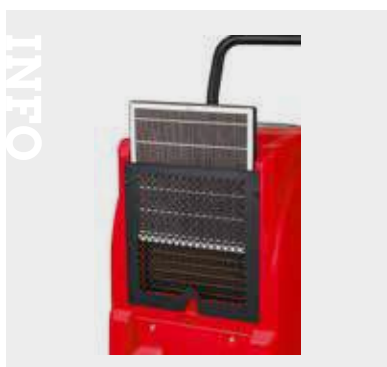

Order nr.		722313740 ●	722313741 ●	722313742 ●
Orig. nr.		BDE55	BDE65	BDE85
Spanning	V	230	230	230
Frequentie	Hz	50	50	50
Vermogen	W	550	750	800
Luchtverplaatsing	m³/h	345	350	600
Capaciteit	l/24h	55	65	85
Werktemperatuur	°C	5° - 35°C	5 - 35 °C	5 - 35 °C
Opvoerhoogte pomp	m	5	5	5
Geluidsniveau	dB(A)	58	60	58
Koelmiddel		R290	R290	R290
Automatische ontdooiing		Ja	Ja	Ja
Ruimte	m²	110	130	170
Gewicht	kg	38,00	42,00	45,00
Afmetingen (l x b x h)	mm	545x500x638	510x485x810	530x515x830
Prijs	€	929,00	1.059,00	1.169,00

PACK BDE95 BOUWDROGER EN RV3000 VLOERVENTILATOR.

Industriële bouwdroger BDE95

Kenmerken:

- Impactbestendige **Polyetheen behuizing van hoge kwaliteit**. PE roest niet, is bijzonder sterk en blijft er steeds goed uitzien zelfs na jaren van gebruik. Deze bouwdroger heeft een lange levensduur dankzij de hoge afwerkingsgraad van de in rotatie gegoten PE behuizing.
- **Capaciteitontvochtigen: 85 liter per 24h**
- **Ingebouwde opoerpomp** met 5m slang meegeleverd. De pomp kan het condenswater 5m omhoog pompen, waardoor deze drogers perfect inzetbaar zijn in kelders en ondergrondse ruimtes zonder rioolaansluiting.
- Geen ingebouwde tank, en dus geen problemen met volle of overlopende waterbakken. De droger kan dus 24/24 blijven werken, en het condens permanent blijven afvoeren.
- **Automatische ontdooifunctie** (defrost) in temperaturen onder 10°C, garandeert een werking in lagere temperaturen.
- **Milieuvriendelijk koelgas R290**. Deze bouwdroger bevat geen schadelijke gassen; de koelcompressor is gebouwd volgens de recentste technologie in de koeltechniek.
- Automatische werking met hygrostaat
- Roterende compressor met stille werking: slechts 58dB(A)
- Stevige stalen vast handvat

Vloerventilator RV3000

Kenmerken:

- **Groot debiet in verhouding tot zijn licht gewicht**
- Slakkenhuismotor voor langdurige inzet
- 3 blaashoeken: horizontaal 45° en verticaal
- Schokbestendige PE behuizing
- Handige kabelwikkel
- Sterke rubber neopreen kabel



Order nr.	722313743 ©	
Orig. nr.	BDE85SETR	
Spanning	V	230
Frequentie	Hz	50
Vermogen	W	800
Luchtverplaatsing	m³/h	600
Capaciteit	l/24h	85
Werktemperatuur	°C	5 - 35 °C
Opvoerhoogte pomp	m	5
Geluidsniveau	dB(A)	58
Koelmiddel	R290	
Automatische ontdooiing	Ja	
Gewicht	kg	60,50
Afmetingen (l x b x h)	mm	530x515x830
Prijs	€	1.395,00

PACK BDE95 BOUWDROGER EN MV500PPL VENTILATOR.

Industriële bouwdroger BDE95

Kenmerken:

- Impactbestendige **Polyetheen behuizing van hoge kwaliteit**. PE roest niet, is bijzonder sterk en blijft er steeds goed uitzien zelfs na jaren van gebruik. Deze bouwdroger heeft een lange levensduur dankzij de hoge afwerkingsgraad van de in rotatie gegoten PE behuizing
- **Capaciteitontvochtigen: 85 liter per 24 h**
- **Ingebouwde opoerpomp** met 5 m slang meegeleverd. De pomp kan het condenswater 5 m omhoog pompen, waardoor deze drogers perfect inzetbaar zijn in kelders en ondergrondse ruimtes zonder rioolaansluiting
- Geen ingebouwde tank, en dus geen problemen met volle of overlopende waterbakken. De droger kan dus 24/24 blijven werken, en het condens permanent blijven afvoeren
- **Automatische ontdooifunctie** (defrost) in temperaturen onder 10 °C, garandeert een werking in lagere temperaturen
- **Milieuvriendelijk koelgas R290**. Deze bouwdroger bevat geen schadelijke gassen; de koelcompressor is gebouwd volgens de recentste technologie in de koeltechniek.
- Automatische werking met hygrostaat
- Roterende compressor met stille werking: slechts 58 dB(A)
- Stevige stalen vast handvat
- Digitaal display met eenvoudige bediening en timer
- Uitwasbare en herbruikbare luchtfilter

Mobiele ventilator MV500PPL

Kenmerken:

- Grote blaashoek, droogt grote delen van de ruimte in 1x zonder verplaatsing
- Blaasrichting instelbaar (kantelbaar op optionele voet)
- 2 snelheden, steeds de optimale luchtdebiet
- Schokbestendige behuizing in polyetheen van hoge densiteit
- Volledig in kunststof, roest nooit



Order nr.	722313744 ©	
Orig. nr.	BDE85SETA	
Spanning	V	230
Frequentie	Hz	50
Vermogen	W	800
Luchtverplaatsing	m³/h	600
Capaciteit	l/24h	85
Werktemperatuur	°C	5° - 35°C
Opvoerhoogte pomp	m	5
Geluidsniveau	dB(A)	58
Koelmiddel	R290	
Automatische ontdooiing	Ja	
Gewicht	kg	68,00
Afmetingen (l x b x h)	mm	530x515x830
Prijs	€	1.489,00

PACK BDE95 BOUWDROGER, MV500PPL VENTILATOR EN WEL33 WARMELUCHTBLAZER.

Kenmerken:

- Impactbestendige **Polyethen behuizing van hoge kwaliteit**. PE roest niet, is bijzonder sterk en blijft er steeds goed uitzien zelfs na jaren van gebruik. Deze bouwdroger heeft een lange levensduur dankzij de hoge afwerkingsgraad van de in rotatie gegoten PE behuizing
- **Capaciteitontvochtigen: 85 liter per 24 h**
- **Ingebouwde opvoerpomp** met 5 m slang meegeleverd. De pomp kan het condenswater 5 m omhoog pompen, waardoor deze drogers perfect inzetbaar zijn in kelders en ondergrondse ruimtes zonder rioolaansluiting
- Geen ingebouwde tank, en dus geen problemen met volle of overlopende waterbakken. De droger kan dus 24/24 blijven werken, en het condens permanent blijven afvoeren
- **Automatische ontdoofunctie** (defrost) in temperaturen onder 10 °C, garandeert een werking in lagere temperaturen
- **Milieuvriendelijk koelgas R290**. Deze bouwdroger bevat geen schadelijke gassen; de koelcompressor is gebouwd volgens de recentste technologie in de koeltechniek.
- Automatische werking met hygrostaat
- Roterende compressor met stille werking: slechts 58 dB(A)
- Stevige stalen vast handvat
- Digitaal display met eenvoudige bediening en timer
- Uitwasbare en herbruikbare luchtfilter

Mobiele ventilator MV500PPL

Kenmerken:

- Grote blaashoek, droogt grote delen van de ruimte in 1x zonder verplaatsing
- Blaasrichting instelbaar (kantelbaar op optionele voet)
- 2 snelheden, steeds de optimale luchtdebiet
- Schokbestendige behuizing in polyethen van hoge densiteit
- Volledig in kunststof, roest nooit

Warmeluchtblazer WEL33



Order nr.		722313745 ©
Orig. nr.		BDE85SETAH
Spanning	V	230
Frequentie	Hz	50
Vermogen	W	800
Luchtverplaatsing	m³/h	600
Capaciteit	l/24h	85
Werktemperatuur	°C	5° - 35°C
Opvoerhoogte pomp	m	5
Geluidsniveau	dB(A)	58
Koelmiddel		R290
Automatische ontdooiing		Ja
Gewicht	kg	74,00
Afmetingen (l x b x h)	mm	530x515x830
Prijs	€	1.435,00

MOBIELE LUCHTONTVOCHTIGER MET HOGE CAPACITEIT VAN 50 LITER PER DAG.

Voor het ontvochtigen van lokalen met hoge luchtvochtigheid (kelders, waslokaal, zwembad), of na waterschade (vloeren, tapijten, wanden) Ook geschikt voor het sneller drogen van bouwwerken (pleisterwerk, vloeren)

Kenmerken:

- Hoge capaciteit: **50 liter** per 24 h
- **Geluidsarm:** slechts 55 dB
- Timer functie 0-24 h
- Tank van 6 liter, kan uitgenomen worden voor het leegmaken. Een alarm gaat af bij volle tank en de ontvochtiger zal zichzelf automatisch uitschakelen
- Functie "Waslokaal" voor het snel drogen van kledij die boven de ontvochtiger opgehangen wordt
- Automatische werking met hygrostaat
- Roterende compressor
- **Digitaal display** met aanduiding van de actuele en gewenste luchtvochtigheid
- **Automatische ontdoofunctie** (defrost) in temperaturen onder 10°C
- **Compacte** afmetingen, kan discreet in de ruimte opgesteld worden
- Milieuvriendelijk koelmiddel **R290**
- Aansluiting voor afvoerslang. Dit laat toe om de tank continu leeg te maken, en het droogproces niet te moeten onderbreken voor een volle tank
- Met 4 wielen en draagbeugel
- Kinderslot

De capaciteit van bouwdrogers is opgegeven voor verwarmde ruimtes. Warmere lucht kan meer waterdamp bevatten, zodat de efficiëntie van de bouwdroger hoger ligt.

Referentiecapaciteit opgegeven bij 30 °C. Bij lage temperaturen ligt de afgiftecapaciteit lager.



Order nr.		722313023 ©
Orig. nr.		BD50H
Vermogen	W	780
Capaciteit	l/24h	50
Geluidsniveau	dB(A)	55
Koelmiddel		R290
Automatische ontdooiing		Ja
Watertank	l	6
Gewicht	kg	17,00
Afmetingen (l x b x h)	mm	416x291x654
Prijs	€	373,00



COMPACTE TRILPLAAT 8,2 KN MET 4-TAKT BENZINEMOTOR LONCIN.

Klein en wendbaar model, geschikt voor kleine bouwwerken, opritten, tuinaanleg, nutswerken, ...
 Verdichten van zand, grind, stabilisé, beton, asfalt, égalisatie, ...

Voordelen:

- Compact en zeer wendbaar, perfect voor binnenshuis
- Licht en draagbaar
- Ergonomisch handvat met rubber om vibraties te beperken
- Opklapbare wielen voor het gemakkelijk verplaatsen
- Loncin kwaliteitsmotor benzine
- Snelheid van 25 m/min
- Trilt tot 20 cm diep

Optionele rubbermat voor het verminderen van trillingen op klinkers, steenpuin, ...



Order nr.		829700100
Orig. nr.		TPT820
Verdichtingsvermogen	kN	8.2
Verdichtingsdiepte	cm	20
Verplaatsingssnelheid	m/min	25
Afmetingen plaat	mm	495x320
Motor		2.8 pk 87cc benzine
Wielen		Ja
Klimcapaciteit	°	30
Geluidsniveau	dB(A)	103
Inhoud benzinetank	l	1.6
Autonomie gemiddeld	u	4
Gewicht	kg	50,00
Afmetingen (l x b x h)	mm	710x360x520
Prijs	€	326,00

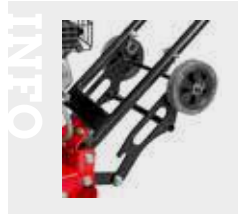

TRILPLAAT 13KN MET 6.5PK 4-TAKT BENZINEMOTOR.

Met zijn kleine verdichtingsplaat en gemiddeld eigengewicht is deze trilplaat ideaal voor kleine oppervlaktes, dichten van kabelsleuven, tuinaanleg, bouw, etc.

Tot 30 cm verdichten van zand, grind, stabilisé, beton, asfalt, egalisatie, ...

Kenmerken:

- Loncin-benzinemotor van 6,5 pk met handmatige start
- Regelbare snelheid voorwaarts
- Opvouwbare transportwielen altijd binnen handbereik
- Polyester **dempingsmat** voor het werken op harde ondergronden (klinkers, bestrating, ...)
- Grondplaat uit 1 stuks geperst, voor optimale sterkte en vlakheid. Geen lasnaden die kunnen scheuren of roesten
- Grondplaat met opstaande boorden
- Stalen beschermingskap boven de motor en rond de aandrijfriem
- Handgreep met 3-punts montage, beperkt de vibraties
- Handgreep dichtklapbaar tot op de motor, voor compact transport
- Afvoerslang voor het verversen van de motorolie

Optionele watertank en sproeiers, voor het verwerken van asfalt.



Order nr.		829700102
Orig. nr.		TPT1300
Verdichtingsvermogen	kN	13
Verdichtingsdiepte	cm	30
Verplaatsingssnelheid	m/min	15
Afmetingen plaat	mm	520x445
Frequentie	Hz	5500
Motor		6.5pk 196cc benzine
Wielen		Ja
Klimcapaciteit	°	30
Geluidsniveau	dB(A)	104
Inhoud benzinetank	l	3.6
Benzineverbruik gemiddeld	l/h	1.45
Autonomie gemiddeld	u	4
Gewicht	kg	92,00
Afmetingen (l x b x h)	mm	730x400x630
Prijs	€	430,00



TRILPLAAT 20KN MET 6.5PK 4-TAKT BENZINEMOTOR.

De grote verdichtingsplaat en topsnelheid van 35m/min maken van deze trilplaat de perfecte allrounder voor werken wegebouw, utiliteits- en woningbouw, etc.

Tot 35 cm verdichten van zand, grind, stabilisé, beton, asfalt, egalisatie,...

Kenmerken:

- Loncin kwaliteitsmotor benzine, 6,5 Pk, met manuele start
- Opklapbare **transportwielen**, steeds snel binnen bereik
- Polyester **dempingsmat** voor het werken op harde ondergronden (klinkers, bestrating,...)
- Grondplaat uit 1 stuks geperst, voor optimale sterkte en vlakheid. Geen lasnaden die kunnen scheuren of roesten
- Grondplaat met opstaande boorden
- Stalen beschermingskap boven de motor en rond de aandrijfriem
- Handgreep met 3-punts montage, beperkt de vibraties
- Handgreep dichtklapbaar tot op de motor, voor compact transport
- Regelbare snelheid voorwaarts
- Aflaatslang voor het verversen van de motorolie
- Optionele watertank en sproeiers, voor het verwerken van asfalt



Order nr.	829700103	
Orig. nr.	TPT2000	
Verdichtingsvermogen	kN	20
Verdichtingsdiepte	cm	35
Verplaatsingssnelheid	m/min	35
Afmetingen plaat	mm	560x520
Frequentie	Hz	5500
Motor	6.5pk 196cc benzine	
Wielen	Ja	
Klimcapaciteit	°	30
Geluidsniveau	dB(A)	105
Inhoud benzinetank	l	3.6
Benzineverbruik gemiddeld	l/h	1.45
Autonomie gemiddeld	u	4
Gewicht	kg	98,00
Afmetingen (l x b x h)	mm	760x450x670
Prijs	€	481,00

TRILPLAAT 25KN MET 6,5PK 4-TAKT BENZINEMOTOR, VOORUIT / ACHTERUIT LOPEND.

Deze compacte trilplaat met 35 cm verdichtingsdiepte en smalle grondplaat is bijzonder geschikt voor gemiddeld tot zwaar werk in compacte ruimtes zoals kabelsleuven, funderingwerk, aanleg van parkings, etc.

De vooruit/achteruitloop maken dit model bijzonder wendbaar en licht in gebruik, ondanks zijn gemiddeld zware eigengewicht.

De hoge rijsnelheid en centrifugaalkracht zorgen voor een bijzonder goeie werkefficiëntie.

Kenmerken:

- Loncin kwaliteitsmotor benzine, 6,5pk, met manuele start
- Vooruit + achteruit lopend
- Groot en ergonomisch handvat met richtingsknop (vooruit + achteruit) en gashendel
- Met polyester dempingsmat voor het werken op harde ondergronden (klinkers, bestrating,...)
- Handvat kan vastgeklit worden voor baantransport
- Grondplaat uit 1 stuk geperst, voor optimale sterkte en vlakheid. Geen lasnaden die kunnen scheuren of roesten
- Hijssoog bovenaan
- Openklapbare stalen beschermingskap boven de motor en rond de aandrijfriem
- Handgreep met 3-punts montage, beperkt de vibraties
- Handgreep dichtklapbaar tot op de motor, voor compact transport

Aflaatslang voor het verversen van de motorolie

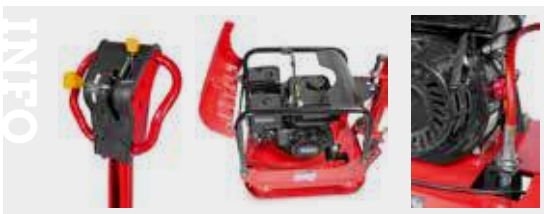

Order nr.	829700110	
Orig. nr.	TPT2500	
Verdichtingsvermogen	kN	25
Frequentie	Hz	5040
Verdichtingsdiepte	cm	35
Verplaatsingssnelheid	m/min	22
Rendement	m ² /h	528
Afmetingen plaat	mm	620x400x6
Motor	6.5pk 196cc benzine	
Vermogen	kW	4.88
Klimcapaciteit	°	35
Geluidsniveau	dB(A)	105
Inhoud benzinetank	l	3.6
Benzineverbruik gemiddeld	l/h	1.45
Autonomie gemiddeld	u	4
Gewicht	kg	117,00
Afmetingen (l x b x h)	mm	730x410x1190
Prijs	€	755,00

TRILPLAAT 30 KN MET 9,0 PK 4-TAKT BENZINEMOTOR, VOORUIT/ ACHTERUIT LOPEND.

Deze zware trilplaat met 50 cm verdichtingsdiepte is bijzonder geschikt voor het zwaardere allround werk: openbare werken, grondverzet, funderingswerk, aanleg van parkings, etc.

De vooruit/achteruitloop maken dit model bijzonder wendbaar in gebruik.

Kenmerken:

- Loncin kwaliteitsmotor benzine **9,0 pk**
- Handstart op de motor en **elektrische start** met optionele startbatterij.
- **Vooruit + achteruit lopend**
- Groot en ergonomisch handvat met richtingsknop (vooruit + achteruit) en gashendel
- Handvat kan vastgeklit worden voor baantransport
- Zware grondplaat uit 1 stuk geperst, voor optimale sterkte en vlakheid. Geen lasnaden die kunnen scheuren of roesten
- Hijssoog bovenaan
- Openklapbare stalen beschermingskap boven de motor en rond de aandrijfriem
- Handgreep met 3-punts montage, beperkt de vibraties
- Handgreep dichtklapbaar tot op de motor, voor compact transport
- Aflaatslang voor het verversen van de motorolie

Optionele polyester dempingsmat voor het werken op harde ondergronden (klinkers, bestrating,...)

Optionele startbatterij

Order nr.	829700111	
Orig. nr.	TPT3000	
Verdichtingsvermogen	kN	30
Verdichtingsdiepte	cm	50
Verplaatsingssnelheid	m/min	15
Afmetingen plaat	mm	650x420
Frequentie	Hz	4000
Motor		9,0pk 270cc benzine
Klimcapaciteit	°	30
Geluidsniveau	dB(A)	107
Inhoud benzinetank	l	6
Benzineverbruik gemiddeld	l/h	2
Autonomie gemiddeld	u	3
Gewicht	kg	155,00
Afmetingen (l x b x h)	mm	1440x440x1050
Prijs	€	1.035,00



TRILPLAAT 39 KN MET 13,0 PK 4-TAKT BENZINEMOTOR, VOORUIT + ACHTERUIT LOPEND.

Deze zware trilplaat met grote verdichtingsplaat en 90 cm verdichtingsdiepte is bijzonder geschikt voor het zware werk: openbare werken, grondverzet, funderingswerk, aanleg van parkings, etc.

Het hoge eigengewicht en rijsnelheid zorgen voor een bijzonder goeie efficiëntie bij grote oppervlakken.

Kenmerken:

- Loncin kwaliteitsmotor benzine **13,0 pk**
- Handstart op de motor en **elektrische start** met optionele startbatterij
- **Vooruit + achteruit lopend**
- Groot en ergonomisch handvat met richtingsknop (vooruit + achteruit) en gashendel
- Handvat kan vastgeklit worden voor baantransport
- Zware grondplaat uit 1 stuk geperst, voor optimale sterkte en vlakheid. Geen lasnaden die kunnen scheuren of roesten
- Hijssoog bovenaan
- Openklapbare stalen beschermingskap boven de motor en rond de aandrijfriem
- Handgreep met 3-punts montage, beperkt de vibraties
- Handgreep dichtklapbaar tot op de motor, voor compact transport
- Aflaatslang voor het verversen van de motorolie

Optionele polyester dempingsmat voor het werken op harde ondergronden (klinkers, bestrating,...)

Optionele startbatterij

Order nr.	829700112	
Orig. nr.	TPT3900	
Verdichtingsvermogen	kN	39
Verdichtingsdiepte	cm	90
Verplaatsingssnelheid	m/min	21
Afmetingen plaat	mm	870x670
Frequentie	Hz	3750
Motor		13,0pk 389cc benzine
Klimcapaciteit	°	35
Geluidsniveau	dB(A)	107
Inhoud benzinetank	l	6.5
Benzineverbruik gemiddeld	l/h	2.88
Autonomie gemiddeld	u	2.3
Gewicht	kg	245,00
Afmetingen (l x b x h)	mm	1450x675x1110
Prijs	€	1.345,00



WATERTANK IN KUNSTSTOF, GESCHIKT VOOR DE TRILPLAAT TPT1300 EN TPT2000.

Kenmerken:

- Vergrendeling op de trilplaat met stalen as en borgveer, na demontage van de voorste afschermkap van de machine
- Geleverd met sproeiers, aansluitslang en afsluitkraantje



Order nr.	829700116	829700136
Voor type	TPT1300	TPT2000
Prijs	€ 69,50	69,50

RUBBEREN DEMPINGSMAT VOOR TRILPLAAT TPT820, TPT1300, TPT2000, TPT2500, TPT3000, TPT3900.

Dempingsmat voor het werken op harde ondergrond (klinkers, bestrating,...).

Verhoogt aanzienlijk het werkcomfort van de gebruiker.



Order nr.	Voor model	Prijs
		€
829700114	TPT820	30,50
829700115	TPT1300	48,50
829700119	TPT2000	52,50
829700117	TPT2500	58,50
829700135	TPT3900	65,50

INFO

Hoe kies ik de geschikte trilplaat?

<https://www.vynckier.biz/trilplaten>

1 Trilplaten

2 Welke trilplaat kies ik?

Ga voor stevige grond onder je voeten!

Trilplaten of dempplaten worden vaak gebruikt in de bouw; voor opritten, tuinaanleg, ... Met een trilplaat kan je een bepaalde ondergrond stevig aandammen. Die stevige ondergrond heb je nodig om bv. terrassen of voetpaden aan te leggen.

Door ondergrond goed aan te dammen, gaan tegels niet verzakken na een tijdje. Met de trilplaten van MW BUILD kan je onder andere zand, grind en stabilisatie aantrillen, of beton, asfalt en egalisatie verdichten.



Surf naar www.vynckier.biz/trilplaten

01 MACHINES

02 AUTO

03 WORKSHOP

04 EQUIPMENT

05 TOOLS

ELEKTRISCHE DUMPER 500 KG MET LAADBAK MET GASVEER.

Deze extra stille dumper verlicht vele werkzaamheden in bouw, renovatie, landbouw, tuinaanleg, etc.

Ontworpen voor frequente stops. Dankzij zijn kleine breedte, de variabele snelheid vooruit en achteruit en de 2 zwenkbare achterwielen is de dumper zeer wendbaar en kan deze gebruikt worden in situaties en op terreinen waar het manoeuvreren moeilijk is.

Troeven:

- Laadbak met een capaciteit van 500 kg, lossen door gasveer
- Met een breedte van 720 mm geraakt de dumper probleemloos door buiten- en binnendeuren
- 2 grote tractiewielen vooraan en 2 zwenkwielen achteraan
- Kan gebruikt worden op hellingen opwaarts tot 25° en zijwaarts 20°
- Variabele snelheid met een maximum van 5 km/h
- Grote autonomie tot 10 uren (met volledig opgeladen batterij)
- LCD scherm met weergave van de snelheid en het laadniveau van de batterij
- Onderhoudsvrije motor en batterij
- LED lamp vooraan op het stuurwiel

Kenmerken:

- Noodrem bij het loslaten van de versnellingshendel
- Manueel kantelen van de laadbak met gasveer ondersteuning
- Geleverd met een 12 V 45,4 Ah gel batterij van Europese kwaliteit

► NEW



Order nr.	829700176 ©	
Orig. nr.	MED500	
Motor	800W, 48V	
Capaciteit laadbak	kg	500
Lengte laadbak	mm	1129
Breedte laadbak	mm	793
Hoogte laadbak	mm	412
Rupsbanden	Nee	
Hydraulisch kippen	Nee	
Autonomie gemiddeld	u	10
Snelheden vooruit	km/u	0 - 5
Snelheden achteruit	km/u	0 - 2.5
Batterij	V	12
Laadtijd	u	7
Maximum helling opwaarts	°	25
Maximum helling zijwaarts	°	20
Maximum kiphoeck	°	80
Gewicht	kg	260,00
Afmetingen (l x b x h)	mm	1670x782x1120
Prijs	€	1.939,00



ELEKTRISCHE DUMPER MET 500 KG HYDRAULISCHE LAADBAK.

Deze extra stille dumper verlicht vele werkzaamheden in bouw, renovatie, landbouw, tuinaanleg, etc.

Ontworpen voor frequente stops. Door zijn kleine breedte, de variabele snelheid vooruit en achteruit en de 2 zwenkbare achterwielen is de dumper zeer wendbaar en kan deze gebruikt worden in situaties en op terreinen waar het manoeuvreren moeilijk is.

Troeven:

- 500 kg laadbak met hydraulische veer. De hydraulische veer en pomp zijn ontworpen voor intensief werk, maar licht voor de bediener
- Met 720 mm breed gaat hij probleemloos door buitendeuren en binnendeuren
- 2 grote tractiewielen vooraan en 2 zwenkwielen achteraan
- Kan gebruikt worden op hellingen opwaarts tot 25° en zijwaarts tot 20°
- Variabele snelheid met een maximum van 5 km/h
- Grote autonomie tot 10 uren (met volledig opgeladen batterij)
- LCD scherm met weergave van de snelheid en het laadniveau van de batterij
- Onderhoudsvrije motor en batterij
- LED lamp vooraan op het stuurwiel

Kenmerken:

- Noodrem bij het loslaten van de versnellingshendel
- Hydraulisch kantelen van de laadbak
- Geleverd met een 12 V 45,4 Ah gel batterij van Europese kwaliteit

Aandacht: het is belangrijk om motorolie en hydraulische olie bij te vullen voor het eerste gebruik.

De machine wordt geleverd zonder olie.

Als motorolie kan u type 15W40 gebruiken (artikel nr. 790030050)

Als hydraulische olie kan u type 46 gebruiken (artikel nr. 790030046)

► NEW



Order nr.	829700177 ©	
Orig. nr.	MED500H	
Motor	800W, 48V	
Capaciteit laadbak	kg	500
Lengte laadbak	mm	1129
Breedte laadbak	mm	793
Hoogte laadbak	mm	412
Rupsbanden	Nee	
Hydraulisch kippen	Ja	
Autonomie gemiddeld	u	10
Snelheden vooruit	km/u	0 - 5
Snelheden achteruit	km/u	0 - 2.5
Batterij	V	12
Laadtijd	u	7
Maximum helling opwaarts	°	20
Maximum helling zijwaarts	°	25
Maximum kiphoeck	°	63
Olie hydraulisch systeem	L	2,5
Gewicht	kg	275,00
Afmetingen (l x b x h)	mm	1670x782x1120
Prijs	€	2.629,00

ELEKTRISCHE DUMPER 500 KG MET VLAKKE LAADBAK MET GASVEER.

Deze extra stille dumper verlicht vele werkzaamheden in bouw, renovatie, landbouw, tuinaanleg, etc.

Ontworpen voor frequente stops. Dankzij zijn kleine breedte, de variabele snelheid vooruit en achteruit en de 2 zwenkbare achterwielen is de dumper zeer wendbaar en kan deze gebruikt worden in situaties en op terreinen waar het manoeuvreren moeilijk is.

Troeven:

- Vlakke laadbak met een capaciteit van 500 kg, lossen door gasveer
- Met een breedte van 720 mm geraakt de dumper probleemloos door buiten- en binnendeuren
- 2 grote tractiewielen vooraan en 2 zwenkwielen achteraan
- Kan gebruikt worden op hellingen opwaarts tot 25° en zijwaarts tot 20°
- Variabele snelheid met een maximum van 5 km/h
- Grote autonomie tot 10 uren (met volledig opgeladen batterij)
- LCD scherm met weergave van de snelheid en het laadniveau van de batterij
- Onderhoudsvrije motor en batterij
- LED lamp vooraan op het stuurwiel

Kenmerken:

- Noodrem bij het loslaten van de versnellingshendel
- Manueel kantelen van de laadbak met gasveer ondersteuning
- Geleverd met een 12 V 45,4 Ah gel batterij van Europese kwaliteit

Order nr.	829700178	
Orig. nr.	MEP500	
Motor	800W, 48V	
Capaciteit laadbak	kg	500
Lengte laadbak	mm	1129
Breedte laadbak	mm	793
Hoogte laadbak	mm	412
Rupsbanden	Nee	
Hydraulisch kippen	Nee	
Autonomie gemiddeld	u	10
Snelheden vooruit	km/u	0 - 5
Snelheden achteruit	km/u	0 - 2,5
Batterij	V	12
Laadtijd	u	7
Maximum helling opwaarts	°	25
Maximum helling zijwaarts	°	20
Maximum kiphoeck	°	80
Gewicht	kg	260,00
Afmetingen (l x b x h)	mm	1670x782x1120
Prijs	€	2.225,00



► NEW



ELEKTRISCHE DUMPER MET 500 KG VLAKKE LAADBAK EN HYDRAULISCHE KIP.

Deze extra stille dumper verlicht vele werkzaamheden in bouw, renovatie, landbouw, tuinaanleg, etc.

Ontworpen voor frequente stops. Door zijn kleine breedte, de variabele snelheid vooruit en achteruit en de 2 zwenkbare achterwielen is de dumper zeer wendbaar en kan deze gebruikt worden in situaties en op terreinen waar het manoeuvreren moeilijk is.

Troeven:

- 500 kg vlakke laadbak met hydraulische cilinder. De hydraulische cilinder en pomp zijn ontworpen voor intensief werk, maar licht voor de bediener
- Met 720 mm breed gaat hij probleemloos door buitendeuren en binnendeuren
- 2 grote tractiewielen vooraan en 2 zwenkwielen achteraan
- Kan gebruikt worden op hellingen opwaarts tot 25° en zijwaarts 20°
- Variabele snelheid met een maximum van 5 km/h
- Grote autonomie tot 10 uren (met volledig opgeladen batterij)
- LCD scherm met weergave van de snelheid en het laadniveau van de batterij
- Onderhoudsvrije motor en batterij
- LED lamp vooraan op het stuurwiel

Kenmerken:

- Noodrem bij het loslaten van de versnellingshendel
- Hydraulisch kantelen van de laadbak
- Geleverd met een 12 V 45,4 Ah gel batterij van Europese kwaliteit

Aandacht: het is belangrijk om motorolie en hydraulische olie bij te vullen voor het eerste gebruik.

De machine wordt geleverd zonder olie.

Als hydraulische olie kan u type 46 gebruiken (artikel nr. 790030046)

Order nr.	829700179	
Orig. nr.	MEP500H	
Motor	800W, 48V	
Capaciteit laadbak	kg	500
Lengte laadbak	mm	1129
Breedte laadbak	mm	793
Hoogte laadbak	mm	412
Rupsbanden	Nee	
Hydraulisch kippen	Ja	
Autonomie gemiddeld	u	10
Snelheden vooruit	km/u	0 - 5
Snelheden achteruit	km/u	0 - 2,5
Batterij	V	12
Laadtijd	u	7
Maximum helling opwaarts	°	20
Maximum helling zijwaarts	°	25
Maximum kiphoeck	°	63
Olie hydraulisch systeem	L	2,5
Gewicht	kg	275,00
Afmetingen (l x b x h)	mm	1670x1782x1103
Prijs	€	2.825,00



► NEW



01 MACHINES

02 AUTO

03 WORKSHOP

04 EQUIPMENT

05 TOOLS

ELEKTRISCHE KUIWAGEN MET CAPACITEIT 150 KG.

De kruiwagen vergemakelijkt een groot aantal werken in de bouw, renovatie, landbouw, tuinbouw, etc.

Dankzij het kader onderaan kan de kruiwagen stabiel blijven bij het laden en lossen en is het gemakkelijk deze te vervoeren en te ledigen.

Voordelen:

- Kader met 3 wielen waardoor de kruiwagen niet getild moet worden tijdens transport
- Kiepbak op het kader waardoor de kruiwagen niet getild moet worden tijdens het ledigen
- Batterij met 7 werkuren
- Variabele snelheid, gemakkelijk te regelen tijdens transport

Kenmerken:

- Voorwielaandrijving met geïntegreerde motor
- Veiligheidsrem
- Handmatig kantelen van de bak

Order nr.	829700180	
Orig. nr.	EK150F	
Rupsbanden	Nee	
Hydraulisch kippen	Nee	
Gewicht	kg	30,00
Afmetingen (l x b x h)	mm	2842x782x1103
Prijs	€	625,00



► NEW



MINI DUMPER MET KIEPBAC 300KG.

Verlicht vele werkzaamheden in bouw, renovatie, landbouw, tuinaanleg, etc.

Voordelen:

- Kiepbak met capaciteit 300kg. Manueel kiepen
- Met 805 mm breed gaat hij vlot door buiten- en binnendeuren
- Grote banden voor rijden en klimmen in oneffen bodems
- Motor met rustige loop en gemakkelijke handstart
- Kantelhoek 90°
- 4 versnellingen 3F+1R
- 4-wielsaandrijving
- Tandwielkast onderhoudsvrij

Kenmerken:

- 4-takt Loncin benzinemotor 6.5pk (4.8kW)
- Kettingaandrijving
- Volledig mechanisch, geen elektronica
- Noodrem
- Manueel kippen

Geleverd zonder motorolie. wij adviseren de MW TOOLS MOTOROIL 650 15W40 (art.nr. 790030050)

Order nr.	829700120	
Orig. nr.	MD300	
Motor	6,5PK benzine 4-takt	
Geluidsniveau	dB(A)	101
Capaciteit laadbak	kg	300
Lengte laadbak	mm	700 binnen, 850 buiten
Breedte laadbak	mm	600 binnen, 650 buiten
Diepte laadbak	mm	360 - 420
Rupsbanden	Nee	
Hydraulisch kippen	Nee	
Inhoud benzinetank	l	3,0
Benzineverbruik gemiddeld	l/h	0,75
Autonomie gemiddeld	u	4
Inhoud laadbak	L	125
Snelheden vooruit	km/u	2,5 / 4,8 / 6,4
Snelheden achteruit	km/u	0,7
Motor olie	L	0,6
Olie versnellingsbak	L	1,2
Gewicht	kg	210,00
Afmetingen (l x b x h)	mm	1327x805x1037
Prijs	€	1.245,00



INFO Bekijk het volledige en up-to-date aanbod
Surf naar www.vynckier.biz/minidumpers



SNEEUWPLOEG VOOR MINDUMPER.

Instelbare hoek onder 25° links of rechts en in hoogte aanpasbaar tot 10 cm.

Geleverd met een montageset voor het bevestigen op de frame van de mindumper.



Order nr.	829700157	
Orig. nr.	MD300AS	
Voor type	MD300	
Gewicht	kg	32,00
Prijs	€	191,00

VERHOOGING VOOR MINIDUMPER MD300.

Met deze extensie vergroot u de bakcapaciteit aanzienlijk, en dit is vooral interessant bij lichte ladingen zoals veevoerders, houtschors, houtsnippers, snoeiafval, etc.



Order nr.	829700160	
Orig. nr.	MD300AE	
Voor type	MD300	
Gewicht	kg	13,00
Afmetingen (l x b x h)	mm	1080x650x522
Prijs	€	93,50

MINI RUPSDUMPER MET KIEPBAC 300KG VOOR GEBRUIK OP VEELEISENDE ONDERGRONDEN.

Verlicht vele werkzaamheden in bouw, renovatie, landbouw, tuinaanleg, etc.

Voordelen:

- Kiepbac met hoge wanden. Capaciteit 300 kg
- Met 720mm breed gaat hij vlot door buiten- en binnendeuren
- Rupsbanden voor rijden en klimmen op zware en oneffen bodems
- Kantelhoek 62°
- Motor met rustige loop en gemakkelijke handstart
- 4 versnellingen 3F+1R
- Tandwielkast onderhoudsvrij

Order nr.	829700122	
Orig. nr.	MRD300	
Motor	6.5PK benzine 4-takt6	
Geluidsniveau	dB(A)	101
Capaciteit laadbak	kg	300
Lengte laadbak	mm	840 binnen, 1000 buiten
Breedte laadbak	mm	625 binnen, 670 buiten
Diepte laadbak	mm	215-280
Rupsbanden	Ja	
Hydraulisch kippen	Nee	
Inhoud benzinetank	l	3,0
Benzineverbruik gemiddeld	l/h	0,75
Autonomie gemiddeld	u	4
Inhoud laadbak	L	121
Snelheden vooruit	km/u	1,57 / 2,93 / 3,66
Snelheden achteruit	km/u	1,14
Motor olie	L	0,6
Olie versnellingsbak	L	1,2
Gewicht	kg	219,00
Afmetingen (l x b x h)	mm	1500x720x1010
Prijs	€	1.325,00

MINI PLATFORMWAGEN OP RUPSEN VOOR GEBRUIK OP VEELEISENDE ONDERGRONDEN

Verlicht vele werkzaamheden in bouw, renovatie, landbouw, tuinaanleg, etc.

Voordelen:

- Vlakke laadbak 300kg met kipfunctie
- Zijschotten instelbaar en afneembaar
- Met 705 mm breed gaat hij vlot door buiten- en binnendeuren
- Rupsbanden voor rijden en klimmen op zware en oneffen bodems
- Kantelhoek 55°
- Motor met rustige loop en gemakkelijke handstart
- 4 versnellingen 3F+1R
- Tandwielkast onderhoudsvrij

Order nr.	829700121	
Orig. nr.	MRP300	
Motor	6.5PK benzine 4-takt	
Geluidsniveau	dB(A)	101
Capaciteit laadbak	kg	300
Lengte laadbak	mm	910 binnen, 1090 buiten
Breedte laadbak	mm	600 binnen, 700 buiten
Diepte laadbak	mm	204
Rupsbanden	Ja	
Hydraulisch kippen	Nee	
Inhoud benzinetank	l	3,0
Benzineverbruik gemiddeld	l/h	0,75
Autonomie gemiddeld	u	4
Inhoud laadbak	L	114
Versnellingen	3+1 achteruit	
Snelheden vooruit	km/u	1,57 / 2,93 / 3,66
Snelheden achteruit	km/u	1,14
Motor olie	L	0,6
Olie versnellingsbak	L	1,2
Gewicht	kg	213,00
Afmetingen (l x b x h)	mm	1650x705x1010
Prijs	€	1.389,00

FRAME VOOR HOUTTRANSPORT, PASSEND OP DE RUPSDUMPER MRP300.

Kenmerken:

- Geschikt voor het vervoer van grote hoeveelheden gezaagd of gekapt hout, brandhout, aan te planten bomen, etc.
- De MRP300 is met zijn rupsbanden zeer geschikt voor vervoer in drassige en oneffen ondergrond
- De zijsteunen kunnen in 2 breedteposities vastgezet worden



Deze frame wordt gemonteerd in plaats van de standaard vlakke bak, die eerst gedemonteerd wordt.

Order nr.	829700128	
Orig. nr.	MRP300AH	
Voor type	MRP300	
Gewicht	kg	40,00
Afmetingen (l x b x h)	mm	1328x870x528
Prijs	€	202,00

Kenmerken:

- 4-takt Loncin benzinemotor 6.5pk (4.8kW)
- Rubber rupsen met kettingaandrijving
- Volledig mechanisch, geen elektronica
- Noodrem
- Manueel kippen

Motor geleverd zonder motorolie



Kenmerken:

- 4-takt Loncin benzinemotor 6.5pk (4.8kW)
- Rubber rupsen met kettingaandrijving
- Volledig mechanisch, geen elektronica
- Noodrem
- Manueel kippen

Geleverd zonder motorolie. wij adviseren de MW TOOLS MOTOROIL 650 15W40 (art.nr. 790030050)



SNEEUWPLOEG VOOR MINIDUMPER MRP300 EN MRD300.

Instelbare hoek onder 25° links of rechts en in hoogte aanpasbaar tot 10 cm.

Geleverd met een montageset voor het bevestigen op de frame van de minidumper.



Order nr.	829700158	
Orig. nr.	MRP300AS	
Voor type	MRP300/MRD300	
Gewicht	kg	33,00
Prijs	€	191,00

01 MACHINES

02 AUTO

03 WORKSHOP

04 EQUIPMENT

05 TOOLS

MINI RUPSDUMPER MET HYDRAULISCHE KIEPBAK 500 KG VOOR GEBRUIK OP VEELEISENDE ONDERGRONDEN.

Verlicht vele werkzaamheden in bouw, renovatie, landbouw, tuinaanleg, etc.

Voordelen:

- **Hydraulische** kiepbak met hoge wanden. **Capaciteit 500 kg**
- Met 720 mm breed gaat hij vlot door buiten- en binnendeuren
- Rupsbanden voor rijden en klimmen op zware en oneffen bodems
- Kantelhoek 60°
- Motor met rustige loop en gemakkelijke handstart
- 4 versnellingen 3F+1R
- Tandwielkast onderhoudsvrij

Kenmerken:

- 4-takt Loncin benzinemotor 6.5pk (4.8kW)
- Rubber rupsen met kettingaandrijving
- Volledig mechanisch en hydraulisch, geen elektronica
- Noodrem
- Hydraulisch kippen

Aandacht: het is belangrijk om motorolie en hydraulische olie bij te vullen voor het eerste gebruik.

De machine wordt geleverd zonder olie.
Als motorolie kan u type 15W40 gebruiken (artikel nr. 790030050)

Als hydraulische olie kan u type 46 gebruiken (artikel nr. 790030046)



Order nr.	829700123	
Orig. nr.	MRD500H	
Motor	6.5PK benzine 4-takt	
Geluidsniveau	dB(A)	101
Capaciteit laadbak	kg	500
Lengte laadbak	mm	1010
Breedte laadbak	mm	714
Hoogte laadbak	mm	462
Rupsbanden		Ja
Hydraulisch kippen		Ja
Pompcapaciteit	l/min	9
Inhoud benzinetank	l	3.0
Benzineverbruik gemiddeld	l/h	0.75
Autonomie gemiddeld	u	4
Inhoud laadbak	L	230
Snelheden vooruit	km/u	1,57 / 2,93 / 3,66
Snelheden achteruit	km/u	1,14
Motor olie	L	0,6
Olie versnellingsbak	L	1,2
Olie hydraulisch systeem	L	3,4
Gewicht	kg	299,00
Afmetingen (l x b x h)	mm	1600x717x1010
Prijs	€	2.139,00



GEMOTORISEERDE RUPSDUMPER MET RECHTHOEKIGE HYDRAULISCHE LAADBAK 500 KG VOOR GEBRUIK OP VEELEISENDE ONDERGRONDEN.

De mini-dumper verlicht vele werkzaamheden in bouw, renovatie, landbouw, tuinaanleg, etc.

Troeven:

- Rechthoekige laadbak met een capaciteit van 500 kg
- Het voorste deel van de laadbak opent bij het kantelen
- Met een totale breedte van 720 mm geraakt de minidumper probleemloos door buiten- en binnendeuren
- Rupsbanden geschikt voor zware en oneffen bodems
- Kantelhoek 60°
- Motor met rustige loop en gemakkelijke handstart
- 4 versnellingen, 3 vooruit en 1 achteruit
- Onderhoudsvrije tandwielkast

Kenmerken:

- 4-takt Loncin benzinemotor 6,5 pk (4,8 kW) EURO V
- Rubberen rupsen met kettingaandrijving
- Volledig mechanisch, geen elektronica
- Noodrem
- Hydraulisch kantelen van de laadbak
- Afmetingen laadbak 950 x 680 x 465 mm

De motor wordt door gebruik van type 15w40 motorolie onderhouden.

Aandacht: Het is belangrijk om motorolie bij te vullen voor het eerste gebruik (zie accessoires). Motor geleverd zonder olie.

Order nr.	829700124	
Orig. nr.	MRP500H	
Motor	6,5 pk (4,8 kW)	
Geluidsniveau	dB(A)	101
Capaciteit laadbak	kg	500
Lengte laadbak	mm	1077
Breedte laadbak	mm	750
Hoogte laadbak	mm	360
Rupsbanden		Ja
Hydraulisch kippen		Ja
Pompcapaciteit	l/min	10.8
Motor olie	L	0,6
Olie versnellingsbak	L	1,2
Olie hydraulisch systeem	L	3,4
Gewicht	kg	299,00
Afmetingen (l x b x h)	mm	2842x782x1103
Prijs	€	2.139,00



SNEEUWPLOEG VOOR MINIDUMPER MRP500H EN MRD500H.

Instelbare hoek onder 25° links en rechts en in hoogte aanpasbaar tot 10 cm.

Geleverd met een montageset voor het bevestigen op de frame van de minidumper.



Order nr.	829700159	
Orig. nr.	MRP500AS	
Voor type	MRP500H/MRD500H	
Gewicht	kg	33,50
Prijs	€	202,00

FRAME VOOR HOUTTRANSPORT, PASSEND OP RUPSDUMPER MRP500H EN MRD500H.

Kenmerken:

- Geschikt voor het vervoer van grote hoeveelheden gezaagd of gekapt hout, brandhout, aan te planten bomen, etc.
- De zijsteunen kunnen in 2 breedteposities vastgezet worden

Deze frame wordt gemonteerd in plaats van de standaard vlakke bak, die eerst gedemonteerd wordt.



Order nr.	829700156	
Orig. nr.	MRP500AH	
Voor type	MRP500H/MRD500H	
Gewicht	kg	40,00
Afmetingen (l x b x h)	mm	1310x1023x683
Prijs	€	202,00

“HOGE SNELHEID” MINIDUMPER MET HYDRAULISCHE LAADBAC 500 KG.

Deze mini dumper verlicht vele werkzaamheden in bouw, renovatie, landbouw, tuinaanleg, etc.

Door de 6 snelheden vooruit en 2 snelheden achteruit, de zware motor en de hoge rupsen, is deze dumper geschikt voor alle terreinen en situaties.

Troeven:

- Grote hydraulische laadbak met een capaciteit van 500 kg
- Met een breedte van 720 mm geraakt de dumper probleemloos door buiten- en binnendeuren
- Extra hoge rupsen, geschikt voor zware en oneffen bodems
- Kan gebruikt worden op hellingen opwaarts tot 25° en zijwaarts tot 20°
- Zware 4-takt 9pk Loncin benzine motor EURO V met manuele start
- 6 snelheden vooruit en 2 snelheden achteruit
- Maximale snelheid 7,3 km/h
- Onderhoudsvrije tandwielkast

Kenmerken:

- Rubberen rupsen en kettingaandrijving
- Volledig mechanisch, geen elektronica
- Noodrem
- Hydraulisch kantelen van de laadbak
- Afmetingen laadbak (l x b x h): 950 x 680 x 465 mm

Aandacht: het is belangrijk om motorolie en hydraulische olie bij te vullen voor het eerste gebruik.

De machine wordt geleverd zonder olie.

Als motorolie kan u type 15W40 gebruiken (artikel nr. 790030050)

Als hydraulische olie kan u type 46 gebruiken (artikel nr. 790030046)



Order nr.	829700170	
Orig. nr.	MRD500H6	
Motor	9PK benzine 4-takt	
Capaciteit laadbak	kg	500
Lengte laadbak	mm	1010
Breedte laadbak	mm	714
Hoogte laadbak	mm	462
Rupsbanden	Ja	
Hydraulisch kippen	Ja	
Inhoud benzinetank	l	6
Snelheden vooruit	km/u	0 - 7.3
Snelheden achteruit	km/u	0 - 3.5
Maximum helling opwaarts	°	25
Maximum helling zijwaarts	°	20
Maximum kiphoeck	°	57
Motor olie	L	0,95
Olie versnellingsbak	L	1
Olie hydraulisch systeem	L	4
Gewicht	kg	300,00
Afmetingen (l x b x h)	mm	1706x704x975
Prijs	€	2.559,00

GEMOTORISEERDE 10 CV “HOGE SNELHEID” DUMPER MET RECHTHOEKIGE HYDRAULISCHE KIEPBAC 500 KG.

Deze mini dumper verlicht vele werkzaamheden in bouw, renovatie, landbouw, tuinaanleg, etc.

Door de 6 snelheden vooruit en 2 snelheden achteruit, de zware motor en de hoge rupsen, is deze dumper geschikt voor alle terreinen en situaties.

Troeven:

- Grote rechthoekige hydraulische laadbak met een capaciteit van 500 kg
- Het voorste deel van de laadbak opent bij het kantelen
- Kan gebruikt worden op hellingen opwaarts tot 25° en zijwaarts tot 20°
- Met een breedte van 720 mm geraakt de dumper probleemloos door buiten- en binnendeuren
- Extra hoge rupsbanden geschikt voor zware en oneffen bodems
- Zware 4-takt 10 pk (7,5 kW) Loncin benzine motor EURO V met manuele start
- 6 snelheden vooruit en 2 snelheden achteruit
- Maximale snelheid 7,3 km/h

Kenmerken:

- Rubberen rupsen en kettingaandrijving
- Volledig mechanisch, geen elektronica
- Noodrem
- Hydraulisch kantelen van de laadbak
- Afmetingen laadbak (l x b x h): 950 x 680 x 465 mm

Aandacht: het is belangrijk om motorolie bij te vullen voor het eerste gebruik (zie accessoires).

Motor geleverd zonder olie (15W40)Hydrauliek geleverd zonder olie.



Order nr.	829700172	
Orig. nr.	MRP500H6	
Motor	9PK benzine 4-takt	
Capaciteit laadbak	kg	500
Lengte laadbak	mm	1077
Breedte laadbak	mm	750
Hoogte laadbak	mm	360
Rupsbanden	Ja	
Hydraulisch kippen	Ja	
Inhoud benzinetank	l	6
Snelheden vooruit	km/u	0 - 7.3
Snelheden achteruit	km/u	0 - 3.5
Maximum helling opwaarts	°	25
Maximum helling zijwaarts	°	20
Maximum kiphoeck	°	57
Motor olie	L	0,95
Olie versnellingsbak	L	1
Olie hydraulisch systeem	L	4
Gewicht	kg	300,00
Afmetingen (l x b x h)	mm	1706x704x975
Prijs	€	2.539,00

01 MACHINES

02 AUTO

03 WORKSHOP

04 EQUIPMENT

05 TOOLS

HYDROSTATISCHE RUPSDUMPER MET SCHOP EN HYDRAULISCHE LAADBAK 500 KG.

Krachtige en professionele mini-dumper met volledig hydraulische aandrijving, schop en laadbak. Vereist zeer weinig onderhoud door geringe slijtage, zelfs onder veeleisende omstandigheden.

Troeven:

- Volledig hydrostatische werking
- Variabele vooruit/achteruit met 2 hendels (geen versnellingsbak nodig)
- Geen tandwielen, geen riemen, geen mechanische overbrenging: deze dumper werkt enkel met onderhoudsvrije hydraulische motoren.
- Schop met capaciteit 80kg met hydraulische werking voor het snel invullen van de laadbak met zand, vloeistoffen, grind, ...
- Laadbak met hydraulisch kippen
- Trap voor meer werkcomfort
- Met een totale breedte van 720 mm geraakt de minidumper probleemloos door buiten- en binnendeuren
- Rupsbanden geschikt voor zware en oneffen bodems
- Kantelhoek 55°
- Motor met rustige loop en gemakkelijke handstart

Kenmerken:

- Laadbak met een capaciteit van 500 kg
- Laadbak met plaatdikte 2.5mm
- 4-takt Loncin benzinemotor 9 pk (6,7 kW) EURO V
- Rubberen rupsen en aandrijving met 2 hydraulische motoren
- Veiligheidssysteem: het loslaten van de hendels stopt de machine
- Afmetingen laadbak (l x b x h): 950 x 680 x 465 mm

Aandacht: het is belangrijk om motorolie en hydraulische olie bij te vullen voor het eerste gebruik.

De machine wordt geleverd zonder olie.

Als motorolie kan u type 15W40 gebruiken (artikel nr. 790030050)

Als hydraulische olie kan u type 46 gebruiken (artikel nr. 790030046)

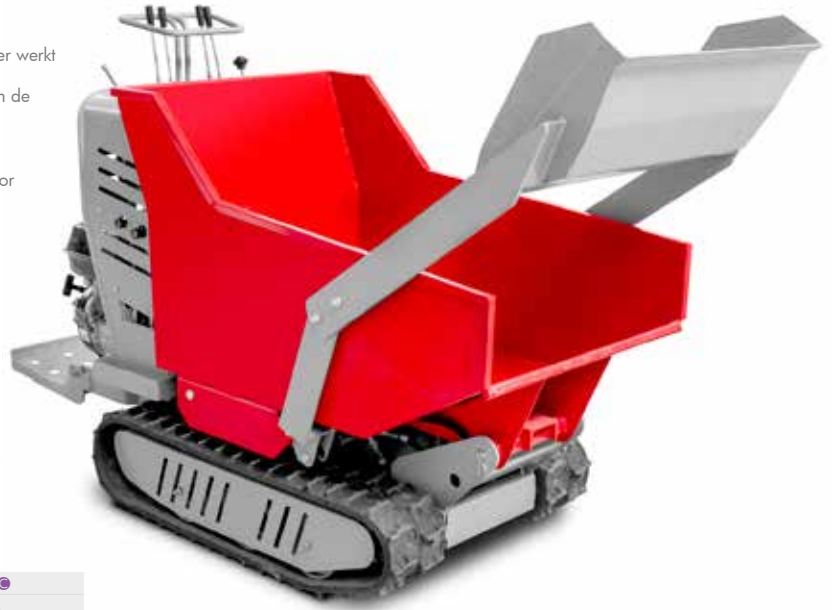

Order nr.	829700139	
Orig. nr.	HRD500HS	
Motor	9 pk (6,7 kW) 4-takt	
Geluidsniveau	dB(A)	101
Capaciteit laadbak	kg	500
Lengte laadbak	mm	950
Breedte laadbak	mm	680
Diepte laadbak	mm	465
Rupsbanden		Ja
Hydraulisch kippen		Ja
Motor olie	L	0,95
Olie hydraulisch systeem	L	22,5
Gewicht	kg	340,00
Afmetingen (l x b x h)	mm	1855x800x1227
Prijs	€	4.035,00



“HOGE SNELHEID” MINIDUMPER HOOG TYPE MET SCHAARLIFT TOT 500 KG.

Deze mini dumper met **schaarfunctie** kan rechtstreeks dumpen in afvalcontainers tot 1.4 meter hoog. Geschikt voor het allerlei werkzaamheden in bouw, renovatie, landbouw, tuinaanleg, etc.

Met **zijn 6 snelheden** vooruit en 2 snelheden achteruit, de zware motor en de hoge rupsen, is deze dumper geschikt voor alle terreinen en situaties.

Troeven:

- **Hydraulische schaarfunctie:** de bak kan kiepen over randen van 1.45 m hoog
- Grote hydraulische laadbak met een capaciteit van 500 kg
- 6 snelheden vooruit en 2 snelheden achteruit. **Hoge snelheidsdumper** voor grotere terreinen of zwaardere werkzaamheden
- Extra smal: slechts 720 mm breed, past dus probleemloos in alle deuropeningen
- Extra hoge rupsen, geschikt voor zware en oneffen bodems
- Kan gebruikt worden op hellingen opwaarts tot 25° en zijwaarts tot 20°
- Zware 4-takt 10pk Loncin benzine motor EURO V met manuele start
- Maximale snelheid 7,3 km/h
- Onderhoudsvrije tandwielkast

Kenmerken:

- Rubberen rupsen en kettingaandrijving
- Volledig mechanisch, geen elektronica
- Noodrem
- Hydraulisch kantelen van de laadbak
- Hydraulische schaar.
- Afmetingen laadbak (l x b x h): 950 x 680 x 465 mm

Order nr.	829700171	
Orig. nr.	MRS500H6	
Motor	10PK benzine 4-takt	
Capaciteit laadbak	kg	500
Lengte laadbak	mm	1010
Breedte laadbak	mm	714
Hoogte laadbak	mm	462
Rupsbanden		Ja
Hydraulisch kippen		Ja
Inhoud benzinetank	l	6
Snelheden vooruit	km/u	0 - 7.3
Snelheden achteruit	km/u	0 - 3.5
Maximum helling opwaarts	°	25
Maximum helling zijwaarts	°	20
Maximum kiphoeck	°	57
Motor olie	L	0,95
Olie versnellingsbak	L	1
Olie hydraulisch systeem	L	4
Gewicht	kg	350,00
Afmetingen (l x b x h)	mm	1706x704x975
Prijs	€	3.659,00



KIES UW... MINIDUMPER



		MOTOR(KG)	CAPACITEIT LAADBAK (KG)	AFMETINGEN LAADBAK L X B X H (MM)	HYDRAULISCH KIPPEN
MED500 829700176		800W 48V	500	1129x793x412	nee
MED500H 829700177		800W 48V	500	1129x793x412	ja
MEP500 829700178		800W 48V	500	1129x793x412	nee
MEP500H 829700179		800W 48V	500	1129x793x412	ja
EK150F 829700180		230W 24V	120	-	nee
MD300 829700120		benzine	300	1.550x1.250x780	nee
MRD300 829700122		benzine	300	1.840x1.295x495	nee
MRP300 829700121		benzine	300	2.000x1.300x204	nee
MRD500H 829700123		benzine	500	1010x714x462	ja
MRP500H 829700124		benzine	500	1077x750x360	ja
MRD500H6 829700170		benzine	500	1010x714x462	ja
MRP500H6 829700172		benzine	500	1077x750x360	ja
HRD500HS 829700139		benzine	500	950x680x465	ja
MRS500H6 829700171		benzine	500	1.010x714x462	ja

01 MACHINES

02 AUTO

03 WORKSHOP

04 EQUIPMENT

05 TOOLS

KLEINE METALEN OPBERGKIST.

Voordelen:

- Anti-inbraak rand rondom de koffer
- 2 hydraulische gasveren voor een soepel openen van het deksel
- 2 stevige opklapbare stalen handgrepen, die in de kofferstructuur ingebouwd kunnen worden

Kenmerken:

- 1,5 mm staalplaat
- Rood gepoederlakte afwerking
- Sluiting van de koffer met 2 Eurotype-cilindersloten verzonken in de koffer
- Geleverd met 4 sleutels per koffer
- Industriële gelaste pianoscharnier

INFO Bekijk het volledige en up-to-date aanbod
Surf naar www.vynckier.biz/werfopslag



Order nr.		758120195 ●	758120265 ●
Orig. nr.		MWB195	MWB265
Volume koffer	l	178	242
Capaciteit	kg	1000	1000
Staaldikte	mm	1,5	1,5
Inwendige lengte	mm	910	1200
Inwendige breedte	mm	445	460
Inwendige hoogte	mm	440	440
Afmetingen (l x b x h)	mm	930x485x455	1300x480x470
Prijs	€	331,00	441,00

METALEN OPBERGKIST, VERPLAATSTBAAR MET EEN VORKHEFTRUCK.

Voordelen:

- Anti-inbraak rand rondom de koffer
- 2 hydraulische gasveren voor een soepel openen van het deksel
- 2 stevige opklapbare stalen handgrepen, die in de kofferstructuur ingebouwd kunnen worden

Kenmerken:

- 2 mm staalplaat
- Rood gepoederlakte afwerking
- Sluiting van de koffer met 2 Eurotype-cilindersloten verzonken in de koffer
- Geleverd met 4 sleutels per koffer
- Industriële gelaste pianoscharnier

Optie: set van 4 wielen met rem MWB4WS



Order nr.		758120445 ●	758120545 ●	758120700 ●
Orig. nr.		MWB445	MWB545	MWB700
Volume koffer	l	363	530	515
Capaciteit	kg	1000	1000	1000
Staaldikte	mm	2	2	2
Inwendige lengte	mm	1100	1100	1770
Inwendige breedte	mm	595	585	555
Inwendige hoogte	mm	555	825	525
Afmetingen (l x b x h)	mm	1135x630x600	1135x630x928	1850x635x600
Prijs	€	497,00	625,00	725,00

HOGE METALEN VACA, VERPLAATSBAAR MET EEN VORKHEFTRUCK.

Voordelen:

- Anti-inbraak rand rondom de koffer
- 2 hydraulische gasveren voor een soepel openen van het deksel
- 2 stevige opklapbare stalen handgrepen, die in de kofferstructuur ingebouwd kunnen worden

Kenmerken:

- 2,5 mm staalplaat
- Rood gepoederlakte afwerking
- Sluiting van de koffer met 2 Eurotype-cilindersloten verzonken in de koffer
- Geleverd met 4 sleutels per koffer
- Industriële gelaste pianoscharnier

Optie: set van 4 wielen met rem MWB4WS



MWB905

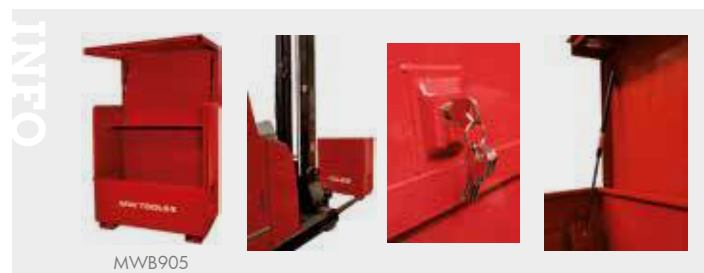

MWB905

Order nr.		758120905 ●	758121005 ●
Orig. nr.		MWB905	MWB1005
Volume koffer	l	740	990
Capaciteit	kg	1000	1000
Staaldikte	mm	2,5	2,5
Inwendige lengte	mm	1100	1417
Inwendige breedte	mm	580	597
Inwendige hoogte	mm	1160	1170
Afmetingen (l x b x h)	mm	1135x620x1285	1460x620x1285
Prijs	€	865,00	1.015,00

EXTRA ZWARE METALEN OPBERGKIST VOOR BUITENGEBRUIK.

Voordelen:

- Draagvermogen 1500 kg
- Water- en vorstbestendige coating
- 3 mm dikke staalplaat - zeer schokbestendig
- 2 hydraulische gasveren voor een soepel openen van het deksel

Kenmerken:

- 2 opklapbare stalen handgrepen, die in de kofferstructuur ingebouwd kunnen worden
- 4 hijsogen voor het eenvoudig optillen
- Voorzien van 4 voeten met vorkseuven voor het verplaatsen met een palletwagen of vorkheftruck
- Vergrendeling door hangsloten (niet meegeleverd) - 2 voorziene plaatsen
- Industriële gelaste pianoscharnier

Optie: set van 4 wielen met rem MWB4WS



MWPB445



MWPB700



MWPB445

MWPB700

Met hangslot (niet inbegrepen)

Order nr.		758121014 ●	758121018 ●
Orig. nr.		MWPB445	MWPB700
Volume koffer	l	295	676
Capaciteit	kg	1500	1500
Staaldikte	mm	3	3
Waterdicht		ja	ja
Inwendige lengte	mm	1100	1770
Inwendige breedte	mm	595	585
Inwendige hoogte	mm	450	460
Afmetingen (l x b x h)	mm	1135x630x610	1850x635x610
Prijs	€	569,00	795,00

STAPELBARE ALUMINIUMTRANSPORTKISTEN.

Voordelen:

- Hoge weerstand tegen vervorming, corrosie en verwerking
- Stevige stapelhoeken op het deksel om opslagruimte te besparen
- Gemakkelijk transport dankzij antislip zijgrepen, roestvrijstalen sluitingen en veilig stapelen (stapelhoeken)

► NEW

Geschikt voor: Opslag en transport van materiaal

Kenmerken:

- 10/10e aluminium
- Grote opening van het deksel met twee vasthoudriemen
- Roestvrijstalen sluitingen, optionele sloten
- Opklapbare antislip handgrepen
- Maximale belasting tussen 30 en 100 kg

Optie: 2 sloten 758137075



KAL29 - 30 L



KAL47 - 47 L



KAL76 - 76 L



KAL91 - 91 L



KAL140 - 140 L



KAL157 - 157 L



KAL163 - 163 L



KAL240 - 240 L



KAL400 - 400 L



KAL415 - 415 L



KAL455 - 455 L



KAL47 - 47 L

Order nr.	Orig. nr.	Volume koffer	Capaciteit	Uitwendige lengte	Uitwendige breedte	Uitwendige hoogte	Inwendige lengte	Inwendige breedte	Inwendige hoogte	Gewicht	Prijs
		l	kg	mm	mm	mm	mm	mm	mm	kg	€
758137060	KAL29	30	30	430	335	277	400	300	245	2,86	132,00
758137061	KAL47	48	40	580	385	277	550	350	248	4,09	160,00
758137062	KAL76	73	45	580	385	410	550	350	381	4,60	193,00
758137064	KAL91	92	45	780	385	379	750	350	350	5,45	242,00
758137065	KAL140	140	50	900	495	379	870	460	350	6,95	301,00
758137067	KAL157	157	50	782	585	410	750	550	381	7,06	315,00
758137068	KAL163	153	50	1182	385	410	1150	350	381	8,63	331,00
758137070	KAL240	243	50	782	585	619	750	550	590	8,36	370,00
758137071	KAL400	400	50	1532	585	514	1500	550	485	19,30	699,00
758137072	KAL415	425	100	1192	790	514	1160	755	485	13,86	575,00
758137074	KAL455	458	100	2132	485	517	2100	450	485	19,30	1.099,00

2 SLOTEN VOOR DE STAPELBARE ALUMINIUM TRANSPORTKISTEN KAL.

Order nr.	758137075
Orig. nr.	KALS31
Prijs	€ 24,50



EEN OPRIJPLAAT VOOR ELKE TOEPASSING

Hoe kies ik de geschikte oprijplaat?

Ons breed assortiment oprijplaten voldoet aan alle verwachtingen voor het laden en lossen van voertuigen en apparatuur voor logistiek, grondverzet, tuinieren, landbouw, maar ook voor huishoudelijke en niet-professionele voertuigen.

Onze oprijplaten helpen u bij het verplaatsen van voertuigen van 300 kg tot 58000 kg uitgerust met rubberen of stalen wielen of rupsbanden (motorfietsen, auto's, kranen, hoogwerkers, enz.).



Voertuigen verplaatsen

VAN 300 TOT 58 000 KG



Hoe de juiste lengte kiezen voor uw oprijplaat?

De helling (α) van de oprijplaten mag niet meer bedragen dan 30% (ongeveer $16,5^\circ$). Om de minimumlengte (L) van de oprijplaten vast te stellen, wordt het aangeraden de volgende formule te gebruiken:

LENGTE OPRIJPLAAT VOOR LOGISTIEKE TOEPASSINGEN OF LAADTOEPASSINGEN IN MILLIMETER

=

**HOOGTEVERSCHIL IN MILLIMETER (H) X 100%
MAXIMUM HELLING (α)**

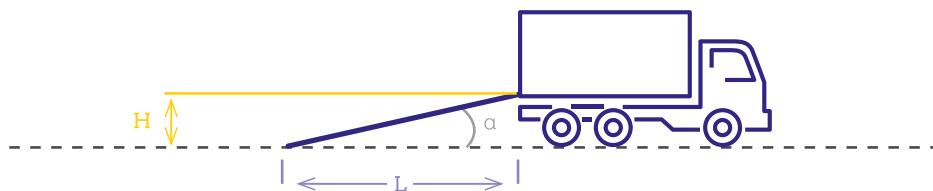

VOORBEELD

Aangenomen dat de hoogteverschil (H) 1.200 mm bedraagt. Door de formule toe te passen, verkrijgen we:
Lengte oprijplaat (L) = $1.200 \text{ mm} \times 100/30 = 4.000 \text{ mm}$

Tips

- Voor de berekening van de capaciteit, adviseren wij een marge van 15 – 30 % ten opzichte van het gewicht van het stilstaande voertuig
- Een opvouwbaar oprijplaat zal minder plaats nemen voor het transport
- Een opvouwbaar oprijplaat zal een lager draagvermogen hebben
- Een oprijplaat met een grotere draagcapaciteit zal een langere levensduur hebben

Types koppen

De oprijplaten kunnen met andere randen uitgerust worden dan de standaard randen:



Standaard kop



Kop met haak (optioneel)



Kop met steun (optioneel)



Kop met buis (optioneel)

SET VAN 2 ALUMINIUM OPRIJPLATEN OPEN TYPE.

Anti-slip oprijplaten met grote open dwarsbuis-structuur.

Kenmerken:

- Capaciteit 2 x 330 kg
- Breeksterkte = capaciteit x 1,5
- Superlicht en sterk
- Opplooibaar in het midden
- Met anti-terugslagbeugel

Geschikt voor:

- Voertuigen met grote banden zoals quads, grasmaaiers enz.



Order nr.	Orig. nr.	Capaciteit kg	Lengte mm	Breedte mm	Aantal	Plooibaar	Gewicht kg	Prijs €
754752500	VAP2250	330	2250	282	2	Ja	7,50	259,00

PLOOIBARE ALUMINIUM OPRIJPLAAT, CAPACITEIT 200 KG.

Geschikt voor kruiwagens, steekkarretjes ...

Kenmerken:

- Licht en zeer compact (scharnierend)
- Met draagbeugel op de zijkant
- Gesloten oppervlak met anti-slip profiel
- Afgeschuinde voet om gemakkelijk op te rijden
- Veiligheidskop (lengte 80 mm) met pin, tegen het wegschuiven onder last
- Breeksterkte = capaciteit x 1,5

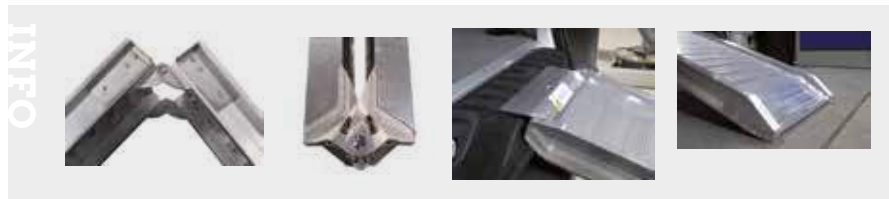

Order nr.	Orig. nr.	Capaciteit kg	Lengte mm	Externe breedte mm	Interne breedte mm	Plooibaar	Gewicht kg	Prijs €
754751810	VAP1810	200	2000	294	250	Ja	8,00	180,00
754751910	VAP1910	400	2000	651	600	Ja	23,00	482,00
754752000	VAP2000	400	2000	851	800	Ja	27,00	585,00
754752010	VAP2010	400	2000	1051	1000	Ja	34,00	679,00

BREDE ALUMINIUM OPRIJPLAAT 1 TON.

Kenmerken

- 1 oprijplaat
- Zware uitvoering 1 ton
- Breedte 750 of 1000mm

Geleverd met:

- Standaardkop en veiligheid tegen het wegslaan tijdens het gebruik

Afwijkende afmetingen zijn op bestelling leverbaar.



Order nr.	Orig. nr.	Capaciteit kg	Lengte mm	Interne breedte (B) mm	Externe breedte (C) mm	Hoogte profiel (D) mm	Hoogte rand (E) mm	Aantal	Gewicht kg	Prijs €
754752957	VAMPC20007501000	1000	2000	690	750	70	23	1	25,00	665,00
754752958	VAMPC24007501000	1000	2400	690	750	80	23	1	30,00	705,00
754752960	VAMPC30007501000	1000	3000	690	750	100	23	1	37,00	819,00
754752964	VAMPC240010001000	1000	2400	940	1000	80	23	1	45,00	829,00
754752966	VAMPC300010001000	1000	3000	940	1000	100	23	1	55,00	939,00
754752968	VAMPC400010001000	1000	4000	940	1000	125	36	1	78,00	1.205,00

ALUMINIUM OPRIJPLAAT 2 TON.

Kenmerken:

- 1 oprijplaat
- Zware uitvoering 2 ton
- Brede uitvoering 1000 mm

Geleverd met:

- Standaardkop en veiligheid tegen het wegslaan tijdens het gebruik

Afwijkende afmetingen zijn op bestelling leverbaar.



Order nr.	Orig. nr.	Capaciteit kg	Lengte mm	Breedte mm	Gewicht kg	Prijs €
754752432	VAMPCP2400.1000.2000	2000	2385	1000	50,00	1.135,00
754752434	VAMPCP3000.1000.2000	2000	2980	1000	63,00	1.309,00

ALUMINIUM LOOPPLANK/OPRIJPLAAT.

Kenmerken:

- Capaciteit 300 kg
- Lengte 3 tot 5,8 meter

Toepassingen:

- Vullen van containers met kruiwagens
- Overbruggen van oneffen ondergronden, of bergen zand, stenen, takken
- Veiligheidsfactor van 2 keer de opgegeven capaciteit verzekert de veiligheid, betrouwbaarheid en duurzaamheid



Order nr.	Orig. nr.	Laadcapaciteit kg	Lengte (A) mm	Interne breedte (B) mm	Externe breedte (C) mm	Hoogte profiel (D) mm	Hoogte rand (E) mm	Gewicht kg	Prijs €
754752532	VAM070P/30	300	3000	500	560	70	23	18,00	525,00
754752533	VAM070P/40	300	4000	500	560	70	23	24,00	649,00
754752534	VAM070P/50	300	5000	500	560	70	23	30,00	775,00
754752535	VAM070P/58	300	5820	500	560	70	23	36,00	869,00

SET KORTE OPRIJPLATEN, LENGTE 506 MM MET HOGE DRAAGCAPACITEIT.

Geschikt voor:

- Het binnenrijden van containers
- Lage drempels aan poorten, etc.

Kenmerken:

- Geleverd per paar
- CE conform en met handleiding
- Gewicht **3000 kg**
- Veiligheidsfactor van 2 keer de opgegeven capaciteit verzekert de veiligheid, betrouwbaarheid en duurzaamheid

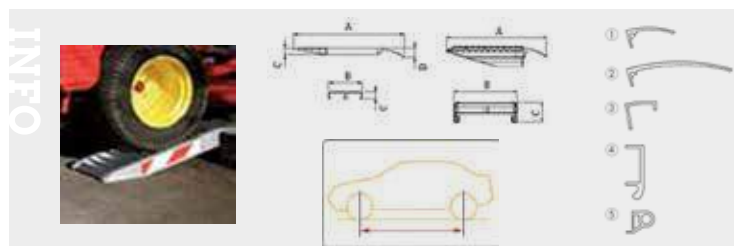

Order nr.	Orig. nr.	Capaciteit kg	Lengte mm	Profiel hoogte (D) mm	Breedte (B) mm	Minimum laad- hoogte mm	Aantal	Gewicht kg	Prijs €
754752025	VAM080/05SH	3000	506	80	300	120	2	10,00	376,00
754752026	VAM080/08SH	3000	810	80	300	160	2	13,00	403,00
754752024	VAM040B3/08SHF	2000	800	55	315	160	2	12,00	361,00
754752027	VAM140/10SH	7500	1000	140	500	170	2	34,00	719,00
754752029	VAM150/15SH	7500	1500	150	500	270	2	48,00	855,00

SET ALUMINIUM OPRIJPLATEN CAPACITEIT 1000 KG.

Hoge capaciteit, geschikt voor allerlei voertuigen zoals grasmaaiers, trolleys, quads, kuismachines etc.

Kenmerken:

- Recht type
- Met antislip alu oppervlak met openingen
- Geleverd per paar. Gewicht per paar
- CE-conform EN 1398
- Voet onder scherpe hoek, geschikt voor variabele hoogtes
- In de kop kan een gat worden gemaakt voor beveiliging met een pen



Order nr.	Orig. nr.	Capaciteit kg	Lengte mm	Externe breedte mm	Profiel hoogte (B) mm	Gewicht kg	Prijs €
754752039	VAM030B3HS/15	1000	1500	300	30	13,00	284,00
754752040	VAM030B3HS/20	1000	2000	300	30	17,50	329,00
754752041	VAM030B3HS/25	1000	2500	300	30	22,00	376,00
754752042	VAM040B3HS/30	1000	3000	300	400	31,50	481,00

SET ALUMINIUM OPRIJPLATEN MET CAPACITEIT 1200 À 1600 KG.

Beschikbaar in verschillende lengtes en breedtes

Kenmerken:

- Geleverd met standaardkop N°1 en aluminium veiligheidshaak tegen het wegslaan.
- Andere koppen mogelijk op bestelling (zie schema)
- Veiligheidsfactor van 2 keer de opgegeven capaciteit verzekert de veiligheid, betrouwbaarheid en duurzaamheid



Order nr.	Orig. nr.	Capaciteit kg	Lengte mm	Externe breedte (A) mm	Hoogte (C) mm	Interne breedte mm	Profiel hoogte (B) mm	Gewicht kg	Prijs €
754752658	VAM040B2/15	1580	1500	215	55	215	40	14,00	345,00

SET ALUMINIUM OPRIJPLATEN 2500 MM.

Kenmerken:

- Verschillende koppen en veiligheidsopties zijn leverbaar (zie optietabel)
- Gewicht **1525 kg**
- Veiligheidsfactor van 2 keer de opgegeven capaciteit verzekert de veiligheid, betrouwbaarheid en duurzaamheid

Geleverd met:

- Standaardkop en aluminium veiligheidshaak tegen het wegslaan tijdens het gebruik

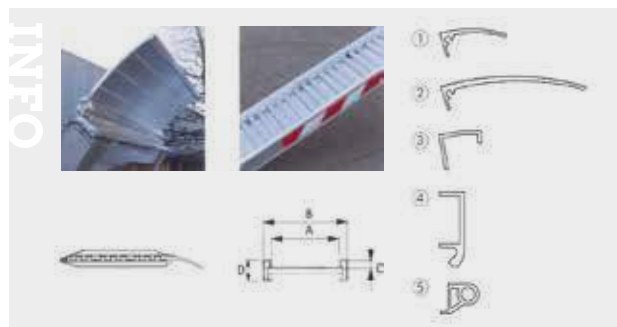

Order nr.	Orig. nr.	Capaciteit kg	Lengte mm	Interne breedte (A) mm	Externe breedte (B) mm	Hoogte rand (C) mm	Profiel hoogte (D) mm	Gewicht kg	Prijs €
754752708	VAM050/20	1479	2000	155	246	45	100	17,00	359,00
754752720	VAM070/25	1525	2500	240	300	23	70	28,00	585,00

SET ALUMINIUM OPRIJPLATEN MET LENGTE 1,5 METER.

Kenmerken:

- Verschillende koppen en veiligheidsopties zijn leverbaar (zie optietabel)
- Afmetingen 1500 x 315 mm
- Gewicht 2355 kg
- Veiligheidsfactor van 2 keer de opgegeven capaciteit verzekert de veiligheid, betrouwbaarheid en duurzaamheid

Geleverd met:

- Standaardkop en aluminium veiligheidshaak tegen het wegslaan tijdens het gebruik

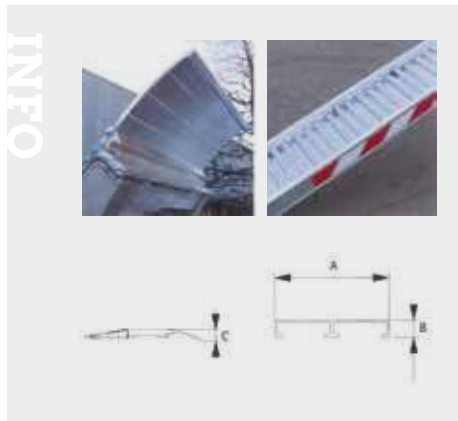

INFO

Bekijk het volledige en up-to-date aanbod

Surf naar www.vynckier.biz/oprijplaten

Order nr.	Orig. nr.	Capaciteit kg	Lengte mm	Interne breedte (A) mm	Externe breedte (B) mm	Profiel hoogte (D) mm	Hoogte rand (C) mm	Gewicht kg	Prijs €
754752622	VAM030B3/15	2355	1500	315	315	55	0	18,00	367,00
754752719	VAM070/20	2457	2000	240	300	70	23	24,00	485,00
754752731	VAM080/25	2510	2500	240	300	80	23	31,00	609,00
754752737	VAM100/30	2330	3000	300	360	100	23	42,00	705,00
754752762	VAM115/35L	2250	3500	340	400	115	36	62,00	899,00

SET ALUMINIUM OPRIJPLATEN 1500 X 315 MM. FLEX PLATEN.

Kenmerken:

- Verschillende koppen en veiligheidsopties zijn leverbaar (zie optietabel)
- Gewicht tot **2900 kg**
- Veiligheidsfactor van 2 keer de opgegeven capaciteit verzekert de veiligheid, betrouwbaarheid en duurzaamheid

Geleverd met:

- Standaardkop en aluminium veiligheidshaak tegen het wegslaan tijdens het gebruik

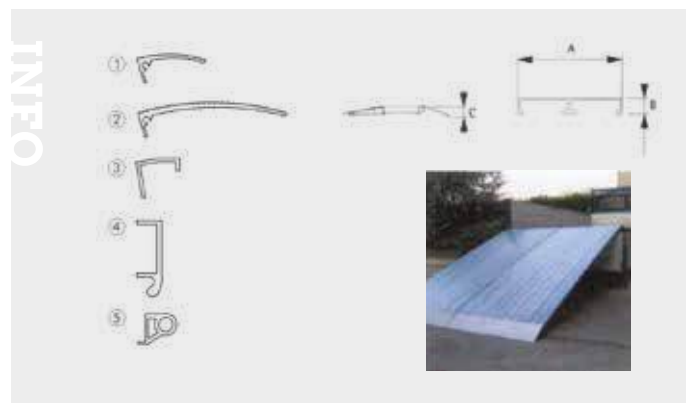

Order nr.	Orig. nr.	Capaciteit kg	Lengte mm	Externe breedte (A) mm	Profiel hoogte (B) mm	Hoogte (C) mm	Gewicht kg	Prijs €
754752628	VAM030B3/15/2	2900	1500	615	30	55	35,00	585,00
754752629	VAM030B3/20/2	2356	2000	615	30	55	45,00	669,00
754752630	VAM030B3/25/2	1570	2500	615	30	55	55,00	755,00
754752631	VAM030B3/30/2	1119	3000	615	30	55	65,00	899,00

SET ALUMINIUM OPRIJPLATEN MET LENGTE 1,5 METER.

Kenmerken:

- Verschillende koppen en veiligheidsopties zijn leverbaar (zie optietabel)
- Gewicht 3000 kg
- Veiligheidsfactor van 2 keer de opgegeven capaciteit verzekert de veiligheid, betrouwbaarheid en duurzaamheid

Geleverd met:

- Standaardkop en aluminium veiligheidshaak tegen het wegslaan tijdens het gebruik

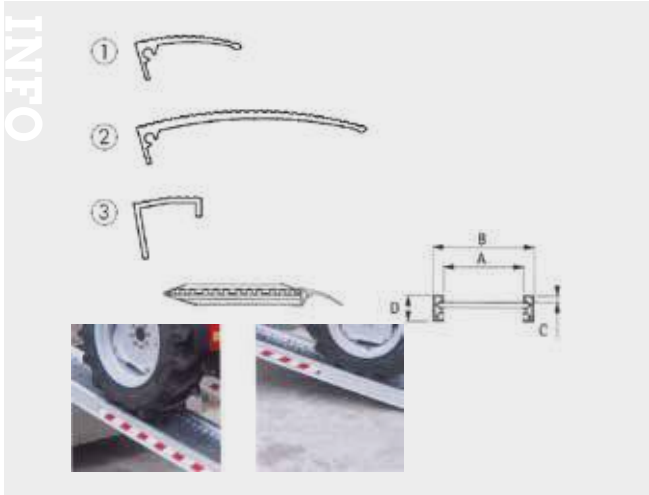

Order nr.	Orig. nr.	Capaciteit kg	Lengte mm	Interne breedte (A) mm	Externe breedte (B) mm	Hoogte rand (C) mm	Profiel hoogte (D) mm	Minimum bandbreedte mm	Gewicht kg	Prijs €
754752718	VAM070/15	3000	1500	240	300	23	70	150	19,00	420,00
754752736	VAM100/25	3500	2500	300	360	23	100	200	40,00	695,00
754752752	VAM115/30	3000	3000	300	360	36	115	200	45,00	719,00

SET ALUMINIUM OPRIJPLATEN VLAK TYPE.

Kenmerken:

- Verschillende koppen en veiligheidsopties zijn leverbaar
- Veiligheidsfactor van 2 keer de opgegeven capaciteit verzekert de veiligheid, betrouwbaarheid en duurzaamheid

Geleverd met:

- Standaardkop en aluminium veiligheidshaak tegen het wegslaan tijdens het gebruik

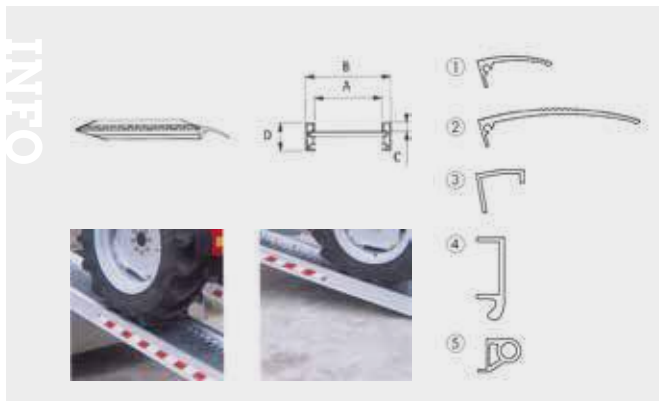

Order nr.	Orig. nr.	Capaciteit kg	Lengte mm	Externe breedte mm	Gewicht kg	Prijs €
754752400	VAM060B3/15	4500	1500	315	22,00	535,00
754752401	VAM060B3/20	4500	2000	315	29,00	599,00
754752751	VAM115/25	4000	2500	360	42,00	709,00
754752767	VAM125/30	4500	3000	360	58,00	915,00

SET ALUMINIUM OPRIJPLATEN MET LENGTE 3 METER.

Kenmerken:

- Verschillende koppen en veiligheidsopties zijn leverbaar (zie optietabel)
- Gewicht **6000 kg**
- Veiligheidsfactor van 2 keer de opgegeven capaciteit verzekert de veiligheid, betrouwbaarheid en duurzaamheid

Geleverd met:

- Standaardkop en stalen veiligheidsbeugel tegen het wegslaan tijdens het gebruik



Order nr.	Orig. nr.	Capaciteit kg	Lengte mm	Interne breedte (A) mm	Externe breedte (B) mm	Hoogte rand (C) mm	Profiel hoogte (D) mm	Minimum bandbreedte mm	Gewicht kg	Prijs €
754752799	VAM150/30	6000	3000	340	400	32	150	300	74,00	1.115,00
754752801	VAM150/35	5890	3500	340	400	32	150	300	84,00	1.289,00
754752816	VAM165/35L	6835	3500	450	510	43	165	400	105,00	1.465,00
754752802	VAM150/40	4580	4000	340	400	32	150	300	91,00	1.399,00
754752817	VAM165/40L	5620	4000	450	510	43	165	400	118,00	1.635,00

SET ALUMINIUM OPRIJPLATEN.

Geleverd met:

- Standaardkop en veiligheidsketting tegen het wegslaan tijdens het gebruik

Kenmerken:

- Verschillende koppen en veiligheidsopties zijn leverbaar (zie optietabel)
- Afwijkende afmetingen zijn op bestelling leverbaar
- Gewicht afgebeeld per paar
- Veiligheidsfactor van 2 keer de opgegeven capaciteit verzekert de veiligheid, betrouwbaarheid en duurzaamheid

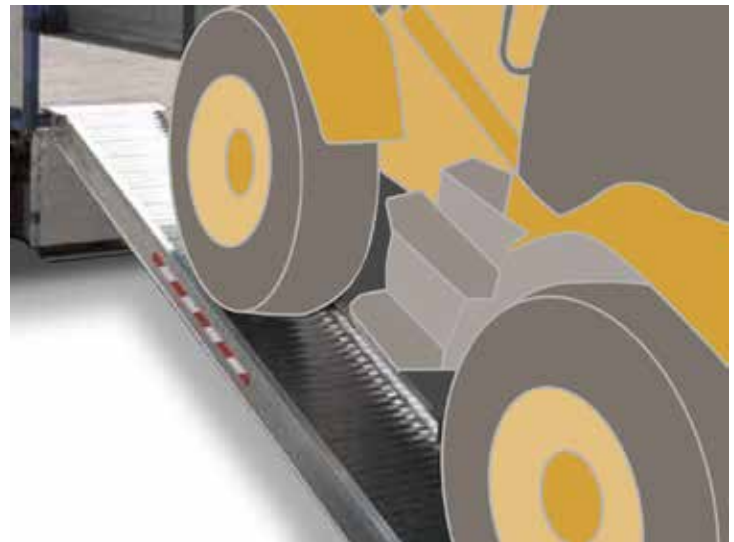
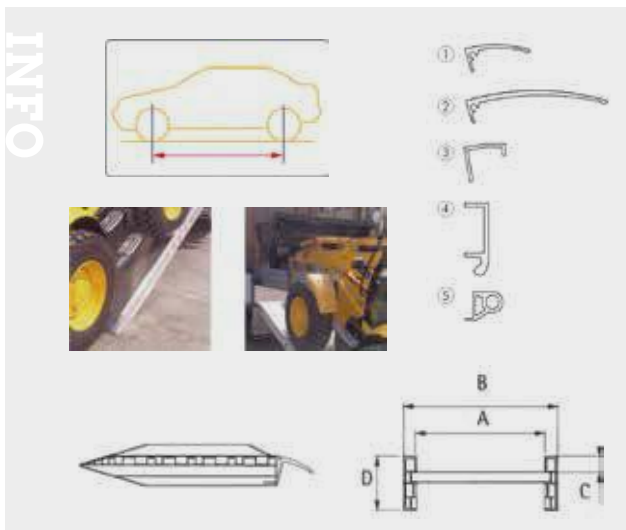

Order nr.	Orig. nr.	Lengte mm	Cap./paar wielbasis 1500mm kg	Cap./paar wielbasis 1750mm kg	Cap./paar wielbasis 2000mm kg	Interne breedte (A) mm	Externe breedte (B) mm	Hoogte rand (C) mm	Profiel hoogte (D) mm	Minimum bandbreedte mm	Gewicht kg	Prijs €
754752838	VAM200/25	2500	12000	12000	12000	500	600	57	200	450	112,00	1.755,00
754752839	VAM200/30	3000	12000	12000	12000	500	600	57	200	450	137,00	1.965,00
754752840	VAM200/35	3500	10625	12000	12000	500	600	57	200	450	156,00	2.199,00
754752841	VAM200/40	4000	8500	9445	10625	500	600	57	200	450	174,00	2.375,00
754752842	VAM200/45	4500	7085	7730	8500	500	600	57	200	450	198,00	2.585,00
754752843	VAM200/50	5000	6070	6540	7085	500	600	57	200	450	206,00	2.809,00

ALUMINIUM RIJBRUG MET INKLAPBARE LEUNINGEN.

Rijbruggen met capaciteit tot 4,5 ton.

Kenmerken:

- Aluminium constructie
- Voorzien voor hoge belasting
- Leuningen inklapbaar
- Plint onderaan voorkomt afrollen van objecten
- Capaciteit opgegeven voor voertuigbreedte 900mm (banden) en 750mm (rupsen)



Order nr.	Orig. nr.	Cap./paar		Plint hoogte (B)	Max. uitgravingsbreedte		Interne breedte (C)	Externe breedte (D)	Gewicht	Prijs
		kg	kg		mm	mm				
754752517	VAMP16/10	3000	4500	200	1000	1000	1120	41,00	1.019,00	
754752518	VAMP22/10	3000	4500	200	1600	1000	1120	47,00	1.275,00	
754752519	VAMP26/10	3000	3514	200	2000	1000	1120	52,00	1.359,00	
754752520	VAMP32/10	2746	2375	200	2600	1000	1120	62,00	1.629,00	
754752521	VAMP40/10	1830	1658	200	3400	1000	1120	70,00	1.929,00	
754752522	VAMP50/10	1292	1204	200	4400	1000	1120	72,00	2.149,00	
754752523	VAMP60/10	998	945	200	5400	1000	1120	81,00	2.489,00	
754752524	VAMP12/12	1500	1452	200	600	1250	1370	87,00	999,00	
754752525	VAMP16/12	1500	1432	200	1000	1250	1370	98,00	1.095,00	
754752526	VAMP22/12	1500	1432	200	1600	1250	1370	107,00	1.365,00	
754752527	VAMP26/12	1500	1432	200	2000	1250	1370	121,00	1.459,00	
754752528	VAMP32/12	1500	1432	200	2600	1250	1370	132,00	1.725,00	
754752529	VAMP40/12	1500	1432	200	3400	1250	1370	149,00	2.069,00	
754752530	VAMP50/12	1292	1204	200	4400	1250	1370	157,00	2.319,00	
754752531	VAMP60/12	998	945	200	5400	1250	1370	178,00	2.695,00	

ALUMINIUM LOOPBRUG MET INKLAPBARE LEUNINGEN.

Loopbruggen met capaciteit tot 400 kg.

Kenmerken:

- Aluminium constructie
- Voorzien voor hoge belasting
- Leuningen inklapbaar
- Plint onderaan voorkomt afrollen van objecten



INFO

Bekijk het volledige en up-to-date aanbod

Surf naar www.vynckier.biz/oprijplaten

Order nr.	Orig. nr.	Laadcapaciteit	Plint hoogte (B)	Max. uitgravingsbreedte	Interne breedte (C)	Externe breedte (D)	Gewicht	Prijs
		kg	mm	mm	mm	mm		
754752948	VAMPP12/10	400	200	600	1000	1120	34,00	885,00
754752949	VAMPP16/10	400	200	1000	1000	1120	43,00	959,00
754752950	VAMPP22/10	400	200	1600	1000	1120	56,00	1.195,00
754752951	VAMPP26/10	400	200	2000	1000	1120	64,00	1.265,00
754752952	VAMPP32/10	400	200	2600	1000	1120	77,00	1.495,00
754752953	VAMPP40/10	400	200	3400	1000	1120	94,00	1.759,00
754752954	VAMPP50/10	400	200	4400	1000	1120	115,00	1.949,00
754752955	VAMPP60/10	400	200	5400	1000	1120	136,00	2.249,00

LICHTE OPRIJPLAAT.

Geschikt voor:

- Om rolstoelen en scooters gemakkelijk in een auto te krijgen of om een trede op te rijden
- Dubbele platen, deze kunnen op elkaar worden geplaid

Kenmerken:

- Licht en gemakkelijk te dragen dankzij het handvat die aan de zijkant van de plaat voorzien is
- Bestand tot 270 kg



Order nr.	745801648	745801649
Orig. nr.	RAMP125	RAMP178
Breedte	mm 770	770
Lengte	mm 1250	1250
Hoogte	mm 110	110
Gewicht	kg 8,90	13,30
Afmetingen (l x b x h)	mm 1250x770x110	1780x770x110
Prijs	€ 250,00	315,00

PAAR STALEN OPRIJBOKKEN VOOR INSPECTIE AAN AUTO'S EN VOERTUIGEN IN ALLE VEILIGHEID.

Kenmerken:

- Zeer stabiele uitvoering in gelast buisstaal
- Ook geschikt voor brede banden



Order nr.	716202001
Orig. nr.	KR2001
Capaciteit per paar	kg 2000
Gewicht per bok	kg 7,9
Gewicht	kg 15,80
Afmetingen (l x b x h)	mm 910x360x270
Prijs	€ 107,00

LOOPVLAK IN POLYETHYLEEN, VERSTERKT MET STALEN KRUISEN ONDERAAN.

Kenmerken:

- Licht en supersterk tegelijk

Geschikt voor:

- Perfect voor op werven of openbare werken



Order nr.	758136858
Orig. nr.	RR1400
Capaciteit	kg 1000
Lengte	mm 1400
Breedte	mm 800
Gewicht	kg 19,20
Afmetingen (l x b x h)	mm 1400x800x50
Prijs	€ 270,00

KABELDREMPEL IN ALUMINIUM.

Geschikt voor het vlot laten overrijden van palletwagens, steekkarretjes, etc.

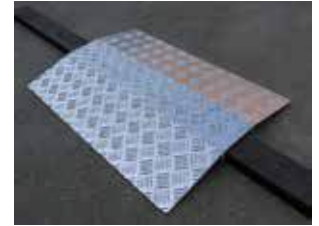

Order nr.	754752990
Orig. nr.	VAMBAP1
Capaciteit	kg 450
Lengte	mm 700
Interne breedte (A)	mm 490
Hoogte rand (C)	mm 40
Hoogte (D)	mm 120
Hoogte rand (E)	mm 185
Gewicht	kg 4,00
Afmetingen (l x b x h)	mm 700x490x40
Prijs	€ 264,00

PAAR KUNSTSTOF OPRIJBOKKEN VOOR INSPECTIE AAN AUTO'S EN VOERTUIGEN IN ALLE VEILIGHEID.

Zeer stabiele rotatiegegote kunststof bokken. Stapelbaar en plaatsbesparend. Ook geschikt voor brede banden.



Order nr.	716202005
Orig. nr.	KR2500
Capaciteit per paar	kg 2500
Gewicht per bok	kg 4
Gewicht	kg 8,00
Afmetingen (l x b x h)	mm 900x295x220
Prijs	€ 112,00

HEAVY DUTY RAMP UIT RUBBER. GESCHIKT VOOR ZWARE LASTEN.

Kenmerken:

- Fixatie mogelijk, maar door eigengewicht heel stabiel zonder
- Eenvoudig te verplaatsen
- Kan tot 40 ton dragen



Order nr.	745800727
Orig. nr.	OD1200
Lengte	mm 1000
Breedte	mm 750
Gewicht	kg 62,50
Afmetingen (l x b x h)	mm 1000x750x100
Prijs	€ 509,00